

Gebrauchsanweisung

SOLA 

PLANO 4D GREEN

Linienlaser

www.sola.at



DE

Gebrauchsanweisung PLANO 4D GREEN Linienlaser

(Originalfassung)

Zu dieser Anleitung

Herzlichen Glückwunsch zum Kauf Ihres neuen PLANO 4D GREEN! Sie haben ein SOLA-Messgerät erworben, das Ihre Arbeit einfacher, präziser und schneller macht. Um den vollen Funktionsumfang dieses Messgerätes zu nutzen und um eine sichere Bedienung zu gewährleisten, beachten Sie bitte folgende Hinweise:

- Lesen Sie diese Gebrauchsanweisung, bevor Sie das Gerät in Betrieb nehmen.
- Bewahren Sie die Gebrauchsanweisung immer beim Gerät auf.
- Geben Sie dieses Gerät nur mit Gebrauchsanweisung an andere Personen weiter.
- Machen Sie die angebrachten Warnschilder niemals unkenntlich.

Inhalt

1. **Allgemeine Hinweise**
2. **Lieferumfang**
3. **Beschreibung, Gerätebauteile,
Anzeige- und Bedienungselemente**
4. **Technische Daten**
5. **Sicherheitshinweise**
6. **Lasersicherheit/-Klassifizierung**
7. **Inbetriebnahme**
8. **Bedienung**
9. **Überprüfung der Genauigkeit**
10. **Wartung, Lagerung und Transport**
11. **Fehlersuche**
12. **Entsorgung**
13. **Herstellergarantie**

1. Allgemeine Hinweise

1.1 Signalworte und ihre Bedeutung

GEFAHR

Für eine unmittelbar drohende Gefahr, die zu schweren Körperverletzungen oder zum Tod führt.

WARNUNG

Für eine möglicherweise gefährliche Situation, die zu schweren Körperverletzungen oder zum Tod führt.

VORSICHT

Für eine möglicherweise gefährliche Situation, die zu leichten Körperverletzungen oder zu Sachschaden führen könnte.

HINWEIS

Für Anwendungshinweise oder andere nützliche Informationen.

1.2 Piktogramme und weitere Hinweise

1.2.1 Warnzeichen



Warnung vor allgemeiner Gefahr

1.2.2 Symbole



Vor Benutzung Gebrauchsanweisung lesen.



Batterien und Geräte dürfen nicht über den Hausmüll entsorgt werden.



Batterie nicht ins Feuer werfen.



Warnschild auf Verpackungen mit Li-Ion Akkus



Batterie nicht über 60°C erwärmen.



Gerät der Laserklasse 2



Nicht in den Laserstrahl blicken!

2. Lieferumfang und Zubehör

2.1 Lieferumfang PLANO 4D GREEN

- 1** 1 Linienlaser PLANO 4D GREEN
- 2** 4 3.6 V Li-Ion Akku (3450 mAh)
- 3** 1 Quick Start
- 4** 1 Koffer
- 5** 1 Netzstecker
- 6** 1 Ladegerät
- 7** 1 Wandhalterung WB



3. Beschreibung, Gerätebauteile, Anzeige- und Bedienungselemente

3.1 Bestimmungsgemäße Verwendung

Der PLANO 4D GREEN ist ein Linienlaser, mit welchem eine einzelne Person in der Lage ist, horizontal und vertikal zu nivellieren und auszurichten.

Das Gerät ist vorzugsweise für den Gebrauch in Innenräumen bestimmt. Für Außenanwendungen muss darauf geachtet werden, dass die Umgebungsbedingungen denen im Innenraum entsprechen.

Die Reichweite der sichtbaren Laserlinien ist abhängig von den Umgebungsbedingungen.

Bei ungünstigen Lichtverhältnissen oder größeren Entfernungen kann zur Ortung der Laserlinien der Handempfänger verwendet werden.

Befolgen Sie die Angaben dieser Gebrauchsanweisung. Von Gerät und Zubehör können Gefahren ausgehen, wenn sie von nicht instruierten Personen unsachgemäß oder bestimmungswidrig erwendet werden.

3.2 PLANO 4D GREEN Gerätebauteile

- 1 Austrittsöffnung Laserstrahlung
- 2 Ein-/Ausschalter, Transportsperre
- 3 Tastenfeld

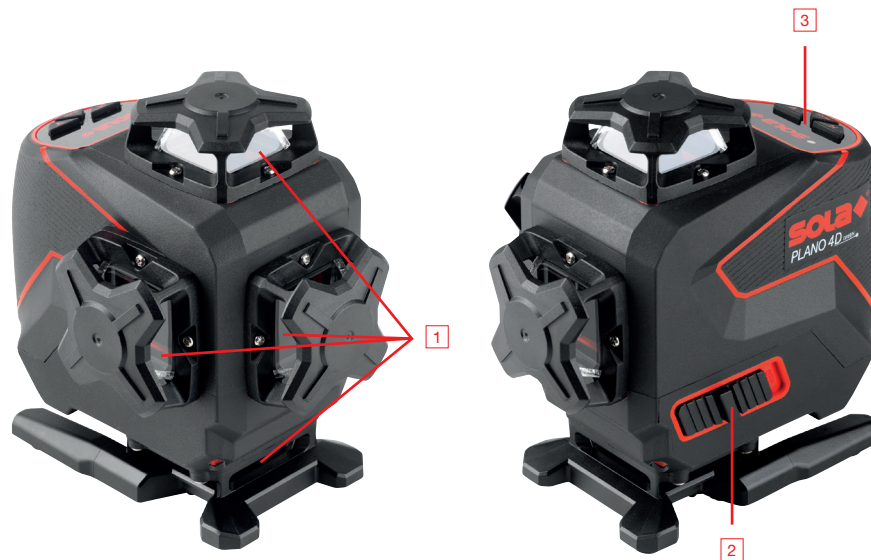

3.2 PLANO 4D GREEN Gerätebauteile

- 4 Stativaufnahme 1/4"
- 5 Batteriefachdeckel

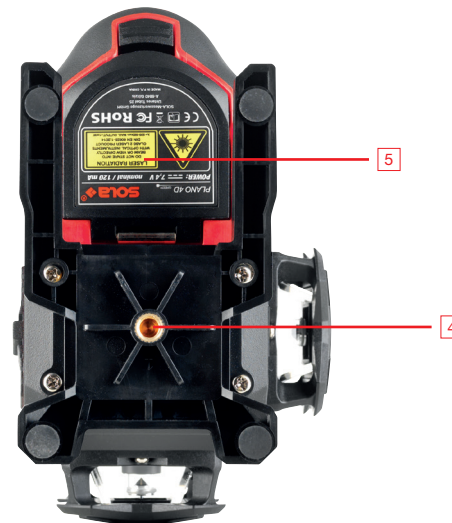

4. Technische Daten

Arbeitsbereich	<ul style="list-style-type: none"> · Laserlinien $r = 30 \text{ m}^*$ · Empfänger $r = 80 \text{ m}^*$
Max. Messtoleranz	· Laserlinien $\pm 0.3 \text{ mm/m}$
Schutzklasse	IP54
Nivellierbereich (typisch)	$\pm 3^\circ$
Nivellierzeit (typisch)	$\leq 5 \text{ s}$
Stromversorgung	2 x 3.6 V Li-Ion Akku (3450 mAh)
Betriebsdauer (bei 20 °C)	8 h (alle Dioden)
Betriebstemperatur	-10 °C bis +50 °C
Lagertemperatur	-20 °C bis +60 °C
Laserdioden Linien/Punkte	510 - 530 nm < 1 mW
Laserklasse	2, DIN EN 60825-1 : 2014

Stativ-Aufnahme	1/4"
Gewicht ohne Akku	613 g
Dimension L x B x H	150 x 95 x 145 mm

* je nach Umgebungsbedingungen am Arbeitsplatz.
Änderungen (Skizzen, Beschreibungen und technische Daten) vorbehalten.

5. Sicherheitshinweise

5.1 Verantwortungsbereich

5.1.1 Hersteller

- SOLA ist verantwortlich für die sicherheitstechnisch einwandfreie Lieferung des Produktes inklusive Gebrauchsanweisung und Originalzubehör.

5.1.2 Betreiber

Der Betreiber ist verantwortlich für die bestimmungsgemäße Verwendung des Produktes, den Einsatz seiner Mitarbeiter, deren Instruktion und die Betriebssicherheit des Produktes.

- Er versteht die Schutzinformation auf dem Produkt und die Instruktionen in der Gebrauchsanweisung.
- Er beachtet die ortsüblichen, betrieblichen Sicherheits- und Unfallverhütungsvorschriften bzw. Arbeitnehmerschutzgesetze und Verordnungen.
- Er benachrichtigt SOLA umgehend, wenn am Produkt und bei dessen Anwendung Sicherheitsmängel auftreten.
- Er sorgt dafür, dass das Produkt bei Mängeln nicht weiter betrieben wird und führt es einer fachgerechten Instandsetzung zu.

5.2 Sachwidrige Verwendung

- Verwendung des Gerätes und des Zubehörs ohne Instruktion.
- Benutzung von Zubehör oder Zusatzgeräten Dritter.
- Verwendung außerhalb der Einsatzgrenzen (siehe Kapitel 4/Technische Daten).
- Verwendung unter extremen Temperaturschwankungen ohne ausreichende Akklimatisierung.
- Unwirksammachen von Sicherheitseinrichtungen und Entfernen von Hinweis- und Warnschildern.
- Nicht autorisiertes Öffnen des Gerätes.
- Durchführung von Umbauten oder Veränderungen am Gerät oder am Zubehör.
- Absichtliche Blendung Dritter.
- Ungenügende Absicherung des Einsatzortes.

5.3 Einsatzgrenzen

Der PLANO 4D GREEN ist für den Einsatz in dauernd für Menschen bewohnbarer Atmosphäre geeignet.

Sicherheitshinweise

- Das Produkt nicht in explosionsgefährdeter oder aggressiver Umgebung einsetzen.
- Lokale Sicherheitsbehörden und Sicherheitsverantwortliche kontaktieren, bevor in gefährdeter Umgebung, in der Nähe von elektrischen Anlagen oder in ähnlichen Situationen gearbeitet wird.

5.4 Gebrauchsgefahren

5.4.1 Allgemein

WARNUNG

Fehlende oder unvollständige Instruktionen können zu unsachgemäßer oder sachwidriger Verwendung führen. Dadurch können Unfälle mit schweren Personen-, Sach-, Vermögens- und Umweltschäden entstehen.

- Sicherheitshinweise des Herstellers und Weisungen des Betreibers befolgen.
- Gerät und Zubehör vor dem Zugriff von Kindern schützen.

WARNUNG

Blendung durch Laserstrahlung kann indirekt zu schwerwiegenden Unfällen führen, besonders bei Personen, die ein Fahrzeug lenken oder eine Maschine bedienen. Nicht in den Laserstrahl blicken.

- Den Laserstrahl bzw. die Laserebene nicht auf Augenhöhe einrichten oder auf Personen zielen.

VORSICHT

Sturz, längere Lagerung, Transport oder andere mechanische Einwirkungen können zu fehlerhaften Messergebnissen führen. Gerät vor Benutzung auf Beschädigungen prüfen. Beschädigte Geräte nicht benutzen.

- Reparatur ausschließlich durch SOLA durchführen lassen.
- Benutzung die Genauigkeit des Gerätes überprüfen (siehe Kapitel 9/Überprüfung der Genauigkeit).

5.4.2 Ladegerät/Batterien/Akkus

- Li-Ion Akku nicht in der Tasche von Kleidungsstücken transportieren und/oder aufbewahren.
- Li-Ion Akku-Kontakte nicht mit Schmuck, Schlüssel oder anderen elektrisch leitenden Gegenständen in Berührung bringen.
- Li-Ion Akku nur im mitgelieferten Ladegerät und dem dazugehörigen Messgerät verwenden.
- Li-Ion Akku nicht lose transportieren, da hier die Gefahr von Kurzschluss besteht!

GEFAHR

Lebensgefahr durch Stromschlag!

- SOLA Li-Ion Ladegerät und Ladestation niemals öffnen.
- SOLA Li-Ion Ladegerät und Ladestation ausschließlich in trockener Umgebung benutzen und nicht mit Flüssigkeiten in Berührung bringen.

Sicherheitshinweise

GEFAHR

Starke mechanische Einwirkungen können zum Auslaufen, Brand oder zur Explosion von Batterien und Akkus führen oder es können toxische Stoffe freigesetzt werden.

- Batterien und Akkus nicht öffnen und keinen mechanischen Belastungen aussetzen.
- Beschädigte Akkus, Ladegeräte und Ladestationen nicht benutzen.
- Reparatur ausschliesslich durch SOLA durchführen lassen.

WARNUNG

Hohe Umgebungstemperaturen und Eintauchen in Flüssigkeiten können zum Auslaufen, Brand oder zur Explosion von Batterien und Akkus führen oder es können toxische Stoffe freigesetzt werden.

- Batterien und Akkus beim Transport vor mechanischen Einwirkungen schützen.
- Li-Ion Akku nicht in der Sonne, auf Heizungen oder hinter Glasscheiben lagern.
- Batterien und Akkus nicht überhitzen und keinem Feuer aussetzen.

- Eindringen von Feuchtigkeit in Batterien und Akkus vermeiden.
- Beschädigte Batterien und Akkus nicht verwenden. Sachgemäß entsorgen (siehe Kapitel 12/Entsorgung).

WARNUNG

Durch Kurzschluss oder sachwidrige Verwendung können Batterien überhitzen und es besteht Verletzungs- oder Brandgefahr.

- Batterien nicht in Taschen von Kleidungsstücken transportieren und aufbewahren.
- Batteriekontakte nicht mit Schmuck, Schlüssel oder anderen elektrisch leitenden Gegenständen in Berührung bringen.
- Batterien nicht aufladen.
- Batterien nicht durch Kurzschließen entladen.
- Batterien nicht im Gerät verlöten.
- Alte und neue Batterien nicht mischen und keine Batterien unterschiedlicher Hersteller oder mit unterschiedlicher Typenbezeichnung verwenden.

WARNUNG

Bei der Verwendung von Ladegeräten anderer Hersteller können die Li-Ion Akkus beschädigt werden. Dies kann zu Brand- und Explosionsgefahr führen.

- Ausschließlich original SOLA-Zubehör verwenden

WARNUNG

Bei unsachgemäßer Entsorgung können Sie sich und Dritte schwer verletzen sowie die Umwelt verschmutzen. Beim Verbrennen von Kunststoffteilen entstehen giftige Abgase, an denen Personen erkranken können. Batterien/Akkus können explodieren, wenn sie beschädigt oder stark erwärmt werden, und dabei Vergiftungen, Verbrennungen, Verätzungen oder Umweltverschmutzungen verursachen. Bei leichtfertigem Entsorgen wird es unberechtigten Personen ermöglicht, das Produkt sachwidrig zu verwenden.

- Das Produkt darf nicht im Hausmüll entsorgt werden. Gerät und Zubehör sachgemäß entsorgen (siehe Kapitel 12/Entsorgung).
- Produkt jederzeit vor dem Zugriff unberechtigter Personen, vor allem Kindern, schützen.

5.5 Elektromagnetische Verträglichkeit (EMV)

Als elektromagnetische Verträglichkeit bezeichnet man die Fähigkeit der Produkte, in einem Umfeld mit elektronischer Strahlung und elektrostatischer Entladung einwandfrei zu funktionieren, ohne elektromagnetische Störungen in anderen Geräten zu verursachen.

5.5.1 Störung anderer Geräte durch PLANO 4D GREEN

Obwohl die Produkte die strengen Anforderungen der einschlägigen Richtlinien und Normen erfüllen, kann SOLA die Möglichkeit einer Störung anderer Geräte nicht restlos ausschließen (z. B. wenn Sie das Produkt in Kombination mit Fremdgeräten verwenden, wie z. B. Feldcomputer, PC, Funkgeräte, Mobiltelefone, diverse Kabel oder externe Batterien).

- Bei Verwendung von Computern und Funkgeräten auf die herstellereigenen Angaben über die elektromagnetische Verträglichkeit achten.
- Ausschließlich original SOLA-Ausrüstung bzw. Zubehör verwenden.

5.5.2 Störung PLANO 4D GREEN durch andere Geräte

Obwohl das Produkt die strengen Anforderungen der einschlägigen Richtlinien und Normen erfüllt, kann SOLA die Möglichkeit nicht ganz ausschließen, dass intensive elektromagnetische Strahlung in unmittelbarer Nähe von Rundfunksendern, Funksprechgeräten, Diesel-Generatoren usw. die Messergebnisse verfälschen kann.

- Bei Messungen unter diesen Bedingungen, Messergebnisse auf Plausibilität überprüfen.

6. Lasersicherheit/-Klassifizierung

Der PLANO 4D GREEN emittiert zwei 360° horizontale Linien sowie zwei 360° vertikale Linien. Das Produkt entspricht der Laserklasse 2 gemäß DIN EN 60825-1:2014

Lasersklasse 2:

Bei Lasergeräten der Klasse 2 ist das Auge bei zufälligem, kurzzeitigem Hineinschauen durch den Lidschlussreflex und/oder durch Abwendungsreaktionen geschützt.



WARNUNG

Direkter Blick in den Laserstrahl mit optischen Hilfsmitteln (wie z. B. Ferngläser, Fernrohre) kann gefährlich sein.

VORSICHT

Der Blick in den Laserstrahl kann für das Auge gefährlich sein.

- Nicht in den Laserstrahl blicken.
- Laserstrahl nicht auf andere Personen richten

Beschilderung auf dem Gerät:



Position des Typenschildes siehe Umschlagseite.

- Typenschild nicht entfernen!

7. Inbetriebnahme

1. Batteriefachdeckel öffnen.
2. Batterien polrichtig in den Adapter einsetzen.
3. Batteriefachdeckel schließen
(hörbares Einrasten des Verschlusses).

Nur Batterien vom Typ 18650 3.6 V Li-Ion Akku (3450 mAh) verwenden! Wenn das Gerät über längere Zeit nicht verwendet wird, Batterien entnehmen.



HINWEIS

Die Intensität der Laserlinien kann je nach Batteriequalität variieren.



8. Bedienung

8.1 PLANO 4D GREEN

8.1.1 Ein- und Ausschalten

Ein: Ein-/Ausschalter, Transportsperre nach rechts (Schalterstellung ON) schieben, Pendeleinheit wird freigegeben. Das Gerät sendet drei 360° Linien aus den Austrittsöffnungen. Um die vertikalen sowie horizontalen 360° Linien ein bzw. auszuschalten die Tasten H und V betätigen. Das Instrument nivelliert sich im angegebenen Neigungsbereich automatisch (siehe Kapitel 4/Technische Daten).

Aus: Ein-/Ausschalter, Transportsperre nach links (Schalterstellung OFF) schieben, Pendeleinheit wird verriegelt, Laserlinie erlischt.



HINWEIS

Magnete können das Messgerät beeinflussen und zu falschen Ergebnissen führen.

Wenn die vertikale Laserlinie nicht senkrecht zur Wand bzw. zur Detektionsfläche projiziert wird, können Unebenheiten zu verfälschten Messergebnissen führen.

- Darauf achten, dass die vertikale Linie senkrecht zur Wand bzw. zur Detektionsfläche projiziert wird.

Starke Temperaturschwankungen können zu fehlerhaften Messergebnissen führen.

- Vor der Inbetriebnahme Gerät an die Umgebungsbedingungen akklimatisieren lassen.

Die Laserlinien blinken alle 30 Sekunden, wenn die Batterie oder Akku-Kapazität unter 10 % fällt.

- Akku rechtzeitig aufladen oder zusätzliche Batterien bereitstellen.

8.2 PULSE-Modus

Um die Laserlinien auch noch in weiteren Entfernungen oder unter ungünstigen Umgebungsverhältnissen wahrnehmen zu können, kann der Empfänger REC LGD0 eingesetzt werden. Der Pulse-Modus ist beim PLANO 4D GREEN aktiv, wenn der Knopf MODE betätigt wird. Die Laserlinien blinken dreimal, um den Wechsel anzuzeigen.

8.3 Erstellung von Neigungen außerhalb des Selbstnivellierbereichs Ein:

- Ein-/Ausschalter, Transportsperre nach links (Schalterstellung OFF) schieben.
 - MODE Knopf für mindestens 5 Sekunden gedrückt halten.
- Um anzuzeigen, dass die Selbstnivellierung deaktiviert ist, blinken die Linien alle 4 Sekunden.

Aus:

- MODE Knopf für mindestens 5 Sekunden gedrückt halten.

**VORSICHT**

Wenn die Laserlinie nicht senkrecht zur Oberfläche projiziert wird oder die Oberfläche uneben ist kann es zu verfälschten Messergebnissen führen.

- Darauf achten, dass die Laserlinie senkrecht zur Wand bzw. zur Detektionsfläche projiziert wird.

8.4 Anwendungen

8.4.1 Horizontales Nivellieren 360°

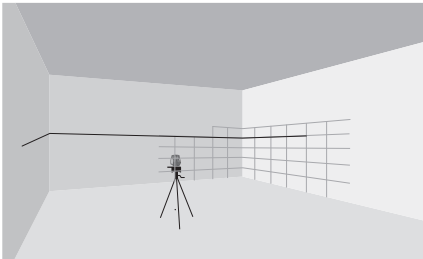

8.4.2 Vertikales Nivellieren

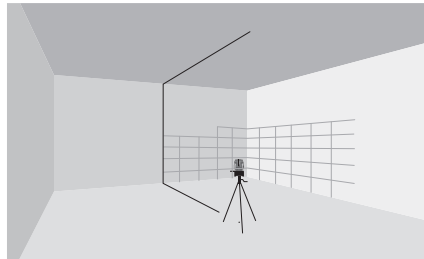

8.4.3 90° Winkel

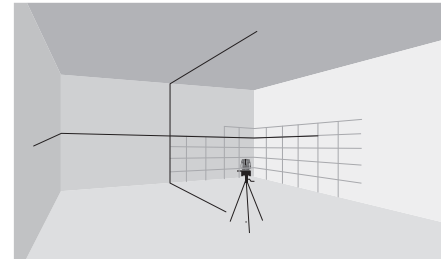

8.4.4 Neigung

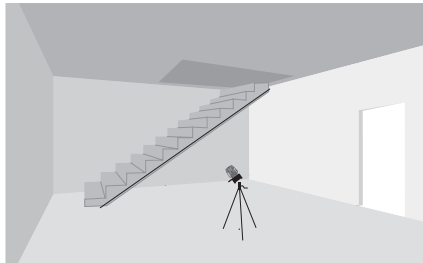

8.4.5 Arbeiten auf Distanz

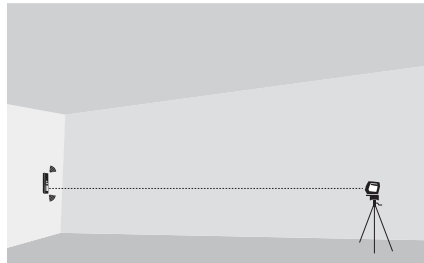

9. Überprüfung der Genauigkeit

Genauigkeit des PLANO 4D GREEN vor jeder Messung überprüfen.

- Vor Beginn der Prüfung das Gerät an die Umgebungsbedingungen akklimatisieren lassen.

9.1 Überprüfung der Genauigkeit der vertikalen Linie

- Eine Lotschnur möglichst nahe an einer mindestens 3 m hohen Wand abhängen.
- Den PLANO 4D GREEN auf einem Stativ in einer Höhe von ca. 1,2 m befestigen.
- Das Gerät ca. 3 m vor der Lotschnur aufstellen.
- PLANO 4D GREEN einschalten und vertikale Laserlinie auf die Lotschnur projizieren.

Ist die Abweichung größer als 4 mm, muss das Gerät nachjustiert werden. Wenden Sie sich an Ihren Händler.

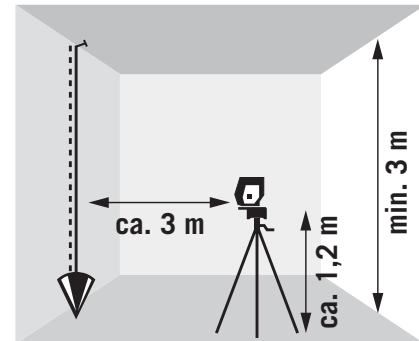

9.2 Überprüfung der Genauigkeit der horizontalen Linie

1. Zwei waagrechte, ebene Wände (A & B) auswählen, die ca. 10 m voneinander entfernt sind.
 - PLANO 4D GREEN auf einem Stativ befestigen und in einem Abstand von ca. 20 cm von Wand A positionieren.
 - Schnittpunkt ① der vertikalen und horizontalen Laserlinie auf Wand A markieren.
2. PLANO 4D GREEN um 180° drehen und Punkt ② auf Wand B markieren.
 - Laser auf gleicher Höhe ca. 20 cm von Wand B entfernt positionieren und Punkt ③ auf Wand B markieren.

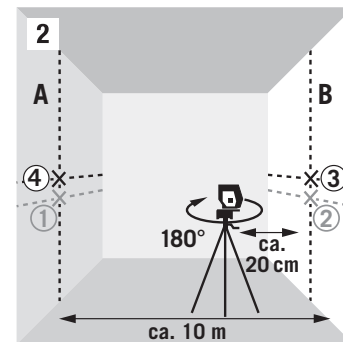
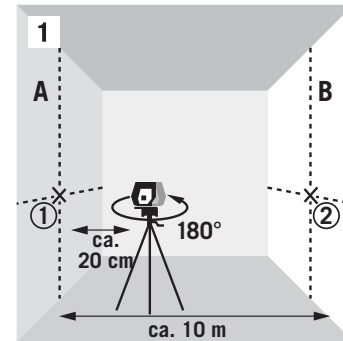

3. PLANO 4D GREEN um 180° drehen und Punkt ④ auf Wand A markieren.
- Vertikalen Abstand d_1 der markierten Punkte ① - ④ und vertikalen Abstand d_2 der Punkte ② - ③ messen.
 - Mittelpunkt von d_1 und d_2 markieren.
 - Liegen die Referenzpunkte ① und ③ auf verschiedenen Seiten des Mittelpunktes, muss d_2 von d_1 subtrahiert werden.
 - Liegen die Referenzpunkte ① und ③ auf derselben Seite des Mittelpunktes, muss d_2 und d_1 addiert werden.
 - Das Resultat mit dem doppelten Wert der Raumlänge dividieren.

Ist das Ergebnis größer als 4 mm, muss das Gerät nachjustiert werden. Wenden Sie sich an Ihren Händler.

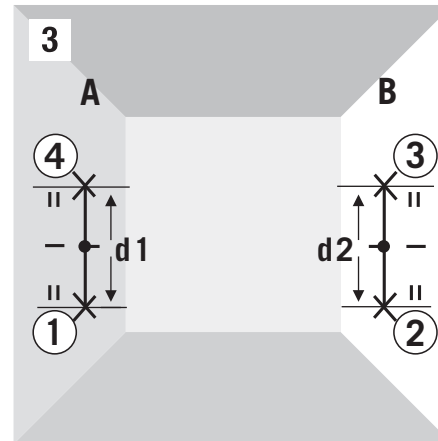

10. Wartung, Lagerung und Transport

10.1 Reinigung

- Schmutz mit einem weichen, feuchten Tuch abwischen.
- Austrittsöffnungen des Lasers regelmäßig prüfen und bei Bedarf gründlich säubern. Glas nicht mit den Fingern berühren.
- Keine aggressiven Reinigungs- oder Lösungsmittel verwenden.
- Das Gerät nicht ins Wasser tauchen!
- Verschmutzte und nasse Geräte, Zubehörteile und Transportbehältnisse vor dem Verpacken reinigen und trocknen. Ausrüstung erst wieder einpacken, wenn sie völlig trocken ist.
- Steckverbindungen sauberhalten und vor Nässe schützen.

10.2 Lagern

10.2.1 Allgemein

- Lagerung der Ausrüstung nur innerhalb der vorgegebenen Temperaturgrenzwerte (siehe Kapitel 4/Technische Daten).
- Nach längerer Lagerung vor der Benutzung die Genauigkeit des Messgerätes überprüfen.

10.2.2 Batterien/Akkus

- Zur Lagerung die Batterien und Akkus aus dem Gerät entnehmen.
- Lagerung möglichst bei Raumtemperatur und in einer trockenen Umgebung (siehe Kapitel 4 /Technische Daten).
- Vor Feuchtigkeit und Nässe schützen. Nasse oder feuchte Batterien vor der Lagerung bzw. vor der Verwendung trocknen.

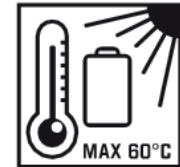

10.3 Transport

10.3.1 Allgemein

Durch starke Erschütterungen oder durch einen Sturz kann das Gerät beschädigt werden.

- Produkt niemals lose transportieren. Immer die Originalverpackung oder ein gleichwertiges Transportbehältnis benutzen.
- Vor dem Transport Messgerät ausschalten.
- Beim Ausschalten wird die Pendeleinheit verriegelt und vor Beschädigung geschützt.
- Das Gerät vor der Inbetriebnahme auf eventuelle Beschädigungen überprüfen.
- Nivelliergenauigkeit des Gerätes regelmäßig überprüfen (siehe Kapitel 9/Überprüfung der Genauigkeit).

10.3.2 Batterien/Akkus

Beim Transport oder Versand von Batterien und Akkus ist der Betreiber für die Einhaltung der national und international gültigen Vorschriften und Bestimmungen verantwortlich.

- Vor dem Versand die Batterien aus dem Gerät entnehmen.

11. Fehlersuche

Fehler	Mögliche Ursache	Behebung
Gerät schaltet sich nach Inbetriebnahme sofort wieder aus	<ul style="list-style-type: none"> · Batterie leer · Akku leer 	<ul style="list-style-type: none"> · Batterie austauschen · Akku aufladen
Laserlinien blinken im Sekundenrhythmus	<ul style="list-style-type: none"> · Gerät außerhalb des Selbstnivellierbereichs 	<ul style="list-style-type: none"> · Gerät horizontal ausrichten
Laserlinien blinken alle 4 Sekunden	<ul style="list-style-type: none"> · Gerät befindet sich im manuellen Neigungsmodus 	<ul style="list-style-type: none"> · Ein-/Ausschalter, Transportsperre nach rechts (Schalterstellung ON) schieben
Laserlinien blinken alle 30 Sekunden	<ul style="list-style-type: none"> · Batterie oder Akkukapazität unter 10% 	<ul style="list-style-type: none"> · Batterien oder Akku austauschen

12. Entsorgung

Bei unsachgemäßer Entsorgung können Sie sich und Dritte schwer verletzen sowie die Umwelt verschmutzen. Beim Verbrennen von Kunststoffteilen entstehen giftige Abgase, an denen Personen erkranken können. Batterien können explodieren, wenn sie beschädigt oder stark erwärmt werden, und dabei Vergiftungen, Verbrennungen, Verätzungen oder Umweltverschmutzungen verursachen. Bei leichtfertigem Entsorgen wird es unberechtigten Personen ermöglicht, das Produkt sachwidrig zu verwenden.

Messwerkzeuge, Zubehör und Verpackungen müssen einer umweltgerechten Wiederverwertung zugeführt werden.



Das Produkt und Zubehör – insbesondere Batterien und Akkus – dürfen nicht über den Hausmüll entsorgt werden.

- Produkt und Zubehör sachgemäß entsorgen.
- Akkus nur im entladenen Zustand entsorgen.
- Länderspezifische Entsorgungsvorschriften beachten.

Ihr SOLA-Händler nimmt Batterien und Altgeräte zurück und führt sie einer sachgemäßen Entsorgung zu.



Nur für EU-Länder

Elektrowerkzeuge dürfen nicht über den Hausmüll entsorgt werden!

Gemäß der Europäischen Richtlinie 2002/96/EG über Elektro- und Elektronik-Altgeräte und ihrer Umsetzung in nationales Recht, müssen nicht mehr gebrauchsfähige Elektro- und Elektronik-Altgeräte getrennt gesammelt und einer umweltgerechten Wiederverwertung zugeführt werden.

13. Herstellergarantie

„Der Hersteller garantiert dem aus der Garantiekarte ersichtlichen ursprünglichen Käufer (Ersterwerber) die Fehlerfreiheit des Gerätes für die Dauer von zwei Jahren, mit Ausnahme von Batterien, ab Übergabe. Die Garantieleistung beschränkt sich auf Reparaturen und/oder Ersatz nach Wahl des Herstellers.

Mängel aufgrund unsachgemäßer Behandlung durch den Käufer oder durch Dritte, natürliche Verschleißerscheinungen und optische Mängel, die die Verwendung des Gerätes nicht beeinflussen, werden von dieser Garantieleistung nicht erfasst. Ansprüche aus dieser Garantieleistung können nur geltend gemacht werden, wenn zusammen mit dem Gerät die vom Verkäufer ausgefüllte und mit Datum und Firmenstempel versehene Garantiekarte eingereicht wird.

Bei Garantieanspruch vergütet der Hersteller die Transportkosten. Die Dauer der Garantieleistung wird durch Reparaturen oder Ersatzteilarbeiten, die im Rahmen der Garantie erfolgen, nicht verlängert.

Weitergehende Ansprüche sind ausgeschlossen, soweit nicht zwingende national Vorschriften entgegenstehen. Insbesondere haftet der Hersteller nicht für unmittelbare oder mittelbare Mangel- oder Mangelfolgeschäden, Verluste oder Kosten im Zusammenhang mit der Verwendung oder wegen der Unmöglichkeit der Verwendung des Gerätes für irgendeinen Zweck. Stillschweigende Zusicherungen für Verwendung oder Eignung für einen bestimmten Zweck werden ausdrücklich ausgeschlossen.“

Passion for Precision

SOLA-Messwerkzeuge GmbH

Unteres Tobel 25
6840 Götzis, Austria
T +43 5523 53380-0
sola@sola.at, www.sola.at

SOLA-Messwerkzeuge GmbH & Co. KG

Heuriedweg 69
88131 Lindau, Germany
T +49 8382 28585
sola@sola.at, www.sola.de

SOLA Suisse AG

Grenzstrasse 24
9430 St. Margrethen, Switzerland
T +41 71 740 1616
info@solasuisse.ch, www.solasuisse.ch