

**DEWALT**®

**XR LI-ION**

**[www.DEWALT.com](http://www.DEWALT.com)**

**DCR027**

---

Dansk ( <i>oversat fra original brugsvejledning</i> )	3
Deutsch ( <i>übersetzt von den originalanweisungen</i> )	12
English ( <b>original instructions</b> )	22
Español ( <i>traducido de las instrucciones originales</i> )	31
Français ( <i>traduction de la notice d'instructions originale</i> )	41
Italiano ( <i>tradotto dalle istruzioni originali</i> )	51
Nederlands ( <i>vertaald vanuit de originele instructies</i> )	61
Norsk ( <i>oversatt fra de originale instruksjonene</i> )	71
Português ( <i>traduzido das instruções originais</i> )	79
Suomi ( <i>käännetty alkuperäisestä käyttöohjeesta</i> )	89
Svenska ( <i>översatt från de ursprungliga instruktionerna</i> )	98
Türkçe ( <i>orijinal talimatlardan çevrilmiştir</i> )	107
Ελληνικά ( <i>μετάφραση από τις πρωτότυπες οδηγίες</i> )	116

---

Fig. A

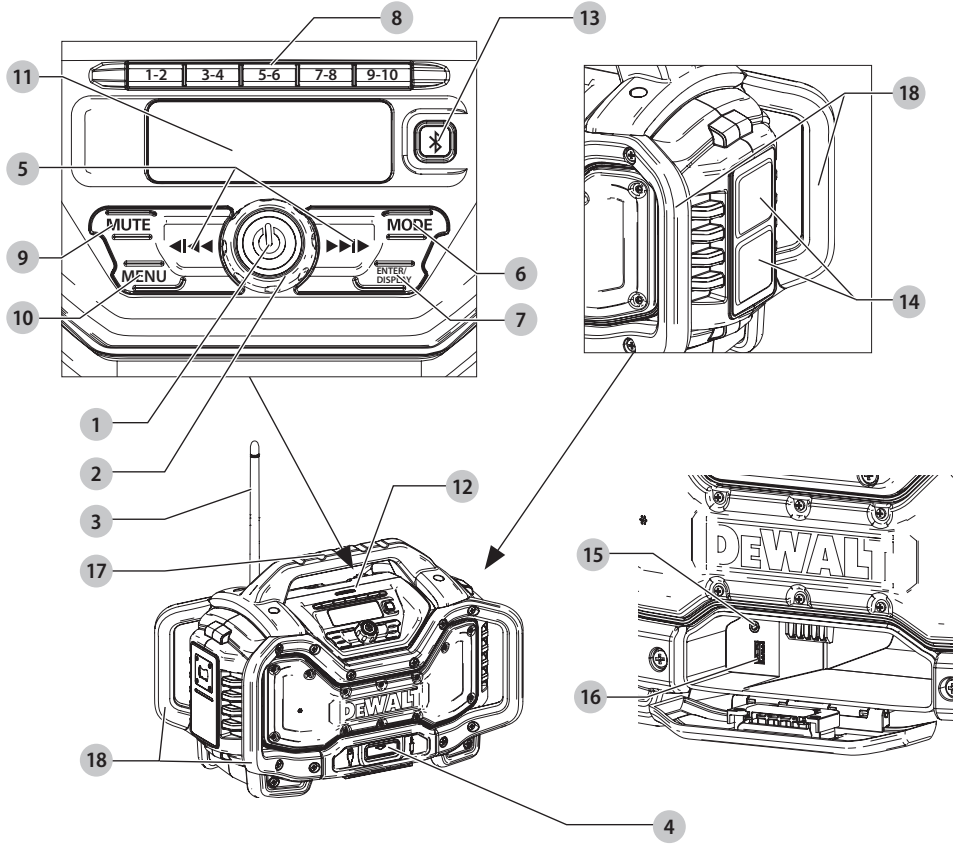

Fig. B

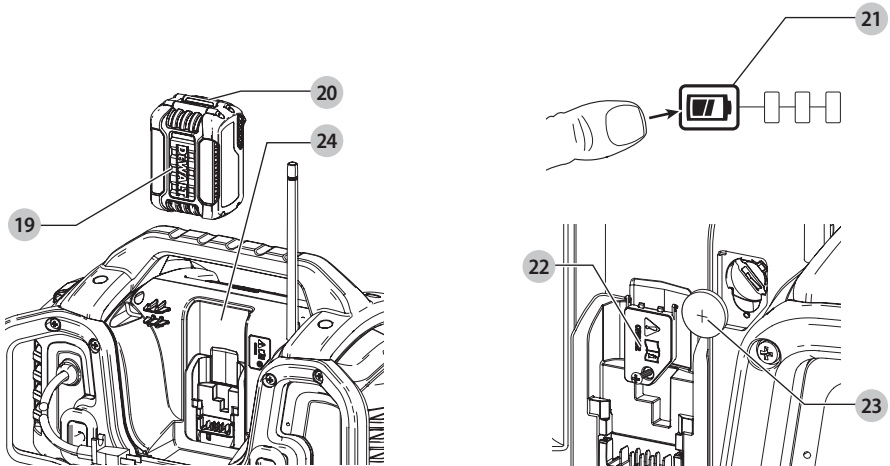
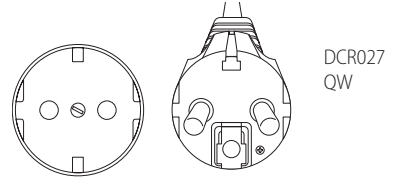
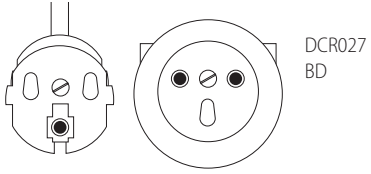
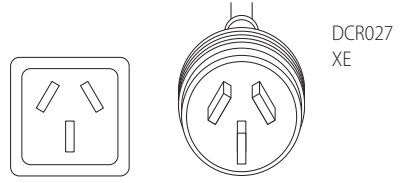
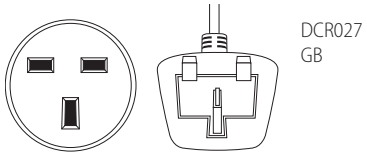

Fig. C



# KRAFTIG BLUETOOTH® OPLADER/RADIO TIL ARBEJDSPLADSEN

## DCR027

### Tillykke!

Du har valgt et DEWALT-værktøj. Mange års erfaring, ihærdig produktudvikling og innovation gør DEWALT én af de mest pålidelige partnere for professionelle brugere af elværktøj.

### Tekniske Data

		DCR027	
Strømforsyning		AC/DC	
Type		1	
Lysnettets strømstyrke	$V_{AC}$	230	
Batteritype		Li-Ion	
Batterispænding	$V_{DC}$	14,4/18	
Ladestrøm	A	3	
Vægt (uden batteripakke)	kg	7,4	

### EF-Konformitetserklæring

#### Direktiv for radioudstyr



#### Heavy-Duty Bluetooth® Kraftig Bluetooth® oplader/radio til arbejdspladsen DCR027

DEWALT erklærer hermed, at DEWALT radioudstyret DCR027 er i overensstemmelse med direktivet 2014/53/EU og med alle gældende krav i EU-direktiver.

Der kan anmodes om hele teksten i EU-overensstemmelseserklæringen hos DEWALT, Richard-Klinger-Straße 11, D-65510, Idstein, Tyskland, eller den er tilgængelig på følgende internetadresse: [www.2helpu.com](http://www.2helpu.com)  
Søg efter produktet og typenummeret, der er angivet på navneskiltet.



**ADVARSEL:** Læs instruktionsvejledningen for at reducere risikoen for personskader.

### Definitioner: sikkerhedsretningslinjer

Nedenstående definitioner beskriver sikkerhedsniveauet for hvert enkelt signalord. Læs vejledningen og vær opmærksom på disse symboler.



**FARE:** Angiver en umiddelbart farlig situation, der medmindre den undgås, **vil resultere i død eller alvorlig personskade.**



**ADVARSEL:** Angiver en potentielt farlig situation, der medmindre den undgås, **kunne resultere i død eller alvorlig personskade.**



**FORSIGTIG:** Angiver en potentielt farlig situation, der medmindre den undgås, **kan resultere i mindre eller moderat personskade.**

**BEMÆRK:** Angiver en handling, der **ikke er forbundet med personskade**, men som **kan resultere i produktskade.**



Angiver risiko for elektrisk stød.



Angiver brandfare.

### Sikkerhedsinstruktioner for oplader/radioer

- **Udsæt ikke ledningen for overlast.** Bær aldrig radioen i ledningen. Træk aldrig i ledningen for at frakoble den fra stikket. Hold ledningen på afstand af varme, olie og skarpe kanter.
- **Tag batteripakken ud.** Sluk før du efterlader den uden opsyn. Slå strømmen fra, når batteripakken ikke bruges, og før udskiftning af tilbehør eller ekstraudstyr og før servicearbejder.
- Dette udstyr er beregnet til brug i moderate klimaer.
- Dette udstyr er ikke beregnet til anvendelse af personer (inklusive børn) med nedsatte fysiske, sensoriske eller mentale handicaps eller med mangel på erfaringer eller viden, medmindre de er under overvågning eller har fået instruktioner i brugen af udstyret af en person, der er ansvarlig for deres sikkerhed.
- **Slut radioopladeren til en netforsyning, der er sluttet korrekt til jord.** Kontakt og forlængerledning skal have en operativ beskyttelsesleder.
- **Når det ikke kan undgås at betjene radioopladeren i et fugtigt miljø, skal der bruges en fejlstrømsafbryder (RCD).** Brugen af en fejlstrømsafbryder (RCD) reducerer risikoen for elektrisk stød.
- Børn skal overvåges for at sikre, at de ikke leger med udstyret.
- Radioen må ikke udsættes for dryp eller sprøjt; der må ikke anbringes nogen genstande på den fyldt med væsker som f.eks. vaser.
- Ingen åben ild, som f.eks. tændte stearinlys må placeres på radioen.
- Netstikket bruges som afbryder, frakoblingsenheden (stik) skal være let at betjene.

### Elektrisk sikkerhed

Opladeren/radioen er kun designet til én spænding. Kontrollér altid, at batteripakken svarer til spændingen på mærkepladen. Kontrollér også, at spændingen på din oplader svarer til din el-netspænding.



**ADVARSEL:** Risiko for elektrisk stød. Brug det kun i tørre områder.

Batterier				Opladere/opladningstider (minutter)					
Kat #	V <sub>DC</sub>	Ah	Vægt kg	DCB107	DCB113	DCB115	DCB118	DCB132	DCB119
DCB546	18/54	6,0/2,0	1.05	270	140	90	60	90	X
DCB547	18/54	9,0/3,0	1.25	420	220	140	85	140	X
DCB181	18	1,5	0,35	70	35	22	22	22	45
DCB182	18	4,0	0,61	185	100	60	60	60	120
DCB183/B	18	2,0	0,40	90	50	30	30	30	60
DCB184/B	18	5,0	0,62	240	120	75	75	75	150
DCB185	18	1,3	0,35	60	30	22	22	22	X
DCB187	18	3,0	0,48	140	70	45	45	45	90

Hvis strømledningen er beskadiget, skal den erstattes af en specialfremstillet ledning, der fås gennem DEWALT's serviceorganisation.

### Brug af forlængerledning

Der bør ikke benyttes en forlængerledning, medmindre det er absolut nødvendigt. Brug en godkendt forlængerledning, der er egnet til strømforsyningen til din oplader (se **Tekniske data**). Den minimale lederstørrelse er 1 mm<sup>2</sup>; den maksimale længde er 30 m.

Ved brug af en kabeltromle skal kablet altid rulles helt ud.

### Jordforbindelsesvejledning

Opladeren/radioen skal sluttes til jord. I tilfælde af en funktionsfejl eller et sammenbrud giver jordforbindelsen en vej til mindst modstand for elektrisk strøm for at reducere risikoen for elektrisk stød. Opladeren/radioen er udstyret med en ledning, som har en leder til jordforbindelse af udstyret og et jordforbindelsesstik. Stikket skal sættes i en egnet stikkontakt, som er korrekt installeret og jordforbundet i overensstemmelse med alle lokale regler og bestemmelser.



**FARE:** Forkert tilslutning af udstyret jordforbindelsesleder kan medføre risiko for elektrisk stød. Lederen med isolering, der er grøn med gule striber, er udstyrets jordforbindelsesleder. Hvis reparation eller udskiftning af ledningen eller stikket er påkrævet, må jordforbindelseslederen ikke sluttes til en strømførende pol. Reparationer må kun udføres af en DEWALT-service蒙tør. Stikket, der leveres sammen med opladeren/radioen, må ikke modificeres. Hvis den ikke passer til stikkontakten, skal en korrekt stikkontakt installeres af en DEWALT-service蒙tør.

### Til jordforbundet, ledningstilsluttet oplader/radio mærket med 16A og derunder og beregnet til brug i et nominelt 230V forsyningskredsløb

Opladeren/radioen er beregnet til brug i et nominelt 230 V kredsløb og er udstyret med et jordforbindelsesstik, der ligner stikket i følgende illustration.

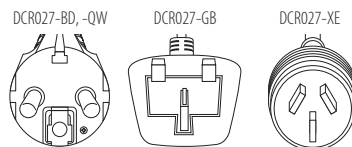

### Opladere

DEWALT opladere kræver ingen justering og er designet til at være så brugervenlige som muligt.

### Vigtig sikkerhedsvejledning for oplader/radio

**GEM DISSE INSTRUKTIONER:** Denne vejledning indeholder vigtige sikkerheds- og driftsinstruktioner for oplader/radio.

- Læs alle instruktioner og sikkerhedsafmærkninger på opladeren, batteripakken og det produkt, som batteripakken anvendes til, før opladeren tages i brug.



**ADVARSEL:** Risiko for chok. Lad ikke nogen flydende væsker komme ind i opladeren. Det kan resultere i et elektrisk chok.



**ADVARSEL:** Vi anbefaler brug af en reststrømsanordning med en reststrømskapacitet på 30mA eller mindre.



**FORSIGTIG:** Risiko for brand. For at reducere risikoen for kvæstelser, oplad kun DEWALT genopladelige batterier. Andre batterityper kan eksplodere og forårsage personskader.



**FORSIGTIG:** Børn skal overvåges for at sikre, at de ikke leger med udstyret.

**BEMÆRK:** Under bestemte forhold, når opladeren er tilsluttet til strømforsyningen, kan blotlagte opladerkontakter blive kortslettet af fremmede materialer. Fremmede materialer af en ledende art som for eksempel, men ikke begrænset til ståluld, aluminiumsfolie eller anden koncentration af metalliske partikler skal holdes på afstand af opladerens huller. Tag altid stikket til opladeren ud fra kontakten, når der ikke er indsat en batteripakke. Tag stikket til opladeren ud før forsøg på at rengøre den.

- Forsøg IKKE at oplade batteripakken med en anden oplader/radio end den, der er nævnt i denne vejledning.

Opladeren og batteripakken er specifikt udviklet til at fungere sammen.

- **Disse opladere/radioer er ikke tilsigtet anden brug end opladning af genopladedelige DEWALT-batterier.** Enhver anden anvendelse kan medføre brandfare eller livsfarligt elektrisk stød.
- **Opladeren/radioen må ikke udsættes for regn eller sne.**
- **Træk i stikket i stedet for ledningen, når opladeren frakobles.** Det mindsker risikoen for skader på strømstik og ledning.
- **Sørg for, at ledningen er placeret, så man ikke træder på den eller snubler over den eller på anden måde udsætter den for skader og belastninger.**
- **Brug ikke en forlængerledning, medmindre det er absolut nødvendigt.** Brug af en forkert forlængerledning kan medføre brandfare eller livsfarligt elektrisk stød.
- **Placér ikke genstande oven på opladeren/radioen og placér ikke opladeren/radioen på et blødt underlag, der kan blokere ventilationsåbningerne og medføre indvendig overophedning.** Placér opladeren/radioen væk fra varmekilder.
- **Opladeren/radioen må ikke anvendes, hvis ledningen eller stikket er beskadiget** — få dem udskiftet omgående.
- **Opladeren/radioen må ikke anvendes, hvis den er blevet udsat for et kraftigt slag, er blevet tabt eller på anden måde beskadiget.** Indlever den hos et autoriseret servicecentre.
- **Opladeren/radioen må ikke adskilles; indlever den hos et autoriseret servicecentre, når service eller reparation er påkrævet.** Forkert samling kan medføre risiko for livsfarligt elektrisk stød eller brand.
- **Træk stikket til opladeren ud før rengøring.** Det mindsker risikoen for elektrisk stød. Det mindsker ikke denne risiko at fjerne batteripakken.
- **Forsøg ALDRIG at sammenkoble to opladere.**
- **Oplader/radio er designet til at fungere med en almindelig 230 V strømforsyning. Forsøg ikke at anvende den med andre spændinger.** Dette gælder ikke køretøjsopladeren.

## Opladning af et batteri (Fig. A, B)

Når opladeren/radioen er tilsluttet, oplader den det isatte batteri. Når den ikke er tilsluttet, vil radioen køre op til 8 timer på et fuldt opladet batteri med et 18 V Li-ion-batteri af god kvalitet. Anvendelse af batterier med lavere amp-timer vil give kortere spilletid.



1. Tilslut opladeren til en passende stikkontakt før batteripakken sættes i.
2. Indsæt batteripakken **19** i opladeren og kontrollér, at pakken sidder godt fast i opladeren. Det røde **12** (opladnings) lys vil blinke hele tiden og angive, at opladningsprocessen er startet.
3. Når opladningen er færdig, vil det blive angivet af den røde lampe, som vil lyse konstant på ON. Batteripakken er fuldt opladet og kan nu anvendes eller kan efterlades i opladeren.

Skub batteriets udløserknop **20** på batteripakken for at udtage batteripakken.

**BEMÆRK:** For at sikre maksimal ydeevne og levetid for Li-Ion batteripakker skal batteripakken lades helt op, før den anvendes første gang.

## Betjening af oplader

Se indikatorerne nedenfor for batteripakkens opladestatus.

Ladeindikatorer	
 oplader	— — — — —
 fuldt opladet	—————
 forsinkelse ved varmt/koldt batteri	— —   —————

## Varm/kold pakkeforsinkelse

Når opladeren sporer et batteri, der er for varmt eller for koldt, starter den automatisk en varm/kold pakkeforsinkelse og indstiller opladningen, indtil batteriet har nået en passende temperatur. Opladeren skifter derefter automatisk til pakkeopladningsfunktion. Denne funktion sikrer maksimal batterilevetid.

En kold batteripakke vil oplade med en langsommere hastighed end en varm batteripakke. Batteripakken vil oplade ved den lavere hastighed gennem hele opladningscyklussen og vil ikke vende tilbage til maksimal opladningshastighed, selvom batteriet varmer. Når temperaturen er blevet varm, oplader den ved en højere hastighed.

## Elektronisk beskyttelsessystem

XR Li-Ion værktøjerne er designet med et elektronisk beskyttelsessystem, der vil beskytte batteriet imod overbelastning, overopvarmning eller dyb afladning.

Værktøjet vil automatisk slå fra, hvis det elektroniske beskyttelsessystem aktiveres. Hvis dette sker, anbring li-ion batteriet på opladeren, indtil det er helt opladet.

## Rengøringsvejledning for oplader/radio

**⚠ ADVARSEL: Risiko for chok. Tag stikket til opladeren ud af kontakten før rengøring.** Snavs og fedt kan fjernes fra det ydersiden af opladeren med en klud eller en blød ikke-metallisk børste. Brug ikke vand eller andre rengøringsmidler. Lad aldrig væske trænge ind i værktøjet, og nedsænk aldrig nogen del af værktøjet i en væske.

## Batteripakke

### Vigtig sikkerhedsvejledning for alle batteripakker

Sørg for at oplyse katalognummer og spænding ved bestilling af nye batteripakker.

Batteripakken er ikke fuldt opladet ved levering. Læs nedenstående sikkerhedsvejledning, før batteripakke og oplader tages i brug. Følg derefter den beskrevne opladningsprocedure.

### LÆS ALLE INSTRUKTIONER

- **Oplad ikke eller brug batteriet i en eksplosionsfarlig atmosfære, som f.eks. ved tilstedeværelsen af**

**brændbare væsker, gasser eller støv.** Isætning eller udtagning af batteriet fra opladeren kan antænde støv eller dampe.

- **Tving aldrig batteripakken ind i opladeren. Foretag ikke nogen ændringer på batteripakken, så den kan passe ind i en ikke kompatibel oplader, da batteripakken kan blive sprængt og kan medføre personskader.**
- Oplad kun batteripakker i DEWALT opladere.
- **Sprøjt IKKE på den eller nedsæk den i vand eller andre væsker.**
- **Opbevar eller brug ikke værktøjet og batteripakken på steder, hvor temperaturen kan nå op på eller overstige 40 °C (104 °F) (som f.eks. i rum for skure eller metalbygninger om sommeren).**
- **Brænd ikke batteripakken, selv hvis den er svært beskadiget eller helt opslidt.** Batteripakken kan eksplodere i åben ild. Der dannes giftige dampe og stoffer ved forbrænding af lithium-ion-batteripakker.
- **Hvis batteriets indhold kommer i kontakt med huden, skal området omgønde vaskes med mild sæbe og vand.** Hvis batterivæske kommer i øjnene, lad vand løbe over det åbne øje i 15 minutter, eller indtil irritationen ophører. Hvis det er nødvendigt at søge lægehjælp, består batterielektrolytten af en blanding af flydende organiske karbonater og lithiumsulte.
- **Indholdet af åbnede battericeller kan forårsage luftvejsirritation.** Sørg for frisk luft. Søg lægehjælp, hvis symptomerne vedvarer.



**ADVARSEL:** Fare for forbrændinger. Batterivæske kan være brændbar, hvis den udsættes for gnister eller åben ild.



**ADVARSEL:** Forsøg aldrig at åbne batteripakken. Hvis batteripakken er revnet eller beskadiget, indsæt den ikke i opladeren. Undgå at mase, tåbe eller beskadige batteripakken. Anvend ikke en batteripakke eller oplader, der har fået et hårdt slag, er blevet tabt, kørt over eller blevet beskadiget på anden vis (f.eks. stukket med en nål, slået med en hammer, trådt på). Det kan medføre elektriske chok eller livsfarlige elektriske stød. Beskadigede batteripakker skal returneres til forhandleren for genanvendelse.



**ADVARSEL: Brandfare. Opbevar eller bær aldrig batteripakker, så metalgenstande kan komme i kontakt med udsatte batteriklemmer.** Anbring for eksempel ikke batteripakker i forklæder, lommer, værktøjskasser, produktkasser, skuffer osv. med løse søm, skruer, nøgler osv.



**FORSIGTIG: Når det ikke er i brug, læg værktøjet på siden på en stabil overflade, hvor det ikke vil vælte eller falde ned.** Nogle værktøjer med store batteripakker vil stå lodret på batteripakken, men kan let væltes.

## Transport



**ADVARSEL: Brandfare.** Transport af batterier kan muligvis forårsage brand, hvis batteripolerne uforvarende kommer i kontakt med ledende materialer. Ved transport af batterier sørg for, at batteriets poler er beskyttet og godt

isoleret fra materialer, der kan komme i kontakt med dem og forårsage en kortslutning.

DEWALT batterier opfylder alle gældende skibsfartsregler som foreskrevet af industrien og juridiske standarder, som omfatter FN's anbefalinger om transport af farligt gods, den internationale lufttransportforening (IATA), farligt gods regulativer, de internationale maritime farligt gods (IMDG) regler og den europæiske konvention om international transport af farligt gods ad landevejen (ADR). Litium-ion-celler og batterier er blevet testet i henhold til afsnit 38,3 i FN's anbefalinger om tests og kriterier for transport af farligt gods.

I de fleste tilfælde vil afsendelsen af en DEWALT batteripakke være undtaget fra at blive klassificeret som et fuldt reguleret klasse 9 farligt materiale. Generelt vil det kun være forsendelser, der indeholder et litium-ion batteri med en energivurdering på over 100 watt timer (wt), der skal sendes som fuldt reguleret klasse 9. Alle litium-ion batterier har en watt time vurdering markeret på pakningen. Desuden på grund af regulativers kompleksiteter, anbefaler DEWALT, at man ikke sender litium-ion-batteripakker med luftfragt uanset watt time vurdering. Forsendelser af værktøj med batterier (combo sæt) kan som eneste undtagelse sendes med luftfragt, hvis batteripakkens watt time vurdering ikke er højere end 100 watt timer.

Uanset om en forsendelse anses for at være undtaget eller fuldt reguleret, er det speditørens ansvar at rådføre sig med de seneste regler for emballerings-, mærknings- og dokumentationskrav.

Oplysningerne i dette afsnit i vejledningen er givet i god tro og menes at være korrekte på det tidspunkt, hvor dokumentet blev oprettet. Men der gives ingen garanti, udtrykt eller underforstået. Det er købers ansvar at sikre, at vedkommendes aktiviteter er i overensstemmelse med de gældende regulativer.

## Transport af FLEXVOLT™ batteri

DEWALT FLEXVOLT™ batteri har to funktioner: **Anvendelse og transport.**

**Anvendelsesfunktion:** Når FLEXVOLT™ batteriet står alene eller er i et DEWALT 18V produkt, vil den fungere som et 18V batteri. Når FLEXVOLT™ batteriet er i et 54V eller et 108V (to 54V batterier) produkt, vil det fungere som et 54V batteri.

**Transportfunktion:** Når dækslet er fastgjort til FLEXVOLT™ batteriet, er batteriet i transportfunktion. Behold dækslet til forsendelse.

Under transportfunktionen er cellestrengene elektrisk afbrudt inde i pakken, og det resulterer i 3 batterier med en lavere watt time (Wh) ydelse i forhold til 1 batteri med en højere watt timeydelse. Denne øgede mængde på 3 batterier med den lavere watt timeydelse kan fritage pakken fra visse forsendelsesforordninger, der er batterier med højere watt timer.

Eksempelvis kan transport Wh ydelsen angive 3 x 36 Wh, hvilket betyder 3 batterier hver på 36

Eksempel på mærkning af anvendelses- og transportlabel

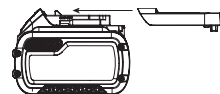

watt timer. Anvendelses Wh ydelsen kan angive 108 watt timer (forudsat 1 batteri).

## Anbefalet opbevaring

1. Det bedste opbevaringssted er køligt og tørt, hvor den ikke udsættes for direkte sollys og ekstrem varme eller kulde. For optimal batteriydelse og -liv skal du opbevare batteripakker ved stuetemperatur, når de ikke er i brug.
2. For langtids opbevaring anbefales det at opbevare en fuldt opladet batteripakke et køligt, tørt sted uden for opladeren for optimale resultater.

**BEMÆRK:** Batteripakker bør ikke opbevares helt tomme for opladning. Batteripakken skal genoplades før brug.

## Mærkater på oplader og batteripakke

Udover de piktogrammer, der anvendes i denne vejledning, kan mærkater på opladeren og batteripakken vise de følgende piktogrammer:



Læs brugsvejledningen før brug.



Se **Tekniske data** vedrørende opladningstid.



Berør aldrig kontaktflader med strømførende genstande.



Beskadigede batteripakker må ikke oplades.



Må ikke udsættes for vand.



Defekte ledninger skal udskiftes omgående.



Oplad kun mellem 4 °C og 40 °C.



Kun til indendørs brug.



Tag hensyn til miljøet ved bortskaffelse af batteripakken.

LI-ION



Oplad kun DEWALT batteripakker med de specielle DEWALT opladere. Opladning af andre typer batteripakker end de specielle DEWALT batterier med en DEWALT oplader, kan få dem til at sprænges eller føre til andre farlige situationer.



Destruér ikke batteripakken.



ANVENDELSE (uden transportdæksel). Eksempel: Wh ydelsen angiver 108 Wh (1 batteri med 108 watt timer).



TRANSPORT (med indbygget transportdæksel).  
Eksempel: Wh ydelsen angiver 3 x 36 Wh  
(3 batterier på 36 watt timer).

## Batteritype

DCR027 skal anvendes med batteripakker på 18 volt. Disse batteripakker kan bruges: DCB181, DCB182, DCB183, DCB183B, DCB184, DCB184B, DCB185, DCB546, DCB547. Se **Tekniske data** for flere informationer.

## Pakkens indhold

Pakken indeholder:

- 1 Oplader/radio
  - 1 Brugsvejledning
- *Kontrollér for eventuelle skader på værktøjet, dele og tilbehør, der kan være opstået under transport.*
  - *Tag dig tid til at læse denne vejledning grundigt og forstå den før betjening.*

## Mærkning på værktøjet

Følgende piktogrammer er vist på værktøjet:



Læs brugsvejledningen før brug.

## Datodeposition (Fig. B)

Datokoden **24**, der også inkluderer produktionsåret, er trykt på huset.

Eksempel:

2017XX XX  
Produktionsår

## Beskrivelse (Fig. A)



**ADVARSEL:** Modificér aldrig elektrisk værktøj eller nogen dele deraf. Det kan medføre materiale- eller personskade.

- |                              |                           |
|------------------------------|---------------------------|
| 1 Afbryderkontakt            | 10 Menuknap               |
| 2 Volumenknop                | 11 LCD-display            |
| 3 Antenne                    | 12 Opladningsindikatorlys |
| 4 Opbevaringsrum til enhed   | 13 Bluetooth®-knap        |
| 5 Søg/tuner/pile-knapper     | 14 AC-udgang              |
| 6 Tilstandsknap              | 15 AUX-audioport          |
| 7 Enter-/displayknap         | 16 USB-opladningsport     |
| 8 Radioforudindstillingsknap | 17 Bærehåndtag            |
| 9 Lyd fra-knap               | 18 Rullebur               |

## Tilsigtet Brug

Din Bluetooth®-radiooplader til arbejdspladsen er en FM-radio. DCR027 kan forsynes af 230V AC-strømkilde samt alle DEWALT 14,4V, 18V og 54V Li-Ion-batteripakker. Batterier sælges separat.

**MÅ IKKE** anvendes under våde forhold eller i nærheden af brændbare væsker eller gasser.

**LAD IKKE** børn komme i kontakt med værktøjet. Overvågning er påkrævet, når uerfarne brugere anvender dette værktøj.

- Dette produkt er ikke beregnet til anvendelse af personer (inklusive børn) med nedsatte fysiske, sensoriske eller mentale handicaps; mangel på erfaringer, viden eller

færdigheder, medmindre de er under overvågning af en person, der er ansvarlig for deres sikkerhed. Børn må aldrig efterlades alene med dette produkt.

## SAMLING OG JUSTERING



**ADVARSEL:** Anvend kun DeWALT-batteripakker og -opladere.

## Isætning og udtagning af batteripakke fra opladeren/radioen (Fig. B)

**BEMÆRK:** For de bedste resultater kontrollér at batteripakken **19** er fuldt opladet.

### Sådan installeres batteripakken i enheden

1. Batteripakken **19** skal udrettes ift. skinnerne inde i opladeren/radioens batteriport (Fig. B).
2. Skub den ind, indtil batteriet sidder godt fast og kontrollér, at du hører låsen klikke på plads.

### Sådan fjernes batteripakken fra enheden

1. Tryk på udløserknappen **20** og træk batteripakken ud fra værktøjets håndtag.
2. Isæt batteripakken i opladeren som beskrevet i opladerafsnittet i denne vejledning.

### Batteripakker til brændstofmåler (Fig. B)

Nogle DeWALT batteripakker indeholder en brændstofmåler, som består af tre grønne LED lys, som angiver niveauet for den resterende opladning i batteripakken.

Du aktiverer brændstofmåleren ved at trykke på og holde brændstofmålerknappen **21** nede. En kombination af de tre grønne LED lys vil lyse og angive niveauet for den resterende opladning. Når niveauet for opladning i batteriet ligger under den brugbare grænse, lyser brændstofmåleren ikke, og batteriet skal genoplades.

**BEMÆRK:** Brændstofmåleren giver kun en indikation af den opladning, der resterer i batteripakken. Den angiver ikke værktøjets funktionalitet og er underlagt variation baseret på produktkomponenter, temperatur og slutbrugeranvendelse.

### Sådan isætter du knapcellebatteriet (Fig. B)



**ADVARSEL:** Eksplosionsfare, hvis batteriet udskiftes forkert. Ved udskiftning af batteriet skal der anvendes samme eller tilsvarende type CR2032. Vær opmærksom på korrekt polaritet (+ og -) ved udskiftning af batterier. Opbevar eller bær aldrig batterier, så metalgenstande kan komme i kontakt med udsatte batteriklemmer.

1. På batterilågen på bagsiden af enheden skal du dreje skruen **22** mod uret for at fjerne den. Skruen forbliver i lågen.
2. Tryk ned på batterilågens lås og træk for at åbne.
3. Isæt knapcellebatteriet **23** i overensstemmelse med diagrammet i knapcellebatteriets område.
4. Sæt batterilågen på plads igen, og indsæt skruen og stram.

**BEMÆRK:** LCD-display, ur og forudindstillinger kan nulstilles ved at fjerne knapcellebatteriet og montere det igen. Følg denne fremgangsmåde, hvis skærmen låses.



**FARE: NEDSVÆLG IKKE BATTERIET, RISIKO FOR KEMISK FORBRÆNDING.** Dette produkt indeholder et knapcellebatteri. Hvis knapcellebatteriet sluges, kan det medføre alvorlige indre forbrændinger på bare 2 timer og kan medføre død.

Hold nye og brugte batterier uden for børns rækkevidde. Hvis batteriummet ikke lukkes sikkert, skal du stoppe med at bruge produktet og holde det væk fra børn. Hvis du tror, at batterier kan være blevet slugt eller placeret i en kropsdel, skal du straks søge lægehjælp.

## BETJENING

### Brugsvejledning



**ADVARSEL:** Overhold altid sikkerhedsvejledningen og de gældende regler.

Din Bluetooth® radio/oplader er udstyret med hukommelseskapacitet til at gemme tiden og dine valgte hukommelseskanaler. Når radioen er i 'SLUKKET'-position, forsvares hukommelsen med strøm fra et knapcellebatteri, der følger med opladeren/radioen.

### Justering af strøm/volumen

1. Du tænder for radioen ved at trykke på strømknop **1**.  
**BEMÆRK:** Når radioen bruges første gang, går den i 'DAB' funktionen og scanner automatisk for stationer. Den vil derefter indstille tiden og starte med at spille den første station, den finder. Hvis der ikke findes et tilgængeligt signal, se **Programmering af uret** for at indstille tiden manuelt.
2. Drej vælgeren **2** med uret for at øge volumen. Du skruer ned for volumen ved at dreje mod uret.

### Tilstandsfunktion

Du vælger en af funktionsindstillingerne ('DAB', 'FM', eller 'AUX' eller Bluetooth®) ved at trykke på funktionsknop **6**, indtil du finder den ønskede funktion.

**BEMÆRK:** Hvis du trykker på Bluetooth®-knappen **13**, sættes radioen også i Bluetooth®-funktion.

### DAB-funktion

#### Indstilling

Når enheden først er tændt, vil enheden starte i 'DAB'/DAB+' funktionen og udfører 'Auto Scan' for at finde sendestationer i det lokale område. Når 'Auto Scan' er afsluttet, skal du bruge venstre eller højre piletaster **5** til at rulle gennem stationerne.

**BEMÆRK:** Ved flytning af steder, eller hvis modtagelsen var dårlig i den originale scanning (muligt hvis antennen ikke var trukket ud), kan dette resultere i en tom eller ukomplet liste af tilgængelige stationer. Manuel kørsel af en 'Auto Scan' vil finde alle tilgængelige sendestationer.

#### Sådan udfører du en Auto Scan:

1. Tryk på menuknappen **10**, rul gennem valgmulighederne ved at trykke på højre piletast **5**, indtil du kommer til 'Auto Scan' og vælger denne mulighed ved at trykke på Enter/Display-knappen **7**.
2. Tryk på højre piletast for at vælge *Ja*.

3. Tryk på Enter/Display-knappen **7** for at udføre **'Auto Scan'**. Når **'Auto Scan'** er gennemført, vil radioen spille den første station, den finder.

### Display

Tryk på Enter/Display-knappen **7** for at skifte mellem at rulle tekst-, dato- og stationsinformation.

### Station Prune

Nogle stationer, som engang blev modtaget af din radio, mens som ikke længere er tilgængelige, kan være markeret med et ? efter stationsnavnet.

Du fjerner disse stationer fra stationslisten ved at bruge **'Prune'** funktionen:

1. Tryk på Menu **10** og rul til højre til **'Prune'** valgmuligheden.
2. Tryk på Enter/Display **7** for at vælge.

### DRC (Dynamic Range Compression)

Denne funktion nedsætter forskellen mellem den højeste og laveste lyd, der sendes. Denne funktion gør rolige lyde forholdsvis højere, og høje lyde forholdsvis støvsvage på en effektiv måde.

Følgende valgmuligheder er tilgængelige:

- 0 - **DRC**-udsendelser vil blive ignoreret
- 1/2 - indstiller **DRC** til halvdelen af det udsendte niveau
- 1 - bruger det udsendte **DRC**-niveau
- 2 - fordobler det udsendte **DRC**-niveau

**BEMÆRK:** DRC fungerer kun, hvis den er aktiveret af radiostationen.

### For at justere:

1. Tryk på Menu **10** og rul til højre til **'DRC'**- valgmuligheden.
2. Tryk på Enter/Display **7** for at vælge.
3. Vælg det ønskede nummer, der skal vises på LCD-skærmen **11**, ved hjælp af pileknapperne **5**.
4. Tryk på Enter/Display **7** for at bekræfte.

### Kanalvælger- eller søgefunktion (FM)

Der er to tuningmetoder og en søgemetode til at finde den ønskede frekvens.

#### For at tune:

Tryk og slip den højre eller venstre pileknop **5**. Gentag, indtil den ønskede frekvens er fundet.

#### For at søge:

Tryk og hold den højre eller venstre pileknop **5** i 2 sekunder. Tunerfrekvensen ændres til den første radiostation med acceptabel tydelighed og stopper ved denne station.

**BEMÆRK:** Når opladeren/radioen parres med en Bluetooth®-enhed, kan de højre og venstre pileknapper **5** bruges til at springe over eller gå til de forrige numre på lydenheden.

### For at programmere uret

I **'DAB'**-funktion synkroniserer tiden/datoen automatisk med nationale tidssignaler. Hvis tiden/datoen ikke opdateres automatisk, kan den opdateres manuelt.

#### For at justere uret manuelt:

1. Tryk på Menu-knappen **10**.

2. Brug piletasterne **5** til at rulle til Justering af uret på LCD displayet og tryk på Enter/Display-knappen **7**.
3. Rul til **'Dato & tid'** og tryk på Enter/Display-knappen **7**.
4. Indstil datoen og tidspunktet ved brug af venstre og højre piletaster.
5. Når det ønskede tidspunkt er indstillet, tryk på Enter/Display-knappen for at bekræfte.

### Andre Urjusterings menu valgmuligheder:

- Tidsformat: Vælg et 12t eller 24t tidsdisplayformat
- Datoformat: Vælg datodisplayformatet, MM/DD/YYYY, YYYY/MM/DD eller DD/MM/YYYY.

### For at programmere hukommelsesknappe

Ti **'DAB'** og ti **'FM'** radiostationer kan indstilles uafhængigt. Efter programmering af knapperne vil tryk på 1-2, 3-4, 5-6, 7-8 eller 9-10 omgående skifte frekvensen til den forudindstillede station.

1. Indstil radioen til den ønskede station (se **Indstillings- eller søgefunktion**).
2. Tryk på og hold en af de ønskede hukommelsesknappe **8**, indtil det forudindstillede nummer begynder at blinke i LCD displayet **11**. Slip knappen og vent, indtil det forudindstillede display stopper med at blinke.

Hver hukommelsesknap kan opbevare to forudindstillede stationer.

### For at lagre en anden forudindstilling:

1. Indstil radioen manuelt til den ønskede station (se **Indstillings- eller søgefunktion**).
2. Tryk på og hold en af de ønskede hukommelsesknappe, indtil det forudindstillede nummer begynder at blinke i LCD displayet.
3. Tryk en gang mere på forudindstillingsknappen, så vises det næste forudindstillede nummer.
4. Slip knappen og vent, indtil det forudindstillede display stopper med at blinke.

### For at justere EQ

Bas og diskant kan justeres ved at ændre radioens indstillinger for udligning (EQ).

1. Tryk på Menu-knappen **10** og brug piletasterne til at vælge **'Lyd EQ'**.
2. Tryk på højre piletast for at øge bassen eller på venstre for at nedsætte den.
3. Når den ønskede justering er opnået, tryk på Enter/Display-knappen **7**.
4. Gentag trinene 2 og 3 for justering af diskanten.

### Afspilning af lyd gennem en ekstern enhed (Fig. A)

Lyd kan afspilles gennem opladeren/radioen via en trådløs Bluetooth® tilslutning til en kompatibel Bluetooth® enhed eller ved tilslutning til en lydenhed eller mobiltelefon ved hjælp af et 3,5 mm lyd kabel til audioporten **15**, der er placeret inde i opbevaringsrummet til enheden **4**.

## Parring af radio/oplader med en Bluetooth®-lydenhed

1. Anbring opladeren/radioen og Bluetooth® lyd-kilden inden for 1 m fra hinanden.
2. Tænd for opladeren/radioen ved tryk på tænd/sluk-knappen **1**.
3. Tryk på Bluetooth®-knappen **13** eller brug funktionsknappen til at sætte enheden i Bluetooth® (BT) funktion. Dette får Bluetooth® knappen til at blinke langsomt. I løbet af denne tid forsøger radioen at finde en tidligere parret enhed. Hvis den findes, forbliver Bluetooth® knappen tændt uden at blinke.
4. Hvis en anden enhed skal parres, skal du trykke på Bluetooth® knappen, og så burde den begynde at blinke et hurtigt blinkemønster. Mens radioen viser det hurtige blink, er den i parringstilstand.
5. Bekræft parring på din enhed. (Se venligst betjeningsvejledningen for din enhed for specifikke informationer om parring.)  
**BEMÆRK:** Hvis parringen ikke bekræftes inden for 2 minutter, vil LED stoppe med at blinke, og opladeren/radioen vil vende tilbage til et blinkemønster med et halvt sekunds intervaller.
6. Når parringen er vellykket, lyser Bluetooth® indikatoren/knappen **13** kraftigt. Opladeren/radioen vil nu spille musik fra din enhed.

### Statusindikator for Bluetooth®

LED-indikator	Status/funktion
Konstant blinkende (interval på et halvt sekund)	radio/oplader er ikke parret eller står i tilslutningsfunktion.
Hurtigt blinkende	radio/oplader er i parringsfunktion og er synlig for din enhed.
Stærkt lysende	radio/oplader er tilsluttet til en enhed.
Ikke lysende	radio/oplader er udløbet i tid, og/eller den er slået fra.

### Tilslutning af en tidligere parret Bluetooth® lydenhed

Hvis en Bluetooth® enhed tidligere er blevet parret med opladeren/radioen, bør den automatisk blive tilsluttet, når der tændes for opladeren/radioen. Efter 4 sekunder vil opladeren/radioen gå i tilslutningsfunktion. Dette indikeres ved, at Bluetooth® indikatoren/knappen **13** blinker konstant. Når den tidligere parrede Bluetooth® enhed er genkendt, vil LED lyse kraftigt. Hvis tilslutningen ikke sker, og du ikke kan streame musik, følg venligst instruktionerne for **Parring af en radio/oplader med en Bluetooth® lydenhed**.

### Timeout funktionalitet (Fig. A)

Opladeren/radioen er designet til at slukke automatisk efter en times inaktivitet for at spare på batteriet. Denne inaktivitet kan skyldes, at enheden ikke er parret i en time, eller i tilfælde af at Bluetooth® forbindelsen bliver afbrudt i den samme periode. Hvis opladeren/radioen slås fra på grund af anden form for inaktivitet, se venligst **Tilslutning af tidligere parret Bluetooth® lydenhed**.

**BEMÆRK:** Optimal Bluetooth® streamingsområde er nogenlunde 9 m (synsvidde) til opladeren/radioen, men afstande op til 30 m er mulige. Fysiske forhindringer, andre trådløse apparater eller elektromagnetiske apparater kan påvirke forbindelsens kvalitet.

Hvis Bluetooth® forbindelsen afbrydes på grund af overskridelse af adskillelsetidspunktet, der overstiger den optimale afstand, forhindringer eller andet, kan det være nødvendigt at tilslutte din enhed igen til opladeren/radioen.

### Opladning af en mobiltelefon eller lydenhed via USB (Fig. A)

Din lydenhed eller mobiltelefon kan oplades (op til 2.1 AMP) ved hjælp af USB-strømporten **16** på opladeren/radioen. Denne opladning er mulig, når enheden er tændt, drives gennem AC-stikforsyning eller batteripakken.

### AC-udgange (Fig. A)

Opladeren/radioen er udstyret med 2 AC-udgange **14** (10 amp maksimum) for at forsyne ekstra værktøjer eller apparater.

### Fabriksnulstilling

En fabriksnulstilling vil fjerne alle forudindstillinger og gendanne radioen til dens standardindstillinger.

For at udføre en fabriksnulstilling skal du trykke på Menu **10** og bruge piletaster **5** til at rulle til 'System'. Tryk på Enter Display **7** for at vælge. Brug piletaster **5** til at rulle til 'Fabriksnulstilling'. Tryk på Enter Display **7** for at vælge.

### Vigtige radiobemærkninger

1. Modtagelse vil variere afhængigt af placeringen og styrken på radiosignalet.
2. Hvis radioen kører, mens den er sluttet til bestemte generatorer, kan det forårsage baggrundsstøj.

### VEDLIGEHOLDELSE

Dit DEWALT-elværktøj er beregnet til langvarig brug med minimal vedligeholdelse. Værktøjets fortsatte tilfredsstillende drift afhænger af korrekt vedligeholdelse og rengøring af værktøjet.



**ADVARSEL:** For at reducere risikoen for alvorlige kvæstelser, anbring forlæns-/baglænsknappen i startspærreposition eller slå værktøjet fra og frakobel batteripakken, før der foretages nogen justeringer, eller der af-/påmonteres tilbehør eller ekstraudstyr. Utilisiget start kan medføre kvæstelser.

Der kan ikke udføres service på opladeren eller batteripakken.



### Smøring

Dette elektriske værktøj skal ikke smøres yderligere.



### Rengøring



**ADVARSEL:** Blæs støv og snavs ud af hovedhuset med tør luft, lige så snart der samler sig snavs i og omkring

luftstrømmen. Bær godkendte beskyttelsesbriller og godkendt støvmaske ved udførelse af denne procedure.



**ADVARSEL:** Brug aldrig opløsningsmidler eller andre kraftige kemikalier til at rengøre værktøjets ikke-metalliske dele. Disse kemikalier kan svække de materialer, der anvendes i disse dele. Brug en klud, der kun er fugtet med vand og mild sæbe. Lad aldrig væske trænge ind i værktøjet, og nedsenk aldrig nogen del af værktøjet i væske.



**ADVARSEL: Risiko for chok. Tag stikket til opladeren/radioen ud af kontakten før rengøring.** Snavs og fedt kan fjernes fra det ydersiden af opladeren med en klud eller en blød ikke-metallisk børste. Brug ikke vand eller rengøringsmidler. Lad aldrig væske trænge ind i enheden, og nedsenk aldrig nogen del af enheden i en væske.

## Valgfrit tilbehør



**ADVARSEL:** Da andet tilbehør end det, som stilles til rådighed af DEWALT, ikke er afprøvet med dette produkt, kan det være farligt at bruge sådant tilbehør med dette værktøj. For at mindske risikoen for personskade, må dette produkt kun anvendes med tilbehør, som anbefales af DEWALT.

Kontakt forhandleren for yderligere oplysninger om korrekt tilbehør.

## Miljøbeskyttelse



Separate Sammlung. Produkte und Batterien, die mit diesem Symbol gekennzeichnet sind, dürfen nicht im normalen Hausmüll entsorgt werden.

Produkte und Batterien enthalten Materialien, die zurückgewonnen oder recycelt werden können, um den Bedarf an Rohstoffen zu reduzieren. Bitte recyceln Sie elektrische Produkte und Batterien gemäß den lokalen Bestimmungen. Weitere Informationen erhalten Sie unter [www.2helpU.com](http://www.2helpU.com).

## Genopladelig batteripakke

Dette batteri har en lang levetid, men skal udskiftes, når det ikke afgiver tilstrækkelig effekt ved opgaver, der før var lette at udføre. Ved afslutningen af batteriets rimelige levetid bortskaffes det på en miljøsikker måde:

- Sørg for, at batteripakken er helt afladet og tag den derpå ud af værktøjet.
- Litium-ion-celler er genanvendelige. Tag dem med til din forhandler eller til den lokale genbrugsplads. De indsamlede batteripakker vil blive genanvendt eller korrekt bortskaffet.

# HEAVY-DUTY BLUETOOTH® BAUSTELLEN-LADEGERÄT/ RADIO DCR027

## Herzlichen Glückwunsch!

Sie haben sich für ein Gerät von DEWALT entschieden. Langjährige Erfahrung, sorgfältige Produktentwicklung und Innovation machen DEWALT zu einem zuverlässigen Partner für professionelle Anwender von Elektrowerkzeugen.

## Technische Daten

		DCR027	
Spannungsquelle		Wechselstrom/ Gleichstrom	
Typ		1	
Netzspannung	$V_{ws}$	230	
Akkutyp		Li-Ion	
Batteriespannung	$V_{GS}$	14,4/18	
Ladestrom	A	3	
Gewicht (ohne Akku)	kg	7,4	

## EG-Konformitätserklärung

### Funkgeräterichtlinie



### Heavy-Duty Bluetooth® Baustellen- Ladegerät/Radio DCR027

DEWALT erklärt hiermit, dass das DEWALT Radiogerät DCR027 in Übereinstimmung mit den Anforderungen der Richtlinie 2014/53/EU und allen anwendbaren EU-Richtlinien steht.

Den vollständigen Wortlaut der EU-Konformitätserklärung erhalten Sie von DEWALT, Richard-Klinger-Straße 11, D-65510 Idstein, oder Sie finden ihn unter folgender Internetadresse:

[www.2helpu.com](http://www.2helpu.com)

Suchen Sie nach der auf dem Typenschild angegebenen Produkt- und Typnummer.



**WARNUNG:** Zur Reduzierung der Verletzungsgefahr bitte die Bedienungsanleitung lesen.

## Definitionen: Sicherheitsrichtlinien

Im Folgenden wird die Relevanz der einzelnen Warnhinweise erklärt. Bitte lesen Sie das Handbuch und achten Sie auf diese Symbole.



**GEFAHR:** Weist auf eine unmittelbar drohende gefährliche Situation hin, die, sofern nicht vermieden, zu tödlichen oder schweren Verletzungen führt.



**WARNUNG:** Weist auf eine möglicherweise gefährliche Situation hin, die, sofern nicht vermieden, zu tödlichen oder schweren Verletzungen führen kann.



**VORSICHT:** Weist auf eine möglicherweise gefährliche Situation hin, die, sofern nicht vermieden, u. U. zu leichten oder mittelschweren Verletzungen führen kann.

**HINWEIS:** Weist auf ein Verhalten hin, das nichts mit Verletzungen zu tun hat, aber, wenn es nicht vermieden wird, zu Sachschäden führen kann.



Weist auf ein Stromschlagrisiko hin.



Weist auf eine Brandgefahr hin.

## Sicherheitsvorschriften für Ladegeräte/ Radios

- **Das Kabel nur für seinen vorgesehenen Zweck verwenden.** Tragen Sie das Radio nicht am Kabel. Ziehen Sie mit dem Kabel nicht den Stecker aus der Steckdose. Halten Sie das Kabel von Hitzequellen, Öl und scharfen Kanten fern.
- **Entfernen Sie den Akku.** Schalten Sie das Gerät ab, bevor Sie es unbeaufsichtigt lassen. Entfernen Sie den Akku, wenn Sie das Gerät nicht benutzen, bevor Sie irgendwelche Geräteteile oder Zubehörteile auswechseln und bevor Sie irgendwelche Wartungsarbeiten vornehmen.
- Dieses Gerät ist zur Verwendung bei gemäßigten klimatischen Bedingungen vorgesehen.
- Dieses Gerät darf nicht von Personen (einschließlich Kindern) mit eingeschränkten physischen, sensorischen oder mentalen Fähigkeiten oder ohne ausreichende Erfahrung oder Kenntnisse verwendet werden, außer wenn diese Personen von einer Person, die für ihre Sicherheit verantwortlich ist, bei der Verwendung des Geräts beaufsichtigt oder mit ihm vertraut gemacht werden.
- **Verbinden Sie das Ladegerät/Radio mit einem Stromnetz, das ordnungsgemäß geerdet ist.** Steckdose und Verlängerungskabel müssen einen funktionierenden Schutzleiter besitzen.
- **Wenn das Ladegerät/Radio in einer feuchten Umgebung verwendet werden muss, schließen Sie es unbedingt an eine Steckdose mit Fehlerstromschutzschalter (FI-Schalter) an.** Der Einsatz eines Fehlerstromschutzschalters (FI-Schalter) mindert die Gefahr eines elektrischen Schlages.
- Lassen Sie nicht zu, dass Kinder mit dem Gerät spielen.
- Das Radio darf keinen tropfenden oder spritzenden Flüssigkeiten ausgesetzt werden; es dürfen keine mit Flüssigkeit gefüllten Gegenstände, zum Beispiel Vasen, auf das Gerät gestellt werden.
- Auf das Radio dürfen keine offenen Flammen, zum Beispiel angezündete Kerzen, gestellt werden.
- Zum Trennen des Geräts wird der Netzschalter verwendet; die Trennvorrichtung (der Stecker) muss funktionsfähig gehalten werden.

Akkus				Ladegeräte/Ladedauer (Minuten)					
Kat #	V <sub>GS</sub>	Ah	Gewicht kg	DCB107	DCB113	DCB115	DCB118	DCB132	DCB119
DCB546	18/54	6,0/2,0	1,05	270	140	90	60	90	X
DCB547	18/54	9,0/3,0	1,25	420	220	140	85	140	X
DCB181	18	1,5	0,35	70	35	22	22	22	45
DCB182	18	4,0	0,61	185	100	60	60	60	120
DCB183/B	18	2,0	0,40	90	50	30	30	30	60
DCB184/B	18	5,0	0,62	240	120	75	75	75	150
DCB185	18	1,3	0,35	60	30	22	22	22	X
DCB187	18	3,0	0,48	140	70	45	45	45	90

## Elektrische Sicherheit

Das Ladegerät/Radio wurde für eine einzige Spannung konstruiert. Überprüfen Sie immer, ob die Spannung des Akkus der Spannung auf dem Typenschild entspricht. Stellen Sie auch sicher, dass die Spannung Ihres Ladegeräts der Netzspannung entspricht.



**WARNUNG:** Stromschlaggefahr. Nur an trockenen Orten verwenden.

Wenn das Stromversorgungskabel beschädigt ist, muss es durch ein speziell ausgestattetes Kabel ersetzt werden, dass bei der DEWALT Kundendienstorganisation erhältlich ist.



Bei Ersatz des Netzkabels achten Sie auf Verwendung des Schweizer Netzsteckers.

Typ 11 für Klasse II (Doppelisolierung) – Geräte

Typ 12 für Klasse I (Schutzleiter) – Geräte



Ortsveränderliche Geräte, die im Freien verwendet werden, müssen über einen Fehlerstromschutzschalter angeschlossen werden.

## Verwendung eines Verlängerungskabels

Ein Verlängerungskabel sollte nur verwendet werden, wenn es absolut notwendig ist. Verwenden Sie ein zugelassenes Verlängerungskabel, das für die Leistungsaufnahme Ihres Ladegerätes geeignet ist (siehe **Technische Daten**). Der Mindestquerschnitt der Leitungen beträgt 1 mm<sup>2</sup> und die Höchstlänge beträgt 30 m.

Wenn Sie eine Kabeltrommel verwenden, wickeln Sie das Kabel vollständig ab.

## Erdungsanweisungen

Das Ladegerät/Radio muss geerdet sein. Bei einer Störung oder einem Ausfall bietet die Erdung einen Weg des geringsten Widerstands für elektrischen Strom, wodurch sich das Risiko eines elektrischen Schlages verringert. Das Ladegerät/Radio ist mit einem Kabel mit einem Geräte-Erdungsleiter und einem Erdungsstecker ausgestattet. Der Stecker muss in eine geeignete Steckdose gesteckt werden, die gemäß allen örtlichen Vorschriften und Anweisungen ordnungsgemäß installiert und geerdet ist.



**GEFAHR:** Ungeeignetes Anschließen des Geräte-Erdungsleiters kann zur Gefahr eines Stromunfalls führen. Der Leiter mit der grünen Isolierung mit gelben Streifen ist der Geräte-Erdungsleiter. Wenn eine Reparatur oder ein Ersatz des Kabels oder Steckers erforderlich ist, schließen Sie den Geräte-Erdungsleiter nicht an einen Strom führenden Anschluss an. Reparaturen sollten nur von einer DEWALT Kundendienststelle durchgeführt werden. Verändern Sie nicht den mit dem Ladegerät/Radio gelieferten Stecker. Wenn er nicht in die Steckdose passt, lassen Sie eine passende Steckdose durch eine DEWALT Kundendienststelle installieren.

## Bei geerdeten, kabelgebundenen Ladegeräten/radios mit 16A und weniger nennstrom und für ein stromnetz mit 230V nennspannung

Das Ladegerät/Radio ist für Verwendung an einem Stromnetz mit 230 V Nennspannung bestimmt und besitzt einen Erdungsstecker, der wie ein Stecker in der folgenden Abbildung aussieht.

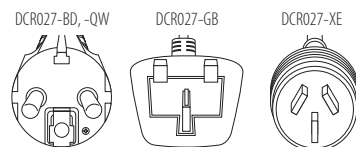

## BEWAHREN SIE DIESE ANWEISUNGEN AUF



### Ladegeräte

An DEWALT-Ladegeräten müssen keine Einstellungen vorgenommen werden, und sie wurden für eine möglichst einfache Bedienung konzipiert.

### Wichtige Sicherheitsanweisungen für Ladegeräte/Radios

**BEWAHREN SIE DIESE ANWEISUNGEN AUF:** Diese Anleitung enthält wichtige Sicherheits- und Betriebsanweisungen für das Ladegerät/Radio.

- Bevor Sie das Ladegerät verwenden, lesen Sie alle Anweisungen und Warnhinweise am Ladegerät, Akku und am akkubetriebenen Produkt.

-  **WARNUNG:** Stromschlaggefahr. Keine Flüssigkeiten in das Ladegerät gelangen lassen. Dies kann einen elektrischen Schlag zur Folge haben.
-  **WARNUNG:** Wir empfehlen die Verwendung einer Fehlerstromschutzeinrichtung mit einem Nennfehlerstrom von maximal 30mA.
-  **VORSICHT:** Verbrennungsgefahr. Zur Reduzierung der Verletzungsgefahr sollten nur Akkus von DEWALT verwendet werden. Andere Akkutypen können bersten und Verletzungen und Sachschäden verursachen.
-  **VORSICHT:** Lassen Sie nicht zu, dass Kinder mit dem Werkzeug spielen.
- HINWEIS:** Wenn das Ladegerät in die Steckdose gesteckt wird, können die Ladekontakte im Ladegerät unter bestimmten Bedingungen durch Fremdmaterial kurzgeschlossen werden. Leitfähige Fremdmaterialien, z.B. unter anderem Stahlwolle, Alufolie oder angesammelte Metallpartikel, sollten von Hohlräumen des Ladegeräts ferngehalten werden. Ziehen Sie den Netzstecker des Ladegerätes immer aus der Steckdose, wenn kein Akku in der Vertiefung steckt. Ziehen Sie den Netzstecker des Ladegerätes vor dem Reinigen aus der Steckdose.
- **Der Akku darf NIEMALS mit einem anderen Ladegerät/Radio als dem in diesem Handbuch beschriebenen geladen werden.** Das Ladegerät und der Akku sind speziell zur gemeinsamen Verwendung konstruiert.
- **Diese Ladegeräte/Radios sind ausschließlich zum Laden von DEWALT Akkus bestimmt.** Eine anderweitige Verwendung kann zu Brandgefahr, Stromunfall oder tödlichem Stromschlag führen.
- **Setzen Sie das Ladegerät/Radio weder Regen noch Schnee aus.**
- **Ziehen Sie immer am Stecker statt am Kabel, um das Ladegerät von der Stromversorgung zu trennen.** Dadurch wird das Risiko einer Beschädigung von Stecker und Kabel reduziert.
- **Verlegen Sie das Kabel so, dass niemand darauf treten oder darüber stolpern kann oder dass es auf andere Weise Beschädigungen oder Belastungen ausgesetzt wird.**
- **Verwenden Sie ein Verlängerungskabel nur, wenn es absolut notwendig ist.** Die Verwendung ungeeigneter Verlängerungskabel kann zu Brandgefahr, Stromunfall oder tödlichem Stromschlag führen.
- **Stellen Sie keine Gegenstände auf das Ladegerät/Radio und stellen Sie das Ladegerät/Radio nicht auf eine weiche Fläche.** Dadurch können die Lüftungsschlitze blockiert werden und das Innere sich übermäßig erhitzen. Stellen Sie das Ladegerät/Radio nicht in die Nähe von Wärmequellen.
- **Verwenden Sie das Ladegerät/Radio nicht mit beschädigtem Netzkabel oder Netzstecker.** Beschädigte Teile sind unverzüglich auszuwechseln.
- **Benutzen Sie das Ladegerät/Radio nicht, wenn es einen harten Schlag erlitten hat, heruntergefallen ist oder auf**

**andere Weise beschädigt wurde.** Bringen Sie es zu einer autorisierten Kundendienststelle.

- **Zerlegen Sie das Ladegerät/Radio nicht. Bringen Sie es zu einer autorisierten Kundendienststelle, wenn es gewartet oder repariert werden muss.** Ein unsachgemäßer Zusammenbau kann zur Gefahr eines Stromunfalls, eines tödlichen Stromschlags oder zu Brandgefahr führen.
- **Trennen Sie das Ladegerät von der Stromversorgung, bevor Sie es reinigen. Dadurch wird die Gefahr eines Stromunfalls reduziert.** Durch die Entfernung des Akkus wird dieses Risiko nicht gemindert.
- Versuchen Sie **NIEMALS**, 2 Ladegeräte miteinander zu verbinden.
- **Das Ladegerät/Radio ist zum Betrieb mit Standard 230 V Haushaltsstrom konstruiert. Versuchen Sie nicht, es mit einer anderen Spannung zu betreiben.** Dies betrifft nicht das Fahrzeug-Ladegerät.

### Laden des Akkus (Abb. [Fig.] A, B)

Wenn das Ladegerät/Radio angeschlossen wird, lädt es die eingesetzte Batterie auf. Wenn das Radio nicht mit dem Stromnetz verbunden ist, kann es mit einem vollständig aufgeladenen 18 V Li-Ion-Akku 8 Stunden lang betrieben werden. Werden Akkus mit weniger Amperestunden verwendet, verringert sich die Betriebsdauer.

1. Stecken Sie das Ladegerät in eine geeignete Steckdose, bevor Sie das Akkupack einsetzen.
2. Legen Sie das Akkupack **19** in das Ladegerät ein und vergewissern Sie sich, dass es vollständig eingerastet ist. Die rote Leuchte **12** (Aufladen) blinkt wiederholt und zeigt dadurch an, dass der Ladevorgang begonnen wurde.
3. Der Abschluss des Ladevorgangs wird dadurch angezeigt, dass das rote Licht dauerhaft leuchtet. Der Akku ist vollständig aufgeladen und kann jetzt verwendet oder in der Ladestation gelassen werden. Um das Akkupack aus dem Ladegerät zu entnehmen, drücken Sie den Akku-Löseknopf **20** am Akkupack.

**HINWEIS:** Um die maximale Leistung und Lebensdauer der Li-Ionen-Akkus zu gewährleisten, laden Sie das Akkupack vor der ersten Verwendung vollständig auf.

### Bedienung des Ladegeräts

Siehe Anzeigen unten zum Ladezustand der Akkus.

Anzeigen am Ladegerät	
	Wird geladen <span style="float: right;">— — — —</span>
	Vollständig aufgeladen <span style="float: right;">————</span>
	Verzögerung heißer/kalter Akku <span style="float: right;">— —   —————</span>

### Verzögerung heißer/kalter Akku

Wenn das Ladegerät erkennt, dass ein Akku zu heiß oder zu kalt ist, startet es automatisch eine „Verzögerung heißer/kalter Akku“, bis der Akku eine angemessene Temperatur erreicht hat. Das Ladegerät schaltet dann automatisch in den Lademodus. Diese Funktion gewährleistet eine maximale Lebensdauer des Akkus.

Ein kalter Akku wird mit einer geringeren Geschwindigkeit als ein warmer Akku geladen. Sobald die Temperatur etwas gestiegen ist, erfolgt die Aufladung mit einer höheren Rate.

### Elektronisches Schutzsystem

XR Li-Ionen-Werkzeuge sind mit einem elektronischen Schutzsystem ausgestattet, das den Akku vor Überladung, Überhitzung und vollständiger Entladung schützt.

Das Werkzeug wird automatisch ausgeschaltet, sobald sich das elektronische Schutzsystem einschaltet. Wenn dies geschieht, setzen Sie das Lithium-Ionen-Akku in das Ladegerät, bis es vollständig aufgeladen ist.

### Reinigungsanweisungen für Ladegeräte/ Radios



**WARNUNG: Stromschlaggefahr. Trennen Sie das Gerät vor der Reinigung von der Steckdose.** Schmutz und Fett können mit einem Tuch oder einer weichen, nicht-metallischen Bürste vom Äußeren des Ladegeräts entfernt werden. Keinesfalls Wasser oder irgendwelche Reinigungslösungen verwenden. Achten Sie darauf, dass niemals Flüssigkeiten in das Gerät eindringen. Tauchen Sie niemals irgendein Teil des Gerätes in eine Flüssigkeit.

### Akkus

#### Wichtige Sicherheitsanweisungen für alle Akkus

Achten Sie beim Bestellen von Ersatzakkus darauf, dass Sie die Katalognummer und die Spannung angeben.

Wenn Sie den Akku aus dem Karton auspacken, ist er nicht vollständig geladen. Lesen Sie die unten aufgeführten Sicherheitsanweisungen, bevor Sie den Akku und das Ladegerät verwenden. Befolgen Sie anschließend den beschriebenen Ladevorgang.

#### LESEN SIE SÄMTLICHE ANWEISUNGEN

- **Betreiben Sie das Elektrowerkzeug nicht in explosionsgefährdeten Umgebungen, in denen sich z. B. brennbare Flüssigkeiten, Gase oder Staub befinden.** Beim Einsetzen und Herausnehmen des Akkus aus dem Ladegerät können sich Staub oder Dämpfe entzünden.
- **Setzen Sie das Akku niemals mit Gewalt in das Ladegerät ein. Führen Sie niemals Änderungen am Akku durch, damit es in ein anderes Ladegerät passt, da das Akku reißen kann, was zu schweren Verletzungen führen kann.**
- **Laden Sie die Akkus nur in Ladegeräten von DEWALT auf.**
- **Das Ladegerät KEINEN Spritzern aussetzen und NICHT in Wasser oder andere Flüssigkeiten eintauchen.**
- **Das Werkzeug und den Akku niemals in Bereichen lagern oder verwenden, in denen die Temperatur 40 °C überschreiten könnte (z. B. Scheunen oder Metallgebäude im Sommer).**
- **Den Akku nicht verbrennen, auch wenn er stark beschädigt oder vollkommen verschlissen ist.** Der Akku kann im Feuer explodieren. Beim Verbrennen eines Lithiumionen-Akkus entstehen giftige Dämpfe und Stoffe.

- **Wenn der Akkuinhalt mit der Haut in Kontakt kommt, waschen Sie die Stelle sofort mit einer milden Seife und Wasser.** Wenn Akkuflüssigkeit in die Augen gelangt, spülen Sie das offene Auge für 15 Minuten, oder bis die Reizung nachlässt, mit Wasser. Falls Sie sich in ärztliche Behandlung begeben müssen: Das Akkuelektrolyt besteht aus einer Mischung von organischen Karbonaten und Lithiumsalzen.
- **Der Inhalt einer geöffneten Akkuzelle kann Atemwegsreizungen verursachen.** Sorgen Sie für Frischluft. Wenn die Symptome anhalten, begeben Sie sich in ärztliche Behandlung.



**WARNUNG: Verbrennungsgefahr.** Die Akkuflüssigkeit kann brennbar sein, wenn sie Funken oder einer Flamme ausgesetzt ist.



**WARNUNG: Versuchen Sie niemals und unter keinen Umständen, den Akku zu öffnen.** Wenn das Akkugehäuse Risse oder Beschädigungen aufweist, darf es nicht in das Ladegerät gelegt werden. Den Akku nicht quetschen, fallen lassen oder beschädigen. Verwenden Sie niemals einen Akku oder ein Ladegerät, wenn sie einen harten Schlag erlitten haben, fallen gelassen, überfahren oder sonst wie beschädigt wurden (z. B. wenn sie mit einem Nagel durchlöchert wurden, mit einem Hammer darauf geschlagen oder getreten wurde). Ein Stromunfall oder ein tödlicher Stromschlag könnte entstehen. Beschädigte Akkus sollten zum Recycling zur Kundendienststelle zurückgebracht werden.



**WARNUNG: Feuergefahr. Akku nicht so aufbewahren oder transportieren, dass metallische Gegenstände die offenen Pole berühren können.** Platzieren Sie das Akkupack beispielsweise nicht in Schürzen, Taschen, Werkzeugkästen, Produktverpackungen, Schubladen, usw. mit losen Nägeln, Schrauben, Schlüsseln, usw.



**VORSICHT: Wenn das Werkzeug nicht in Gebrauch ist, muss es seitlich auf eine stabile Fläche gelegt werden, wo es kein Stolperisiko darstellt und es nicht herunterfallen kann.** Bestimmte Werkzeuge mit großen Akkus stehen aufrecht auf dem Akku und können leicht umgeworfen werden.

### Transport



**WARNUNG: Feuergefahr.** Beim Transport von Akkus können Brände entstehen, wenn die Batterieanschlüsse unbeabsichtigt Kontakt mit leitfähigen Materialien bekommen. Stellen Sie beim Transportieren von Akkus sicher, dass die Batterieanschlüsse geschützt und gut isoliert sind, damit sie nicht in Kontakt mit Materialien kommen können, durch die ein Kurzschluss entstehen kann.

DEWALT Akkus erfüllen alle geltenden Transportvorschriften, so wie sie von den Industrie- und Rechtsnormen vorgeschrieben werden, einschließlich der UN-Empfehlungen für die Beförderung gefährlicher Güter; der Vorschriften über die Beförderung gefährlicher Güter der International Air Transport Association (IATA), der International Maritime Dangerous Goods (IMDG) Regulations und der Regelungen des europäischen Übereinkommens über die internationale Beförderung

gefährlicher Güter auf der Straße (ADR). Lithium-Ionen-Zellen und -Akkus wurden gemäß Abschnitt 38,3 der „Empfehlungen der Vereinten Nationen zur Beförderung gefährlicher Stoffe, Testhandbuch und Kriterien“ getestet.

In den meisten Fällen ist zu erwarten, dass der Versand eines DEWALT-Akkus von der Klassifizierung als Gefahrstoff der voll regulierten Klasse 9 ausgenommen wird. In der Regel müssen nur Sendungen, die einen Lithium-Ionen-Akku mit einer Energiekennzahl von mehr als 100 Wattstunden (Wh) enthalten, als voll regulierte Klasse 9 verschickt werden. Bei allen Lithium-Ionen-Akkus ist die Wattstunden-Bewertung auf der Packung angegeben. Außerdem empfiehlt DEWALT den alleinigen Luftversand von Lithium-Ionen-Akkus aufgrund der komplexen Regulierungen generell nicht, und zwar unabhängig von der Wattstunden-Bewertung. Lieferungen von Werkzeugen mit Batterien (Combo-Kits) können als Ausnahme per Luftfracht versandt werden, wenn die Wattstunden-Bewertung des Akkus nicht mehr als 100 Wh beträgt.

Unabhängig davon, ob ein Transport als ausgenommen oder vollständig reguliert gilt, liegt es in der Verantwortung des Versenders, sich über die aktuellen Vorschriften in Bezug auf die Anforderungen für Verpackung, Etikettierung/Kennzeichnung und Dokumentation zu informieren.

Die Informationen in diesem Abschnitt des Handbuchs werden in gutem Glauben zur Verfügung gestellt und es wird davon ausgegangen, dass sie zum Zeitpunkt der Erstellung des Dokuments genau sind. Jedoch wird keine Garantie, weder ausdrücklich noch implizit, gegeben. Es liegt in der Verantwortung des Kunden sicherzustellen, dass seine Tätigkeiten den geltenden Vorschriften entsprechen.

### Transport des FLEXVOLT™-Akkus

Der DEWALT FLEXVOLT™-Akku hat zwei Betriebsarten:

#### Anwendung und Transport.

**Anwendungsmodus:** Wenn der FLEXVOLT™-Akku unabhängig steht oder sich in einem DEWALT 18 V-Produkt befindet, funktioniert er als 18 V-Akku. Wenn sich der FLEXVOLT™-Akku in einem 54 V oder 108 V-Produkt (zwei 54 V-Akkus) befindet, funktioniert er als 54 V-Akku.

**Transportmodus:** Wenn die Abdeckkappe am FLEXVOLT™-Akku angebracht ist, befindet sich der Akku im Transportmodus. Bewahren Sie die Kappe für den Versand auf.

Im Transportmodus werden Zellensegmente im Akkupack elektrisch voneinander getrennt, sodass 3 Akkus mit einer geringeren

Wattstundenzahl (Wh) entstehen, statt 1 Akku mit einer größeren Wattstundenzahl. Diese höhere Anzahl von 3 Akkus mit einer niedrigeren Wattstundenzahl kann das Akkupack bei bestimmten Transportvorschriften außen vor lassen, die bei anderen Akkus mit höherer Wattstundenzahl gelten können.

Zum Beispiel kann für den Transport Wh-Wert 3 x 36 Wh angegeben sein, das bedeutet

Anwendungsbeispiele für use- und transport-kennzeichnungen

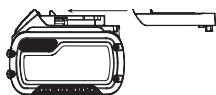

3 Akkus mit je 36 Wh. Der Verwendung Wh-Wert kann 108 Wh sein (d.h. 1 Akku).

### Empfehlungen für die Lagerung

1. Ein idealer Lagerplatz ist kühl und trocken und nicht direktem Sonnenlicht sowie übermäßiger Hitze oder Kälte ausgesetzt. Für eine optimale Akkuleistung und Lebensdauer lagern Sie die Akkus bei Raumtemperatur, wenn sie nicht verwendet werden.
2. Bei längerer Aufbewahrung sollte ein vollständig aufgeladener Akku an einem kühlen, trockenen Ort und außerhalb des Ladegeräts aufbewahrt werden, um optimale Ergebnisse zu erhalten.

**HINWEIS:** Akkus sollten nicht vollständig entladen aufbewahrt werden. Der Akku muss vor der Verwendung aufgeladen werden.

### Schilder am Ladegerät und Akku

Neben den Piktogrammen in dieser Anleitung können sich auf dem Ladegerät und dem Akku folgende Piktogramme befinden:



Vor der Verwendung die Betriebsanleitung lesen.



Die Ladezeit ist den **Technischen Daten** zu entnehmen.



Nicht mit elektrisch leitenden Gegenständen berühren.



Beschädigte Akkus nicht aufladen.



Das Gerät keiner Nässe aussetzen.



Beschädigte Kabel sofort austauschen.



Nur zwischen 4 °C und 40 °C aufladen.



Nur in Innenräumen verwenden.



Akku umweltgerecht entsorgen.



Laden Sie DEWALT-Akkus nur mit den dazu bestimmten DEWALT-Ladegeräten auf. Werden andere Akkus als die dazu bestimmten DEWALT-Akkus mit einem DEWALT-Ladegerät aufgeladen, können diese platzen oder andere gefährliche Situationen verursachen.



Den Akku nicht verbrennen.



**VERWENDUNG** (ohne Transportkappe). Beispiel: Der Wh-Wert lautet 108 Wh (1 Akku mit 108 Wh).



**TRANSPORT** (mit angebrachter Transportkappe). Beispiel: Der Wh-Wert lautet 3 x 36 Wh (3 Akkus mit 36 Wh).

## Akkutyp

Für das Modell DCR027 wird ein 18 Volt-Akku eingesetzt.

Diese Akkus können verwendet werden: DCB181, DCB182, DCB183, DCB183B, DCB184, DCB184B, DCB185, DCB546, DCB547. Weitere Angaben sind den Technischen Daten zu entnehmen.

## Packungsinhalt

Die Packung enthält:

1 Ladegerät/Radio

1 Betriebsanleitung

- Prüfen Sie das Gerät, die Teile oder Zubehörteile auf Beschädigungen, die beim Transport entstanden sein könnten.
- Nehmen Sie sich Zeit, die Betriebsanleitung vor Inbetriebnahme sorgfältig zu lesen.

## Bildzeichen am Werkzeug

Die folgenden Bildzeichen sind am Gerät sichtbar angebracht:



Vor der Verwendung die Betriebsanleitung lesen.

## Lage des Datumscodes (Abb. B)

Der Datumscodes **24**, der auch das Herstelljahr enthält, ist in das Gehäuse geprägt.

Beispiel:

2017 XX XX

Herstelljahr

## Beschreibung (Abb. A)



**WARNUNG:** Nehmen Sie niemals Änderungen am Elektrowerkzeug oder seinen Teilen vor. Dies könnte zu Schäden oder Verletzungen führen.

- |                                 |                        |
|---------------------------------|------------------------|
| 1 Ein-/Austaste                 | 10 Menü-Taste          |
| 2 Lautstärkeregler              | 11 LCD-Anzeige         |
| 3 Antenne                       | 12 Ladekontrollleuchte |
| 4 Batteriefach                  | 13 Bluetooth®-Taste    |
| 5 Taste Suchen/Tuner/Pfeile     | 14 Steckdose           |
| 6 Taste „Mode“                  | 15 AUX-Audioanschluss  |
| 7 Eingabe-/Anzeigetaste         | 16 USB-Ladeanschluss   |
| 8 Tasten „Radio Preset/ Memory“ | 17 Transportgriff      |
| 9 Taste „Mute“                  | 18 Sicherheitskäfig    |

## Bestimmungsgemäße Verwendung

Ihr Bluetooth® Baustellen-Ladegerät/Radio ist ein UKW-Radio. Das Modell DCR027 kann mit einer 230V AC-Stromquelle sowie mit allen DEWALT Li-Ion-Akkus mit 14,4V, 18V und 54V betrieben werden. Akkus sind separat erhältlich.

**NICHT VERWENDEN** in nasser Umgebung oder in der Nähe von entflammaren Flüssigkeiten oder Gasen.

**LASSEN SIE NICHT ZU**, dass Kinder in Kontakt mit dem Gerät kommen. Wenn unerfahrene Personen dieses Gerät verwenden, sind diese zu beaufsichtigen.

- Dieses Gerät darf nicht von Personen (einschließlich Kindern) mit eingeschränkten physischen, sensorischen oder mentalen Fähigkeiten oder ohne ausreichende Erfahrung oder Kenntnisse verwendet werden, außer wenn diese Personen von einer Person, die für ihre Sicherheit verantwortlich ist, bei der Verwendung des Geräts beaufsichtigt werden. Lassen Sie nicht zu, dass Kinder mit diesem Produkt allein gelassen werden.

## ZUSAMMENBAU UND EINSTELLUNGEN



**WARNUNG:** Verwenden Sie nur Akkus und Ladegeräte von DEWALT.

## Einsetzen und Entfernen des Akkus aus dem Ladegerät/Radio (Abb. B)

**HINWEIS:** Um beste Ergebnisse zu erzielen, sollte der Akku **19** vollständig aufgeladen sein.

### Einsetzen des Akkus in das Gerät

1. Richten Sie den Akku **19** an der Aussparung im Inneren des Batteriefachs des Radios/Ladegeräts (Abb. B) aus.
2. Schieben Sie den Akku herein, bis er fest sitzt, und stellen Sie sicher, dass Sie hören, wie die Sicherung einrastet.

### Entfernen des Akkus aus dem Gerät

1. Drücken Sie Akku-Löseknopf **20** und ziehen Sie den Akku kräftig aus dem Werkzeuggriff.
2. Legen Sie den Akku wie im Abschnitt Ladegerät dieser Betriebsanleitung beschrieben in das Ladegerät.

## Akku-Ladestandsanzeige (Abb. B)

Einige DEWALT-Akkus besitzen eine Ladestandsanzeige mit drei grünen LEDs, die den verbleibenden Ladestand des Akkus anzeigen.

Zum Betätigen der Ladestandsanzeige halten Sie die Taste für die Ladestandsanzeige **21** gedrückt. Eine Kombination der drei grünen LEDs leuchtet auf und zeigt den verbleibenden Ladestand an. Wenn der verbleibende Ladestand im Akku nicht mehr ausreicht, um das Werkzeug zu verwenden, leuchtet die Ladestandsanzeige nicht auf und der Akku muss aufgeladen werden.

**HINWEIS:** Die Ladestandsanzeige ist nur eine Schätzung des verbleibenden Akku-Ladestands. Sie zeigt nicht die Funktionsfähigkeit des Werkzeugs an und unterliegt Unterschieden, die auf Bauteilen, Temperatur und Anwendungsart des Endbenutzers basieren.

## Einlegen einer Knopfzellenbatterie (Abb. B)



**WARNUNG:** Bei unsachgemäßem Vorgehen besteht Explosionsgefahr. Ersetzen Sie die Batterie durch eine Batterie des Typs CR2032 oder einen äquivalenten Typ. Beim Austausch von Batterien auf die richtige Polarität (+ und -) achten. Batterien nicht so aufbewahren oder

transportieren, dass metallische Gegenstände die offenen Pole berühren können.

1. Drehen Sie die Schraube **22** an der Batteriefachklappe an der Rückseite des Geräts gegen den Uhrzeigersinn, um sie zu lösen. Die Schraube bleibt dabei in der Klappe hängen.
2. Drücken Sie die Batteriefachklappe nach unten und ziehen Sie daran, um sie zu öffnen.
3. Legen Sie die Knopfzellenbatterie **23** entsprechend dem Diagramm in das Fach für die Knopfzellenbatterie ein.
4. Bringen Sie die Batteriefachklappe wieder an, setzen Sie die Schraube ein und ziehen Sie sie fest.

**HINWEIS:** Entfernen Sie zum Zurücksetzen von LCD-Anzeige, Uhr und Voreinstellungen die Knopfzellenbatterie, und legen Sie diese anschließend erneut ein. Befolgen Sie diese Schritte auch, wenn der Bildschirm einfriert.



**VERSICHT: VERSCHLUCKEN SIE DIE BATTERIE NICHT, GEFAHR DURCH CHEMISCHE VERBRENNUNGEN.**

*Dieses Produkt enthält eine Knopfzellenbatterie. Wenn die Knopfzelle verschluckt wird, kann diese zu internen Verbrennungen und in nur 2 Stunden zum Tod führen. Halten Sie neue und alte Batterien von Kindern fern. Wenn sich das Batteriefach nicht mehr sicher verschließen lässt, benutzen Sie das Gerät nicht mehr und halten Sie es von Kindern fern.  
Wenn Sie glauben, dass Batterien verschluckt wurden oder auf andere Weise in den Körper gelangt sind, suchen Sie sofortige ärztliche Hilfe auf.*

## BETRIEB

### Betriebsanweisungen



**WARNUNG:** Beachten Sie immer die Sicherheitsanweisungen und die geltenden Vorschriften.

Ihr Bluetooth®-Ladegerät/Radio ist mit einer Speicherkapazität ausgestattet, um die Zeit und Ihre ausgewählten Sender zu speichern. Im ausgeschalteten Zustand wird dieser Speicher durch eine im Ladegerät/Radio enthaltene Knopfzelle mit Strom versorgt.

### Einschalten/Lautstärkeregelung

1. Drücken Sie zum Einschalten des Radios den Ein-/Ausschalter **1**.

**HINWEIS:** Wenn das Radio zum ersten Mal verwendet wird, geht es in den **'DAB'**-Modus und sucht automatisch nach Sendern. Es stellt dann die Zeit ein und spielt den ersten gefundenen Sender. Wenn kein Zeitsignal verfügbar ist, finden sie unter **Programmierung der Uhr** Informationen zur manuellen Zeiteinstellung.

2. Drehen Sie den Regler **2** im Uhrzeigersinn, um die Lautstärke zu erhöhen. Um die Lautstärke zu verringern, gegen den Uhrzeigersinn drehen.

### Betriebsmodus (Taste „Mode“)

Drücken Sie zur Auswahl der Modusfunktionen (**'DAB'**, **'FM'** oder **'AUX'** oder Bluetooth®) die Modus-Taste **6**, bis die gewünschte Funktion gefunden wurde.

**HINWEIS:** Durch Drücken der Bluetooth®-Taste **13** wird das Radio auch in den Bluetooth®-Modus versetzt.

### DAB-Modus

#### Feinabstimmung

Wenn das Gerät zum ersten Mal eingeschaltet wird, startet es im Modus **'DAB'/'DAB+'** und scannt automatisch nach Sendern in der Gegend. Verwenden Sie nach Abschluss des **'Auto-Scans'** die Pfeiltasten nach links oder rechts **5**, um die Sender zu durchsuchen.

**HINWEIS:** Bei einem Standortwechsel oder wenn der Empfang beim ursprünglichen Scanvorgang schlecht war (was passieren kann, wenn die Antenne nicht benutzt wurde), kann dies zu einer leeren oder unvollständigen Liste der verfügbaren Sender führen. Mit einem manuellen **'Auto-Scan'** werden alle verfügbaren Sender gefunden.

#### Durchführen eines Auto-Scan:

1. Drücken Sie die Menü-Taste **10**, scrollen Sie durch Drücken der Taste mit dem Pfeil nach rechts **5** durch die Optionen, bis Sie zu 'Auto Scan' gelangen, und wählen Sie diese Option durch Drücken der Eingabe-/Anzeigetaste **7**.
2. Drücken Sie die Taste mit dem Pfeil nach rechts, um die Option 'Ja' auszuwählen.
3. Drücken Sie die Eingabe-/Anzeigetaste **7**, um den 'Auto-Scan' durchzuführen.

Nach Abschluss des 'Auto-Scans' wird der erste gefundene Sender gespielt.

#### Display

Drücken Sie die Eingabe-/Anzeigetaste **7**, um zwischen Lauftext, Datum und Senderinformationen zu wechseln.

#### Sender löschen

Sender, die schon einmal von Ihrem Radio empfangen wurden, aber nicht mehr verfügbar sind, werden möglicherweise mit einem ? nach dem Sendernamen angezeigt.

Nutzen Sie zum Entfernen solcher Sender aus der Senderliste die Löschkfunktion:

1. Drücken Sie auf Menü **10** und scrollen Sie nach rechts zur Option 'Löschen'.
2. Drücken Sie zur Auswahl die Eingabe-/Anzeigetaste **7**.

#### Dynamic Range Compression (DRC)

Diese Funktion reduziert den Unterschied zwischen den lautesten und leisesten gesendeten Tönen. Effektiv macht die Funktion diese leisen Töne vergleichsweise lauter und laute Töne entsprechend leiser.

Folgende Optionen sind verfügbar:

- 0 - **DRC** von Übertragungen wird ignoriert
- 1/2 - stellt die **DRC**-Funktion auf die Hälfte der Übertragung ein
- 1 - verwendet die übertragene **DRC**-Stufe
- 2 - verdoppelt die übertragene **DRC**-Stufe

**HINWEIS:** DRC funktioniert nur, wenn die Funktion vom Sender aktiviert wurde.

**Einstellung:**

1. Drücken Sie auf Menü **10** und scrollen Sie nach rechts zur Option, *DRC*.
2. Drücken Sie zur Auswahl die Eingabe-/Anzeigetaste **7**.
3. Wählen Sie die gewünschte Nummer auf dem LCD **11** mit Hilfe der Pfeiltasten **5**.
4. Drücken Sie zur Bestätigung die Eingabe-/Anzeigetaste **7**.

**Tune- oder Such-Funktion (UKW)**

Es gibt zwei Feinabstimmungsverfahren (Tuning) und ein Suchverfahren, um die gewünschte Frequenz zu finden.

**Tuning:**

Drücken Sie auf die Taste mit dem Pfeil nach rechts oder links und lassen Sie sie los **5**. Wiederholen Sie diesen Schritt, bis die gewünschte Frequenz gefunden wurde.

**Suchen:**

Halten Sie die Taste mit dem Pfeil nach rechts oder links **5** für 2 Sekunden gedrückt. Die Tuner-Frequenz wird wechselt zu dem ersten Sender, der angemessen deutlich empfangbar ist, und stoppt an diesem Sender.

**HINWEIS:** Wenn das Ladegerät/Radio mit einem Bluetooth®-Gerät gekoppelt wurde, können die Pfeiltasten nach rechts und links **5** zum Überspringen oder zum Wechsel zum vorherigen Titel des Audiogeräts verwendet werden.

**Programmierung der Uhr**

Im DAB-Modus synchronisiert sich die Uhrzeit/Datum automatisch mit den nationalen Zeitsignalen. Wenn die Uhrzeit/das Datum nicht automatisch aktualisiert wird, kann eine manuelle Aktualisierung erfolgen.

**Manuelle Einstellung der Uhr:**

1. Drücken Sie die Menü-Taste **10**.
2. Verwenden Sie die Pfeiltasten **5**, um auf dem LCD-Display zu 'Uhreinstellung' zu gehen, und drücken Sie die Eingabe-/Anzeigetaste **7**.
3. Scrollen Sie zu Datum & Uhrzeit und drücken Sie die Eingabe-/Anzeigetaste **7**.
4. Stellen Sie 'Datum und Uhrzeit' mit den Pfeiltasten nach links und rechts ein.
5. Drücken Sie nach der Einstellung der richtigen Zeit zur Bestätigung die Eingabe-/Anzeigetaste.

**Weitere Optionen des Menüs Uhreinstellung:**

- Zeitformat: Wählen Sie 12h oder 24h als anzuzeigendes Zeitformat
- Datumsformat: Wählen Sie als anzuzeigendes Datumsformat MM/TT/JJJJ, JJJJ/MM/TT oder TT/MM/JJJJ.

**Programmieren der Preset/Memory-Tasten**

Sie können zehn verschiedene DAB- und zehn UKW-Radiosender einstellen. Nach der Programmierung der Tasten wird die Frequenz durch Drücken auf 1-2, 3-4, 5-6, 7-8 oder 9-10 sofort auf den voreingestellten Sender geändert.

1. Stellen Sie das Radio auf den gewünschten Sender ein (siehe **Tune- oder Such-Funktion**).
2. Halten Sie eine der gewünschten Memory-Tasten **8** gedrückt, bis die voreingestellte Nummer im LCD-

Display **11** zu blinken beginnt. Lassen Sie die Taste los und warten Sie, bis die Anzeige nicht mehr blinkt.

Über jede Memory-Taste können zwei Sender voreingestellt werden.

**Speichern einer zweiten Voreinstellung:**

1. Stellen Sie das Radio von Hand auf den gewünschten Sender ein (siehe **Tune- oder Such-Funktion**).
2. Halten Sie eine der gewünschten Memory-Tasten gedrückt, bis die voreingestellte Nummer im LCD-Display zu blinken beginnt.
3. Drücken Sie die Voreinstellungstaste ein zweites Mal, so dass die nächste Voreinstellungsnummer angezeigt wird.
4. Lassen Sie die Taste los und warten Sie, bis die Anzeige nicht mehr blinkt.

**Einstellung des EQ**

Bass und Höhen können durch Ändern der Equalisation (EQ)-Einstellungen des Radios angepasst werden.

1. Drücken Sie die Menütaste **10** und wählen Sie mit den Pfeiltasten, *Sound EQ* aus.
2. Drücken Sie die Taste mit dem Pfeil nach rechts, um den Bass zu erhöhen, und diejenige mit dem Pfeil nach links, um ihn zu reduzieren.
3. Drücken Sie nach Abschluss der gewünschten Einstellung die Eingabe-/Anzeigetaste **7**.
4. Wiederholen Sie die Schritte 2 und 3 für die Höheneinstellung.

**Wiedergabe über eine externes Audio-Gerät (Abb. A)**

Die Audiowiedergabe erfolgt über eine drahtlose Bluetooth®-Verbindung zwischen dem Ladegerät/Radio mit einem kompatiblen Bluetooth®-Gerät oder durch Anschließen eines Audiogeräts oder Mobiltelefons eines 3,5 mm Audiokabels an den Audioanschluss **15**, der sich im Batteriefach **4** befindet.

**Koppeln des Radios/Ladegeräts mit einem Bluetooth®-Audiogerät**

1. Bringen Sie das Ladegerät/Radio und die Bluetooth®-Audioquelle in einen Abstand von 1 m voneinander.
2. Schalten Sie das Ladegerät/Radio ein, indem Sie die Einschalttaste **1** drücken.
3. Drücken Sie die Bluetooth®-Taste **13** oder die Mode-Taste, um das Gerät in den Bluetooth® (BT)-Modus zu versetzen. Dadurch beginnt die Bluetooth®-Taste zu blinken. Während dieser Zeit versucht das Radio, ein zuvor gekoppeltes Gerät zu finden. Wenn eins gefunden wird, blinkt die Bluetooth®-Taste nicht mehr und leuchtet dauerhaft.
4. Wenn ein anderes Gerät gekoppelt werden soll, drücken Sie die Bluetooth®-Taste, die daraufhin beginnen sollte, schnell zu blinken. Wenn das Radio schnell blinkt, befindet es sich im Kopplungsmodus.
5. Bestätigen Sie auf Ihrem Gerät die Kopplung. (Bitte informieren Sie sich in der Bedienungsanleitung Ihres Geräts über das richtige Vorgehen bei der Kopplung.)

**HINWEIS:** Wird die Kopplung nicht innerhalb von 2 Minuten bestätigt wird, hört die LED auf zu blinken und

das Ladegerät/Radio kehrt zu dem Blinkmuster mit einem Intervall von einer halben Sekunde zurück.

- Sobald die Kopplung erfolgreich war, leuchtet die Bluetooth®-Anzeige/Taste **13** dauerhaft. Das Ladegerät/Radio gibt jetzt die Musik von Ihrem Gerät wieder.

Bluetooth®-Statusanzeige	
LED-Anzeiger	Status/Modus
Stetiges Blinken (Intervall von einer halbe Sekunden)	Ladegerät/Radio wurde nicht gekoppelt oder ist im Verbindungsmodus.
Schnelles Blinken	Ladegerät/Radio ist im Kopplungsmodus und kann von Ihrem Gerät erkannt werden.
Dauerhaft leuchtend	Ladegerät/Radio ist mit einem Gerät gekoppelt.
Kein Leuchten	Timeout-Zeit des Radios/Ladegeräts wurde überschritten oder es wurde ausgeschaltet.

**Verbindung zu einem zuvor gekoppelten Bluetooth®-Audiogerät herstellen**

Wenn ein Bluetooth®-Gerät zuvor mit dem Ladegerät/Radio gekoppelt wurde, sollte es sich automatisch neu verbinden, sobald das Ladegerät/Radio eingeschaltet wird. Nach 4 Sekunden geht das Ladegerät/Radio in den Verbindungsmodus. Das wird dadurch angezeigt, dass die Bluetooth®-Anzeige/Taste **13** stetig blinkt. Sobald das zuvor gekoppelte Bluetooth®-Gerät erkannt und verbunden wurde, leuchtet die LED dauerhaft. Wenn die Verbindung nicht hergestellt wird und Sie keine Musik streamen können, befolgen Sie bitte die Anweisungen unter **Kopplung des Radios/Ladegeräts mit einem Bluetooth®-Audiogerät**.

**Timeout-Funktion (Abb. A)**

Für eine längere Batterielebensdauer wurde das Ladegerät/Radio so konstruiert, dass es sich automatisch nach einer Stunde Inaktivität abschaltet. Diese Inaktivität kann dadurch entstehen, dass die Kopplung des Geräts für eine Stunde aufgehoben war, oder wenn die Bluetooth®-Verbindung für diesen Zeitraum unterbrochen war. Wenn sich das Ladegerät/Radio aufgrund einer Inaktivität abschaltet, beachten Sie den Punkt **Verbindung zu einem zuvor gekoppelten Bluetooth®-Audiogerät herstellen**.

**HINWEIS:** Der optimale Bluetooth®-Streaming-Bereich beträgt etwa 9 m (Sichtlinie) zum Ladegerät/Radio, aber auch Entfernungen bis 30 m sind möglich. Physische Hindernisse, andere drahtlose Geräte oder elektromagnetische Geräte können die Verbindungsqualität beeinflussen.

Wenn die Bluetooth®-Verbindung aufgrund einer zu langen Trennung durch einen größeren als den optimalen Abstand, durch Hindernisse oder anderes unterbrochen wurde, kann eine erneute Verbindungsherstellung Ihres Geräts mit dem Ladegerät/Radio notwendig sein.

**Aufladen eines Mobiltelefons oder Audiogeräts über USB (Abb. A)**

Ihr Audiogerät oder Mobiltelefon kann mit dem USB-Stromanschluss **16** am Ladegerät/Radio aufgeladen werden (bis zu 2,1 Amp). Dieses Aufladen ist möglich, wenn das Gerät eingeschaltet ist und über die Netzsteckdose oder den Akku betrieben wird.

**Wechselstromsteckdosen (Abb. A)**

Das Ladegerät/Radio ist mit 2 Wechselstromsteckdosen **14** (maximal 10 Ampere) ausgestattet, um zusätzliche Werkzeuge oder Geräte zu versorgen.

**Factory Reset**

Durch das Factory Reset (Zurücksetzen auf die Werkseinstellungen) werden alle Voreinstellungen entfernt und das Radio auf seine Standardeinstellungen zurückgesetzt.

Zum Zurücksetzen auf die Werkseinstellungen drücken Sie die Menü-Taste **10** und scrollen Sie mit den Pfeiltasten **5** zu dem Punkt ‚System‘. Drücken Sie zur Auswahl die Eingabe-/Anzeigetaste **7**. Scrollen Sie mit den Pfeiltasten **5** zu ‚Factory Reset‘. Drücken Sie zur Auswahl die Eingabe-/Anzeigetaste **7**.

**Wichtige Hinweise zum Radio**

- Der Empfang kann je nach Lage und Stärke des Funksignals variieren.
- Wenn das Radio läuft, während es mit bestimmten Geräten verbunden ist, kann es zu Hintergrundgeräuschen kommen.

**WARTUNG**

Ihr DEWALT Elektrowerkzeug wurde für langfristigen Betrieb mit minimalem Wartungsaufwand konstruiert. Ein kontinuierlicher, zufriedenstellender Betrieb hängt von der geeigneten Pflege des Elektrowerkzeugs und seiner regelmäßiger Reinigung ab.

**⚠️ WARNUNG: Um die Gefahr ernsthafter Verletzungen zu reduzieren, muss vor jeder Einstellung und jedem Abnehmen/Installieren von Zubehör das Werkzeug ausgeschaltet und der Akku entfernt werden. Ein unbeabsichtigtes Starten kann zu Verletzungen führen.**

Das Ladegerät und der Akku können nicht gewartet werden.



**Schmierung**

Ihr Elektrogerät benötigt keine zusätzliche Schmierung.



**Reinigung**

**⚠️ WARNUNG: Blasen Sie mit Trockenluft immer dann Schmutz und Staub aus dem Hauptgehäuse, wenn sich Schmutz sichtbar in und um die Lüftungsschlitze ansammelt. Tragen Sie bei diesen Arbeiten zugelassenen Augenschutz und eine zugelassene Staubmaske.**



**WARNUNG:** Verwenden Sie niemals Lösungsmittel oder andere scharfe Chemikalien für die Reinigung der nicht-metallischen Teile des Gerätes. Diese Chemikalien können das in diesen Teilen verwendete Material aufweichen. Verwenden Sie ein nur mit Wasser und einer milden Seife befeuchtetes Tuch. Achten Sie darauf, dass niemals Flüssigkeiten in das Gerät eindringen. Tauchen Sie niemals irgendein Teil des Gerätes in eine Flüssigkeit.



**WARNUNG: Stromschlaggefahr. Trennen Sie das Ladegerät/Radio vor der Reinigung von der Steckdose.** Schmutz und Fett können mit einem Tuch oder einer weichen, nicht-metallischen Bürste vom Äußeren des Ladegeräts entfernt werden. Keinesfalls Wasser oder irgendwelche Reinigungslösungen verwenden. Achten Sie darauf, dass niemals Flüssigkeiten in das Gerät eindringen. Tauchen Sie niemals irgendein Teil des Gerätes in eine Flüssigkeit.

## Optionales Zubehör



**WARNUNG:** Da Zubehör, das nicht von DEWALT angeboten wird, nicht mit diesem Produkt geprüft worden ist, kann die Verwendung von solchem Zubehör an diesem Gerät gefährlich sein. Um das Verletzungsrisiko zu mindern, sollte mit diesem Produkt nur von DEWALT empfohlenes Zubehör verwendet werden.

Fragen Sie Ihren Händler nach weiteren Informationen zu geeignetem Zubehör.

## Umweltschutz



Separate Sammlung. Produkte und Batterien, die mit diesem Symbol gekennzeichnet sind, dürfen nicht im normalen Hausmüll entsorgt werden. Produkte und

 Batterien enthalten Materialien, die zurückgewonnen oder recycelt werden können, um den Bedarf an Rohstoffen zu reduzieren. Bitte recyceln Sie elektrische Produkte und Batterien gemäß den lokalen Bestimmungen. Weitere Informationen erhalten Sie unter [www.2helpU.com](http://www.2helpU.com).

## Akku

Dieser langlebige Akku muss aufgeladen werden, wenn die Leistung nicht mehr für Arbeiten ausreicht, die bei voller Ladung leicht durchgeführt werden konnten. Am Ende des technischen Lebens ist der Akku umweltgerecht zu entsorgen:

- Entladen Sie den Akku vollständig und nehmen Sie ihn aus dem Werkzeug.
- Lithium-Ionen-Zellen sind recycelbar. Geben Sie die gebrauchten Akkus bei Ihrem Händler oder bei einer kommunalen Recycling-Sammelstelle ab. Dort werden die gesammelten Akkus recycelt oder ordnungsgemäß entsorgt.

# HEAVY-DUTY BLUETOOTH® WORK SITE CHARGER/RADIO

## DCR027

### Congratulations!

You have chosen a DEWALT tool. Years of experience, thorough product development and innovation make DEWALT one of the most reliable partners for professional power tool users.

### Technical Data

	DCR027	
Power source	AC/DC	
Type	1	
Mains voltage	$V_{AC}$	230
Battery type	Li-Ion	
Battery voltage	$V_{DC}$	14.4/18
Charge Current	A	3
Weight (without battery pack)	kg	7.4

### EC-Declaration of Conformity

#### Radio Equipment Directive



#### Heavy-Duty Bluetooth® Work Site Charger/Radio DCR027

DEWALT hereby declares that the DEWALT radio equipment DCR027 is in compliance with the Directive 2014/53/EU and to all applicable EU directive requirements.

The full text of the EU declaration of conformity can be requested at DEWALT, Richard-Klinger-Straße 11, D-65510, Idstein, Germany or is available at the following internet address: [www.2helpU.com](http://www.2helpU.com)

Search by the Product and Type Number indicated on the nameplate.



**WARNING:** To reduce the risk of injury, read the instruction manual.

#### Definitions: Safety Guidelines

The definitions below describe the level of severity for each signal word. Please read the manual and pay attention to these symbols.



**DANGER:** Indicates an imminently hazardous situation which, if not avoided, **will** result in **death or serious injury**.



**WARNING:** Indicates a potentially hazardous situation which, if not avoided, **could** result in **death or serious injury**.



**CAUTION:** Indicates a potentially hazardous situation which, if not avoided, **may** result in **minor or moderate injury**.

**NOTICE:** Indicates a practice **not related to personal injury** which, if not avoided, **may** result in **property damage**.



Denotes risk of electric shock.



Denotes risk of fire.

### Safety Instructions for Charger/Radios

- **Do not abuse cord.** Never carry the radio by its cord. Never pull the cord to disconnect from the socket. Keep the cord away from heat, oil and sharp edges.
- **Remove the battery pack.** Switch off before leaving it unattended. Remove the battery pack when not in use, before changing accessories or attachments and before servicing.
- This appliance is intended to be used in moderate climates.
- This appliance is not intended for use by persons (including children) with reduced physical, sensory or mental capabilities, or lack of experience and knowledge, unless they have been given supervision or instruction concerning use of the appliance by a person responsible for their safety.
- **Connect the radio charger to a mains supply that is properly connected to earth.** Socket and extension cord must have an operative protective conductor.
- **When operating the radio charger in damp environments is unavoidable, use a residual current device (RCD).** The use of a residual current device (RCD) reduces the risk of electric shock.
- Children should be supervised to ensure that they do not play with the appliance.
- Radio shall not be exposed to dripping or splashing; no objects filled with liquids, such as vases, shall be placed on it.
- No exposed flame sources, such as lighted candles, should be placed on the radio.
- Mains plug is used as the disconnect device; the disconnect device (plug) shall remain readily operable.

### Electrical Safety

The charger/radio has been designed for one voltage only. Always check that the battery pack voltage corresponds to the voltage on the rating plate. Also make sure that the voltage of your charger corresponds to that of your mains.



**WARNING:** Risk of electric shock. Use in dry locations only.

If the supply cord is damaged, it must be replaced by a specially prepared cord available through the DEWALT service organisation.

#### Mains Plug Replacement (U.K. & Ireland Only)

If a new mains plug needs to be fitted:

- Safely dispose of the old plug.

Batteries				Chargers/Charge Times (Minutes)					
Cat #	V <sub>DC</sub>	Ah	Weight kg	DCB107	DCB113	DCB115	DCB118	DCB132	DCB119
DCB546	18/54	6.0/2.0	1.05	270	140	90	60	90	X
DCB547	18/54	9.0/3.0	1.25	420	220	140	85	140	X
DCB181	18	1.5	0.35	70	35	22	22	22	45
DCB182	18	4.0	0.61	185	100	60	60	60	120
DCB183/B	18	2.0	0.40	90	50	30	30	30	60
DCB184/B	18	5.0	0.62	240	120	75	75	75	150
DCB185	18	1.3	0.35	60	30	22	22	22	X
DCB187	18	3.0	0.48	140	70	45	45	45	90

- Connect the brown lead to the live terminal in the plug.
- Connect the blue lead to the neutral terminal.



**WARNING:** No connection is to be made to the earth terminal.

Follow the fitting instructions supplied with good quality plugs. Recommended fuse: 13 A.

### Using an Extension Cable

An extension cord should not be used unless absolutely necessary. Use an approved extension cable suitable for the power input of your charger (see **Technical Data**). The minimum conductor size is 1 mm<sup>2</sup>; the maximum length is 30 m.

When using a cable reel, always unwind the cable completely.

### Grounding Instructions

The charger/radio must be grounded. In the event of malfunction or breakdown, grounding provides a path of least resistance for electric current to reduce the risk of electric shock. The charger/radio is equipped with a cord having an equipment-grounding conductor and a grounding plug. The plug must be plugged into an appropriate outlet that is properly installed and grounded in accordance with all local codes and ordinances.



**DANGER:** Improper connection of the equipment-grounding conductor can result in a risk of electric shock. The conductor with insulation having an outer surface that is green with yellow stripes is the equipment-grounding conductor. If repair or replacement of the cord or plug is necessary, do not connect the equipment-grounding conductor to a live terminal. Repairs shall only be performed by a DEWALT service agent. Do not modify the plug provided with the charger/radio – if it will not fit the outlet, have a proper outlet installed by a DEWALT repair agent.

### For grounded, cord-connected charger/radio rated 16A and lower and intended for use on a nominal 230V supply circuit

The charger/radio is for use on a nominal 230 V circuit, and has a grounding plug that looks like the plug in the following illustration.

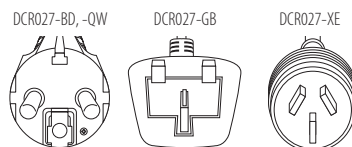

**SAVE THESE INSTRUCTIONS**

### Chargers

DEWALT chargers require no adjustment and are designed to be as easy as possible to operate.

### Important Safety Instructions for Charger/Radios

**SAVE THESE INSTRUCTIONS:** This manual contains important safety and operating instructions for the your charger/radio.

- Before using charger/radio, read all instructions and cautionary markings on charger, battery pack, and product using battery pack.
- ⚠ **WARNING:** Shock hazard. Do not allow any liquid to get inside charger. Electric shock may result.
- ⚠ **WARNING:** We recommend the use of a residual current device with a residual current rating of 30mA or less.
- ⚠ **CAUTION:** Burn hazard. To reduce the risk of injury, charge only DEWALT rechargeable batteries. Other types of batteries may burst causing personal injury and damage.
- ⚠ **CAUTION:** Children should be supervised to ensure that they do not play with the appliance.
- NOTICE:** Under certain conditions, with the charger plugged into the power supply, the exposed charging contacts inside the charger can be shorted by foreign

material. Foreign materials of a conductive nature such as, but not limited to, steel wool, aluminum foil or any buildup of metallic particles should be kept away from charger cavities. Always unplug the charger from the power supply when there is no battery pack in the cavity. Unplug charger before attempting to clean.

- **DO NOT attempt to charge the battery pack with any charger/radio other than the one in this manual.** The charger and battery pack are specifically designed to work together.
- **These charger/radios are not intended for any uses other than charging DEWALT rechargeable batteries.** Any other uses may result in risk of fire, electric shock or electrocution.
- **Do not expose charger/radio to rain or snow.**
- **Pull by plug rather than cord when disconnecting charger.** This will reduce risk of damage to electric plug and cord.
- **Make sure that cord is located so that it will not be stepped on, tripped over, or otherwise subjected to damage or stress.**
- **Do not use an extension cord unless it is absolutely necessary.** Use of improper extension cord could result in risk of fire, electric shock, or electrocution.
- **Do not place any object on top of charger/radio or place the charger/radio on a soft surface that might block the ventilation slots and result in excessive internal heat.** Place the charger/radio in a position away from any heat source.
- **Do not operate charger/radio with damaged cord or plug — have them replaced immediately.**
- **Do not operate charger/radio if it has received a sharp blow, been dropped, or otherwise damaged in any way.** Take it to an authorised service centre.
- **Do not disassemble charger/radio; take it to an authorised service centre when service or repair is required.** Incorrect reassembly may result in a risk of electric shock, electrocution or fire.
- **Disconnect the charger from the outlet before attempting any cleaning.** This will reduce the risk of electric shock. Removing the battery pack will not reduce this risk.
- **NEVER attempt to connect 2 chargers together.**
- **Your charger/radio is designed to operate on standard 230 V household electrical power. Do not attempt to use it on any other voltage.** This does not apply to the vehicular charge.

### Charging a Battery (Fig. A, B)

When the charger/radio is plugged in it will charge the installed battery. Unplugged, the radio will run up to 8 hours on a fully charged battery using a premium 18V Li-Ion battery. Using batteries of lower amp hours will yield less run time.

1. Plug the charger into an appropriate outlet before inserting battery pack.
2. Insert the battery pack **19** into the charger, making sure the battery pack is fully seated in the charger. The red (charging)



light **12** will blink repeatedly indicating that the charging process has started.

3. The completion of charge will be indicated by the red light remaining ON continuously. The battery pack is fully charged and may be used at this time or left in the charger. To remove the battery pack from the charger, push the battery release button **20** on the battery pack.

**NOTE:** To ensure maximum performance and life of lithium-ion battery packs, charge the battery pack fully before first use.

### Charger Operation

Refer to the indicators below for the charge status of the battery pack.

Charge Indicators	
 Charging	— — — —
 Fully Charged	————
 Hot/Cold Pack Delay	— —   —————

### Hot/Cold Pack Delay

When the charger detects a battery pack that is too hot or too cold, it automatically starts a Hot/Cold Pack Delay, suspending charging until the battery pack has reached an appropriate temperature. The charger then automatically switches to the pack charging mode. This feature ensures maximum battery pack life.

A cold battery pack will charge at a slower rate than a warm battery pack. Once the temperature has warmed, it will charge at a higher rate.

### Electronic Protection System

XR Li-Ion tools are designed with an Electronic Protection System that will protect the battery pack against overloading, overheating or deep discharge.

The tool will automatically turn off if the Electronic Protection System engages. If this occurs, place the lithium-ion battery pack on the charger until it is fully charged.

### Charger/Radio Cleaning Instructions

- ⚠ WARNING: Shock hazard. Disconnect the charger from the AC outlet before cleaning.** Dirt and grease may be removed from the exterior of the charger using a cloth or soft non-metallic brush. Do not use water or any cleaning solutions. Never let any liquid get inside the tool; never immerse any part of the tool into a liquid.

### Battery Packs

#### Important Safety Instructions for All Battery Packs

When ordering replacement battery packs, be sure to include catalogue number and voltage.

The battery pack is not fully charged out of the carton. Before using the battery pack and charger, read the safety instructions below. Then follow charging procedures outlined.

**READ ALL INSTRUCTIONS**

- **Do not charge or use battery in explosive atmospheres, such as in the presence of flammable liquids, gases or dust.** Inserting or removing the battery from the charger may ignite the dust or fumes.
- **Never force battery pack into charger. Do not modify battery pack in any way to fit into a non-compatible charger as battery pack may rupture causing serious personal injury.**
- Charge the battery packs only in DeWALT chargers.
- **DO NOT** splash or immerse in water or other liquids.
- **Do not store or use the tool and battery pack in locations where the temperature may reach or exceed 40 °C (104 °F) (such as outside sheds or metal buildings in summer).**
- **Do not incinerate the battery pack even if it is severely damaged or is completely worn out.** The battery pack can explode in a fire. Toxic fumes and materials are created when lithium-ion battery packs are burned.
- **If battery contents come into contact with the skin, immediately wash area with mild soap and water.** If battery liquid gets into the eye, rinse water over the open eye for 15 minutes or until irritation ceases. If medical attention is needed, the battery electrolyte is composed of a mixture of liquid organic carbonates and lithium salts.
- **Contents of opened battery cells may cause respiratory irritation.** Provide fresh air. If symptoms persists, seek medical attention.



**WARNING:** Burn hazard. Battery liquid may be flammable if exposed to spark or flame.



**WARNING:** Never attempt to open the battery pack for any reason. If battery pack case is cracked or damaged, do not insert into charger. Do not crush, drop or damage battery pack. Do not use a battery pack or charger that has received a sharp blow, been dropped, run over or damaged in any way (i.e., pierced with a nail, hit with a hammer, stepped on). Electric shock or electrocution may result. Damaged battery packs should be returned to service centre for recycling.



**WARNING:** Fire hazard. Do not store or carry the battery pack so that metal objects can contact exposed battery terminals. For example, do not place the battery pack in aprons, pockets, tool boxes, product kit boxes, drawers, etc., with loose nails, screws, keys, etc.



**CAUTION:** When not in use, place tool on its side on a stable surface where it will not cause a tripping or falling hazard. Some tools with large battery packs will stand upright on the battery pack but may be easily knocked over.

## Transportation



**WARNING:** Fire hazard. Transporting batteries can possibly cause fire if the battery terminals inadvertently come in contact with conductive materials. When transporting batteries, make sure that the battery terminals are protected and well insulated from materials that could contact them and cause a short circuit.

DeWALT batteries comply with all applicable shipping regulations as prescribed by industry and legal standards which include UN Recommendations on the Transport of Dangerous Goods; International Air Transport Association (IATA) Dangerous Goods Regulations, International Maritime Dangerous Goods (IMDG) Regulations, and the European Agreement Concerning The International Carriage of Dangerous Goods by Road (ADR). Lithium-ion cells and batteries have been tested to section 38.3 of the UN Recommendations on the Transport of Dangerous Goods Manual of Tests and Criteria.

In most instances, shipping a DeWALT battery pack will be excepted from being classified as a fully regulated Class 9 Hazardous Material. In general, only shipments containing a lithium-ion battery with an energy rating greater than 100 Watt Hours (Wh) will require being shipped as fully regulated Class 9. All lithium-ion batteries have the Watt Hour rating marked on the pack. Furthermore, due to regulation complexities, DeWALT does not recommend air shipping lithium-ion battery packs alone regardless of Watt Hour rating. Shipments of tools with batteries (combo kits) can be air shipped as excepted if the Watt Hour rating of the battery pack is no greater than 100 Whr. Regardless of whether a shipment is considered excepted or fully regulated, it is the shipper's responsibility to consult the latest regulations for packaging, labeling/marketing and documentation requirements.

The information provided in this section of the manual is provided in good faith and believed to be accurate at the time the document was created. However, no warranty, expressed or implied, is given. It is the buyer's responsibility to ensure that its activities comply with the applicable regulations.

## Transporting the FLEXVOLT™ Battery

The DeWALT FLEXVOLT™ battery has two modes: **Use** and **Transport**.

**Use Mode:** When the FLEXVOLT™ battery stands alone or is in a DeWALT 18V product, it will operate as an 18V battery. When the FLEXVOLT™ battery is in a 54V or a 108V (two 54V batteries) product, it will operate as a 54V battery.

**Transport Mode:** When the cap is attached to the FLEXVOLT™ battery, the battery is in Transport mode. Keep the cap for shipping.

When in Transport mode, strings of cells are electrically disconnected within the pack resulting in 3 batteries with a lower Watt hour (Wh) rating as compared to 1 battery with a higher Watt hour rating. This increased quantity of 3 batteries with the lower Watt hour rating can exempt the pack from certain shipping regulations that are imposed upon the higher Watt hour batteries.

For example, the Transport Wh rating might indicate 3 x 36 Wh, meaning 3 batteries of 36 Wh each. The Use Wh rating might indicate 108 Wh (1 battery implied).

Example of Use and Transport Label Marking

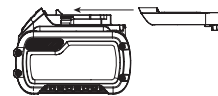

### Storage Recommendations

1. The best storage place is one that is cool and dry away from direct sunlight and excess heat or cold. For optimum battery performance and life, store battery packs at room temperature when not in use.
2. For long storage, it is recommended to store a fully charged battery pack in a cool, dry place out of the charger for optimal results.

**NOTE:** Battery packs should not be stored completely depleted of charge. The battery pack will need to be recharged before use.

### Labels on Charger and Battery Pack

In addition to the pictographs used in this manual, the labels on the charger and the battery pack may show the following pictographs:



Read instruction manual before use.



See **Technical Data** for charging time.



Do not probe with conductive objects.



Do not charge damaged battery packs.



Do not expose to water.



Have defective cords replaced immediately.



Charge only between 4 °C and 40 °C.



Only for indoor use.



Discard the battery pack with due care for the environment.

**Li-Ion**



Charge DEWALT battery packs only with designated DEWALT chargers. Charging battery packs other than the designated DEWALT batteries with a DEWALT charger may make them burst or lead to other dangerous situations.



Do not incinerate the battery pack.



USE (without transport cap). Example: Wh rating indicates 108 Wh (1 battery with 108 Wh).



TRANSPORT (with built-in transport cap). Example: Wh rating indicates 3 x 36 Wh (3 batteries of 36 Wh).

### Battery Type

The DCR027 operates on a 18 volt battery pack.

These battery packs may be used: DCB181, DCB182, DCB183, DCB183B, DCB184, DCB184B, DCB185, DCB546, DCB547. Refer to **Technical Data** for more information.

### Package Contents

The package contains:

- 1 Charger/Radio
- 1 Instruction manual
- Check for damage to the tool, parts or accessories which may have occurred during transport.
- Take the time to thoroughly read and understand this manual prior to operation.

### Markings on Tool

The following pictograms are shown on the tool:



Read instruction manual before use.

### Date Code Position (Fig. B)

The date code **24**, which also includes the year of manufacture, is printed into the housing.

Example:

2017 XX XX

Year of Manufacture

### Description (Fig. A)



**WARNING:** Never modify the power tool or any part of it. Damage or personal injury could result.

- |                               |                             |
|-------------------------------|-----------------------------|
| 1 ON/OFF button               | 9 Mute button               |
| 2 Volume knob                 | 10 Menu button              |
| 3 Antenna                     | 11 LCD display              |
| 4 Device storage compartment  | 12 Charging indicator light |
| 5 Seek/tuner/arrow buttons    | 13 Bluetooth® button        |
| 6 Mode button                 | 14 AC outlet                |
| 7 Enter/display button        | 15 AUX audio port           |
| 8 Radio preset/memory buttons | 16 USB charging port        |
|                               | 17 Carry handle             |
|                               | 18 Roll cage                |

### Intended Use

Your Bluetooth® Work Site Charger/Radio is an FM radio. The DCR027 can be powered by 230V AC power source as well as all DEWALT 14.4V, 18V/54V Li-Ion battery packs. Batteries sold separately.

**DO NOT** use under wet conditions or in the presence of flammable liquids or gases.

**DO NOT** let children come into contact with the tool. Supervision is required when inexperienced operators use this tool.

- **Young children and the infirm.** This appliance is not intended for use by young children or infirm persons without supervision.
- This product is not intended for use by persons (including children) suffering from diminished physical, sensory or mental abilities; lack of experience, knowledge or skills unless they are supervised by a person responsible for their safety. Children should never be left alone with this product.

## ASSEMBLY AND ADJUSTMENTS

 **WARNING:** Use only DeWALT battery packs and chargers.

### Inserting and Removing the Battery Pack from the Charger/Radio (Fig. B)

**NOTE:** Make sure your battery pack **19** is fully charged.

#### To Install the Battery Pack into the Unit

1. Align the battery pack **19** with the rails inside the charger/radio's battery port (Fig. B).
2. Slide it in until the battery pack is firmly seated and ensure that you hear the lock snap into place.

#### To Remove the Battery Pack from the Unit

1. Press the release button **20** and firmly pull the battery pack out of the tool handle.
2. Insert battery pack into the charger as described in the charger section of this manual.

### Fuel Gauge Battery Packs (Fig. B)

Some DeWALT battery packs include a fuel gauge which consists of three green LED lights that indicate the level of charge remaining in the battery pack.

To actuate the fuel gauge, press and hold the fuel gauge button **21**. A combination of the three green LED lights will illuminate designating the level of charge left. When the level of charge in the battery is below the usable limit, the fuel gauge will not illuminate and the battery will need to be recharged.

**NOTE:** The fuel gauge is only an indication of the charge left on the battery pack. It does not indicate tool functionality and is subject to variation based on product components, temperature and end-user application.

### To Install Coin Cell Battery (Fig. B)

 **WARNING:** Danger of explosion if battery is incorrectly replaced. When replacing battery, replace it with the same or equivalent type CR2032. Observe correct polarity (+ and -) when replacing batteries. Do not store or carry batteries so that metal objects can contact exposed battery terminals.

1. On the battery door on the back of the unit, turn the screw **22** anti-clockwise to remove. Screw will remain captive in the door.
2. Press down on the battery door latch and pull to open.
3. Install the coin cell battery **23** according to the diagram inside the coin cell battery area.

4. Replace the battery door, insert the screw and tighten.

**NOTE:** To reset the LCD display, clock, and pre-sets remove the coin cell battery and re-install. Follow this procedure if the screen seems to lock in place.

 **DANGER: DO NOT INGEST BATTERY; CHEMICAL BURN HAZARD.** This product contains a coin/button cell battery. If the coin/button cell battery is swallowed, it can cause severe internal burns in just 2 hours and can lead to death.

Keep new and used batteries away from children. If the battery compartment does not close securely stop using the product and keep it away from children. If you think batteries might have been swallowed or placed inside any part of the body, seek immediate medical attention.

## OPERATION

### Instructions for Use

 **WARNING:** Always observe the safety instructions and applicable regulations.

Your Bluetooth® charger/radio is equipped with memory capacity in order to store the time and your selected memory channels. When the radio is in the OFF position, this memory capacity is powered by one coin cell battery that is included with the charger/radio.

### Power/Volume Adjustment

1. To turn the radio on, press the power button **1**.  
**NOTE:** When the radio is first used it will enter 'DAB' mode and automatically scan for stations. It will then set the time and start playing the first station it finds. If there is no time signal available please refer to **To Program the Clock** to manually set the time.
2. Turn the dial **2** clockwise to increase the volume. To decrease the volume, turn anti-clockwise.

### Mode Function

To choose one of the mode functions ('DAB', 'FM', or 'AUX' or Bluetooth®) push the mode button **6** until the desired function is found.

**NOTE:** Pressing the Bluetooth® button **13** also puts the radio into Bluetooth® mode.

### DAB Mode

#### Tuning

When the unit is first switched on the unit will start in 'DAB/DAB+' mode and will 'Auto Scan' to find broadcast stations in the local area. Once 'Auto Scan' is complete, use the left or right arrow buttons **5** to scroll through the stations.

**NOTE:** When moving locations or if reception was poor in the original scan (possible if the antenna was not up), this may result in an empty or incomplete list of available stations. Manually running an 'Auto Scan' will find all available broadcast stations.

#### To Perform an Auto Scan:

1. Press the menu button **10**, scroll through the options by pressing the right arrow button **5** until you reach 'Auto

'Scan' and select this option by pressing the Enter/Display button **7**.

- Press the right arrow button to select the Yes option.
- Press the Enter/Display button **7** to perform the **'Auto Scan'**.

Once **'Auto Scan'** is complete the radio will play the first station it finds.

### Display

Press the Enter/Display Button **7** to alternate between scrolling text, date and station information.

### Station Prune

Some stations once received by your radio which are no longer available may display with a ? after the station name.

To remove these stations from the station list, use the 'Prune' function:

Press Menu **10** and scroll right to the **'Prune'** option.

- Press Enter/Display **7** to select.

### Dynamic Range Compression (DRC)

This function reduces the difference between the loudest and quietest audio being broadcast. Effectively, this makes quiet sounds comparatively louder, and loud sounds comparatively quieter.

The following options are available:

- 0 - broadcast **'DRC'** will be ignored
- 1/2 - sets **'DRC'** at half the level transmitted
- 1 - uses the **'DRC'** level transmitted
- 2 - doubles the **'DRC'** level transmitted

**NOTE:** DRC only works if it is enabled by the broadcaster.

### To Adjust:

- Press Menu **10** and scroll right to the **'DRC'** option.
- Press Enter/Display **7** to select.
- Select the desired number displayed on the LCD **11** using the arrow buttons **5**.
- Press Enter/Display **7** to confirm.

### Tune or Seek Function (FM)

There are two tuning methods and one seek method for finding the desired frequency.

#### To tune:

Press and release the right or left arrow button **5**. Repeat until the desired frequency is found.

#### To seek:

Press and hold the right or left arrow button **5** for 2 seconds. The tuner frequency will change to the first radio station with acceptable clarity and stop at that station.

**NOTE:** When the charger/radio is paired to a Bluetooth® device the right and left arrow buttons **5** can be used to skip or go to previous tracks on the audio device.

### To Program the Clock

In 'DAB' mode the time/date automatically synchronises with national time signals. If the time/date does not update automatically it can be updated manually.

### To Adjust the Clock Manually:

- Press the Menu button **10**.
- Use the arrow buttons **5** to scroll to 'Clock Adjust' on the LCD display and press the Enter/Display button **7**.
- Scroll to "Date & Time" and press the Enter/Display button **7**.
- Set the date and time using left and right arrow buttons.
- Once the desired time is set press the Enter/Display button to commit.

### Other Clock Adjust menu options:

- Time format: Select a 12h or 24h time display format
- Date format: Select the date display format, MM/DD/YYYY, YYYY/MM/DD or DD/MM/YYYY.

### To Program the Preset/Memory Buttons

Ten **'DAB'** and ten **'FM'** radio stations may be independently set. After programming the buttons, pressing 1-2, 3-4, 5-6, 7-8 or 9-10 will instantly change the frequency to the preset station.

- Set the radio to desired station (see **Tune or Seek Function**).
- Press and hold one of the desired memory buttons **8** until the preset number begins flashing in the LCD display **11**. Release the button and wait for the preset display to stop flashing.

Each memory button can store two preset stations.

### To Store a Second Preset:

- Manually set the radio to desired station (see **Tune or Seek Function**).
- Press and hold one of the desired memory buttons until the preset number begins flashing in the LCD display.
- Press the preset button a second time so that the next preset number displays.
- Release the button and wait for the preset display to stop flashing.

### To Adjust the EQ

Bass and treble can be adjusted by changing the Equalisation (EQ) settings of the radio.

- Press the Menu button **10** and use the arrow keys to select **'Sound EQ'**.
- Press the right arrow button to increase the bass or the left arrow button to decrease it.
- Once desired adjustment is achieved, press the Enter/Display button **7**.
- Repeat steps 2 and 3 for treble adjustment.

### Playing Audio Through an External Device (Fig. A)

Audio can be played through the charger/radio via a wireless Bluetooth® connection to a compatible Bluetooth® device or by connecting audio device or mobile phone using a 3.5 mm audio cable to the audio port **15** located inside the device storage compartment **4**.

### Pairing Charger/radio with a Bluetooth® Audio Device

- Place the charger/radio and the Bluetooth® audio source within 1 m of each other.
- Turn charger/radio on by pressing the power button **1**.

- Press the Bluetooth® button **13** or use the mode button to put the unit into Bluetooth® (BT) mode. This will cause the Bluetooth® button to blink slowly. During this time, the radio is trying to find a previously paired device. If found the Bluetooth® button will stay lit without any blinking.
- If another device is to be paired, press the Bluetooth® button and it should begin a fast blink pattern. While the radio is displaying the fast blink, it is in pairing mode.
- Confirm pairing on your device. (Please consult your device's instruction manual for specific pairing instructions.)  
**NOTE:** If pairing is not confirmed within 2 minutes, the LED will stop flashing and the charger/radio will return to half second interval blink pattern.
- Once pairing is successful the Bluetooth® indicator/button **13** will turn solid. The charger/radio will now play music from your device.

Bluetooth® Status Indicator

LED indicator	Status/Mode
Steady blinking (half second interval)	charger/radio is unpaired or in connecting mode.
Rapid Blinking	charger/radio is in pairing mode and discoverable by your device.
Solid light	charger/radio is connected with a device.
No light	charger/radio has timed out and/or is off.

#### Connecting a Previously Paired Bluetooth® Audio Device

If a Bluetooth® device has been previously paired to the charger/radio it should automatically reconnect when charger/radio is powered on. After 4 seconds the charger/radio will go into connecting mode. This is indicated by the Bluetooth® indicator/button **13** blinking steady. Once the previously paired Bluetooth® device is recognized and connected, the LED will go solid. If connection does not occur and you are unable to stream music please follow the instructions for **Pairing Charger/radio with a Bluetooth® Audio Device**.

#### Timeout Functionality (Fig. A)

To conserve battery life the charger/radio is designed to power off automatically after an hour of inactivity. This inactivity could be due to the device being unpaired for an hour or in the case of the Bluetooth® connection being broken for the same period of time. If the charger/radio powers off due to inactivity of any kind refer to **Connecting a Previously Paired Bluetooth® Audio Device**.

**NOTE:** Optimum Bluetooth® streaming range is roughly 9 m (line of sight) to the charger/radio but distances up to 30 m are possible. Physical obstacles, other wireless devices or electromagnetic devices may affect the connection quality.

If Bluetooth® connection is lost due to exceeding time of separation, exceeding the optimum distance, obstacles or otherwise, reconnecting your device with the charger/radio may be necessary.

#### Charging a Cell Phone or Audio Device Via USB (Fig. A)

Your audio device or mobile phone can be charged (up to 2.1 AMPS) using the USB power port **16** on the charger/radio. This charging is possible when unit is on, running off of AC plug power or the battery pack.

#### AC Outlets (Fig. A)

The charger radio is equipped with 2 AC outlets **14** (10 amp maximum) for powering additional tools or appliances.

#### Factory Reset

A Factory Reset will remove all presets and restore the radio to its default settings.

To perform a factory reset press Menu **10** and use arrow keys **5** to scroll to 'System'. Press Enter Display **7** to select. Use arrow keys **5** to scroll to 'Factory Reset'. Press Enter Display **7** to select.

#### Important Radio Notes

- Reception will vary depending on location and strength of radio signal.
- Running the radio while connected to certain generators may cause background noise.

#### MAINTENANCE

Your DEWALT power tool has been designed to operate over a long period of time with a minimum of maintenance. Continuous satisfactory operation depends upon proper tool care and regular cleaning.

The charger and battery pack are not serviceable.



#### Lubrication

Your power tool requires no additional lubrication.



#### Cleaning



**WARNING:** Blow dirt and dust out of the main housing with dry air as often as dirt is seen collecting in and around the air vents. Wear approved eye protection and approved dust mask when performing this procedure.



**WARNING:** Never use solvents or other harsh chemicals for cleaning the non-metallic parts of the tool. These chemicals may weaken the materials used in these parts. Use a cloth dampened only with water and mild soap. Never let any liquid get inside the tool; never immerse any part of the tool into a liquid.



**WARNING: Shock hazard. Disconnect the charger/radio from the AC outlet before cleaning.** Dirt and grease may be removed from the exterior of the charger using a cloth or soft non-metallic brush. Do not use water or any cleaning solutions. Never let any liquid get inside the unit; never immerse any part of the unit into a liquid.

## Optional Accessories



**WARNING:** *Since accessories, other than those offered by DEWALT, have not been tested with this product, use of such accessories with this tool could be hazardous. To reduce the risk of injury, only DEWALT recommended accessories should be used with this product.*

Consult your dealer for further information on the appropriate accessories.

## Protecting the Environment



Separate collection. Products and batteries marked with this symbol must not be disposed of with normal household waste.

Products and batteries contain materials that can be recovered or recycled reducing the demand for raw materials. Please recycle electrical products and batteries according to local provisions. Further information is available at [www.2helpU.com](http://www.2helpU.com).

## Rechargeable Battery Pack

This long life battery pack must be recharged when it fails to produce sufficient power on jobs which were easily done before. At the end of its technical life, discard it with due care for our environment:

- Run the battery pack down completely, then remove it from the tool.
- Li-Ion cells are recyclable. Take them to your dealer or a local recycling station. The collected battery packs will be recycled or disposed of properly.

# CARGADOR/RADIO BLUETOOTH® DE ALTA RESISTENCIA PARA LUGARES DE TRABAJO DCR027

## ¡Enhorabuena!

Ha elegido una herramienta DEWALT. Años de experiencia, innovación y un exhaustivo desarrollo de productos hacen que DEWALT sea una de las empresas más fiables para los usuarios de herramientas eléctricas profesionales.

## Datos técnicos

	DCR027	
Fuente de alimentación	CA/CC	
Tipo	1	
Tensión de red	$V_{ca}$	230
Tipo	Li-Ion	
Voltaje de batería	$V_{cc}$	14,4/18
Corriente de carga	A	3
Peso (sin paquete de batería)	kg	7,4

## Declaración de Conformidad CE

### Directiva sobre equipos radioeléctricos



### Cargador/radio Bluetooth® de alta resistencia para lugares de trabajo DCR027

DEWALT declara por la presente que el equipo de DCR027 DEWALT es conforme a la Directiva 2014/53/UE y que cumple todos los requisitos aplicables de las directivas UE.

El texto completo de la declaración de conformidad UE se puede solicitar a DEWALT, Richard-Klinger-Straße 11, D-65510, Idstein, Alemania, y también está disponible en la siguiente dirección web: [www.2helpu.com](http://www.2helpu.com)

Buscar por el número de producto y tipo indicado en la placa de datos.



**ADVERTENCIA:** para reducir el riesgo de lesiones, lea el manual de instrucciones.

## Definiciones: normas de seguridad

Las siguientes definiciones describen el nivel de gravedad de las señales. Lea el manual y preste atención a estos símbolos.



**PELIGRO:** indica una situación de peligro inminente, que si no se evita, **provocará la muerte o lesiones graves.**



**ADVERTENCIA:** indica una situación de posible peligro que, si no se evita, **podría provocar la muerte o lesiones graves.**



**ATENCIÓN:** indica una situación de posible peligro que, si no se evita, **puede provocar lesiones leves o moderadas.**

**AVISO:** Indica una práctica **no relacionada con las lesiones personales** que, de no evitarse, puede ocasionar **daños materiales.**



Indica riesgo de descarga eléctrica.



Indica riesgo de incendio.

## Instrucciones de seguridad para cargadores/radios

- **No use indebidamente el cable.** No traslade nunca la radio cogiéndola del cable. Nunca tire del cable para desenchufar la radio. Mantenga el cable alejado de fuentes de calor, aceite y aristas vivas.
- **Retire el paquete de baterías.** Apague la radio antes de dejarla sin vigilancia. Retire el paquete de baterías cuando no utilice la radio, antes de cambiar accesorios o complementos y antes de efectuar cualquier reparación.
- Este aparato está destinado al uso en climas moderados.
- Este aparato no está destinado al uso por parte de personas (incluyendo los niños) con capacidades físicas, sensoriales o mentales reducidas, o que carezcan de experiencia o del conocimiento necesario, a menos que estén supervisadas o reciban las instrucciones relativas al uso del aparato por una persona encargada de su seguridad.
- **Conecte el cargador de la radio a un suministro de red con conexión a tierra apropiada.** La toma y el cable prolongador deben tener un conductor de protección operativo.
- **Si no puede evitar utilizar una herramienta eléctrica en un lugar húmedo, use un suministro protegido con un dispositivo diferencial residual (DDR).** El uso de un dispositivo diferencial residual (DDR) reduce el riesgo de descarga eléctrica.
- Los niños deberán permanecer vigilados para asegurarse de que no jueguen con el aparato.
- La radio no deberá exponerse a goteos o salpicaduras; no deberán colocarse encima objetos llenos de líquidos tales como floreros.
- Encima de la radio no deberán colocarse fuentes de llamas vivas tales como velas.
- El enchufe de alimentación de red se usa como seccionador; el seccionador (enchufe) deberá poder accionarse fácilmente.

## Seguridad eléctrica

El cargador/radio ha sido diseñado para un único voltaje.

Compruebe siempre que el voltaje de la batería coincida con el voltaje que figura en la placa de especificaciones. Asegúrese también de que el voltaje del cargador coincida con el de la red eléctrica.

Pilas				Tiempo Cargadores/Carga (Minutos)					
Cat #	V <sub>DC</sub>	Ah	Peso kg	DCB107	DCB113	DCB115	DCB118	DCB132	DCB119
DCB546	18/54	6,0/2,0	1.05	270	140	90	60	90	X
DCB547	18/54	9,0/3,0	1.25	420	220	140	85	140	X
DCB181	18	1,5	0,35	70	35	22	22	22	45
DCB182	18	4,0	0,61	185	100	60	60	60	120
DCB183/B	18	2,0	0,40	90	50	30	30	30	60
DCB184/B	18	5,0	0,62	240	120	75	75	75	150
DCB185	18	1,3	0,35	60	30	22	22	22	X
DCB187	18	3,0	0,48	140	70	45	45	45	90

**⚠ ADVERTENCIA:** Riesgo de descarga eléctrica. Use solo en lugares secos.

Si el cable de suministro está dañado, debe reemplazarse por un cable especialmente preparado disponible a través de la organización de servicios de DEWALT.

### Uso de un alargador

No debe utilizarse un alargador a menos que sea absolutamente necesario. Use un alargador adecuado a la potencia del cargador (consulte los **Datos técnicos**). El tamaño mínimo del conductor es 1 mm<sup>2</sup>; la longitud máxima es 30 m.

Si utiliza un carrete de cable, desenrolle siempre el cable completamente.

### Instrucciones de puesta a tierra

El cargador/radio debe tener descarga a tierra. En caso de mal funcionamiento o fallo, la puesta a tierra proporciona una vía de menor resistencia para la corriente eléctrica, reduciendo el riesgo de descarga. La cargador/radio está provista de un cable que tiene un conductor de conexión a tierra del equipo y un enchufe de puesta a tierra. El enchufe debe estar enchufado en una toma de corriente apropiada que esté instalada adecuadamente y puesta a tierra de acuerdo con los códigos y ordenanzas locales.

**⚠ PELIGRO:** La conexión inadecuada del conductor de puesta a tierra del equipo puede ocasionar un riesgo de descarga eléctrica. El conductor con aislamiento que tiene una superficie externa verde con rayas amarillas es el conductor de puesta a tierra del equipo. Si es necesario reparar o cambiar el cable o el enchufe, no conecte el conductor de puesta a tierra del equipo a una terminal cargada. Las reparaciones sólo serán realizadas por un agente de servicio de DEWALT. No modifique el enchufe provisto con la cargador/radio – si no cabe en la toma de corriente, pida a un agente de reparaciones de DEWALT que instale una toma de corriente adecuada.

### Para una cargador/radio puesta a tierra, conectada por cable y con 16A nominales y menos para uso en un circuito de alimentación nominal de 230V

La cargador/radio es para usarse en un circuito nominal de 230 V y tiene un enchufe de puesta a tierra que se parece al enchufe en la siguiente ilustración.

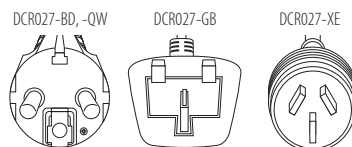

### GUARDE LAS PRESENTES INSTRUCCIONES

#### Cargadores

Los cargadores DEWALT no necesitan ningún ajuste y están diseñados para ofrecer el funcionamiento más fácil al usuario.

#### Instrucciones de seguridad importantes para radios/cargadores

**GUARDE LAS PRESENTES INSTRUCCIONES:** Este manual incluye instrucciones importantes de seguridad y funcionamiento para el cargador/radio.

- Antes de utilizar el cargador, lea todas las instrucciones y las indicaciones preventivas en el cargador, en la batería y en el producto que utiliza la batería.

**⚠ ADVERTENCIA:** Peligro de electrocuciones. No permita que ningún líquido penetre en el cargador. Podrá conllevar electrocuciones.

**⚠ ADVERTENCIA:** Recomendamos el uso de un dispositivo de corriente residual con corrientes residuales de 30mA o menos.

**⚠ ATENCIÓN:** Peligro de quemaduras. Para reducir el riesgo de daños, cargue sólo las baterías recargables de DEWALT. Otros tipos de baterías podrán provocar daños materiales y daños personales.

**⚠ ATENCIÓN:** Los niños deberán permanecer vigilados para garantizar que no jueguen con el aparato.

**AVISO:** En determinadas condiciones, estando el cargador enchufado a la alimentación eléctrica, los contactos de

carga interiores del cargador pueden ser cortocircuitados por materiales extraños. Los materiales conductores extraños como, a título enunciativo pero no limitativo, lana de acero, papel de aluminio o cualquier acumulación de partículas metálicas deben mantenerse alejados de las cavidades del cargador. Desconecte siempre el cargador de la red cuando no haya ningún paquete de baterías en la cavidad. Desconecte el cargador antes de intentar limpiarlo.

- **NO intente cargar la batería con una cargador/radio distinta a la indicada en este manual.** El cargador y la batería están diseñados específicamente para funcionar juntos.
- **Estas radios/cargadores no están diseñadas para otros usos aparte de la carga de baterías recargables DEWALT.** Cualquier otro uso que se les dé puede provocar riesgo de incendio, descarga eléctrica o electrocución.
- **No exponga la cargador/radio a la lluvia ni a la nieve.**
- **Tire del enchufe en lugar del cable al desconectar el cargador.** De esta manera, disminuirá el riesgo de dañar el enchufe y el cable.
- **Asegúrese de que el cable esté situado de modo que no lo pise nadie, ni se tropiece con él, y que no esté sujeto a daños o tensiones.**
- **No use un alargador a menos que sea absolutamente necesario.** El uso de un alargador incorrecto puede provocar riesgo de incendio, descarga eléctrica o electrocución.
- **No coloque objetos en la parte superior de la cargador/radio ni coloque la cargador/radio en una superficie blanda que pueda bloquear las ranuras de ventilación y provocar un calor interno excesivo.** Coloque la cargador/radio lejos de cualquier fuente de calor.
- **No utilice la cargador/radio con un cable o enchufe dañado;** rémplacelo de inmediato.
- **No utilice la cargador/radio si ha recibido un golpe fuerte, se ha caído, o presenta algún daño.** Llévela a un taller de reparación autorizado.
- **No desmonte la cargador/radio, cuando deba realizar un mantenimiento o reparaciones, llévela a un centro de servicio técnico autorizado.** Si se montase mal el aparato, existe el riesgo de que se produzca una descarga eléctrica, electrocución o incendio.
- **Antes de limpiarlo, desconecte el cargador de la toma de corriente. Con ello minimizará el riesgo de descarga eléctrica.** Quitar la batería no reduce este riesgo.
- **NUNCA intente conectar dos cargadores juntos.**
- **La cargador/radio está diseñada para funcionar con corriente eléctrica doméstica estándar de 230 V. No intente utilizarla con otro voltaje.** Esto no se aplica al cargador vehicular.

### Cargar la batería (Fig. A, B)

Cuando el cargador/radio está enchufado, cargará la batería instalada. Estando desenchufada, la radio puede transmitir durante hasta 8 horas con una batería totalmente cargada, usando una batería de iones de litio de 18 voltios. Si se usan



baterías de menos amperios-hora, se reduce el tiempo de transmisión.

1. Conecte el cargador a la toma adecuada antes de introducir el paquete de baterías.
2. Introduzca el paquete de baterías **19** en el cargador, comprobando que quede bien colocado en el cargador. La luz roja **12** (carga) parpadeará continuamente, indicando que se ha iniciado el proceso de carga.
3. Se indicará que la carga ha terminado porque la luz roja permanecerá encendida de manera continua. La batería está totalmente cargada y puede usarla o dejarla en el cargador. Para sacar el paquete de baterías del cargador, mantenga pulsado el botón de liberación de la batería **20** del paquete de baterías.

**NOTA:** Para garantizar el máximo rendimiento y la máxima duración de sus baterías de iones de litio, cárguelas completamente antes de utilizarlas.

### Funcionamiento del cargador

Consulte los indicadores de abajo para conocer el estado de carga de la batería.

Indicadores de carga		
	cargando	— — — —
	completamente cargado	————
	retardo por batería caliente/fría	— —   —————

### Retardo por batería fría / caliente

Cuando el cargador detecta una batería demasiado fría o caliente, automáticamente inicia un retardo de batería fría / caliente, suspendiendo la carga hasta que la batería haya alcanzado la temperatura adecuada. El cargador cambiará automáticamente al modo de carga de batería. Esta característica le asegura el máximo de vida útil a la batería.

Una batería fría se carga a velocidad más baja que una batería caliente. Una vez que haya subido la temperatura, se cargará más velozmente.

### Sistema de protección electrónico

Las herramientas XR de iones de litio han sido diseñadas con un sistema de protección electrónica que protege la batería contra la sobrecarga, el recalentamiento o las grandes descargas.

La herramienta se apagará automáticamente si se activa el sistema de protección electrónica. Si esto ocurre, coloque la batería de iones de litio en el cargador y déjela hasta que se recargue totalmente.

### Instrucciones de limpieza de la cargador/radio

**⚠ ADVERTENCIA: Peligro de descarga. Desconecte el cargador de la toma de CA antes de la limpieza.** La grasa y la suciedad externas pueden eliminarse utilizando un paño o un cepillo no metálico suave. No use agua ni otros productos limpiadores. Nunca permita que entre ningún líquido en la herramienta ni sumerja ninguna parte de la misma en ningún líquido.

## Baterías

### Instrucciones de seguridad importantes para todas las baterías

Cuando pida baterías de repuesto, asegúrese de incluir el número de catálogo y el voltaje.

La batería incluida en la caja no está completamente cargada. Antes de utilizar la batería y el cargador, lea las instrucciones de seguridad a continuación. Luego siga los procedimientos de carga descritos.

#### LEA TODAS LAS INSTRUCCIONES

- **No recargue ni utilice las baterías en atmósferas explosivas, como ambientes donde haya polvo, gases o líquidos inflamables.** La introducción o la retirada de la batería del cargador podrá incendiar el polvo o los humos.
- **No fuerce nunca el paquete de baterías en el cargador. No cambie el paquete de baterías de ningún modo para introducirlo en un cargador no compatible ya que el paquete de baterías podrá romperse y provocar daños personales graves.**
- Cargue el exclusivamente los paquetes de baterías con los cargadores DEWALT.
- **NO salpique ni sumerja en agua ni en otros líquidos.**
- **No guarde ni utilice la herramienta y el paquete de baterías en lugares en los que la temperatura pueda alcanzar o superar los 40 °C (104 °F) (como por ejemplo, en los cobertizos de exterior o en las instalaciones metálicas en verano).**
- **No incinere la batería aunque tenga daños importantes o esté completamente desgastada.** La batería puede explotar en un fuego. Se generan gases y materiales tóxicos cuando se queman baterías de iones de litio.
- **Si el contenido de la batería entra en contacto con la piel, lávese inmediatamente con jabón suave y agua.** Si el líquido de la batería entra en contacto con los ojos, enjuague con agua los ojos abiertos durante 15 minutos o hasta que cese la irritación. Si se necesita atención médica, el electrolito de la batería está compuesto de una mezcla de carbonatos orgánicos líquidos y sales de litio.
- **El contenido de las pilas de la batería abiertas puede causar irritación respiratoria.** Proporcione aire fresco. Si los síntomas persisten, obtenga atención médica.



**ADVERTENCIA:** Riesgo de quemadura. El líquido de la batería puede ser inflamable si se expone a chispas o llamas.



**ADVERTENCIA:** No intente nunca abrir el paquete de baterías por ningún motivo. Si la carcasa del paquete de baterías está rota o dañada, no lo introduzca en el cargador. No golpee, tire ni dañe el paquete de baterías. No utilice un paquete de baterías o cargador que haya recibido un gran golpe, se haya caído o se haya dañado de algún modo (por ejemplo, perforado con un clavo, golpeado con un martillo o pisado). Podrá conllevar electrocuciones o choques eléctricos. Los paquetes de

baterías dañadas deberán llevarse al centro de servicio para su reciclado.



**ADVERTENCIA:** Peligro de incendio. No almacene ni transporte paquetes de baterías de modo que algún objeto metálico entre en contacto con los terminales expuestos de la batería. Por ejemplo, no coloque el paquete de baterías en delantales, bolsillos, cajas de herramientas, cajones, etc. donde haya clavos, tornillos, llaves, etc. sueltos.



**ATENCIÓN:** Cuando no la utilice, coloque la herramienta de forma lateral en una superficie estable que no presente ningún peligro de caídas u obstáculos. Algunas herramientas con grandes paquetes de baterías permanecerán de pie sobre el paquete de baterías, pero podrán volcarse con facilidad.

### Transporte



**ADVERTENCIA:** Peligro de incendio. El transporte de baterías podría ser causa de incendios si los terminales de la batería entran accidentalmente en contacto con materiales conductores. Cuando transporte baterías, compruebe que los terminales de las mismas estén protegidos y bien aislados de los materiales que pudieran entrar en contacto con ellos y causar un cortocircuito.

Las baterías de DEWALT cumplen todas las normas de transporte aplicables según lo dispuesto en los estándares industriales y legales, entre ellas, las Recomendaciones relativas al transporte de mercancías peligrosas de la ONU; los Reglamentos de Mercancías Peligrosas de la Asociación Internacional de Transporte Aéreo (IATA), el Código Marítimo Internacional de Mercancías Peligrosas (IMDG) y el Acuerdo Europeo sobre Transporte Internacional de Mercancías Peligrosas por Carretera (ADR). Las celdas y las baterías de iones de litio han sido comprobadas de acuerdo a lo establecido en la sección 38,3 del Manual de pruebas y criterios de las Recomendaciones relativas al transporte de mercancías peligrosas de la ONU.

En la mayor parte de los casos, la expedición de paquetes de baterías DEWALT está exenta de la clasificación de material peligroso de Clase 9 totalmente regulado. En general, solo las expediciones que contienen baterías de iones de litio con una potencia energética superior a 100 vatios-hora (Wh) deben ser expedidos como Clase 9 totalmente regulada. Todas las baterías de iones de litio tienen la potencia de vatios-hora marcadas en el paquete. Además, debido a la complejidad de las reglamentaciones, DEWALT no recomienda el transporte aéreo de paquetes de baterías de iones de litio solas, independientemente de la potencia en vatios-horas que tengan. La expedición de herramientas con baterías (combo kits) puede hacerse por transporte aéreo excepto que la potencia en vatios-hora del paquete de baterías sea superior a 100 Wh.

Independientemente de si el transporte se considera exento o completamente regulado, el expedidor será responsable de consultar las normas recientes sobre los requisitos de embalaje, etiquetado o marcado y documentación.

La información expuesta en esta sección del manual se proporciona de buena fe y se considera exacta en el momento

de creación del documento. No obstante, no se ofrece ninguna garantía, ni implícita ni explícita. Es responsabilidad del comprador comprobar que todas sus actividades se ajusten a las normas de aplicación.

### Transportar la batería FLEXVOLT™

La batería DEWALT FLEXVOLT™ tiene dos modos: **Uso** y **transporte**.

**Modo de uso:** Cuando la batería FLEXVOLT™ está erguida sola o en un producto de 18 V DEWALT, funciona como una batería de 18 V. Cuando la batería FLEXVOLT™ está en un producto de 54 V o de 108 V (dos baterías de 54 V), funciona como una batería de 54 V.

**Modo de transporte:** Cuando la batería FLEXVOLT™ tiene colocada la tapa, está en modo de transporte. Mantenga la tapa durante el transporte.

Cuando está en modo de transporte, los cables de las células están eléctricamente desconectados dentro del paquete, resultando 3 baterías con 1 batería de capacidad de vatios hora (Wh) inferior en relación con una capacidad de vatios hora superior. Esta cantidad aumentada de 3 baterías con una capacidad de vatios hora inferior puede eximir la batería de ciertas normas de transporte impuestas a las baterías de vatios hora superiores.

Por ejemplo, la capacidad en Wh para el transporte debería indicar 3 x 36 Wh, lo que significa 3 baterías de 36 Wh cada una. La capacidad en Wh para el uso debería indicar 108 Wh (1 batería).

Ejemplo de marcado de etiqueta de uso y transporte



### Recomendaciones para el almacenamiento

1. El mejor lugar de almacenamiento es uno que sea fresco y seco, que no esté expuesto directamente a la luz del sol ni a un exceso de frío o calor. Para un rendimiento y vida útil óptimos de la batería, guarde las baterías a temperatura ambiente cuando no esté usándolas.
2. Si va a realizar un almacenamiento duradero, se aconseja que guarde un paquete de pilas completamente cargado en un lugar frío y seco para obtener los máximos resultados del cargador.

**NOTA:** Los paquetes de pilas no deberán guardarse completamente descargados. El paquete de pilas deberá recargarse antes de utilizarse.

### Etiquetas del cargador y la batería

Además de los pictogramas utilizados en el presente manual, las etiquetas del cargador y del paquete de pilas muestran los siguientes pictogramas:



Antes de usarse, leer el manual de instrucciones.



Consultar los **Datos técnicos** para informarse del tiempo de carga.



No realizar pruebas con objetos conductores.



No cargar baterías deterioradas.



No exponer al agua.



Cambiar inmediatamente los cables defectuosos.



Cargar sólo entre 4 °C y 40 °C.



Sólo para uso en interior.



Desechar las baterías con el debido respeto al medio ambiente.



Cargue los paquetes de baterías DEWALT únicamente con los cargadores DEWALT indicados. Cargar los paquetes de baterías con baterías distintas a las indicadas por DEWALT en un cargador DEWALT, puede hacer que las baterías exploten o causar otras situaciones peligrosas.



No quemar el paquete de baterías.



USO (sin tapa de transporte). Por ejemplo: la capacidad en Wh indica 108 Wh (1 batería de 108 Wh).



TRANSPORTE (con tapa de transporte incorporada). Ejemplo: la capacidad en Wh indica 3 x 36 Wh (3 baterías de Wh).

### Tipo de batería

La DCR027 funciona con baterías de 18 voltios.

Estos paquetes de baterías pueden usarse: DCB181, DCB182, DCB183, DCB183B, DCB184, DCB184B, DCB185, DCB546, DCB547. Consulte los Datos técnicos para más información.

### Contenido del embalaje

El embalaje contiene:

- 1 Cargador/radio
- 1 Manual de instrucciones
- Compruebe si la herramienta, piezas o accesorios han sufrido algún desperfecto durante el transporte.
- Tómese el tiempo necesario para leer detenidamente y comprender este manual antes de utilizar la herramienta.

### Marcas sobre la herramienta

En la herramienta se muestran los siguientes pictogramas:



Antes de usarse, lea el manual de instrucciones.

## Posición del Código de Fecha (Fig. B)

El Código de fecha **24**, que contiene también el año de fabricación, viene impreso en la caja protectora.

Ejemplo:

2017 XX XX  
Año de fabricación

## Descripción (Fig. A)



**ADVERTENCIA:** Jamás altere la herramienta eléctrica ni ninguna de sus piezas. Podrían producirse lesiones personales o daños.

- |   |                        |
|---|------------------------|
| 1 Botón ON/OFF (encendido/apagado)          | 9 Botón de silencio    |
| 2 Botón de volumen                          | 10 Botón de menú       |
| 3 Antena                                    | 11 Pantalla LCD        |
| 4 Compartimento para guardar el dispositivo | 12 Indicador de carga  |
| 5 Botones Buscar/Sintonizador/flechas       | 13 Botón Bluetooth®    |
| 6 Botón de modo                             | 14 Toma de CA          |
| 7 Botón Entrar/mostrar                      | 15 Puerto audio AUX    |
| 8 Botones de preselección/memorio de radio  | 16 Puerto de carga USB |
|   | 17 Asa de traslado     |
|   | 18 Barras de seguridad |

## Uso Previsto

Su radio con cargador Bluetooth® para lugares de trabajo es una radio FM. La radio DCR027 puede alimentarse con una fuente de corriente alterna de 230 V y con todas las baterías de iones de litio de DeWALT de 14.4 V, 18 V y 54 V. Las baterías se venden por separado.

**NO** debe usarse en condiciones húmedas ni en presencia de líquidos o gases inflamables.

**NO** permita que los niños toquen la herramienta. El uso de esta herramienta por parte de operadores inexpertos requiere supervisión.

- Este producto no ha sido diseñado para ser utilizado por personas (incluyendo los niños) que posean discapacidades físicas, sensoriales o mentales, o que carezcan de la experiencia, conocimiento o destrezas necesarias a menos que estén supervisadas por una persona que se haga responsable de su seguridad. No deberá dejar nunca que los niños jueguen solos con este producto.

## MONTAJE Y AJUSTES



**ADVERTENCIA:** Utilice solamente baterías y cargadores DEWALT.

## Colocar y sacar la batería de la cargador/radio (Fig. B)

**NOTA:** Para obtener mejores resultados, compruebe que el paquete de baterías **19** está completamente cargado.

### Instalar la batería en la unidad

- Alinee la batería **19** con las guías del interior del puerto de la cargador/radio (Fig. B).

- Deslícela hasta que la batería quede bien colocada y asegúrese de oír el chasquido cuando encaja en su sitio.

### Sacar la batería de la unidad

- Pulse el botón de liberación de baterías **20** y tire firmemente del paquete de pilas para sacarlo del asa de la herramienta.
- Introduzca el paquete de baterías en el cargador tal y como se indica en la sección del cargador del presente manual.

### Paquetes de baterías con indicador de carga (Fig. B)

Algunos paquetes de baterías de DeWALT incluyen un indicador de carga que consiste en tres luces LED que indican el nivel de carga restante en el paquete de baterías.

Para activar el indicador de carga, pulse y mantenga pulsado el botón del indicador de carga **21**. Un grupo de tres luces LED verdes se iluminará, indicando el nivel que queda de carga. Cuando el nivel de carga de la pila esté por debajo del límite necesario para su uso, el indicador de carga no se iluminará y deberá recargar la pila.

**NOTA:** El indicador de carga tan sólo constituye una indicación de la carga que queda en el paquete de pilas. No indica ninguna funcionalidad de la herramienta y podrá registrar variaciones en función de los componentes del producto, de la temperatura y de la aplicación del usuario final.

### Instalar la batería de celda de moneda (Fig. B)



**ADVERTENCIA:** Peligro de explosión si sustituye la batería de forma incorrecta. Al sustituir la batería, hágalo con una del mismo tipo o equivalente CR2032. Respete la correcta polaridad (+ y -) cuando reemplace las baterías. No almacene ni transporte baterías en modo que objetos metálicos entren en contacto con los terminales expuestos de la batería.

- En la puerta de la batería de la parte posterior de la unidad, gire el tornillo **22** en sentido antihorario para sacarla. El tornillo quedará en la puerta.
- Apriete el cierre de la puerta de la batería y tire para abrir.
- Instale la batería de celda de moneda **23** según el diagrama del interior de la batería de celda de moneda.
- Vuelva a colocar la puerta de la batería, inserte el tornillo y apriete.

**NOTA:** Para restablecer la pantalla LCD, el reloj y las preselecciones, saque la batería de moneda y vuelva a instalarla. Siga este procedimiento si la pantalla parece quedar bloqueada.



**PELIGRO: NO INGIERA LA BATERÍA; PELIGRO DE QUEMADURAS QUÍMICAS.** Este producto contiene una batería de moneda/botón. Si traga la batería de moneda/botón, pueden producirse graves quemaduras internas en 2 horas, que pueden causar la muerte.

Mantenga las baterías nuevas y agotadas alejadas del alcance de los niños. Si el compartimento de la batería no se cierra bien, deje de usar el producto y manténgalo alejado de los niños. Si cree haber ingerido o colocado dentro de cualquier parte del cuerpo una batería, consulte inmediatamente un médico.

## FUNCIONAMIENTO

### Instrucciones de uso



**ADVERTENCIA:** *Respete siempre las instrucciones de seguridad y las normas aplicables.*

Su cargador/radio Bluetooth® está equipada con una capacidad de memoria suficiente para almacenar la hora y los canales de memoria seleccionados. Cuando la radio está en la posición OFF (apagado), la capacidad de memoria se alimenta mediante una batería de moneda que se incluye con la cargador/radio.

### Ajuste de potencia/volumen

1. Para encender la radio, pulse el botón de encendido **1**.

**NOTA:** La primera vez que se usa la radio, esta entra al modo **'DAB'** y busca automáticamente las emisoras. Establece la hora y empieza a ejecutar la primera emisora que encuentra. Si no hay señales de hora disponibles, consulte **Programar el reloj** para colocar manualmente la hora.

2. Gire el dial **2** en sentido horario para subir el volumen. Para bajar el volumen, gírelo en sentido antihorario.

### Función de modo

Para elegir una de las funciones de modo (**'DAB'**, **'FM'**, **'AUX'** o Bluetooth®) pulse el botón de modo **6** hasta encontrar la función deseada.

**NOTA:** Al pulsar el botón Bluetooth® **13** también se pone la radio en modo Bluetooth®.

### Modo DAB

#### Sintonización

Al encender por primera vez la unidad, esta iniciará en modo **'DAB'/DAB+**, y **'explorará automáticamente'** para encontrar las emisoras de transmisión del área local. Una vez finalizada la **'exploración automática'**, use los botones de flecha derecha o izquierda **5** para desplazarse por las emisoras.

**NOTA:** Cuando se cambia de ubicación o si la recepción no es buena después de la exploración inicial (posible si la antena no estaba levantada), puede dar una lista de emisoras disponibles vacía o incompleta. Si ejecuta manualmente una **'exploración automática'** (auto scan), encontrará todas las emisoras disponibles.

#### Para realizar una exploración automática:

1. Pulse el botón de menú **10**, desplácese por las opciones pulsando el botón de flecha derecho **5** hasta llegar a **'Exploración automática'** y seleccione esta opción pulsando el botón Entrar/Mostrar **7**.
2. Pulse la flecha derecha para seleccionar la opción **'Sí'**.
3. Pulse el botón Entrar/Mostrar **7** para efectuar la **'exploración automática'**.

Una vez finalizada la exploración automática, la radio ejecutará la primera emisora que encuentre.

#### Mostrar

Pulse el botón Entrar/Mostrar **7** para alternar entre información de texto, fecha y emisora desplazándose.

### Eliminación de emisoras

Algunas emisoras recibidas alguna vez por su radio que ya no están disponibles pueden presentar un ? detrás del nombre.

Para eliminar estas emisoras de la lista, use la función Eliminar:

1. Pulse el menú **10** y desplácese hacia la derecha a la opción **'Eliminar'**.
2. Pulse Entrar/Mostrar **7** para seleccionar.

### Rango dinámico de compresión (DRC)

Esta función reduce la diferencia entre el sonido más alto o bajo que se está transmitiendo. En efecto, este modo hace los sonidos bajos comparativamente más altos y los altos, comparativamente más bajos.

Están disponibles las siguientes opciones:

- 0 - la emisión **DRC** será ignorada
- 1/2 - configura el **DRC** a la mitad del nivel transmitido
- 1 - usa el nivel **DRC** transmitido
- 2 - duplica el nivel **DRC** transmitido

**NOTA:** El **DRC** funciona solamente si está activado por la emisora.

#### Ajustar:

1. Pulse el menú **10** y desplácese hacia la derecha a la opción **'DRC'**.
2. Pulse Entrar/Mostrar **7** para seleccionar.
3. Seleccione el número deseado en la pantalla LCD **11** usando los botones de flecha **5**.
4. Pulse Entrar/Mostrar **7** para confirmar.

### Función de sintonización o búsqueda (FM)

Hay dos métodos de sintonización y un método de búsqueda para encontrar la frecuencia deseada.

#### Sintonizar:

Pulse y suelte el botón de flecha derecho o izquierdo **5**. Repita hasta encontrar la frecuencia deseada.

#### Buscar:

Pulse y mantenga pulsado el botón de flecha derecho o izquierdo **5** durante 2 segundos. La frecuencia del sintonizador cambiará para buscar la primera emisora de radio con claridad aceptable y se detendrá en esa emisora.

**NOTA:** Cuando la cargador/radio está emparejada con un dispositivo Bluetooth®, los botones de flecha derecha e izquierda **5** se pueden usar para saltar o ir a las pistas anteriores del dispositivo de audio.

### Programar el reloj

En modo DAB la hora/fecha se sincroniza automáticamente con las señales horarias nacionales. Si la hora/fecha no se actualiza automáticamente, puede actualizarse en forma manual.

#### Ajustar el reloj manualmente:

1. Pulse el botón de menú **10**.
2. Use los botones de flecha **5** para desplazarse a **Ajustar reloj** en la pantalla LCD y pulse el botón 'Entrar/Mostrar' **7**.
3. Desplácese a **'Fecha y hora'** y pulse el botón Entrar/Mostrar **7**.

- Configure la fecha y la hora usando los botones de flecha derecha e izquierda.
- Una vez que está configurada la hora deseada, pulse el botón Entrar/Mostrar para confirmar.

**Otras opciones del menú Ajuste de reloj:**

- Formato de hora: Seleccionar un formato de visualización de hora de 12 o 24 horas
- Formato de fecha: Seleccionar el formato de visualización de hora, MM/DD/AAAA, AAAA/MM/DD o DD/MM/AAAA.

**Programar los botones de preselección/memoria**

Pueden configurarse en modo independiente diez emisoras de radio DAB y diez emisoras FM. Después de programar los botones, pulsando 1-2, 3-4, 5-6, 7-8 o 9-10 se cambiará al instante la frecuencia a la emisora preseleccionada.

- Ponga la radio en la estación que desee (consulte **Función sintonizar o buscar**).
- Pulse y mantenga pulsado uno de los botones de memoria 8 que prefiera, hasta que el número preseleccionado empiece a destellar en la pantalla LCD 11. Suelte el botón y espere a que el display preseleccionado deje de destellar.

Cada botón de memoria puede almacenar dos emisoras preseleccionadas.

**Guardar una segunda preselección:**

- Ponga manualmente la radio en la estación que desee (consulte **Función sintonizar o buscar**).
- Pulse y mantenga pulsado uno de los botones de memoria que prefiera hasta que el número preseleccionado empiece a destellar en la pantalla LCD.
- Pulse el botón actual por segunda vez hasta que aparezca en el display el segundo número preseleccionado.
- Suelte el botón y espere a que el display preseleccionado deje de destellar.

**Ajustar el ecualizador**

Los sonidos bajos y los agudos pueden ajustarse cambiando la configuración de ecualización (EQ) de la radio.

- Pulse el botón de menú 10 y con los botones de flecha seleccione 'Sonido del EQ'.
- Pulsar el botón de flecha derecho para aumentar los bajos o el botón de flecha izquierdo para bajarlos.
- Una vez alcanzado el ajuste que prefiera, pulse el botón Entrar/Mostrar 7.
- Repita los pasos 2 y 3 para el ajuste de agudos.

**Reproducir audio mediante un dispositivo externo (Fig. A)**

El audio puede reproducirse por la cargador/radio mediante una conexión Bluetooth® inalámbrica con un dispositivo Bluetooth® compatible o conectando el dispositivo de audio o el teléfono móvil con un cable de audio de 3.5 mm al puerto de audio 15 situado dentro del compartimento para guardar el dispositivo 4.

**Emparejar la cargador/radio con un dispositivo de audio Bluetooth®**

- Coloque la cargador/radio y la fuente de audio Bluetooth® hasta a 1 metro de distancia entre sí.
- Encienda la cargador/radio pulsando el botón de encendido 1.
- Pulse el botón Bluetooth® 13 o use el botón de modo para poner la unidad en modo Bluetooth® (BT). El botón de Bluetooth® parpadeará lentamente. En ese momento, la radio está tratando de encontrar el dispositivo emparejado previamente. Si lo encuentra, el botón de Bluetooth® quedará encendido sin parpadear.
- Si tiene que emparejarlo con otro dispositivo, pulse el botón de Bluetooth® y parpadeará velozmente. Mientras la radio parpadea en modo veloz, está en modo de emparejamiento.
- Confirme el emparejamiento de su dispositivo. (Consulte en el manual de instrucciones de su dispositivo las instrucciones de emparejamiento específicas.)  
**NOTA:** Si el emparejamiento no se confirma en el plazo de 2 minutos, el LED dejará de parpadear y la cargador/radio volverá al patrón de parpadeo a intervalos de medio segundo.
- Después de emparejarse correctamente, el botón indicador de Bluetooth® 13 volverá a quedar encendido fijo. Ahora la cargador/radio reproduce la música desde su dispositivo.

Indicador de estado del Bluetooth®	
Indicador LED	Estado/Modo
Parpadeo continuo (intervalo de medio segundo)	La cargador/radio está desemparejada o en modo de conexión.
Parpadeo rápido	La cargador/radio está en modo de emparejamiento y su dispositivo la puede detectar.
Luz fija	La cargador/radio está conectada a un dispositivo.
Sin luz	La cargador/radio se ha desconectado y/o está apagada.

**Conectar un dispositivo de audio Bluetooth® previamente emparejado**

Si se ha emparejado previamente un dispositivo Bluetooth® con la cargador/radio, debería volver a conectarse automáticamente al encender la cargador/radio. Después de 4 segundos, la cargador/radio va a modo de conexión. Esto se indica mediante el botón indicador de Bluetooth® 13 que parpadea en modo continuo. Después del reconocimiento y emparejamiento con el dispositivo Bluetooth® previamente emparejado, la luz del LED se vuelve fija. Si no se establece la conexión y no puede transmitir música, siga las instrucciones para **Emparejar la cargador/radio con un dispositivo de audio Bluetooth®**.

**Función de desconexión (Fig. A)**

Para preservar la vida de la batería, la cargador/radio ha sido diseñada para apagarse automáticamente después de una

hora de inactividad. La inactividad puede ser debida a que el dispositivo ha estado desemparejado durante una hora o en caso de que la conexión Bluetooth® se haya interrumpido durante el mismo periodo de tiempo. Si la cargador/radio se apaga debido a cualquier tipo de inactividad, consulte **Conectar a un dispositivo de audio Bluetooth® previamente emparejado.**

**NOTA:** El alcance óptimo de transmisión del Bluetooth® es de unos 9 metros (línea de visión) hasta la cargador/radio, pero son posibles distancias de hasta 30 m. Los obstáculos físicos, otros dispositivos inalámbricos o electromagnéticos pueden afectar a la calidad de la conexión.

Si se pierde la conexión Bluetooth® debido a una separación que excede la distancia óptima, a obstáculos o por otro motivo, será necesario volver a conectar el dispositivo con la cargador radio.

### Cargar un teléfono móvil o un dispositivo de audio por USB (Fig. A)

Puede cargar su dispositivo de audio o teléfono móvil (hasta 2,1 AMPS) usando el puerto de alimentación USB **16** de la cargador/radio. La carga es posible cuando la unidad está encendida, alimentada por un enchufe de CA o la batería.

### Tomas de CA (Fig. A)

La cargador/radio está equipada con 2 tomas de CA **14** (máximo 10 amperios) para alimentar aparatos o herramientas adicionales.

### Restablecimiento a los parámetros de fábrica

El restablecimiento a los parámetros de fábrica eliminará las preselecciones y restablecerá la radio a la configuración predeterminada.

Para restablecer a los parámetros de fábrica, pulse el Menú **10** y con las teclas de flecha **5** vaya a 'Sistema'. Pulse Entrar/Mostrar **7** para seleccionar. Con las teclas de flecha **5** vaya a 'Restablecer parámetros de fábrica'. Pulse Entrar/Mostrar **7** para seleccionar.

### Notas importantes de la radio

1. La recepción variará según la ubicación y la intensidad de la señal de radio.
2. Utilizar la radio mientras está conectada a determinados generadores puede causar un ruido de fondo.

## MANTENIMIENTO

Su herramienta eléctrica DEWALT ha sido diseñada para funcionar mucho tiempo con un mínimo de mantenimiento. Que siga funcionando satisfactoriamente depende del buen cuidado de la herramienta y de su limpieza periódica.

**ADVERTENCIA:** Para disminuir el riesgo de lesiones personales graves, apague la herramienta y desconecte la batería antes de realizar ajuste alguno o de quitar o instalar acoplamientos o accesorios. La puesta en marcha accidental puede causar lesiones.

El cargador y el paquete de pilas no pueden ser reparados.



### Lubricación

Su herramienta eléctrica no requiere lubricación adicional.



### Limpieza



**ADVERTENCIA:** Elimine con aire seco la suciedad y el polvo de la carcasa principal tan pronto como se advierta su acumulación en las rejillas de ventilación o en sus proximidades. Cuando lleve a cabo este procedimiento póngase una protección ocular aprobada y una mascarilla antipolvo aprobada.



**ADVERTENCIA:** Jamás use disolventes u otros productos químicos fuertes para limpiar las piezas no metálicas de la herramienta. Dichos productos químicos pueden debilitar los materiales con los que están construidas estas piezas. Use un paño humedecido únicamente con agua y jabón suave. Jamás permita que le entre líquido alguno a la herramienta ni sumerja ninguna parte de la misma en líquido.



**ADVERTENCIA:** Peligro de descarga. Desconecte el cargador/radio de la toma de CA antes de la limpieza. La grasa y la suciedad externas pueden eliminarse utilizando un paño o un cepillo no metálico suave. No use agua u otros líquidos limpiadores. Nunca permita que entre ningún líquido en la unidad ni sumerja ninguna parte de la misma en ningún líquido.

### Accesorios opcionales



**ADVERTENCIA:** Dado que los accesorios que no sean los suministrados por DEWALT no han sido sometidos a pruebas con este producto, el uso de tales accesorios con esta herramienta podría ser peligroso. Para disminuir el riesgo de lesiones, con este producto se deben usar exclusivamente accesorios recomendados por DEWALT.

Consulte a su proveedor si desea información más detallada sobre los accesorios apropiados.

## Proteger el medio ambiente



Recogida selectiva. Los productos y las baterías marcadas con este símbolo no deben desecharse junto con los residuos domésticos normales.

Los productos y las baterías contienen materiales que pueden ser recuperados y reciclados, reduciendo la demanda de materias primas. Recicle los productos eléctricos y las baterías de acuerdo con las disposiciones locales. Para más información, vaya a [www.2helpU.com](http://www.2helpU.com).

## Batería recargable

Esta batería de larga duración debe recargarse cuando deje de producir la suficiente potencia en trabajos que se realizaban con facilidad anteriormente. Al final de su vida técnica, deséchela con el debido respeto al medio ambiente.

- Descargue la batería por completo, y luego sáquela de la herramienta.
- Las baterías de litio-ión son reciclables. Llévelas a su distribuidor o punto de reciclaje local. Los paquetes de batería recogidos serán reciclados o eliminados adecuadamente.

# CHARGEUR/RADIO BLUETOOTH® DE CHANTIER DE QUALITÉ INDUSTRIELLE

## DCR027

### Félicitations !

Vous avez choisi un outil DEWALT. Des années d'expertise dans le développement et l'innovation de ses produits ont fait de DEWALT, le partenaire privilégié des utilisateurs professionnels d'outils électriques.

### Fiche technique

	DCR027	
Source d'alimentation	CA/CC	
Type	1	
Tension d'alimentation	$V_{ca}$	230
Type de batterie	Li-Ion	
Tension de la batterie	$V_{cc}$	14,4/18
Courant de charge	A	3
Poids (sans le bloc-piles)	kg	7,4

### Certificat de Conformité CE

#### Directive équipement radio



#### Chargeur/radio Bluetooth® de chantier de qualité industrielle

##### DCR027

DEWALT déclare par la présente que l'équipement radio DEWALT DCR027 est conforme à la Directive 2014/53/EU et à toutes les prescriptions des directives européennes applicables. L'intégralité de la déclaration de conformité européenne est accessible auprès de DEWALT Richard-Klinger-Straße 11, D-65510, Idstein, Allemagne ou à l'adresse Internet suivante : [www.2helpu.com](http://www.2helpu.com)

Effectuez une recherche basée sur le numéro de produit et le numéro de type indiqués sur la plaque signalétique.



**AVERTISSEMENT** : afin de réduire le risque de blessure, lisez le manuel d'instruction.

### Définitions : consignes de sécurité

Les définitions ci-dessous décrivent le niveau de gravité de chaque mot signalétique. Lisez le manuel de l'utilisateur et soyez attentif à ces symboles.



**DANGER** : indique une situation dangereuse imminente qui, si elle n'est pas évitée, **entraînera des blessures graves ou mortelles**.



**AVERTISSEMENT** : indique une situation dangereuse potentielle qui, **si elle n'est pas évitée**, pourrait entraîner **des blessures graves ou mortelles**.



**ATTENTION** : indique une situation dangereuse potentielle qui, **si elle n'est pas évitée**, pourrait entraîner **des blessures minimes ou modérées**.

**AVIS** : indique une pratique **ne posant aucun risque de dommages corporels**, mais qui par contre, si rien n'est fait pour l'éviter, **pourrait poser des risques de dommages matériels**.



Indique un risque d'électrocution.



Indique un risque d'incendie.

### Consignes de sécurité concernant les chargeurs/radios

- **Ne pas maltraiter le cordon.** Ne jamais transporter la radio par son cordon. Ne jamais tirer le cordon pour le débrancher de la prise. Tenir le cordon éloigné de la chaleur, de l'huile et des bords tranchants.
- **Retirez le bloc batterie.** Éteignez avant de laisser sans surveillance. Retirer le bloc batterie lorsqu'il n'est pas utilisé, avant de changer tout accessoire et avant la révision.
- Cet appareil est prévu pour être utilisé sous des climats tempérés.
- L'utilisation de cet appareil n'est pas prévue pour les personnes (y compris les enfants) ayant des capacités physiques, sensorielles ou mentales limitées, ou qui manquent d'expérience et de connaissances, sauf si ces personnes sont surveillées ou instruites sur l'utilisation de l'appareil par une personne responsable de leur sécurité.
- **Raccordez la chargeur/radio à une alimentation secteur correctement reliée à la terre.** La prise et la rallonge doivent disposer d'un conducteur de protection efficace.
- **Si l'utilisation de la chargeur/radio dans un endroit humide est inévitable, utilisez un dispositif différentiel à courant résiduel (DDR).** L'utilisation d'un dispositif différentiel à courant résiduel réduit le risque de choc électrique.
- Les enfants doivent être surveillés pour s'assurer qu'ils ne jouent pas avec l'appareil.
- La radio ne doit pas être exposée aux gouttes ni aux projections d'eau ; aucun objet rempli de liquide (par ex. vases) ne doit y être placé dessus.
- Aucune source de flamme nue (par ex. bougie allumée) ne doit être placée sur la radio.
- La fiche d'alimentation est utilisée pour débrancher l'appareil : le dispositif de branchement (fiche) doit rester aisément accessible.

Piles				Chargeurs/Durées de charge (minutes)					
Cat #	V <sub>DC</sub>	Ah	Poids kg	DCB107	DCB113	DCB115	DCB118	DCB132	DCB119
DCB546	18/54	6,0/2,0	1,05	270	140	90	60	90	X
DCB547	18/54	9,0/3,0	1,25	420	220	140	85	140	X
DCB181	18	1,5	0,35	70	35	22	22	22	45
DCB182	18	4,0	0,61	185	100	60	60	60	120
DCB183/B	18	2,0	0,40	90	50	30	30	30	60
DCB184/B	18	5,0	0,62	240	120	75	75	75	150
DCB185	18	1,3	0,35	60	30	22	22	22	X
DCB187	18	3,0	0,48	140	70	45	45	45	90

## Sécurité électrique

La chargeur/radio a été conçue pour fonctionner à une tension unique. Vérifier systématiquement que la tension de la batterie correspond bien à la tension indiquée sur la plaque signalétique. Vérifier également que la tension du chargeur correspond bien à la tension du secteur.



**AVERTISSEMENT** : risque de choc électrique. N'utilisez l'appareil que dans des endroits secs.

Si le cordon fourni est endommagé, le remplacer par un cordon spécialement conçu à cet effet, et disponible auprès du service après-vente DEWALT.



Toujours utiliser la fiche prescrite lors du remplacement du câble d'alimentation.

Type 11 pour la classe II (isolation double) – outils

Type 12 pour la classe I (Conducteur de terre) – outils



En cas d'utilisation à l'extérieur, connecter les outils portatifs à un disjoncteur FI.

## Utilisation d'une rallonge

N'utiliser une rallonge qu'en cas de nécessité absolue. Utiliser une rallonge homologuée compatible avec la tension nominale du chargeur (consulter la **Caractéristiques techniques**).

La section minimale du conducteur est de 1 mm<sup>2</sup> pour une longueur maximale de 30 m.

En cas d'utilisation d'un dévidoir, dérouler systématiquement le câble sur toute sa longueur.

## Directives de mise à la terre

Le chargeur/radio doit être relié à la terre. En cas de dysfonctionnement ou de panne, la mise à la terre apporte un passage de moindre résistance au courant électrique ce qui réduit le risque de choc électrique. Le chargeur/radio est pourvu d'un cordon électrique muni d'un conducteur de protection et d'une fiche mise à la terre. Cette fiche doit être branchée dans une prise adéquate, installée correctement, et mise à la terre conformément aux codes et réglementations locales.



**DANGER** : tout branchement non conforme du matériel mis à la terre augmente les risques de décharges électriques. Le conducteur dont la surface externe d'isolation est verte avec des rayures jaunes est le

conducteur de protection. En cas de réparation ou de remplacement du cordon ou de la fiche, ne jamais connecter le conducteur de protection à une borne sous tension. Faire réparer le chargeur exclusivement par un réparateur DEWALT agréé. Ne pas modifier la fiche fournie avec le chargeur/radio. Si elle ne rentre pas dans la prise, faire installer une prise adéquate par un réparateur agréé DEWALT.

## Pour les chargeurs/radios avec fil, mis à la terre, de 16 A ou moins, et conçus pour être utilisés sur un circuit d'alimentation de 230V

Le chargeur/radio a été conçu pour être utilisé sur un circuit de 230 V, et est équipé d'une fiche mise à la terre qui ressemble à la prise illustrée ci-après.

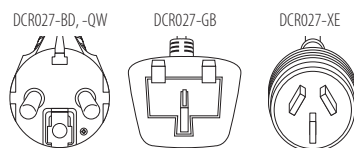

## CONSERVEZ CES INSTRUCTIONS

### Chargeurs

Les chargeurs DEWALT ne nécessitent aucun réglage et sont conçus pour une utilisation la plus simple possible.

### Consignes de sécurité importantes propres à tous les chargeurs/radios

**CONSERVEZ CES INSTRUCTIONS**: Ce manuel contient des instructions importantes concernant la sécurité et l'utilisation du chargeur/radio.

- Avant d'utiliser le chargeur, lire toute consigne et avertissement apposés sur le chargeur, la batterie et le produit utilisant la batterie.



**AVERTISSEMENT** : risque de choc. Ne pas laisser les liquides pénétrer dans le chargeur. Risque de choc électrique.



**AVERTISSEMENT** : nous recommandons l'utilisation d'un disjoncteur différentiel avec un seuil de déclenchement de 30mA ou moins.

**ATTENTION** : risque de brûlure. Pour réduire le risque de blessures, ne chargez que des batteries rechargeables DEWALT. Les autres types de batteries peuvent exploser et causer des blessures et des dégâts.

**ATTENTION** : les enfants doivent être surveillés pour s'assurer qu'ils ne jouent pas avec l'appareil.

**AVIS** : sous certaines conditions, lorsque le chargeur est branché à l'alimentation électrique, les contacts de charge exposés à l'intérieur du chargeur peuvent être mis en court-circuit par un corps étranger. Les corps étrangers de nature conductrice tels que, mais ne se limitant pas à, la laine d'acier, le papier aluminium ou toute accumulation de particules métalliques doivent être tenus éloignés des cavités du chargeur. Débranchez toujours le chargeur de la prise lorsqu'il n'y a pas de pack batterie dans la cavité. Débranchez le chargeur avant de le nettoyer.

- **NE PAS tenter de charger la batterie avec des chargeurs/radios autres que ceux décrits dans ce manuel.** Le chargeur et sa batterie ont été conçus tout spécialement pour fonctionner ensemble.
- **Ces chargeurs/radios n'ont pas été conçus pour une utilisation autre que recharger les batteries rechargeables DEWALT.** Toute autre utilisation comporte des risques d'incendie, de décharges électriques ou d'électrocution.
- **Protéger le chargeur/radio de la pluie ou de la neige.**
- **Tirer sur la fiche plutôt que sur le cordon pour débrancher le chargeur** afin de réduire tout risque d'endommager la fiche ou le cordon d'alimentation.
- **S'assurer que le cordon est protégé de manière à ce que personne ne marche ni ne trébuché dessus, ou à ce qu'il ne soit ni endommagé ni soumis à aucune tension.**
- **N'utiliser une rallonge qu'en cas de nécessité absolue.** L'utilisation d'une rallonge inadéquate comporte des risques d'incendie, de décharges électriques ou d'électrocution.
- **Ne poser aucun objet sur le chargeur/radio. Ne pas mettre le chargeur/radio sur une surface molle qui pourrait en bloquer la ventilation et provoquer une surchauffe interne.** Éloigner le chargeur/radio de toute source de chaleur.
- **Ne pas utiliser le chargeur/radio avec un cordon, ou une fiche, endommagé ; les changer systématiquement.**
- **Ne pas utiliser le chargeur/radio s'il a reçu un choc, fait une chute ou a été endommagé de quelque façon que ce soit.** Le ramener dans un centre de réparation agréé.
- **Ne pas démonter le chargeur/radio. Pour tout service ou réparation, le rapporter dans un centre de réparation agréé.** Le fait de le réassembler de façon incorrecte comporte des risques de décharges électriques, d'électrocution et d'incendie.
- **Débrancher le chargeur du secteur avant tout entretien pour réduire tout risque de décharges électriques.** Le fait d'en retirer la batterie ne réduira pas ces risques.
- **NE JAMAIS tenter de connecter 2 chargeurs ensemble.**
- **Le chargeur/radio a été conçu pour fonctionner sur courant électrique domestique standard de 230 volts.**

**Ne pas tenter de l'utiliser sous toute autre tension.** Cela ne s'applique pas aux chargeurs de postes mobiles.

## Recharger une batterie (Fig. A, B)



Lorsque le chargeur/radio est branché, il recharge la batterie insérée. Débranchée, la radio fonctionne jusqu'à 8 heures avec une batterie Li-Ion premium 18V complètement rechargée. L'utilisation de batteries de moindre capacité réduit la durée de fonctionnement.

1. Branchez le chargeur dans une prise appropriée avant d'insérer le bloc-batterie.
2. Insérez le bloc-batterie **19** dans le chargeur en vous assurant qu'il soit parfaitement bien en place. Le voyant rouge **12** (charge) clignote de façon répétée pour indiquer que le processus de charge a commencé.
3. La fin de la charge est indiquée par le voyant rouge restant fixe en continu. Le bloc-batterie est alors complètement rechargé et il peut soit être utilisé, soit être laissé dans le chargeur. Pour retirer le bloc-batterie du chargeur, enfoncez le bouton de libération de la batterie **20** sur le bloc batterie.

**REMARQUE** : Pour garantir les meilleures performances et la durée de vie des blocs-batteries Li-Ion, rechargez-les complètement avant la première utilisation.

## Fonctionnement du chargeur

Consultez les indicateurs ci-dessous pour connaître l'état de charge du bloc-batterie.

Indicateurs de charge	
 charge en cours	— — — —
 pleinement chargée	————
 suspension de charge	— —   ———

## Délai Bloc chaud/froid

Lorsque le chargeur détecte que la batterie est trop chaude ou trop froide, il démarre automatiquement un délai Bloc Chaud/Froid, suspendant la charge jusqu'à ce que la batterie ait atteint la température adéquate. Le chargeur passe ensuite directement en mode Charge. Cette fonctionnalité permet une durée de vie maximale de la batterie.

Un bloc-batterie froid se recharge à une cadence plus lente qu'un bloc-batterie chaud. Une fois à température, la batterie se recharge à un taux plus élevé.

## Système de protection électronique

Les outils XR Li-Ion sont conçus avec un système de protection électronique qui protège la batterie des surcharges, surchauffes ou d'être complètement déchargée.

L'outil s'éteint automatiquement si le système de protection électronique se déclenche. Si cela se produit, placez la batterie ion lithium sur le chargeur jusqu'à ce qu'elle soit complètement rechargée.

## Nettoyage du chargeur/radio

**AVERTISSEMENT** : risque de choc. Débranchez le chargeur de la prise de courant avant le nettoyage. La saleté et la graisse peuvent être éliminées de l'extérieur

du chargeur avec un chiffon ou une brosse souple non métallique. N'utilisez ni eau, ni autre solution de nettoyage. Ne laissez jamais aucun liquide pénétrer à l'intérieur de l'appareil et n'immergez jamais aucune pièce de l'appareil dans aucun liquide.

## Batteries

### Consignes de sécurité importantes propres à toutes les batteries

Pour commander une batterie de rechange, s'assurer d'inclure son numéro de catalogue et sa tension.

La batterie n'est pas totalement chargée en usine. Avant d'utiliser la batterie et le chargeur, lire les consignes de sécurité ci-dessous. Puis suivre la procédure de charge ci-après.

#### LIRE TOUTES CES CONSIGNES

- **Ne pas charger ou utiliser une batterie dans un milieu déflagrant, comme en présence de liquides, gaz ou poussières inflammables.** Insérer ou retirer le bloc-pile du chargeur peut enflammer la poussière ou des émanations.
- **Ne jamais forcer le bloc batterie dans le chargeur. Ne modifier le bloc batterie d'aucune manière que ce soit pour le faire entrer sur un chargeur incompatible, car le bloc batterie peut se casser et causer de graves blessures.**
- Charger le bloc batterie uniquement dans les chargeurs DEWALT.
- **NE PAS** l'éclabousser ou l'immerger dans l'eau ou d'autres liquides.
- **Ne pas ranger ou utiliser l'outil et le bloc-piles dans des endroits où la température peut atteindre ou excéder 40 °C (104 °F) (comme dans les remises extérieures ou les bâtiments métalliques l'été).**
- **Ne pas incinérer la batterie même si elle est sévèrement endommagée ou complètement usagée, car elle pourrait exploser au contact des flammes.** Au cours de l'incinération des batteries au lithium-ion, des vapeurs et matières toxiques sont dégagées.
- **En cas de contact du liquide de la batterie avec la peau, la rincer immédiatement au savon doux et à l'eau claire.** En cas de contact oculaire, rincer l'œil ouvert à l'eau claire une quinzaine de minutes, ou jusqu'à ce que l'irritation cesse. Si des soins médicaux sont nécessaires, noter que l'électrolyte de la batterie est composé d'un mélange de carbonates organiques liquides et de sels de lithium.
- **Le contenu des cellules d'une batterie ouverte pourrait causer une irritation des voies respiratoires.** Dans cette éventualité, exposer l'individu à l'air libre. Si les symptômes persistent, consulter un médecin.



**AVERTISSEMENT : risques de brûlures.** Le liquide de la batterie pourrait s'enflammer s'il est exposé à des étincelles ou à une flamme.



**AVERTISSEMENT :** ne jamais tenter d'ouvrir le bloc batterie pour quelque raison que ce soit. Si le boîtier du bloc batterie est fissuré ou endommagé, ne pas l'insérer dans un chargeur. Ne pas écraser, laisser tomber, ou

endommager le bloc batterie. Ne pas utiliser un bloc batterie ou un chargeur ayant reçu un choc violent, étant tombé, ayant été écrasé ou endommagé de quelque façon que ce soit (par ex. percé par un clou, frappé d'un coup de marteau, piétiné). Risque de choc électrique ou d'électrocution. Les blocs batterie endommagés doivent être renvoyés à un centre de réparation pour y être recyclés.



**AVERTISSEMENT : risque d'incendie. Ne rangez et ne transportez pas le bloc-batterie s'il est possible que des objets métalliques entrent en contact avec les bornes de la batterie.** Ne placez par exemple pas le bloc-batterie dans des tabliers, poches, boîtes à outils, boîtes de kits d'accessoires, tiroirs, etc. en présence de clous, vis, clés, etc.



**ATTENTION : après utilisation, ranger l'outil, à plat, sur une surface stable là où il ne pourra ni faire tomber ni faire trébucher personne.** Certains outils équipés d'un gros bloc batterie peuvent tenir à la verticale sur celui-ci, mais manquent alors de stabilité.

## Transport



**AVERTISSEMENT : risque d'incendie.** Le transport des batteries peut causer un incendie si les bornes de la batterie entrent accidentellement en contact avec des matériaux conducteurs. Lors du transport des batteries, assurez-vous que les bornes de la batterie sont protégées et bien isolées des matériaux avec lesquels elles pourraient entrer en contact et qui pourraient provoquer un court-circuit.

Les batteries DEWALT sont conformes à toutes les réglementations d'expédition applicables comme prescrit par les normes industrielles et juridiques qui incluent les recommandations de l'ONU pour le transport des marchandises dangereuses, les réglementations relatives aux marchandises dangereuses de l'International Air Transport Association (IATA), les réglementations de l'International Maritime Dangerous Goods (IMDG) et l'accord européen concernant le transport international de marchandises dangereuses sur route (ADR). Les cellules et les batteries ion lithium ont été testées conformément à la section 38,3 des recommandations de l'ONU pour les tests et critères relatifs au transport des marchandises dangereuses.

Dans la plupart des cas, l'envoi d'un bloc-batterie DEWALT ne sera pas soumis à la classification réglementée de classe 9 pour les matières dangereuses. En règle générale, seuls les envois contenant une batterie Lithium-Ion d'une énergie nominale supérieure à 100 Watts/heure (Wh) nécessitent une expédition réglementée de classe 9. L'énergie nominale en Watts/heure de toutes les batteries Lithium-Ion est indiquée sur l'emballage. De plus, en raison de la complexité de la réglementation, DEWALT ne recommande pas l'expédition aérienne de blocs-batteries seuls, peu importe le wattage/heure nominal. Les envois d'outil avec batterie (kit combiné) peuvent être faits par avion si le wattage/heure nominal du bloc-batterie n'excède pas 100 Wh.

Que l'expédition soit exemptée ou réglementée, l'expéditeur a la responsabilité intégrale de consulter les dernières

réglementations relatives à l'emballage, à l'étiquetage/au marquage et aux exigences de documentation.

Les informations fournies dans cette section du manuel sont fournies en bonne foi et sont considérées précises au moment de la rédaction de ce document. Toutefois, aucune garantie explicite ou implicite ne peut être fournie. L'acheteur a la responsabilité de s'assurer que ses activités sont conformes aux réglementations applicables.

### Transport de la batterie FLEXVOLT™

La batterie FLEXVOLT™ DEWALT dispose de deux modes :

#### Utilisation et Transport.

**Mode Utilisation :** Lorsque la batterie FLEXVOLT™ est seule ou dans un produit DEWALT 18V, elle fonctionne comme une batterie de 18 V. Lorsque la batterie FLEXVOLT™ est dans un produit 54V ou 108V (deux batteries de 54V), elle fonctionne comme une batterie de 54V.

**Mode Transport :** Lorsque le cache est fixé sur la batterie FLEXVOLT™, elle est en mode Transport. Gardez le cache en place pour expédier la batterie.

En mode Transport, les chaînes des cellules sont déconnectées électriquement à l'intérieur du bloc pour en faire 3 batteries de plus faible wattage-heure (Wh) comparées à une seule batterie au wattage-heure plus élevé. Le fait de répartir l'énergie consommée du bloc en 3 batteries peut exempter le bloc de certaines réglementations en matière de transport qui sont imposées pour les batteries dont l'énergie consommée est plus élevée.

La puissance en Wh pour le transport peut par exemple être de 3 x 36 Wh, représentant 3 batteries de 36 Wh chacune. La puissance d'utilisation en Wh peut être de 108 Wh (sous entendue, 1 batterie).

Exemple de marquage pour l'utilisation et le transport



### Recommandations de stockage

1. Le lieu idéal de rangement est un lieu frais et sec, à l'abri de toute lumière solaire directe et de tout excès de température. Pour des performances et une durée de vie optimales, entreposer les batteries à température ambiante après utilisation.
2. Pour un stockage prolongé, il est recommandé de conserver la batterie complètement chargée dans un lieu frais et sec, hors du chargeur pour de meilleurs résultats.

**REMARQUE :** les blocs batterie ne doivent pas être stockés complètement déchargés. Le bloc batterie devra être rechargé avant l'utilisation.

### Étiquettes sur le chargeur et la batterie

En plus des pictogrammes utilisés dans ce manuel, les étiquettes sur le chargeur et le bloc batterie peuvent montrer les pictogrammes suivants :



Lire la notice d'instructions avant toute utilisation.



Consulter la **Fiche technique** pour les temps de charge.



Ne pas mettre en contact avec des objets conducteurs.



Ne pas recharger une batterie endommagée.



Ne pas exposer à l'eau.



Remplacer systématiquement tout cordon endommagé.



Recharger seulement entre 4 °C et 40 °C.



Utiliser uniquement à l'intérieur.



Mettre la batterie au rebut conformément à la réglementation en matière d'environnement.



Recharger les blocs batterie DEWALT uniquement avec les chargeurs DEWALT appropriés. La recharge des blocs batterie différents avec un chargeur DEWALT peut entraîner leur explosion ou d'autres situations dangereuses.



Ne jetez pas le bloc batterie au feu.



UTILISATION (sans cache de transport). Exemple : Puissance en Wh de 108 Wh (1 batterie de 108 W).



TRANSPORT (avec cache de transport intégré). Exemple : Puissance en Wh de 3 x 36 Wh (3 batteries de 36 Wh).

### Type de Batterie

La DCR027 fonctionne grâce à un bloc-batterie de 18 volts. Ces blocs batterie peuvent être utilisés : DCB181, DCB182, DCB183, DCB183B, DCB184, DCB184B, DCB185, DCB546, DCB547. Consultez les Caractéristiques techniques pour plus d'informations.

### Contenu de l'emballage

Ce carton comprend :

- 1 Chargeur/radio
- 1 Notice d'instructions
- Vérifier que l'appareil et ses pièces ou accessoires n'ont pas été endommagés lors du transport.
- Prendre le temps de lire attentivement et comprendre cette notice d'instructions avant toute utilisation de l'appareil.

## Étiquettes sur l'appareil

On trouve les diagrammes suivants sur l'outil :



Lire la notice d'instructions avant toute utilisation.

### Emplacement de la Date Codée de Fabrication (Fig. B)

La date codée de fabrication **24**, qui comprend aussi l'année de fabrication, est imprimée sur le boîtier.

Exemple :

2017 XX XX

Année de fabrication

### Description (Fig. A)



**AVERTISSEMENT** : ne jamais modifier l'outil électrique ni aucun de ses composants. Il y a risques de dommages corporels ou matériels.

- |  |                         |
|--|-------------------------|
| 1 Bouton Marche/Arrêt                    | 9 Bouton Muet           |
| 2 Bouton Volume                          | 10 Bouton Menu          |
| 3 Antenne                                | 11 Écran LCD            |
| 4 Compartiment de rangement périphérique | 12 Voyant de charge     |
| 5 Boutons Recherche/Tuner/Flèche         | 13 Bouton Bluetooth®    |
| 6 Bouton Mode                            | 14 Prise électrique     |
| 7 Bouton Entrée/Affichage                | 15 Port audio AUX       |
| 8 Bouton Présélection/mémoire radio      | 16 Port de charge USB   |
|  | 17 Poignée de transport |
|  | 18 Cadre de protection  |

### Utilisation Prévue

Votre chargeur/radio Bluetooth® de chantier est une radio FM. La DCR027 peut être alimentée par une source électrique de 230V aussi bien que par des blocs-batteries Li-Ion DEWALT de 14,4V, 18V et 54V. Batteries vendues séparément.

**NE PAS** les utiliser en milieu humide ou en présence de gaz ou de liquides inflammables.

**NE PAS** les laisser à la portée des enfants. Une supervision est nécessaire auprès de tout utilisateur non expérimenté.

- Ce produit n'est pas prévu pour être utilisé par des personnes (y compris les enfants) dont les capacités physiques, sensorielles ou mentales sont réduites ou qui manquent d'expérience ou d'aptitudes, sauf si ces personnes sont surveillées par une autre personne responsable de leur sécurité. Ne jamais laisser les enfants seuls avec ce produit.

### MONTAGE ET RÉGLAGES



**AVERTISSEMENT** : utiliser exclusivement des batteries et chargeurs DEWALT.

### Insertion et retrait du bloc-batterie de la Chargeur/radio (Fig. B)

**REMARQUE** : pour un résultat optimal, assurez-vous que le bloc batterie **19** est complètement chargé.

### Pour installer le bloc-batterie dans l'appareil

1. Alignez le bloc-batterie **19** avec les rails à l'intérieur du compartiment prévu pour la batterie dans la chargeur/radio (Fig. B).
2. Glissez le bloc-batterie jusqu'à ce qu'il se fixe en place et assurez-vous d'entendre le clic de verrouillage.

### Pour retirer le bloc-batterie de l'appareil

1. Appuyer sur le bouton de libération de la batterie **20** et tirer fermement le bloc batterie hors de la poignée de l'outil.
2. Insérer le bloc batterie dans le chargeur comme décrit dans la section du chargeur de ce manuel.

### Témoin de charge des blocs batterie (Fig. B)

Certains blocs batterie DEWALT incluent un témoin de charge composé par trois voyants verts qui indiquent le niveau de charge restant dans le bloc batterie.

Pour activer le témoin de charge, maintenir enfoncé le bouton du témoin de charge **21**. Une combinaison de trois voyants verts s'allume pour indiquer le niveau de charge restant. Lorsque le niveau de charge de la batterie est au-dessous de la limite utilisable, le témoin de charge ne s'allume pas et la batterie doit être rechargée.

**REMARQUE** : le témoin de charge est uniquement une indication de la charge restant dans le bloc batterie. Il n'indique pas la fonctionnalité de l'outil et peut être sujet à des variations selon les composants du produit, la température et l'application de l'utilisateur final.

### Pour installer la pile bouton (Fig. B)



**AVERTISSEMENT** : l'installation non correcte de la pile bouton peut présenter un risque d'explosion. Si vous devez remplacer la pile, utilisez un modèle identique ou équivalent de type CR2032. Respectez la polarité correcte (+ et -) lors du remplacement des piles. Ne rangez et ne transportez pas les piles avec des objets métalliques qui pourraient entrer en contact avec les bornes de la pile.

1. Dévissez la vis **22** du cache-pile à l'arrière de l'appareil en la tournant dans le sens inverse des aiguilles d'une montre pour la retirer. La vis reste emprisonnée dans le cache.
2. Abaissez l'attache sur le cache-pile et tirez ouvrir.
3. Installez la pile bouton **23** en respectant le schéma à l'intérieur du compartiment.
4. Réinstallez le cache-pile, insérez la vis et revissez-la.

**REMARQUE** : Pour réinitialiser l'écran LCD, l'horloge et les présélections, retirez la pile bouton avant de la réinstaller. Suivez cette procédure si l'écran se fige.



**DANGER : N'INGÉREZ PAS LA PILE ; RISQUE DE BRÛLURE CHIMIQUE.** Ce produit contient une pile bouton. En cas d'ingestion de la pile bouton, de graves brûlures internes peuvent survenir en 2 heures seulement et conduire à la mort. Gardez les piles neuves et usagées hors de portée des enfants. Si le compartiment de la pile bouton ne peut plus se refermer correctement, n'utilisez plus le produit et

gardez-le hors de portée des enfants.  
Si vous pensez que des piles peuvent avoir été ingérées ou insérées dans une quelconque partie du corps, consultez immédiatement un médecin.

## FONCTIONNEMENT

### Consignes d'utilisation



**AVERTISSEMENT :** respecter systématiquement les consignes de sécurité et les normes en vigueur.

Votre chargeur/radio Bluetooth® est équipée d'une mémoire qui permet de sauvegarder l'heure et les stations que vous avez sélectionnées. Lorsque la radio est éteinte, cette mémoire est alimentée par la pile bouton fournie avec la chargeur/radio.

### Réglage de la puissance et du volume

1. Pour allumer la radio, appuyez sur le bouton Marche/ Arrêt **1**.

**REMARQUE :** Lors de la première utilisation, la radio passe en mode '**DAB**' et recherche automatiquement les stations. Elle règle ensuite l'heure et commence à émettre la première station qu'elle trouve. Si aucun signal horaire n'est disponible, consultez la section **Pour programmer l'horloge** afin de régler l'heure manuellement.

2. Tournez la molette **2** dans le sens des aiguilles d'une montre pour augmenter le volume. Pour diminuer le volume, tournez-la dans le sens inverse des aiguilles d'une montre.

### Mode de fonctionnement

Pour choisir l'un des modes de fonctionnement ('**DAB**', '**FM**', '**AUX**' ou Bluetooth®), appuyez sur le bouton Mode **6** jusqu'à avoir trouvé le mode de fonctionnement voulu.

**REMARQUE :** Un appui sur le bouton Bluetooth® **13** permet également de passer la radio en mode Bluetooth®.

### Mode DAB

#### Réglage de précision

Lors de la première mise en marche, l'appareil se met en mode '**DAB**'/'**DAB+**' et il '**recherche automatiquement**' les stations diffusées dans la région. Une fois la '**recherche automatique**' terminée, utilisez les flèches, gauche ou droite **5**, pour faire défiler les stations.

**REMARQUE :** Si vous vous déplacez ou si la réception n'est pas bonne lors de la première recherche (possible si l'antenne n'était pas relevée), la liste des stations disponibles peut être vide ou incomplète. L'exécution manuelle d'une 'recherche automatique' permet de trouver toutes les stations diffusées disponibles.

#### Pour effectuer une recherche automatique :

1. Appuyez sur le bouton Menu **10**, faites défiler les options à l'aide de la flèche droite **5** jusqu'à atteindre 'Auto Scan' ('Recherche Auto') et sélectionnez cette option en appuyant sur le bouton Entrée/Affichage **7**.
2. Appuyez sur la flèche droite pour sélectionner l'option Oui.
3. Appuyez sur le bouton Entrée/Affichage **7** pour démarrer la '**recherche automatique**'.

Une fois la recherche automatique terminée, la radio diffuse la première station trouvée.

#### Affichage

Appuyez sur le bouton Entrée/Affichage **7** pour commuter entre le défilement du texte, la date et la station.

#### Supprimer des stations

Certaines stations reçues par votre radio mais n'étant plus disponibles peuvent apparaître avec un ? après le nom de la station.

Pour supprimer ces stations de la liste, utilisez la fonction '**Prune**' (Supprimer) :

1. Appuyez sur Menu **10** et faites défiler vers la droite jusqu'à atteindre l'option **Prune** (Supprimer).
2. Appuyez sur Entrée/Affichage **7** pour valider la sélection.

#### Compresseur DRC

Cette fonction réduit la différence entre les sons émis, le plus fort et le plus faible. En pratique, les sons plus faibles sont amplifiés et les sons plus forts sont atténués.

Les options suivantes sont disponibles :

- 0 - Le **DRC** est désactivé
- 1/2 - Règle de **DRC** à la moitié du niveau émis
- 1 - Utilise le niveau de **DRC** transmis
- 2 - Double le niveau de **DRC** émis

**REMARQUE :** Le 'DRC' ne fonctionne que s'il est proposé par la station de radio.

#### Pour régler :

1. Appuyez sur Menu **10** et faites défiler vers la droite jusqu'à atteindre l'option '**DAB**'.
2. Appuyez sur Entrée/Affichage **7** pour valider la sélection.
3. Sélectionnez le numéro voulu affiché sur l'écran **11** à l'aide des flèches **5**.
4. Appuyez sur Entrée/Affichage **7** pour confirmer.

### Fonction Régler avec précision ou Rechercher (FM)

Il existe deux méthodes de réglage de précision et une méthode de recherche pour trouver la fréquence voulue.

#### Pour régler avec précision :

Appuyez et relâchez la flèche droite ou gauche **5**. Recommencez jusqu'à avoir trouvé la fréquence voulue.

#### Pour rechercher :

Appuyez et maintenez enfoncée pendant 2 secondes la flèche droite ou gauche **5**. La fréquence du tuner passe sur la première station de radio suffisamment audible et s'arrête sur cette station.

**REMARQUE :** Lorsque la chargeur/radio est appairée à un appareil Bluetooth®, les flèches droite et gauche **5** peuvent servir pour ignorer une piste ou revenir à la piste précédente sur le périphérique audio.

#### Pour programmer l'horloge

En mode '**DAB**', l'heure/la date sont automatiquement synchronisées avec les signaux horaires nationaux. Si l'heure/la

date ne se mettent pas à jour automatiquement, il est possible de le faire manuellement.

#### Pour régler l'horloge manuellement :

1. Appuyez sur le bouton Menu **10**.
2. Utilisez les flèches **5** jusqu'à ce que 'Clock Adjust' ('Régler Horloge') soit affiché à l'écran et appuyez sur le bouton Entrée/Affichage **7**.
3. Faites défiler jusqu'à 'Date & Time' ('Date et Heure') et appuyez sur le bouton Entrée/Affichage **7**.
4. Réglez la date et l'heure à l'aide des flèches gauche et droite.
5. Une fois l'heure réglée, appuyez sur le bouton Entrée/Affichage pour valider.

#### Autres options du menu Régler Horloge :

- Time format (Format de l'heure) : Choisissez le format d'affichage de l'heure, 12h ou 24h
- Date format (Format de la date) : Choisissez le format d'affichage de la date MM/JJ/AAAA, AAAA/MM/JJ ou JJ/MM/AAAA.

#### Pour programmer les boutons

##### Présélection/Mémoire

Vous pouvez définir dix stations de radios '**DAB**' et dix stations '**FM**' de manière indépendante. Après la programmation des boutons, un appui sur 1-2, 3-4, 5-6, 7-8 ou 9-10 permet d'accéder immédiatement à la fréquence de la station pré-réglée.

1. Réglez la radio sur la station désirée (consultez la section **Fonction Régler avec Précision ou Rechercher**).
2. Maintenez enfoncé l'un des boutons de mémoire désiré **8** jusqu'à ce que le numéro présélectionné clignote sur l'écran LCD **11**. Relâchez le bouton et attendez que l'affichage de la présélection cesse de clignoter.

Chaque bouton de mémoire peut sauvegarder deux stations pré-réglées.

#### Pour sauvegarder une seconde Présélection :

1. Réglez manuellement la radio sur la station voulue (consultez la section **Fonction Régler avec Précision ou Rechercher**).
2. Maintenez enfoncé l'un des boutons de mémoire désiré jusqu'à ce que le numéro présélectionné clignote sur l'écran LCD.
3. Appuyez une deuxième fois sur le bouton de présélection pour afficher le numéro de présélection suivant.
4. Relâchez le bouton et attendez que l'affichage de la présélection cesse de clignoter.

#### Pour régler l'égaliseur

Les basses et les aigus peuvent être réglés en modifiant le paramétrage de l'égaliseur (EQ) de la radio.

1. Appuyez sur le bouton Menu **10** et utilisez les flèches pour sélectionner '**Sound EQ (Son EQ)**'.
2. Appuyez sur la flèche droite pour augmenter les basses ou sur la flèche gauche pour les diminuer.
3. Une fois le réglage fait, appuyez sur le bouton Entrée/Affichage **7**.
4. Répétez les étapes 2 et 3 pour le régler les aigus.

#### Lecture audio avec un périphérique externe (Fig. A)

Il est possible d'écouter de la musique sur la chargeur/radio grâce à une connexion Bluetooth® sans fil avec un périphérique Bluetooth® compatible ou en raccordant un périphérique audio ou un téléphone portable au port audio **15** situé dans le compartiment de rangement de l'appareil **4**, à l'aide d'un câble audio 3,5 mm.

#### Appairer la chargeur/radio avec un périphérique audio Bluetooth®

1. Placez la chargeur/radio et la source audio Bluetooth® à 1 m l'un de l'autre.
2. Allumez la chargeur/radio en appuyant sur le bouton d'alimentation **1**.
3. Appuyez sur le bouton Bluetooth® **13** ou utilisez le bouton Mode pour passer l'appareil en mode Bluetooth® (BT). Le bouton Bluetooth® clignote alors lentement. Pendant ce temps, la radio tente de trouver un périphérique auquel elle a déjà été appairée. Si elle en trouve un, le bouton Bluetooth® reste allumé sans clignoter.
4. Si un autre périphérique doit être appairé, appuyez sur le bouton Bluetooth® qui se met alors à clignoter rapidement. Quand la radio affiche ce clignotement rapide, elle est en mode Appairage.
5. Confirmez l'appairage sur votre périphérique. (Consultez le manuel d'utilisation de votre périphérique pour connaître les instructions spécifiques à l'appairage.)  
**REMARQUE :** Si l'appairage n'est pas confirmé dans les 2 minutes, le voyant cesse de clignoter et la chargeur/radio recommence à clignoter toutes les demi-secondes.
6. Une fois l'appairage réussi, le voyant/bouton Bluetooth® **13** reste allumé. La chargeur/radio lit alors la musique provenant de votre périphérique.

Voyant État Bluetooth®	
Voyant	État/Mode
Clignote de façon régulière (toutes les demi-secondes)	La chargeur/radio n'est pas appairée ou est en mode Connexion.
Clignote rapidement	La chargeur/radio est en mode Appairage et détectable par votre périphérique.
Fixe	La chargeur/radio est connectée à un périphérique.
Éteint	Le délai de la chargeur/radio a expiré ou l'appareil est éteint.

#### Connexion à un périphérique audio Bluetooth® déjà appairé

Si un périphérique Bluetooth® a déjà été appairé à la chargeur/radio, il doit automatiquement se reconnecter quand la chargeur/radio est allumée. Après 4 secondes, la chargeur/radio passe en mode Connexion. Cela est indiqué par le voyant/bouton Bluetooth® **13** qui clignote de façon régulière. Une fois le périphérique Bluetooth® précédemment appairé, reconnu et connecté, le voyant reste allumé de façon fixe. Si la connexion

n'a pas lieu et que vous ne pouvez pas diffuser la musique, suivez les instructions de la section **Appairer la chargeur/radio avec un périphérique audio Bluetooth®**.

### Fonctionnement de la temporisation (Fig. A)

Pour préserver la vie de la batterie, la chargeur/radio est conçue pour s'éteindre automatiquement après une heure d'inactivité. Cette inactivité peut être due au désappariage du périphérique pendant une heure ou à la perte de la connexion Bluetooth® pendant la même durée. Si la chargeur/radio s'éteint du fait d'une inactivité quelconque, consultez la section **Connexion à un périphérique audio Bluetooth® déjà appairé**.

**REMARQUE :** La portée optimale du streaming Bluetooth® est d'environ 9 m (en ligne de mire) depuis la chargeur/radio mais des distances jusqu'à 30 m sont possibles. Des obstacles physiques, d'autres périphériques sans fil ou des appareils électromagnétiques peuvent affecter la qualité de la connexion. Si la connexion Bluetooth® est perdue par une durée de séparation prolongée, un dépassement de la distance optimale, des obstacles ou d'autres choses, il se peut que la reconnexion de votre périphérique avec votre chargeur/radio soit nécessaire.

### Recharger un téléphone portable ou au périphérique audio via USB (Fig. A)

Votre périphérique audio ou téléphone portable peut être rechargé (jusqu'à 2,1 AMP) à l'aide du port d'alimentation USB **16** de la chargeur/radio. Cette charge est possible lorsque l'appareil est allumé, alimenté par la prise électrique ou le bloc-batterie.

### Prises de courant (Fig. A)

La chargeur/radio est équipée de 2 prises de courant **14** (10 AMP maximum) qui permettent d'alimenter d'autres outils ou appareils.

### Réinitialisation aux paramètres d'usine

Une réinitialisation aux paramètres d'usine supprime toutes les pré-réglages et restaure la radio avec ses paramètres par défaut. Pour effectuer une réinitialisation aux paramètres d'usine, appuyez sur Menu **10** et utilisez les flèches **5** pour accéder à 'System (Système)'. Appuyez sur Entrée/Affichage **7** pour valider la sélection. Utilisez les flèches **5** pour accéder à 'Factory Reset (Réinitialisation Usine)'. Appuyez sur Entrée/Affichage **7** pour valider la sélection.

### Remarques importantes sur la radio

1. La réception peut varier en fonction de son emplacement et de la puissance du signal radio.
2. Le fonctionnement de la radio, si elle est branchée à certains groupes électrogènes, peut provoquer des bruits

## MAINTENANCE

Votre outil électrique DEWALT a été conçu pour fonctionner longtemps avec un minimum de maintenance. Le fonctionnement continu et satisfaisant de l'outil dépendra d'une maintenance adéquate et d'un nettoyage régulier.



**AVERTISSEMENT :** pour réduire tout risque de dommages corporels graves, arrêter et déconnecter la batterie avant tout réglage ou avant de retirer ou installer toute pièce ou tout accessoire.

*Tout démarrage accidentel pourrait causer des dommages corporels.*

Le chargeur et le bloc batterie ne peuvent pas être réparés.



### Lubrification

Votre outil électrique ne requiert aucune lubrification additionnelle.



### Entretien



**AVERTISSEMENT :** éliminer poussière et saleté du boîtier principal à l'aide d'air comprimé chaque fois que les orifices d'aération semblent s'encrasser. Porter systématiquement des lunettes de protection et un masque anti-poussières homologués au cours de cette procédure.



**AVERTISSEMENT :** ne jamais utiliser de solvants ou tout autre produit chimique décapant pour nettoyer les parties non métalliques de l'outil. Ces produits chimiques pourraient en attaquer les matériaux utilisés. Utiliser un chiffon humidifié avec de l'eau et un savon doux. Protéger l'outil de tout liquide et n'immerger aucune de ses pièces dans aucun liquide.



**AVERTISSEMENT :** Risque de choc. Débranchez le chargeur/radio de la prise de courant avant de le nettoyer. La saleté et la graisse peuvent être éliminées de l'extérieur du chargeur avec un chiffon ou une brosse souple non métallique. N'utilisez pas d'eau ou de solutions de nettoyage. Ne laissez jamais aucun liquide pénétrer à l'intérieur de l'appareil et n'immergez jamais aucune de ses pièces dans aucun liquide.

### Accessoires en option



**AVERTISSEMENT :** comme les accessoires autres que ceux offerts par DEWALT n'ont pas été testés avec ce produit, leur utilisation avec cet appareil pourrait être dangereuse. Pour réduire tout risque de dommages corporels, seuls des accessoires DEWALT recommandés doivent être utilisés avec cet appareil.

Veuillez consulter votre revendeur pour plus d'informations sur les accessoires appropriés.

## Protection de l'environnement



Tri sélectif. Les produits et batteries marqués de ce symbole ne doivent pas être jetés avec les déchets ménagers.

Les produits et batteries contiennent des matières qui peuvent être récupérées et recyclées afin de réduire la demande en matières premières. Veuillez recycler les produits électriques et les batteries conformément aux dispositions locales en vigueur. Pour plus d'informations, consultez le site [www.2helpU.com](http://www.2helpU.com).

### Batterie rechargeable

Recharger cette batterie longue durée lorsqu'elle ne produira plus assez de puissance pour effectuer un travail qu'elle faisait facilement auparavant. En fin de vie utile, mettre la batterie au rebut conformément à la réglementation en matière d'environnement :

- Décharger complètement la batterie, puis la retirer de l'outil.
- Les cellules ion lithium sont recyclables. Les apporter au revendeur ou dans un centre de recyclage local. Les blocs batterie collectés seront recyclés ou mis au rebut correctement.

# CARICABATTERIE/RADIO DA CANTIERE BLUETOOTH® AD ALTA RESISTENZA

## DCR027

### Congratulazioni!

Per aver scelto un apparato DeWALT. Gli anni di esperienza, lo sviluppo e l'innovazione meticolosi del prodotto fanno di DeWALT uno dei partner più affidabili per gli utilizzatori di apparati elettrici professionali.

### Dati Tecnici

	DCR027	
Alimentazione	AC/DC	
Tipo	1	
Tensione di rete	V <sub>AC</sub>	230
Tipo di batterie	Li-Ion	
Tensione batteria	V <sub>DC</sub>	14,4/18
Corrente di ricarica	A	3
Peso (senza blocco batteria)	kg	7,4

### Dichiarazione di conformità CE

#### Direttiva sulle apparecchiature radio



#### Caricabatterie/radio da cantiere Bluetooth® ad alta resistenza DCR027

DeWALT dichiara che l'apparecchiatura radio DCR027 è conforme alla Direttiva 2014/53/EU e a tutti i requisiti pertinenti delle direttive UE.

Il testo completo della dichiarazione di conformità UE può essere richiesto a DeWALT, Richard-Klinger-Straße 11, D-65510, Idstein, Germania oppure è disponibile al seguente indirizzo Internet: [www.2helpU.com](http://www.2helpU.com).

Compilare una ricerca per prodotto e numero del tipo, indicato sulla targhetta del nome.

 **AVVERTENZA:** per ridurre il rischio di lesioni, leggere attentamente il manuale di istruzioni.

### Definizioni: linee guida per la sicurezza

Le definizioni seguenti descrivono il livello di criticità di ciascuna indicazione. Leggere il manuale e prestare attenzione ai seguenti simboli.

 **PERICOLO:** indica una situazione di pericolo imminente che, se non viene evitata, **provoca il decesso o lesioni personali gravi**.

 **AVVERTENZA:** indica una situazione potenzialmente pericolosa che, se non viene evitata, **può provocare il decesso o lesioni personali gravi**.

 **ATTENZIONE:** indica una situazione potenzialmente pericolosa che, se non viene evitata, **può provocare lesioni personali di entità lieve o moderata**.

**AVVISO:** indica una situazione **non in grado di causare lesioni personali ma che, se non evitata, potrebbe provocare danni materiali**.



Segnala il pericolo di scosse elettriche.



Segnala rischio di incendi.

### Istruzioni di sicurezza per caricabatterie/radio

- **Non abusare del cavo.** Non trasportare mai la radio tenendola per il cavo. Non disinserire la spina tirando il cavo di alimentazione. Tenere il cavo di alimentazione lontano dal calore, dall'olio e dagli spigoli appuntiti.
- **Rimuovere il pacco batteria.** Prima di lasciare l'apparato incustodito, attendere che sia completamente spento. Rimuovere il pacco batteria quando non viene utilizzato, prima di sostituire qualsiasi componente, accessorio o attacco e prima della manutenzione.
- Questo apparato è progettato per l'uso in climi moderati.
- Questo apparecchio non è destinato per l'uso da parte di persone (compresi i bambini) con capacità fisiche, sensoriali o mentali ridotte, o prive di esperienza e conoscenza, a meno che non abbiano ottenuto sorveglianza o istruzioni riguardo all'uso dell'apparecchio da parte di una persona responsabile della loro sicurezza.
- **Collegare la Caricabatterie/Radio a una presa di corrente dotata di messa a terra.** La spina e l'eventuale cavo di prolunga devono essere dotati di un conduttore di sicurezza operativo.
- **Se è non è possibile evitare l'uso della Caricabatterie/Radio in ambienti umidi, collegarlo a una fonte di alimentazione protetta da un interruttore differenziale (salvavita).** L'uso di un interruttore differenziale riduce il rischio di scossa elettrica.
- I bambini devono essere sorvegliati per assicurarsi che non giochino con l'apparecchio.
- La radio non deve essere esposta a sgocciolamenti o spruzzi; nessun oggetto pieno di liquidi, come dei vasi, deve essere posizionato al di sopra.
- Nessuna sorgente di fiamma esposta, come delle candele accese, deve essere posizionata sulla radio.
- La spina elettrica viene utilizzata come dispositivo di disconnessione; il dispositivo di disconnessione (spina) deve rimanere prontamente utilizzabile.

### Sicurezza elettrica

La Caricabatterie/Radio è stata progettata per essere alimentata con un solo livello di tensione. Verificare sempre che la tensione del pacco batteria corrisponda alla tensione della targhetta.

Batterie				Caricatori/Tempi di Ricarica (Minuti)					
Cat #	V <sub>DC</sub>	Ah	Peso kg	DCB107	DCB113	DCB115	DCB118	DCB132	DCB119
DCB546	18/54	6,0/2,0	1.05	270	140	90	60	90	X
DCB547	18/54	9,0/3,0	1.25	420	220	140	85	140	X
DCB181	18	1,5	0,35	70	35	22	22	22	45
DCB182	18	4,0	0,61	185	100	60	60	60	120
DCB183/B	18	2,0	0,40	90	50	30	30	30	60
DCB184/B	18	5,0	0,62	240	120	75	75	75	150
DCB185	18	1,3	0,35	60	30	22	22	22	X
DCB187	18	3,0	0,48	140	70	45	45	45	90

Assicurarsi anche che la tensione del caricabatterie corrisponda a quella di rete.

**AVVERTENZA:** rischio di scosse elettriche. Utilizzare esclusivamente in luoghi asciutti.

Se il cavo di alimentazione è danneggiato, deve essere sostituito con un cavo appositamente realizzato, disponibile tramite la rete di assistenza DeWALT.

**CH** Per la sostituzione del cavo di alimentazione, utilizzare sempre la spina di tipo prescritto.

- Tipo 11 per la classe II (doppio isolamento) – utensili elettrici
- Tipo 12 per la classe I (messa a terra) – utensili elettrici

**CH** Gli apparecchi portatili, utilizzati in ambiente esterno, devono essere collegati ad un interruttore differenziale.

### Utilizzo di un cavo di prolunga

Non si dovrebbe mai utilizzare un cavo di prolunga se non assolutamente necessario. Utilizzare un cavo di prolunga omologato, adatto alla presa di ingresso del caricabatterie (vedere i **Dati tecnici**). La sezione minima del conduttore è 1 mm<sup>2</sup> e la lunghezza massima è 30 m.

Se si utilizza un cavo in bobina, srotolarlo completamente.

### Istruzioni per la messa a terra

La Caricabatterie/Radio deve essere collegata a terra. In caso di malfunzionamento o rottura, il collegamento a terra riduce il rischio di scossa elettrica, fornendo alla corrente elettrica il percorso di minor resistenza. Le Caricabatterie/Radio sono equipaggiate con un cavo avente un conduttore e una spina per il collegamento a terra. La spina deve essere inserita in una presa appropriata, correttamente installata e collegata a terra secondo le norme e le disposizioni locali vigenti.

**PERICOLO:** un collegamento non corretto per la messa a terra dell'attrezzatura conduce a rischio di scossa elettrica. Il cavo conduttore con isolante avente una superficie esterna verde a strisce gialle è il conduttore di terra dell'attrezzatura. Se è necessario riparare o sostituire il cavo o la spina, non connettere il conduttore di terra dell'attrezzatura a una presa di corrente attiva. Le riparazioni vanno eseguite esclusivamente in un centro di assistenza DeWALT. Non modificare la spina fornita

con la Caricabatterie/Radio. Se non è quella giusta per la propria presa, farne montare una adatta in un centro di riparazione DeWALT.

### Per Caricabatterie/Radio alimentata via cavo con scarico a terra, di amperaggio nominale 16 A o inferiore, prevista per alimentazione di tensione nominale 230V

La Caricabatterie/Radio va utilizzata con un circuito avente 230 V nominali e possiede una spina per il collegamento a terra come illustrato qui di seguito.

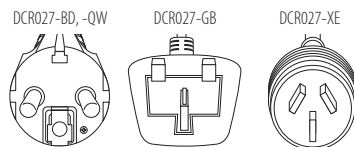

### CONSERVARE QUESTE ISTRUZIONI

#### Caricabatterie

I caricabatterie DeWALT non richiedono alcuna regolazione e sono progettati per funzionare nel modo più semplice possibile.

#### Istruzioni di sicurezza importanti per Caricabatterie/Radio

**CONSERVARE LE PRESENTI ISTRUZIONI:** questo manuale contiene istruzioni di sicurezza e di utilizzo importanti per la Caricabatterie/Radio.

- Prima di utilizzare la caricabatteria, leggere tutte le istruzioni e le scritte di avvertimento sul caricabatteria, sul pacco batterie e sui prodotti che utilizzano il pacco batterie.

**AVVERTENZA:** rischio di scossa elettrica. Non far penetrare alcun liquido dentro al caricabatteria. Pericolo di scossa elettrica.

**AVVERTENZA:** consigliamo l'utilizzo di un dispositivo di corrente residua con una corrente nominale residua di 30mA o inferiore.

**ATTENZIONE:** rischio di incendio. Per ridurre il rischio di lesioni, caricare solamente batterie ricaricabili DeWALT. Tipi diversi di batterie potrebbero scoppiare provocando lesioni personali e danni.

**ATTENZIONE:** i bambini devono essere sorvegliati per assicurarsi che non giochino con l'apparecchio.

**AVVISO:** in determinate condizioni, con il caricatore inserito nella presa di corrente, i contatti di carica esposti all'interno del caricabatterie possono essere circuitati da materiale estraneo. Materiali estranei di natura conduttiva quali, a titolo esemplificativo, ma non esaustivo, lana d'acciaio, fogli di alluminio o qualsiasi accumulo di particelle metalliche devono essere tenuti lontano dalle cavità del caricabatterie. Staccare sempre il caricabatterie dalla presa quando il pacco batteria non è in sede.

Staccare il caricabatterie dalla presa prima di cominciare a pulirlo.

- **NON provare a caricare il pacco batteria con qualsiasi altra Caricabatterie/Radio diversa da quella di questo manuale.** Il caricabatterie e il pacco batteria sono progettati specificatamente per lavorare insieme.
- **Per queste Caricabatterie/Radio non è previsto alcun utilizzo diverso da quello di caricare batterie ricaricabili DEWALT.** Ogni utilizzo diverso comporta rischio di incendio, scossa elettrica o folgorazione.
- **Non esporre la Caricabatterie/Radio a pioggia o neve.**
- **Per staccare dalla presa il caricabatterie, tirare la spina e non il cavo.** Ciò riduce il rischio che si danneggino entrambi.
- **Assicurarsi che il cavo sia posto in modo da non essere calpestato, non faccia inciampare o altro che lo possa danneggiare o sollecitare.**
- **Non utilizzare un cavo di prolunga se non è strettamente necessario.** L'utilizzo di cavi di prolunga non idonei comporta rischio di incendio, scossa elettrica o folgorazione.
- **Non mettere alcun oggetto sopra la Caricabatterie/Radio e non appoggiare la Caricabatterie/Radio su superfici morbide che potrebbero ostruire le fessure di ventilazione e causare eccessivo riscaldamento interno.** Disporre in posti lontani da qualsiasi fonte di calore.
- **Non azionare una Caricabatterie/Radio che abbia il cavo o la spina danneggiati** – farli sostituire immediatamente.
- **Non azionare la Caricabatterie/Radio se ha subito un forte colpo, sia caduta o sia stato danneggiata in qualche altro modo.** Portarla in un centro di assistenza autorizzato.
- **Non smontare la Caricabatterie/Radio; quando è necessaria assistenza o riparazione, portarla in un centro di assistenza autorizzato.** Un montaggio sbagliato comporta il rischio di scossa elettrica, folgorazione o incendio.
- **Staccare il caricabatterie dalla presa prima di qualsiasi tipo di pulizia.** Ciò riduce il rischio di scossa elettrica. La rimozione del pacco batteria non riduce tale rischio.
- Non tentare **MAI** di collegare fra loro 2 caricabatterie.
- **La Caricabatterie/Radio è progettata per funzionare con la normale corrente elettrica da 230 V domestica. Non tentare di utilizzarla con una tensione diversa.** Ciò non vale per i caricabatterie da veicolo.

## Caricamento di una batteria (Fig. A, B)



Quando la Caricabatterie/Radio è collegata alla corrente la batteria si ricarica. Se è scollegata dalla corrente la radio funzionerà fino a 8 ore su una batteria agli ioni di litio Premium da 18 V completamente carica. L'utilizzo di batterie con un amperaggio inferiore comporterà un tempo di funzionamento ridotto.

1. Collegare il caricatore ad una presa adatta prima di inserire il gruppo batterie.
2. Inserire il pacco batteria **19** nel caricabatterie, assicurandosi che sia completamente posizionato nel caricabatterie. La luce rossa **12** (in carica) lampeggia ripetutamente, indicando che è iniziato il processo di carica.
3. Il completamento della carica sarà indicato dalla luce rossa che rimane continuamente accesa. Il pacco batteria è completamente carico e può essere utilizzato in questo momento o lasciato nel caricabatterie. Per rimuovere il pacco batteria dal caricabatterie, premere e tenere premuto il pulsante di sblocco della batteria **20** sul pacco batteria.

**NOTA:** Per garantire la massima prestazione e durata delle batterie Li-Ion, caricare completamente il pacco batteria prima di utilizzarlo per la prima volta.

## Funzionamento del caricabatterie

Consultare gli indicatori sottostanti per lo stato di carica del pacco batteria.

Indicatori di carica	
	in carica <span style="float: right;">— — — —</span>
	carica completa <span style="float: right;">————</span>
	ritardo per pacco caldo/freddo <span style="float: right;">— —   —————</span>

### Ritardo pacco caldo/freddo

Quando il caricabatterie rileva una batteria troppo calda o troppo fredda avvia automaticamente un ritardo pacco caldo/freddo, sospendendo il caricamento finché la batteria non ha raggiunto la temperatura appropriata. Il caricabatterie quindi passa automaticamente alla modalità di caricamento del pacco. Questa funzione garantisce la massima durata della batteria.

Un pacco batteria freddo si caricherà a una velocità più lenta rispetto a un pacco batteria caldo. Una volta riscaldata il tempo di ricarica diminuirà.

### Sistema di protezione elettronico

Gli apparati XR Li-Ion (agli ioni di litio) sono progettati con un sistema di protezione elettronico che salvaguarda la batteria da sovraccarico, surriscaldamento o scaricamento completo.

L'apparato si spegnerà automaticamente se dovesse scattare il Sistema di Protezione Elettronico. In tal caso, riporre la batteria agli ioni di litio sul caricatore finché non è completamente carica.

## Istruzioni per la pulizia della Caricabatterie/Radio



**AVVERTENZA: rischio di scossa elettrica. Scollegare il caricabatteria dalla presa di alimentazione CA prima della pulizia.** È possibile rimuovere lo sporco e il grasso dall'esterno del caricabatteria utilizzando un panno o una spazzola morbida non metallica. Non utilizzare acqua o soluzioni detergenti. Non far penetrare del liquido all'interno dell'apparato, e non immergere alcuno dei suoi componenti direttamente in un liquido.

## Pacco batteria

### Istruzioni di sicurezza importanti per tutti i pacchi batteria

Con l'ordine dei pacchi batteria di ricambio, assicurarsi di includere il loro numero di catalogo e la tensione.

Quando si apre la scatola, il pacco batteria non è carico completamente. Prima di utilizzare il pacco batteria e il caricabatteria, leggere le istruzioni di sicurezza seguenti. Seguire poi le procedure di carica descritte.

#### LEGGERE TUTTE LE ISTRUZIONI

- **Non caricare o utilizzare la batteria in ambienti con atmosfera esplosiva, come quelli in presenza di liquidi, gas o polveri infiammabili.** L'inserimento o la rimozione della batteria dal caricabatteria può incendiare le polveri o i fumi.
- **Non forzare il pacco batteria nel caricabatteria. Non modificare il pacco batteria in modo da farlo entrare in un caricabatteria non compatibile siccome il pacco batteria potrebbe rompersi e provocare gravi lesioni personali.**
- Caricare i pacchi batteria solo nei caricabatteria DEWALT.
- **NON spruzzare o immergere in acqua o in altri liquidi.**
- **Non immagazzinare o non utilizzare l'apparato e il pacco batteria in posti dove la temperatura raggiunge o supera 40 °C (104 °F) (come nei capannoni o nelle costruzioni metalliche in estate).**
- **Non bruciare il pacco batteria anche se è seriamente danneggiato o è completamente esausto.** Il pacco batteria può esplodere se gettato nel fuoco. Se vengono bruciati dei pacchi batteria agli ioni di litio, si creano fumi e materiali tossici.
- **Se il contenuto della batteria viene a contatto con la pelle, lavare immediatamente con sapone delicato e acqua.** Se il liquido della batteria raggiunge gli occhi, sciacquare con acqua gli occhi aperti per 15 minuti o fino a quando cessa l'irritazione. Se sono necessarie cure mediche, l'elettrolito della batteria è composto da una miscela di carbonati organici liquidi e di sali di litio.
- **Il contenuto delle celle della batteria aperta può causare irritazione delle vie respiratorie.** Far circolare aria fresca. Se il sintomo persiste, rivolgersi a cure mediche.



**AVVERTENZA: rischio di incendio.** Il liquido della batteria si può incendiare se esposto a scintilla o a fiamma.



**AVVERTENZA: non cercare mai di aprire il pacco batteria per alcun motivo.** Se l'involucro del pacco batteria è lesionato o danneggiato, non inserirlo nel caricabatteria. Non schiacciare, far cadere o danneggiare il pacco batteria. Non utilizzare un pacco batteria o un caricabatteria che abbia subito un forte colpo, sia caduto, sia stato travolto o danneggiato in qualche modo (per esempio forato con un chiodo, battuto con un martello, calpestato). Pericolo di scossa elettrica o folgorazione. I pacchi batteria danneggiati dovrebbero essere inviati al centro assistenza per il riciclaggio.



**AVVERTENZA: pericolo d'incendio. Non conservare o trasportare il pacco batteria in modo tale che degli oggetti metallici possano entrare a contatto con i terminali esposti della batteria.** Per esempio, non riporre il pacco batteria in grembiuli, tasche, cassette degli attrezzi, scatole kit prodotto, cassette, ecc, con chiodi, viti, chiavi, etc.



**ATTENZIONE: quando non viene usato, appoggiare l'apparato di fianco su una superficie stabile, dove non ci sia rischio di inciampare o di cadere.** Alcuni apparati con pacchi batterie grandi possono rimanere in piedi poggiando sul pacco batteria ma potrebbero cadere facilmente.

### Trasporto



**AVVERTENZA: pericolo d'incendio.** Il trasporto delle batterie può causare incendi se i terminali della batteria entrano inavvertitamente a contatto con materiali conduttivi. Durante il trasporto delle batterie, assicurarsi che i terminali della batteria siano protetti e ben isolati da materiali che potrebbero entrare in contatto con essi e causare un corto circuito.

Le batterie DEWALT sono conformi a tutte le norme di trasporto in vigore come prescritte dalle normative del settore e legali che includono la Raccomandazione NU sul trasporto di merci pericolose; le normative sulle merci pericolose dell'Associazione di trasporto aereo internazionale (IATA), le normative internazionali marittime sulle merci (IMDG) e l'Accordo europeo concernente il trasporto stradale internazionale di merci pericolose (ADR). Le celle e le batterie agli ioni di litio sono state testate conformemente alla sezione 38,3 delle Raccomandazioni NU sul Manuale di Test e Criteri per il Trasporto di merci pericolose.

Nella maggior parte dei casi, la spedizione di un pacco batteria DEWALT sarà esentata dalla classificazione di Materiale pericoloso Classe 9 pienamente regolamentato. In generale, solo le spedizioni contenenti una batteria agli ioni di litio con una classe superiore a 100 wattore (Wh) richiederà una spedizione Classe 9 pienamente regolamentata. Tutte le batterie agli ioni di litio hanno la potenza in wattora indicata sulla confezione. Inoltre, a causa della complessità della regolamentazione, DEWALT sconsiglia la spedizione aerea delle sole batterie agli ioni di litio a prescindere dalla classificazione in wattora. Le spedizioni di utensili con batterie (kit combo) possono essere effettuate per via aerea eccetto salvo che la classificazione in wattore della batteria non sia superiore a 100 Wh.

A prescindere che una spedizione sia considerata esente o pienamente regolata, è di responsabilità dei trasportatori consultare le ultime normative concernenti i requisiti di imballaggio/etichettatura/contrassegno e documentazione.

Le informazioni contenute nella presente sezione sono fornite in buona fede e si ritengono accurate al momento della creazione del documento. Tuttavia, non viene fornita alcuna garanzia implicita o esplicita. È di responsabilità dell'acquirente assicurarsi che le proprie attività sia conformi alle normative in vigore.

### Trasporto della batteria FLEXVOLT™

La batteria DeWALT FLEXVOLT™ ha due modalità: **Uso** e **Trasporto**.

**Modalità Uso:** Quando la batteria FLEXVOLT™ è utilizzata autonomamente o si trova in un prodotto DeWALT 18V, funzionerà come batteria da 18V. Quando la batteria FLEXVOLT™ si trova in un prodotto da 54V o 108V (due batterie da 54V), funzionerà come batteria da 54V.

**Modalità Trasporto:** Quando viene inserito il coperchio sulla batteria FLEXVOLT™, la batteria è in modalità trasporto. Conservare il coperchio per la spedizione.

In modalità Trasporto, le celle sono elettricamente scollegate all'interno del pacco risultando in

3 batterie con un wattora più basso (Wh) rispetto a 1 batteria con un wattora superiore. La quantità superiore di 3 batterie con un wattora inferiore può esentare il pacco da determinate norme di spedizione imposte sulle batterie con wattora superiore.

Per esempio, la classificazione di Trasporto Wh potrebbe indicare 3 x 36 Wh, ovvero 3 batterie di 36 Wh ciascuna.

La classificazione di Utilizzo Wh potrebbe indicare 108 Wh (1 batteria implicita).

Esempio di marcatura sull'etichetta d'uso e trasporto



### Istruzioni per la conservazione

1. Il posto migliore per la conservazione è un luogo fresco e asciutto, non illuminato direttamente dal sole e protetto da eccessive temperature calde o fredde. Per ottenere il massimo di prestazioni e di durata dalla batteria, conservare i pacchi batteria a temperatura ambiente quando non utilizzati.
2. Per la conservazione nel lungo periodo, si raccomanda di ritirare un pacco batteria completamente carico in un luogo fresco e asciutto fuori dal caricabatteria per risultati ottimali.

**NOTA:** i pacchi batteria non devono essere conservati completamente privi di carica. Il pacco batteria dovrà essere ricaricato prima dell'uso.

### Targhette sul caricabatterie e sul pacco batteria

Oltre ai simboli utilizzati nel presente manuale, le etichette sul caricabatteria e il pacco batteria riportano i seguenti simboli:



Leggere il manuale d'istruzioni prima dell'uso.



Vedere i **Dati Tecnici** per il tempo di ricarica.



Non toccare con oggetti conduttivi.



Non caricare pacchi batteria danneggiati.



Non esporre all'acqua.



Far sostituire immediatamente i cavi difettosi.



Caricare esclusivamente a temperature tra 4 °C e 40 °C.



Solo per uso interno.



Smaltire il pacco batteria con la dovuta attenzione per l'ambiente.



Caricare i pacchi batteria DeWALT esclusivamente con i caricabatteria designati da DeWALT. Il caricamento di pacchi batteria diversi da quelli designati da DeWALT con un caricabatteria DeWALT potrebbero causare un'esplosione o comportare altre situazioni di pericolo.



Non bruciare il pacco batteria.



UTILIZZO (senza il tappo di trasporto). Esempio: la classificazione Wh indica 108 Wh (1 batteria con 108 Wh).



TRASPORTO (con tappo di trasporto incorporato). Esempio: la classificazione Wh indica 3 x 36 Wh (3 batterie di 36 Wh).

### Tipo batterie

Il modello DCR027 funziona con una batteria da 18 volt.

Questi pacchi batteria possono essere utilizzati: DCB181, DCB182, DCB183, DCB183B, DCB184, DCB184B, DCB185, DCB546, DCB547. Fare riferimento a **Dati Tecnici** per ulteriori informazioni.

### Contenuto della confezione

La confezione contiene:

- 1 Caricabatterie/Radio
- 1 Manuale di istruzioni

- Verificare eventuali danni all'apparato, ai componenti o agli accessori che possano essere avvenuti durante il trasporto.
- Prima di utilizzare il prodotto, leggere e comprendere interamente questo manuale.

## Riferimenti sull'apparato

Sull'apparato sono presenti i seguenti simboli:



Leggere il manuale d'istruzioni prima dell'uso.

## Posizione del Codice Data (Fig. B)

Il codice data **24**, che comprende anche l'anno di fabbricazione, è stampato sulla superficie dell'alloggiamento.

Esempio:

2017 XX XX

Anno di fabbricazione

## Descrizione (Fig. A)



**AVVERTENZA:** non modificare l'apparato o alcuna parte di esso. Si possono causare danni o lesioni personali.

- |   |                          |
|---|--------------------------|
| 1 Pulsante di accensione                                | 9 Pulsante Mute (Muto)   |
| 2 Manopola volume                                       | 10 Pulsante Menu         |
| 3 Antenna   | 11 Display LCD           |
| 4 Vano di alloggiamento dispositivo                     | 12 Indicatore di carica  |
| 5 Pulsanti di ricerca/sintonizzatore/freccia            | 13 Pulsante Bluetooth®   |
| 6 Pulsante modalità                                     | 14 Presa c.a.            |
| 7 Pulsante Enter/Display (Invio/Visualizza)             | 15 Presa audio AUX       |
| 8 Pulsante di impostazione stazioni predefinite/memoria | 16 Presa di ricarica USB |
|   | 17 Manico di trasporto   |
|   | 18 Scocca di sicurezza   |

## Utilizzo Previsto

La Caricabatterie/Radio da cantiere Bluetooth® è una radio FM. La Caricabatterie/Radio DCR027 può essere alimentata da una fonte di alimentazione da 230 V c.a. e da tutte le batterie agli ioni di litio da 14,4 V, 18 V e 54 V DeWALT. Le batterie sono vendute separatamente.

**NON** utilizzare in condizioni di bagnato o in presenza di liquidi o gas infiammabili.

**NON PERMETTERE** ai bambini di avvicinarsi all'apparato. Le persone inesperte devono utilizzare questo apparato solo sotto sorveglianza.

- Questo prodotto non è destinato per l'uso da parte di persone (compresi i bambini) con capacità fisiche, sensoriali o mentali ridotte, o prive di esperienza e conoscenza, a meno che non abbiano ottenuto sorveglianza o istruzioni riguardo all'uso dell'apparecchio da parte di una persona responsabile della loro sicurezza. I bambini non devono mai essere lasciati da soli con questo prodotto.

## ASSEMBLAGGIO E REGOLAZIONI



**AVVERTENZA:** utilizzare esclusivamente pacchi batteria e caricabatterie DeWALT.

## Inserimento e rimozione della batteria dalla Caricabatterie/Radio (Fig. B)

**NOTA:** per risultati ottimali, assicurarsi che il pacco batteria **19** sia completamente carico.

### Installazione del pacco batteria nell'unità

- Allineare la batteria **19** alle guide all'interno della porta dell'alloggiamento batteria della Caricabatterie/Radio (Fig. B).
- Farla scorrere all'interno dell'alloggiamento finché la batteria non è saldamente inserita e assicurarsi di sentire lo scatto della chiusura.

### Rimozione della batteria dall'unità

- Premere il pulsante di rilascio della batteria **20** ed estrarre il pacco batteria dall'impugnatura dell'apparato.
- Inserire il pacco batteria nel caricatore come descritto nella sezione caricabatteria di questo manuale.

## Pacchi batteria con indicatore del livello di carburante (Fig. B)

Alcuni pacchi batteria DeWALT comprendono un indicatore del livello di carburante costituito da tre spie LED verdi che indicano il livello di carica rimanente nel pacco batteria.

Per azionare l'indicatore del carburante, premere e tenere premuto il pulsante dell'indicatore del carburante **21**. Una combinazione di tre spie LED verdi si illumina per designare il livello di carica residua. Quando il livello di carica nella batteria scende al di sotto del limite utilizzabile, l'indicatore del carburante non si illumina e sarà necessario ricaricare la batteria.

**NOTA:** l'indicatore del carburante è solo un'indicazione del livello di carica residua sul pacco batteria. Non indica la funzionalità dell'apparato ed è soggetto a variazioni in base ai componenti prodotto, alla temperatura e all'applicazione dell'utente finale.

## Installazione della batteria a bottone (Fig. B)



**AVVERTENZA:** sostituire in modo errato la batteria può comportare il pericolo di esplosione. Sostituire sempre la batteria con una uguale o di tipo CR2032. Osservare la polarità corretta (+ e -) quando si sostituiscono le batterie. Non conservare o trasportare le batterie in modo tale che degli oggetti metallici possano entrare a contatto con i terminali esposti della batteria.

- Nello sportello del vano batteria sul retro dell'unità ruotare la vite **22** in senso antiorario per rimuoverlo. La vite rimarrà attaccata allo sportello.
- Premere il fermo dello sportello del vano batteria e tirare per aprirlo.
- Installare la batteria a bottone **23** seguendo lo schema riportato all'interno del vano batteria.
- Rimontare lo sportello, reinserire la vite e stringerla.

**NOTA:** per resettare il display LCD, l'orologio e le stazioni radio predefinite, rimuovere la batteria e reinserirla. Seguire questa procedura se il display sembra bloccarsi.



**PERICOLO! NON INGERIRE LA BATTERIA, PERICOLO DI USTIONE CHIMICA.** Questo prodotto contiene una batteria a bottone. In caso di ingestione, la batteria a bottone può causare gravi ustioni interne in appena 2 ore e può causare la morte.

Tenere le batterie nuove e usate lontano dai bambini. Se il vano batteria non si chiude bene interrompere l'uso del prodotto e tenerlo lontano dalla portata dei bambini. Se si pensa che delle batterie possano essere state ingerite o immesse in altro modo all'interno di una qualsiasi parte del corpo, rivolgersi immediatamente a un medico.

## FUNZIONAMENTO

### Istruzioni per l'uso



**AVVERTENZA:** osservare sempre le istruzioni di sicurezza e le normative in vigore.

Questa Caricabatterie/Radio è provvista di una capacità memoria per salvare l'ora e i canali selezionati in memoria. Quando la radio è spenta, tale memoria è alimentata da una batteria bottone fornita in dotazione con la radio.

### Regolazione dell'alimentazione/volume

1. Per accendere la radio, premere il pulsante di accensione **1**.

**NOTA:** quando la radio viene utilizzata per la prima volta, entrerà in modalità **'DAB'** e cercherà automaticamente le stazioni. Quindi imposterà l'ora e inizierà a riprodurre la prima stazione rilevata. Se il segnale non è disponibile, consultare la sezione **Programmazione dell'orologio** per impostare l'ora manualmente.

2. Ruotare la manopola **2** in senso orario per aumentare il volume. Per diminuire il volume, ruotarla in senso anti-orario.

### Modalità

Per selezionare una delle funzioni modalità (**'DAB'**, **'FM'**, or **'AUX'** o Bluetooth®), premere il pulsante modalità **6** finché non si trova la funzione desiderata.

**NOTA:** Premendo il pulsante Bluetooth® **13** è inoltre possibile attivare la modalità Bluetooth®.

### Modalità DAB

#### Sintonizzazione

Alla prima accensione della radio in modalità **'DAB'/'DAB+'**, l'unità effettuerà una **'scansione automatica'** per rilevare le stazioni radio locali. Una volta completata la **'scansione automatica'**, utilizzare i pulsanti freccia sinistro o destro **5** per scorrere le stazioni.

**NOTA:** quando ci si sposta di località o se la ricezione della stazione rilevata con la scansione originale è scadente (possibile se l'antenna non era in posizione verticale), l'elenco delle stazioni disponibili potrebbe risultare vuoto o incompleto. L'esecuzione manuale di una **'scansione automatica'** rileverà tutte le stazioni radio disponibili.

#### Esecuzione di una scansione automatica

1. Premere il pulsante menu **10**, scorrere le opzioni premendo il pulsante freccia destro **5** fino all'opzione **'Scansione automatica'** e selezionare questa opzione premendo il pulsante Enter/Display **7**.

2. Premere il pulsante freccia destro per selezionare l'opzione **'Si'**.
3. Premere il pulsante Enter/Display **7** per eseguire la **'Scansione automatica'**.

Una volta completata la **'Scansione automatica'**, la radio riprodurrà la prima stazione rilevata.

#### Display

Premere il pulsante Enter/Display **7** per visualizzare in modo alterno testo, data e dati stazione.

#### Taglio stazioni

Per le stazioni ricevute una volta dalla radio che non risultano più disponibili sul display potrebbe comparire un ? dopo il nome della stazione.

Per rimuovere tali stazioni dall'elenco delle stazioni, utilizzare la funzione Taglio:

1. premere il pulsante Menu **10** e scorrere fino all'opzione **'Taglio'**.
2. Premere Enter/Display **7** per selezionare.

#### Compressione dell'intervallo dinamico (DRC)

Questa funzione riduce la differenza tra l'audio più forte e l'audio più debole trasmessi. In sostanza, rende i suoni deboli relativamente più forti e i suoni forti relativamente più deboli.

Sono disponibili le seguenti opzioni:

- 0 - la **DRC** della trasmissione verrà ignorata
- 1/2 - imposta la **DRC** a metà del livello trasmesso
- 1 - utilizza il livello della **DRC** trasmesso
- 2 - raddoppia il livello della **DRC** trasmesso

**NOTA:** La DRC funziona solo se è attivata dall'emittente.

#### Regolazione

1. Premere il pulsante Menu **10** e scorrere fino all'opzione **"DRC"**.
2. Premere Enter/Display **7** per selezionare.
3. Selezionare il numero desiderato visualizzato sul display LCD **11** utilizzando i pulsanti freccia **5**.
4. Premere Enter/Display **7** per confermare.

### Funzione di sintonizzazione o ricerca (FM)

Sono disponibili due metodi di sintonizzazione e un metodo di ricerca per trovare la frequenza desiderata.

#### Sintonizzazione

Premere e rilasciare il pulsante freccia destro o sinistro **5**. Proseguire finché si trova la frequenza desiderata.

#### Ricerca

Premere e rilasciare il pulsante freccia destro o sinistro **5** per 2 secondi. Il sintonizzatore passerà alla prima stazione radio con una chiarezza accettabile e si fermerà su quella stazione.

**NOTA:** se la Caricabatterie/Radio è associata a un dispositivo audio Bluetooth® i pulsanti freccia destro o sinistro **5** possono essere usati per saltare una traccia audio o andare alla traccia precedente sul dispositivo.

## Programmazione dell'orologio

Nella modalità *DAB* la data/ora si sincronizza in automatico con il segnale orario nazionale. Nel caso in cui la data/ora non venga aggiornata automaticamente lo si può fare in modalità manuale.

### Regolazione manuale dell'orologio

1. Premere il pulsante Menu **10**.
2. Utilizzare i pulsanti freccia **5** per scorrere fino all'opzione 'Regolazione orologio' sul display LCD e premere il pulsante Enter/Display **7**.
3. Scorrere fino all'impostazione 'Data e ora' e premere il pulsante Enter/Display **7**.
4. Impostare la data e l'ora utilizzando i pulsanti freccia sinistro e destro.
5. Una volta impostata l'ora desiderata, premere il pulsante Enter/Display per confermare.

### Altre opzioni del menu Regolazione ora

- Formato ora: per selezionare un formato di visualizzazione dell'ora a 12 o 24 ore
- Formato data: per selezionare il formato di visualizzazione della data, MM/GG/AAAA, AAAA/MM/GG o GG/MM/AAAA.

## Programmazione dei Pulsanti memoria

È possibile impostare indipendentemente dieci stazioni radio *DAB* e dieci stazioni radio *FM*. Dopo aver programmato i pulsanti, premendo 1-2, 3-4, 5-6, 7-8 o 9-10 sarà possibile cambiare istantaneamente la frequenza alla stazione preimpostata.

1. Impostare la radio alla stazione desiderata (vedere la sezione **Funzione di sintonizzazione o ricerca**).
2. Premere e tenere premuto uno dei Pulsanti memoria desiderati **8** finché il numero preimpostato non inizia a lampeggiare sul display LCD **11**. Rilasciare il pulsante e attendere che il display smetta di lampeggiare.

Per ciascun pulsante di memoria è possibile memorizzare due stazioni preimpostate.

### Memorizzazione della seconda stazione preimpostata

1. Impostare manualmente la radio alla stazione desiderata (vedere la sezione **Funzione di sintonizzazione o ricerca**).
2. Premere e tenere premuto uno dei Pulsanti memoria desiderati finché il numero preimpostato non inizia a lampeggiare sul display LCD.
3. Premere il pulsante preimpostato una seconda volta in modo che venga visualizzato il numero preimpostato successivo.
4. Rilasciare il pulsante e attendere che il display smetta di lampeggiare.

## Regolazione dell'equalizzazione

I bassi e gli alti possono essere regolati modificando le impostazioni di equalizzazione (EQ) della radio.

1. Premere il pulsante Menu **10** e utilizzare i tasti freccia per selezionare 'EQ suono'.
2. Premere il pulsante freccia destro per aumentare i bassi o il pulsante freccia sinistro per diminuirli.

3. Una volta ottenuta la regolazione desiderata, premere il pulsante Enter/Display **7**.
4. Ripetere i passaggi 2 e 3 per la regolazione degli alti.

## Riproduzione audio tramite un dispositivo esterno (Fig. A)

È possibile riprodurre contenuto audio con l'altoparlante attraverso il collegamento wireless Bluetooth® a un dispositivo compatibile con Bluetooth® oppure collegandolo a un dispositivo audio o un telefono cellulare tramite un cavo audio di 3,5 mm collegato alla presa audio **15**, situata all'interno del vano di alloggiamento dispositivo **4**.

### Associazione della Caricabatterie/Radio a un dispositivo audio Bluetooth®

1. Collocare la Caricabatterie/Radio e la sorgente audio Bluetooth® entro di un raggio di 1 m l'uno dall'altro.
2. Accendere Caricabatterie/Radio premendo il pulsante di accensione **1**.
3. Premere il pulsante Bluetooth® **13** oppure utilizzare il pulsante modalità per impostare l'unità in modalità Bluetooth® (BT). In tal modo il pulsante Bluetooth® inizierà a lampeggiare lentamente. In questo momento la radio sta provando a trovare un dispositivo associato in precedenza. Se lo trova, il pulsante Bluetooth® smette di lampeggiare e si illumina fisso.
4. Se si deve associare un altro dispositivo, premere il pulsante Bluetooth® ed esso inizierà a lampeggiare rapidamente. Durante il lampeggiamento rapido del pulsante, la radio si trova nella modalità cdi associazione.
5. Confermare l'associazione sul dispositivo. (Consultare il manuale di istruzioni del dispositivo per le istruzioni specifiche relative all'associazione tramite Bluetooth®.)  
**NOTA:** Se l'associazione non viene confermata entro 2 minuti, il LED smetterà di lampeggiare e la Caricabatterie/Radio tornerà allo schema di lampeggiamento a intervalli di mezzo secondo.
6. Se l'associazione del dispositivo viene completata con successo il pulsante/l'indicatore Bluetooth® **13** si illuminerà fisso. La Caricabatterie/Radio ora riprodurrà la musica memorizzata sul dispositivo.

Indicatore di stato Bluetooth®	
Spia LED	Stato/Modalità
Lampeggiamento uniforme (intervalli di mezzo secondo)	La Caricabatterie/Radio non è in modalità di associazione o connessione.
Lampeggiamento rapido	La Caricabatterie/Radio è in modalità di associazione e individuabile dal dispositivo.
Luce fissa	La Caricabatterie/Radio è collegata a un dispositivo.
Spenta	La Caricabatterie/Radio è in stato di timeout e/o spenta.

## Connessione a un dispositivo audio Bluetooth® associato in precedenza

Se un dispositivo Bluetooth® è già stato associato in precedenza alla Caricabatterie/Radio, all'accensione di quest'ultima dovrebbe ricollegarsi automaticamente. Dopo 4 secondi, la Caricabatterie/Radio passerà in modalità di connessione. Ciò è indicato dal pulsante/indicatore Bluetooth® **13** che lampeggia in modo costante. Quando il dispositivo Bluetooth® già associato in precedenza sarà stato riconosciuto e connesso, il LED diverrà fisso. Se la connessione non avviene e non si riesce ad ascoltare la musica in streaming, seguire le istruzioni riportate nella sezione **Associazione della radio/caricabatteria a un dispositivo audio Bluetooth®**.

## Funzionalità Timeout (Fig. A)

Per preservare la durata della batteria, il caricabatterie/radio è progettato in modo da spegnersi automaticamente dopo un'ora di inattività. L'inattività potrebbe essere dovuta all'assenza di associazione al dispositivo oppure a un'interruzione della connessione Bluetooth® per un'ora. Se la Caricabatterie/Radio si spegne per qualsiasi tipo di inattività, consultare la sezione **Connessione di un dispositivo Bluetooth®** audio già associato.

**NOTA:** La portata di trasmissione Bluetooth® ottimale è di circa 9 m (linea di vista) dall'adattatore, ma sono possibili anche distanze fino a 30 m. Ostacoli fisici, altri dispositivi senza fili o dispositivi elettromagnetici possono influire sulla qualità della connessione.

Se la connessione Bluetooth® si perde a causa del superamento del tempo di separazione superiore o della distanza ottimale, per la presenza di ostacoli o per altri motivi, potrebbe essere necessario ricollegare il dispositivo con la Caricabatterie/Radio.

## Ricarica di un cellulare o di un dispositivo audio tramite USB (Fig. A)

Il proprio dispositivo audio o telefono cellulare può essere ricaricato (fino a 2,1 AMPS) tramite la presa di alimentazione USB **16** sulla Caricabatterie/Radio. La ricarica è possibile se l'unità è accesa, alimentata da una rete elettrica c.a. o dalla batteria.

## Prese c.a. (Fig. A)

La Caricabatterie/Radio è dotata di 2 prese c.a. **14** (massimo 10 amp) per fornire l'alimentazione a utensili o apparecchi aggiuntivi.

## Ripristino delle impostazioni di fabbrica

Il Ripristino delle impostazioni di fabbrica rimuoverà tutti i dati preimpostati riportando la radio alle impostazioni di default. Per eseguire il ripristino delle impostazioni di fabbrica premere il pulsante Menu **10** e utilizzare i tasti freccia **5** per scorrere fino a **Sistema**. Premere Enter/Display **7** per selezionare. Usare i tasti freccia **5** per scorrere fino a **Ripristino impostazioni di fabbrica**. Premere Enter/Display **7** per selezionare.

## Note importanti riguardanti la radio

1. La ricezione varia a seconda della posizione e della potenza del segnale radio.

2. L'uso della radio collegata ad alcuni generatori di corrente potrebbe causare rumori di sottofondo.

## MANUTENZIONE

Questo apparato DEWALT è stato progettato per funzionare a lungo con una manutenzione minima. Per avere prestazioni sempre soddisfacenti occorre avere cura dell'apparato e sottoporlo a pulizia periodica.



**AVVERTENZA: per ridurre il rischio di gravi lesioni personali, spegnere l'apparato e staccare il pacco batteria prima di eseguire qualsiasi regolazione o rimozione/installazione di dotazioni o accessori. Un avvio accidentale può causare lesioni.**

Il caricabatteria e il pacco batteria non sono parti riparabili.



## Lubrificazione

L'apparato non richiede alcuna ulteriore lubrificazione.



## Pulizia



**AVVERTENZA: soffiare via la polvere dall'alloggiamento con aria compressa, non appena vi sia sporco visibile all'interno e intorno alle prese d'aria di ventilazione. Quando si esegue questa procedura indossare occhiali di protezione e mascherine antipolvere omologati.**



**AVVERTENZA: non utilizzare solventi o altri prodotti chimici aggressivi per pulire le parti non metalliche dell'apparato. Questi prodotti chimici indeboliscono i materiali utilizzati per questi componenti. Utilizzare un panno inumidito solo con acqua e sapone delicato. Non far penetrare del liquido all'interno dell'apparato, e non immergere alcuno dei suoi componenti direttamente in un liquido.**



**AVVERTENZA: rischio di scossa elettrica. Staccare il caricabatterie dalla presa di corrente c.a. prima della pulizia. È possibile rimuovere lo sporco e il grasso dall'esterno del caricabatteria utilizzando un panno o una spazzola morbida non metallica. Non utilizzare acqua o soluzioni detergenti. Non far penetrare del liquido all'interno dell'unità, e non immergere alcuno dei suoi componenti direttamente in un liquido.**

## Accessori su richiesta



**AVVERTENZA: su questo prodotto sono stati collaudati soltanto gli accessori offerti da DEWALT, quindi l'utilizzo di accessori diversi potrebbe essere rischioso. Per ridurre il rischio di lesioni, su questo prodotto vanno utilizzati solo gli accessori raccomandati DEWALT.**

Rivolgersi al proprio rivenditore per ulteriori informazioni sugli accessori più adatti.

## Rispetto ambientale



Raccolta differenziata. I prodotti e le batterie contrassegnati con questo simbolo non devono essere smaltiti con i normali rifiuti domestici.

Prodotti e batterie contengono materiali che possono essere recuperati o riciclati diminuendo la domanda di materie prime. Si prega di riciclare prodotti elettrici e batterie secondo le disposizioni locali. Ulteriori informazioni sono disponibili all'indirizzo [www.2helpU.com](http://www.2helpU.com).

## Pacco batteria ricaricabile

Questo pacco batteria a lunga durata deve essere ricaricato quando non fornisce più energia sufficiente per eseguire compiti che prima erano eseguiti agevolmente. Al termine della sua vita operativa, il pacco batteria va smaltito con la dovuta cura per l'ambiente.

- Far scaricare il pacco batteria completamente, quindi rimuoverlo dalla radio.
- Le batterie agli ioni di litio sono riciclabili. Consegnarle al proprio concessionario o presso un'apposita stazione di riciclaggio. Le batterie raccolte verranno riciclate o smaltite in modo appropriato.

# ROBUUSTE BLUETOOTH® LADER/RADIO VOOR DE WERKLOCATIE

## DCR027

### Hartelijk gefeliciteerd!

U hebt gekozen voor een DeWALT gereedschap. Jarenlange ervaring, grondige productontwikkeling en innovatie maken DeWALT tot een van de betrouwbaarste partners voor gebruikers van professioneel gereedschap.

### Technische gegevens

	DCR027	
Stroombron	AC/DC	
Type	1	
Voedingsspanning	V <sub>AC</sub>	230
Accutype	Li-Ion	
Accuspanning	V <sub>DC</sub>	14,4/18
Laadstroom	A	3
Gewicht (zonder accuset)	kg	7,4

### EG-conformiteitsverklaring

#### Richtlijn voor radioapparatuur



#### Robuuste Bluetooth® Lader/radio voor de werklocatie

#### DCR027

DeWALT verklaart hierbij dat de DeWALT radioapparatuur DCR027 voldoet aan de eisen van de richtlijn 2014/53/EU en aan alle geldende EU-richtlijnen.

De volledige tekst van de EU-conformiteitsverklaring kan worden opgevraagd bij DeWALT, Richard-Klinger-Straße 11, D-65510, Idstein, Duitsland of is verkrijgbaar op het volgende internet-adres: [www.2helpu.com](http://www.2helpu.com)

Zoek op Product en op het Typenummer dat op het naamplaatje wordt vermeld.

 **WAARSCHUWING:** Lees de instructiehandleiding om het risico op letsel te verminderen.

### Definities: Veiligheidsrichtlijnen

De definities hieronder beschrijven de ernstgraad voor elk signaalwoord. Gelieve de handleiding te lezen en op deze symbolen te letten.

 **GEVAAR:** *Wijst op een dreigende gevaarlijke situatie die, indien niet vermeden, zal leiden tot de dood of ernstige verwondingen.*

 **WAARSCHUWING:** *Wijst op een mogelijk gevaarlijke situatie die, indien niet vermeden, zou kunnen leiden tot de dood of ernstige letsels.*

 **VOORZICHTIG:** *Wijst op een mogelijk gevaarlijke situatie die, indien niet vermeden, kan leiden tot kleine of matige letsels.*

**OPMERKING:** *Geeft een handeling aan waarbij geen persoonlijk letsel optreedt die, indien niet voorkomen, schade aan goederen kan veroorzaken.*

 *Wijst op risico van een elektrische schok.*

 *Wijst op brandgevaar.*

### Veiligheidsinstructies voor Lader/radio's

- **Behandel het snoer voorzichtig.** *Draag de radio nooit aan het snoer. Geef nooit een ruk aan het snoer als u de stekker uit het stopcontact wilt trekken. Houd het snoer weg bij warmtebronnen, olie en scherpe randen.*
- **Neem de accu uit.** *Schakel het toestel uit voordat u het onbeheerd achterlaat. Verwijder de accu, wanneer u de radio niet gebruikt, voordat u accessoires en hulpstukken vervangt en voordat u onderhoud verricht.*
- *Dit apparaat is bedoeld voor gebruik in gematigde klimaten.*
- *Het is niet de bedoeling dat dit apparaat wordt gebruikt door personen (waaronder kinderen) met verminderde fysieke, zintuiglijke of psychische vermogens, of met een gebrek aan ervaring en kennis, tenzij onder toezicht van of met aanwijzingen over het gebruik van het apparaat door een persoon die verantwoordelijk is voor hun veiligheid.*
- **Sluit de Lader/radio aan op een wisselstroomvoorziening die goed aangesloten is op aarde.** *Het stopcontact en het verlengsnoer moeten een werkende beveiligende geleider hebben.*
- **Wanneer het werken met de Lader/radio in vochtige omgevingen onvermijdelijk is, zorg er dan voor dat de stroomvoorziening beveiligd is met een aardlekschakelaar.** *Het gebruik van een aardlekschakelaar vermindert het risico van een elektrische schok.*
- *Er moet op worden toegezien dat kinderen niet met het apparaat kunnen spelen.*
- *Radio mag niet worden blootgesteld aan druipend of spattend water; er mogen geen voorwerpen gevuld met vloeistoffen, zoals vazen, op worden geplaatst.*
- *Er mogen open bronnen van vuur, zoals brandende kaarsen, op de de radio worden geplaatst.*
- *U koppelt het toestel los van de stroomvoorziening door de netstekker uit het stopcontact te trekken; deze mogelijkheid het toestel los te koppelen van de stroomvoorziening (de stekker) moet gemakkelijk bereikbaar blijven.*

Accu's				Laders/Laadtijden (Minuten)					
Cat #	V <sub>DC</sub>	Ah	Gewicht kg	DCB107	DCB113	DCB115	DCB118	DCB132	DCB119
DCB546	18/54	6,0/2,0	1.05	270	140	90	60	90	X
DCB547	18/54	9,0/3,0	1.25	420	220	140	85	140	X
DCB181	18	1,5	0,35	70	35	22	22	22	45
DCB182	18	4,0	0,61	185	100	60	60	60	120
DCB183/B	18	2,0	0,40	90	50	30	30	30	60
DCB184/B	18	5,0	0,62	240	120	75	75	75	150
DCB185	18	1,3	0,35	60	30	22	22	22	X
DCB187	18	3,0	0,48	140	70	45	45	45	90

## Elektrische veiligheid

De Lader/radio is slechts voor één voltage ontworpen.

Controleer altijd of het voltage van de accu overeenkomt met het voltage op het typeplaatje. Zorg er ook voor dat het voltage van uw oplader overeenkomt met dat van uw stroomvoorziening.



**WAARSCHUWING:** *Risico van een elektrische schok. Alleen op droge locaties gebruiken.*

Als het stroom snoer is beschadigd, moet het worden vervangen door een speciaal geprepareerd snoer dat leverbaar is via het DEWALT servicecentrum.

### Een verlengsnoer gebruiken

U dient geen verlengsnoer te gebruiken, tenzij dit absoluut noodzakelijk is. Gebruik een goedgekeurd verlengsnoer dat geschikt is voor de stroominvoer van uw oplader (zie **Technische gegevens**). De minimale geleidingsgrootte is 1 mm<sup>2</sup>; de maximale lengte is 30 m.

Als u een haspel gebruikt, dient u het snoer altijd volledig af te rollen.

## Instructies voor aarden

De lader/radio moeten geaard zijn. In het geval van storing of uitval geeft aarding een pad van de minste weerstand voor de elektrische stroom zodat het risico van een elektrische schok wordt gereduceerd. De oplader/radio is voorzien van een stroomsnoer dat een geaarde conductor en een geaarde stekker heeft. De stekker dient in een geschikte contactdoos te worden gestoken die correct geïnstalleerd en geaard is in overeenstemming met alle plaatselijke voorschriften en bepalingen.



**GEVAAR:** *Onjuiste aansluiting van de geaarde conductor van het apparaat kan leiden tot een risico op elektrische schok. De conductor met isolatie die een buitenoppervlak heeft dat groen met gele strepen is, is de geaarde conductor van het apparaat. Als reparatie of vervanging van het stroomsnoer of de stekker nodig zijn, sluit u de geaarde conductor van het apparaat niet op een actieve stroombron aan. Reparatiewerkzaamheden dienen uitsluitend door een DEWALT servicemedewerker te*

*worden uitgevoerd. Pas de stekker die bij de oplader/radio is meegeleverd niet aan – als deze niet in de contactdoos pas, dient u een geschikte contactdoos door een DEWALT reparateur te laten installeren.*

## Voor geaard, op een stroomsnoer aangesloten oplader/radio met waarde 16A of lager en bedoeld voor gebruik op een stroomcircuit van 230V nominale invoer

De oplader/radio is geschikt voor gebruik op een 230 V nominale invoer stroomcircuit en heeft een geaarde stekker die eruit ziet als op de volgende afbeelding.

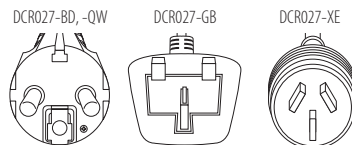

## Laders

DEWALT laders hoeven niet te worden afgesteld en zijn zo ontworpen dat zij zeer gemakkelijk in het gebruik zijn.

## Belangrijke veiligheidsinstructies voor oplader/radio

**BEWAAR DEZE INSTRUCTIES:** *Deze handleiding bevat belangrijke instructies voor de veiligheid en voor de bediening van de lader/radio.*

- *Lees voordat u de lader gebruikt alle instructies en waarschuwingsmarkeringen op de lader, accu, en product dat de accu gebruikt.*



**WAARSCHUWING:** *Gevaar voor elektrische schok. Laat geen vloeistof in de lader dringen. Dit zou kunnen leiden tot een elektrische schok.*



**WAARSCHUWING:** *Wij adviseren een aardlekschakelaar met een reststroomwaarde van 30mA of minder te gebruiken.*



**VOORZICHTIG:** *Gevaar voor brandwonden. Beperk het risico van letsel, laad alleen oplaadbare accu's op van het merk DEWALT. Andere typen accu's zouden uit*

elkaar kunnen springen en persoonlijk letsel en schade kunnen veroorzaken.



**VOORZICHTIG:** Houd toezicht op kinderen zodat zij niet met het apparaat kunnen spelen.

**OPMERKING:** Onder bepaalde omstandigheden, wanneer de stekker van de lader in het stopcontact zit, kunnen de niet-afgedekte laadcontacten binnenin de lader door materiaal of een voorwerp worden kortgesloten. Bepaalde materialen die geleidend zijn, zoals, maar niet uitsluitend, staalwol, aluminiumfolie of een opeenhoping van metaalachtige deeltjes, kunnen beter bij de holtes van de lader worden weggehouden. Trek altijd de stekker uit het stopcontact wanneer er geen accu in de lader zit. Trek de stekker van de lader uit het stopcontact voordat u de lader gaat reinigen.

- **Probeer NIET om de batterij op te laden met een andere oplader/radio dan die in deze gebruiksaanwijzing staan beschreven.** De oplader en de batterij zijn speciaal ontworpen om met elkaar te functioneren.
- **Deze oplader/radio's zijn niet bedoeld voor enig ander gebruik dan het opladen van DeWALT oplaadbare batterijen.** Ieder ander gebruik kan leiden tot brandgevaar, elektrische schok of elektrocutie.
- **Stel de oplader/radio niet bloot aan regen of sneeuw.**
- **Trek aan de stekker in plaats van aan het snoer als u de oplader afkoppelt.** Dit vermindert het risico op schade aan de stekker en het stroomsnoer.
- **Zorg ervoor dat het stroomsnoer zo is gepositioneerd dat er niet op kan worden gelopen, over kan worden gestruikeld, of op een andere manier tot schade of problemen kan leiden.**
- **Gebruik geen verlengsnoer tenzij dit absoluut noodzakelijk is.** Het gebruik van een ongeschikt verlengsnoer kan leiden tot brandgevaar, een elektrische schok of elektrocutie.
- **Plaats geen voorwerpen op de oplader/radio en plaats de oplader/radio niet op een zachte ondergrond die de ventilatieopeningen kan belemmeren en tot excessieve interne hitte kan leiden.** Plaats de oplader/radio niet in de buurt van een warmtebron.
- **Gebruik de oplader/radio niet met een beschadigd snoer of beschadigde stekker** — vervang deze onmiddellijk.
- **Gebruik de oplader/radio niet wanneer deze een zware klap heeft gehad, is laten vallen of anderszins beschadigd is.** Breng deze bij een erkend servicecentrum.
- **Demonteer de oplader/radio niet; breng deze bij een erkend servicecentrum als onderhoud of reparatie nodig is.** Het onjuist opnieuw monteren kan leiden tot een elektrische schok, elektrocutie of brand.
- **Ontkoppel de oplader van de stroomvoorziening voordat u deze gaat reinigen. Dit zal het risico op een elektrische schok verminderen.** Het verwijderen van de batterij vermindert dit risico niet.
- **Probeer NOOIT 2 opladers op elkaar aan te sluiten.**

- **De oplader/radio is ontworpen om te worden gebruikt op standaard 230 V huishoudstroom. Probeer de oplader niet op enig ander voltage uit.** Dit geldt niet voor de transportoplader.

### Een accu opladen (Afb. [Fig.] A, B)

Wanneer de stekker van de lader/radio in het stopcontact zit, wordt de geplaatste accu opgeladen. Wanneer de stekker niet in het stopcontact zit, werkt de radio tot wel 8 uur op een volledig opgeladen 18 V Li-Ion-accu van superieure kwaliteit. De radio werkt minder lang op accu's van een lager ampèrage.

1. Steek de lader in een geschikt stopcontact voordat u de accu insteekt.
2. Plaats de accu **19** in de lader, en let er daarbij op dat de accu geheel in de lader komt te zitten. Het rode lampje **12** (opladen) knippert herhaaldelijk en dat duidt erop dat het laadproces is gestart.
3. Een volledig opgeladen accu wordt aangegeven door het rode lampje dat constant AAN blijft. De accu is nu volledig opgeladen en kan worden gebruikt of kan in de acculader blijven zitten. Duw, als u de accu uit de lader wilt nemen, op de accu-vrijgaveknop **20** op de accu.

**OPMERKING:** U kunt maximale prestaties en levensduur van lithium-ion-accu's garanderen door de accu's volledig op te laden voordat u deze voor het eerst in gebruik neemt.

### Werking van de lader

Raadpleeg onderstaande indicatoren voor de laadstatus van de accu.

Laadindicaties	
	bezig met opladen <span style="float: right;">— — — —</span>
	volledig opgeladen <span style="float: right;">————</span>
	hete/koude accuvertraging <span style="float: right;">— —   —————</span>

### Hot/Cold Pack Delay (Vertraging Hete/Koude Accu)

Wanneer de lader waarnaemt dat een accu te warm of te koud is, wordt onmiddellijk een Hot/Cold Delay gestart en wordt het laden uitgesteld tot de accu een geschikte temperatuur heeft bereikt. De lader schakelt dan automatisch over op de acculaadstand. Deze functie waarborgt een maximale levensduur van de accu.

Een koude accu zal minder snel worden opgeladen dan een warme accu. Zodra de temperatuur is opgelopen, zal het laden sneller verlopen.

### Elektronisch Beveiligingssysteem

XR Li-Ion-gereedschap is ontworpen met een Elektronisch Beveiligingssysteem dat ervoor zorgt dat de accu niet te veel wordt geladen, niet te heet wordt of te veel wordt ontladen. Het product zal automatisch uitgeschakeld worden, als het elektronisch beschermingssysteem actief wordt. Als dit gebeurt, zet u de Lithium-ion-accu op de lader, totdat deze volledig geladen is.

## Instructies voor reiniging van oplader/ radio



**WAARSCHUWING: Gevaar voor elektrische schok. Neem, voordat u met de reiniging begint, de stekker van de lader uit het stopcontact.** U kunt stof en vet van de buitenzijde van de lader verwijderen met een doek of een zachte, niet-metalen borstel. Gebruik geen water of schoonmaakmiddelen. Laat nooit vloeistof in het gereedschap komen; dompel nooit een onderdeel van het gereedschap onder in een vloeistof.

## Accu

### Belangrijke veiligheidsinstructies voor alle accu's

Als u vervangende accu's bestelt, zorg er dan voor dat u het catalogusnummer en voltage vermeldt.

De accu is niet volledig opgeladen als deze uit de verpakking komt. Voordat u de accu en oplader gebruikt, dient u de onderstaande veiligheidsinstructies te lezen. Volg vervolgens de oplaadprocedures zoals die zijn uitgelegd.

#### LEES ALLE INSTRUCTIES

- **Laad de accu niet op en gebruik deze niet in een explosieve omgeving, zoals in de nabijheid van ontvlambare vloeistoffen, gassen of stof.** Wanneer u de accu plaatst in of verwijdert uit de lader kan het stof of de damp door een vonk vlamvatten.
- **Gebruik nooit geweld bij het plaatsen van de accu in de lader. Wijzig de accu op geen enkele manier als deze niet past in een lader die niet geschikt is, omdat de accu kan openbarsten waardoor ernstig persoonlijk letsel kan ontstaan.**
- *Laad de accu's alleen op in DeWALT-laders.*
- **Spat NIET met water en dompel de accu niet onder in water of andere vloeistoffen.**
- **Gebruik of bewaar het gereedschap en de accu niet op plaatsen waar de temperatuur 40 °C of meer kan bereiken (bijvoorbeeld in een schuurtje of een metalen loods in de zomer).**
- **Verbrand de accu niet, zelfs niet als deze ernstig beschadigd is of volledig verbruikt.** De accu kan in vuur exploderen. Als lithium ion accu's worden verbrand, komen giftige dampen en materialen vrij.
- **Als de inhoud van de accu in contact met de huid komt, wast u dit onmiddellijk af met water en een milde zeep.** Als accuvloeistof in de ogen komt spoelt u 15 minuten met water in het geopende oog, of totdat de irritatie stopt. Als medische hulp nodig is dient u te vermelden dat de accuelektrolyt is samengesteld uit een mengsel van vloeibare organische carbonaten en lithiumzouten.
- **De inhoud van geopende accucellen kan irritatie aan de luchtwegen veroorzaken.** Zorg voor frisse lucht. Zoek als de symptomen aanhouden medische hulp.



**WAARSCHUWING: Gevaar voor brandwonden.** Accuvloeistof kan ontvlambaar zijn als deze aan een vonk of vlam wordt blootgesteld.



**WAARSCHUWING: Probeer nooit om welke reden dan ook de accu te openen.** Als de behuizing van de accu is gescheurd of beschadigd, zet de accu dan niet in de lader. Klem een accu niet vast, laat een accu niet vallen, beschadig een accu niet. Gebruik een accu of lader waar hard op is geslagen, die is gevallen, waar overheen is gereden of die op welke manier dan ook is beschadigd (dat wil zeggen, doorboord met een spijker, geraakt met een hamer, vertrapt) niet. Een elektrische schok of elektrocutie kan het gevolg zijn. Breng beschadigde accu's terug naar het servicecentrum zodat ze kunnen worden gerecycled.



**WAARSCHUWING: Brandgevaar. Berg de accu niet op en vervoer de accu niet op een manier dat metalen voorwerpen in contact kunnen komen met de aansluitpunten van de accu.** Bijvoorbeeld, steek de accu niet in een schortzak, broekzakken, gereedschapskisten, gereedschapsdozen, laden, enz., waar een losse spijkers, schroeven, sleutels, enz. liggen.



**VOORZICHTIG: Plaats het gereedschap wanneer het niet in gebruik is, op z'n zijkant op een stabiel oppervlak waar het niet kan vallen of omvallen.** Sommige gereedschappen met grote accu's kunnen recht op staan op de accu maar kunnen gemakkelijk worden omgegooid.

## Transport



**WAARSCHUWING: Brandgevaar.** Tijdens het transport kunnen accu's mogelijk vlam vatten als de aansluitingen van de accu onbedoeld in aanraking komen met geleidende materialen. Controleer dat tijdens het transport de aansluitingen van de accu afgeschermd zijn en goed geïsoleerd van materialen die ermee in contact kunnen komen en kortsluiting kunnen veroorzaken.

DeWALT accu's voldoen aan alle van toepassing zijn verzendvoorschriften zoals deze zijn bepaald door de bedrijfstak en door wettelijke normen, zoals Aanbevelingen voor het Transport van Gevaarlijke Goederen van de UN; Voorschriften voor Gevaarlijke Goederen van de International Air Transport Association (IATA), Voorschriften Internationale Maritieme Gevaarlijke Goederen (IMDG) en de Europese Overeenkomst Betreffende het Internationale Vervoer van Gevaarlijke Goederen over de Weg (ADR). Lithium-ion cellen en accu's zijn getest in overeenstemming met Hoofdstuk 38,3 van de Aanbevelingen voor het Transport van Gevaarlijke Goederen Handleiding van Testen en Criteria.

In de meeste gevallen zal bij de verzending van een DeWALT-accu deze naar verwachting worden geclassificeerd als volledig gereguleerd Klasse 9 Gevaarlijk materiaal. Over het algemeen zullen alleen verzendingen die een lithium-ion-accu bevatten met een energie-classificatie hoger dan 100 Wattuur (Wh), moeten worden verzonden als volledig gereguleerd Klasse 9. Bij alle lithium-ion-accu's wordt de Wattuur-classificatie op de accu vermeld. Verder adviseert DeWALT in verband met complicaties met de voorschriften, lithium-ion-accu's niet als luchtvracht alleen te verzenden, ongeacht de Wattuur-classificatie. Zendingen van gereedschap met accu's (combo-sets) kunnen

naar verwachting per luchtvracht worden verzonden, als de Wattuur-classificatie van de accu niet hoger is dan 100 Wh.

Ongeacht of een verzending wordt geacht een vrijstelling te hebben of volledig voorgeschreven, is voor de verantwoordelijkheid van de verzender de meest recente voorschriften voor verpakking, labeling/markering en vereisten ten aanzien van documentatie.

De informatie die in dit hoofdstuk van de handleiding wordt verstrekt, wordt verstrekt in goed vertrouwen en wordt geacht nauwkeurig te zijn op het moment dat het document werd opgesteld. Er wordt echter geen garantie gegeven, impliciet of expliciet. Het is voor de verantwoordelijkheid van de koper ervoor te zorgen dat zijn activiteiten in overeenstemming zijn met de geldende voorschriften.

### De FLEXVOLT™-accu vervoeren

De DEWALT FLEXVOLT™-accu heeft twee standen: **Gebruiks-** en **Transport-**.

**Stand:** Wanneer de FLEXVOLT™-accu op zichzelf staat of in een DEWALT 18V-product zit, werkt de accu als een 18V-accu. Wanneer de FLEXVOLT™-accu in een 54V- of een 108V-product (twee 54V-accu's) zit, werkt de accu als een 54V-accu.

**Transport-stand:** Wanneer de kap op de FLEXVOLT™-accu is bevestigd, staat de accu in de transport-stand. Houd de kap op de accu bij verzending.

In de Transport-stand zijn reeksen van cellen binnen in de accu elektrisch van elkaar geïsoleerd, waardoor 3 accu's ontstaan met een lagere Wattuur-classificatie (Wh), vergeleken bij 1 accu met een hogere Wh-classificatie. Door dit grotere aantal van 3 accu's met een lagere Wattuur- classificatie kan de accu vrijgesteld zijn van bepaalde voorschriften voor verzending die worden opgelegd aan accu's met een hogere Wattuur-capaciteit.

Voorbeeld, de transport Wh waarde kan 3 x 36 Wh aangeven, dit betekend 3 batterijen van elk 36 Wh. De Wh waarde tijdens gebruik kan 108 Wh aangeven (1 batterij).

Voorbeeld van markering met etiket gebruik en transport

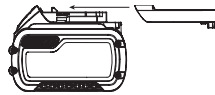

Lees gebruiksaanwijzing voor gebruik.



Zie **Technische gegevens** voor de oplaadtijd.



Niet doorboren met geleidende voorwerpen.



Laad geen beschadigde accu's op.



Niet blootstellen aan water.



Zorg dat defecte snoeren onmiddellijk worden vervangen.



Uitsluitend opladen tussen 4 °C en 40 °C.



Alleen voor gebruik binnenshuis.



Bied de accu als chemisch afval aan en houd rekening met het milieu.



Laad DEWALT-accu's alleen op met de aangewezen DEWALT-laders. Wanneer u andere accu's dan de aangewezen DEWALT-accu's oplaadt met een DEWALT-lader dan kunnen deze barsten of kan dit leiden tot andere gevaarlijke situaties.



Gooi de accu niet in het vuur



GEBRUIK (zonder transport dop). Voorbeeld: Wh waarde geeft 108 Wh aan (1 batterij van 108 Wh).



TRANSPORT (met ingebouwde transport dop). Voorbeeld: Wh waarde geeft 3 x 36 Wh aan (3 batterijen van 36 Wh).

### Aanbevelingen voor opslag

1. De beste plaats om het apparaat op te bergen is koel en droog, uit direct zonlicht en niet in overmatige hitte of koude. Voor optimale accuprestaties en levensduur bergt u accu's op bij kamertemperatuur als deze niet in gebruik zijn.
2. Wanneer u de accu lange tijd opbergt, kunt u deze voor optimale resultaten het beste volledig opgeladen opslaan op een koele, droge plaats buiten de lader.

**OPMERKING:** Accu's kunnen beter niet volledig ontladen worden opgeslagen. De accu moet voor gebruik weer worden opgeladen.

### Labels op de oplader en accu

Behalve de pictogrammen die in deze handleiding worden gebruikt, kunnen de volgende pictogrammen op de labels op de lader en op de accu staan:

### Accutype

De DCR027 werkt op een 18V-accu.

Deze accu's kunnen worden gebruikt: DCB181, DCB182, DCB183, DCB183B, DCB184, DCB184B, DCB185, DCB546, DCB547. Raadpleeg **Technische Gegevens** voor meer informatie.

### Inhoud van de verpakking

De verpakking bevat:

1 Lader/radio

1 Gebruiksaanwijzing

- *Controleer of het gereedschap, de onderdelen of accessoires mogelijk zijn beschadigd tijdens het transport.*
- *Neem de tijd om deze handleiding grondig door te lezen en te begrijpen voordat u de apparatuur gebruikt.*

## Markering op het gereedschap

De volgende pictogrammen staan op het gereedschap vermeld:



Lees gebruiksaanwijzing voor gebruik.

## Positie Datumcode (Afb. B)

De datumcode **24**, die ook het jaar van fabricage bevat, is binnen in de behuizing geprint.

Voorbeeld:

2017 XX XX

Jaar van fabricage

## Beschrijving (Afb.A)



**WAARSCHUWING:** Pas het gereedschap of een onderdeel ervan nooit aan. Dit kan schade of persoonlijk letsel tot gevolg hebben.

- |   |                          |
|---|--------------------------|
| 1 Aan/uit-knop                          | 9 Knop Dempen            |
| 2 Volumeknop                            | 10 Menuknop              |
| 3 Antenne                               | 11 LCD-scherm            |
| 4 Opbergcompartiment voor toestel       | 12 Indicatielampje Laden |
| 5 Knoppen voor Zoeken/ Afstemmen/pijlen | 13 Bluetooth®-knop       |
| 6 Standenknop                           | 14 Wisselstroomuitgang   |
| 7 Enter/Display-knop                    | 15 AUX-audioport         |
| 8 Voorkeuzeknoppen radio                | 16 USB-laadpoort         |
|   | 17 Draaghandgreep        |
|   | 18 Rolkooi               |

## Gebruiksdoel

De Bluetooth® Lader/radio voor de werklocatie is een FM-radio. De DCR027 kan worden gevoed via een 230V-wisselstroombron maar ook met alle DeWALT-accu's van 14,4V, 18V en 54V Li-Ion. Accu's worden afzonderlijk verkocht.

**GEBRUIK ZE NIET** bij natte omstandigheden of in de aanwezigheid van ontvlambare vloeistoffen of gassen.

**LAAT GEEN** kinderen in contact met het gereedschap komen. Toezicht is vereist als onervaren gebruikers dit gereedschap bedienen.

- Dit product is niet bedoeld voor gebruik door personen (waaronder kinderen) die verminderde fysieke, sensorische of psychische vermogens hebben of die het ontbreekt aan ervaring en/of kennis of bekwaamheden, als dat niet gebeurt onder toezicht van een persoon die verantwoordelijk is voor hun veiligheid. Kinderen mogen nooit alleen worden gelaten met dit product zodat ze ermee zouden kunnen spelen.

## MONTAGE EN AANPASSINGEN



**WAARSCHUWING:** gebruik alleen de accusets en laders van DeWALT.

## De accu in de Lader/radio plaatsen en de accu uit de Lader/radio nemen (Afb. B)

**OPMERKING:** Voor het beste resultaat is het belangrijk dat u de accu **19** volledig oplaadt.

## De accu in de unit plaatsen

- Houd de accu **19** tegenover de rails in de accupoort (Afb. B) van de Lader/radio.
- Schuif de accu naar binnen tot deze stevig vastzit en let er vooral op dat u de accu hoort vastklikken.

## De accu uit de unit halen

- Druk op de accu-ontgrendelknop **20** en trek de accu stevig uit de handgreep van het gereedschap.
- Zet de accu in de lader zoals wordt beschreven in het ladergedeelte van deze handleiding.

## Vermogenmeter (Afb. B)

Er zijn DeWALT-accu's met een vermogenmeter en deze bestaat uit drie groene LED-lampjes die een aanduiding geven van de hoeveelheid lading die de accu nog heeft.

U kunt de vermogenmeter inschakelen door de knop van de vermogenmeter **21** in te drukken. Een combinatie van de drie groene LED-lampjes gaat branden en dat geeft een aanduiding van de hoeveelheid lading die de accu nog heeft. Wanneer de lading in de accu onder het bruikbare niveau ligt, gaat de vermogenmeter niet branden en moet de accu worden opgeladen.

**OPMERKING:** De brandstofmeter geeft slechts een indicatie van de hoeveelheid lading die de accu nog heeft. De meter geeft geen aanwijzingen over de functionaliteit van het gereedschap en is onderhevig aan schommelingen afhankelijk van productcomponenten, temperatuur en de toepassing door de eindgebruiker.

## De Knoopcelbatterij plaatsen (Afb. B)



**WAARSCHUWING:** Explosiegevaar wanneer de accu niet goed wordt geplaatst. Wanneer de batterij wordt vervangen, moet deze door hetzelfde type of een equivalent type CR2032-batterij worden vervangen. Houd rekening met de juiste polariteit (+ en -) wanneer u batterijen vervangt. Berg batterijen niet op en vervoer ze niet op een manier dat er metalen voorwerpen in contact kunnen komen met de aansluitpunten van de batterij.

- Draai op het batterijklepje aan de achterzijde van de unit de schroef **22** naar links los. De schroef blijft in het klepje vastzitten.
- Druk op de vergrendeling van het accuklepje en trek het klepje open.
- Plaats de knoopcelbatterij **23** volgens het diagram binnen in het vak van de knoopcelbatterij.
- Plaats het batterijklepje weer, draai de schroef in en vast.

**OPMERKING:** Als u het LCD-display, de klok en de vooraf ingestelde waarden wilt resetten, verwijder dan de knoopcelbatterij en plaats deze weer. Volg deze procedure als het scherm lijkt te zijn vastgelopen.



**GEVAAR: SLIK DE BATTERIJ NIET IN, RISICO VAN CHEMISCHE BRANDWONDEN.** Dit product bevat een knoopcelbatterij. Als de knoopcelbatterij wordt ingeslikt, kan dat in slechts 2 uur ernstige interne brandwonden veroorzaken en dodelijke gevolgen hebben. Houd nieuwe en gebruikte batterijen buiten het bereik

van kinderen. Als het batterijvak niet stevig sluit, gebruik het product dan niet meer en houd het buiten bereik van kinderen.

Als u denkt dat batterijen misschien zijn ingeslikt of ergens in het lichaam zijn terechtgekomen, raadpleeg dan onmiddellijk een arts.

## BEDIENING

### Instructies voor gebruik



**WAARSCHUWING:** Houd u altijd aan de veiligheidsinstructies en van toepassing zijnde voorschriften.

De Bluetooth® Lader/radio heeft een geheugenfunctie voor het in het geheugen opslaan van de tijd en van voorkeuzestations. Wanneer de radio in de stand 'OFF' ('UIT') staat, wordt deze geheugencapaciteit van stroom voorzien via een knooppelbatterij, die bij de Lader/radio wordt geleverd.

### Aanpassing van Vermogen/Volume

1. Druk op de Aan-/uit-knop Power - **1** als u de radio wilt inschakelen.

**OPMERKING:** Wanneer de radio voor de eerste keer wordt gebruikt, wordt de stand '**DAB**' ingeschakeld en wordt er automatisch naar zenders gezocht. Vervolgens wordt de juiste tijd ingesteld en wordt op de eerst gevonden zender afgestemd. Als er geen tijdsignaal beschikbaar is, raadpleeg dan **De klok programmeren** voor het handmatig instellen van de tijd.

2. Draai de keuzeknop **2** naar rechts voor meer volume. Draai de knop naar links voor minder volume.

### De functie Mode (Stand)

U kunt één van de standen of functies ('**DAB**', '**FM**' of '**AUX**' of Bluetooth®) kiezen, door op de standenknop **6** te drukken tot u de gewenste functie hebt gevonden.

**OPMERKING:** U kunt de radio ook in de Bluetooth®-stand zetten door op de Bluetooth®-knop **13** te drukken.

### Stand DAB

#### Afstemmen

Wanneer de unit voor het eerst wordt ingeschakeld, start de unit in de stand '**DAB**'/'**DAB+**', wordt '**Auto Scan**' uitgevoerd en wordt naar zenders in de regio gezocht. Wanneer '**Auto Scan**' voltooid is, kunt u met de linker of rechter knop (5) met de pijl door de zenders scrollen.

**OPMERKING:** Wanneer u naar een andere geografische locatie bent gegaan of als de ontvangst slecht was bij de oorspronkelijke scan (misschien was de antenne niet overeind gezet), kan het zijn dat de lijst van beschikbare zenders leeg is of onvolledig. U kunt beschikbare zendstations vinden door zelf de functie '**Auto Scan**' uit te voeren.

#### Zo voert u Auto Scan uit:

1. Druk op de menuknop **10**, druk op de rechter pijlknop **5**, scroll door de opties tot u bij '**Auto Scan**' komt en selecteer deze optie met een druk op de Enter/Display-knop **7**.
2. Druk op de rechter pijlknop en selecteer de optie '**A**'.

3. Druk op de Enter/Display-knop **7** en voer de '**Auto Scan**' uit.

Wanneer '**Auto Scan**' is voltooid, stemt de radio af op de eerste zender die is gevonden.

#### Display

Druk op de Enter/Display-knop **7** en schakel over tussen het scrollen van tekst, de datum en zenderinformatie.

#### Zenders wegdoen

Sommige zenders zijn een keer ontvangen door uw radio, maar daarna niet meer beschikbaar, zij zullen misschien worden getoond met een ? achter de naam van de zender.

U kunt deze zenders uit de zenderlijst halen met de functie **Wegdoen**:

1. Druk op Menu **10** en scroll direct naar de optie 'Wegdoen'.
2. Druk op Enter/Display **7** en selecteer deze optie.

#### Dynamic Range Compression (DRC)

Deze functie beperkt het verschil tussen de luidste en de minst luide uitgezonden audiopassages. In feite maakt dit rustige geluiden luider en luide geluiden in vergelijking daarmee rustiger.

De volgende opties zijn beschikbaar:

- 0 - **DRC** van uitzending wordt genegeerd
- 1/2 - stelt **DRC** in op de helft van het uitgezonden niveau
- 1 - gebruikt het uitgezonden **DRC**-niveau
- 2 - verdubbelt het uitgezonden **DRC**-niveau

**OPMERKING:** DRC werkt alleen als het is ingesteld door de uitzender van het signaal.

#### Aanpassen:

1. Druk op Menu **10** en scroll naar de optie '**DRC**'.
2. Druk op Enter/Display **7** en selecteer deze optie.
3. Selecteer het nummer van uw keuze, weergegeven op de LCD **11**, en gebruik hiervoor de pijlknoppen **5**.
4. Bevestig met een druk op Enter/Display **7**.

### De functie Afstemmen of Zoeken (FM)

Er zijn twee afstemmethoden en één zoekmethode voor het vinden van de gewenste frequentie.

#### Afstemmen:

Druk op de rechter of linker pijlknop **5** en laat de knop los. Herhaal dit tot de gewenste frequentie is gevonden.

#### Zoeken:

Druk gedurende 2 seconden op de rechter of linker pijlknop **5** en laat de knop los. De afstemfrequentie verandert en er wordt gezocht naar de eerste radiozender die voldoende helder doorkomt, en vervolgens stopt de tuner bij die zender.

**OPMERKING:** Wanneer de Lader/radio is gekoppeld aan een Bluetooth®-toestel kunt u met de rechter en linker pijlknoppen **5** op het audiotoeestel tracks overslaan of naar eerdere tracks gaan.

### De klok programmeren

In de DAB-stand wordt de tijd/datum automatisch gesynchroniseerd met nationale tijdsignalen. Als de tijd/datum niet automatisch wordt bijgewerkt, kunt u dat handmatig doen.

**De klok handmatig op tijd zetten:**

1. Druk op de Menuknop **10**.
2. Scroll met de pijlknoppen **5** naar 'Klok op tijd' zetten op de LCD-display en druk op de Enter/Display-knop **7**.
3. Scroll naar 'Datum en Tijd' en druk op de Enter/Display-knop **7**.
4. Stel de datum en de tijd in met de linker en rechter pijlknoppen.
5. Wanneer de gewenste tijd is ingesteld, drukt u op de Enter/Display-knop en bevestigt u de instelling.

**Andere opties uit het menu Klok op tijd zetten:**

- Tijdsindeling: Selecteer een indeling voor de tijdsweergave van 12 uur of 24 uur
- Datumindeling: Selecteer de indeling van de datumweergave, MM/DD/JJJJ, JJJJ/MM/DD of DD/MM/JJJJ.

**De geheugenknoppen programmeren**

U kunt tien **DAB**- en tien **FM**-radiozenders onafhankelijk van elkaar instellen. Wanneer u de knoppen hebt geprogrammeerd hoeft u maar op 1-2, 3-4, 5-6, 7-8 of 9-10 te drukken en de frequentie gaat onmiddellijk over op de voorkeuzezender.

1. Stel de radio in op de zender van uw keuze (zie **Functie Afstemmen of Zoeken**).
2. Houd één van de geheugenknoppen **8** van uw keuze ingedrukt totdat het nummer van de voorkeuzezender begint te knipperen in de LCD-display **11**. Laat de knop los en wacht tot de getoonde voorkeuzezender niet meer knippert in de display.

Onder iedere geheugenknop kunnen twee voorkeuzezenders worden opgeslagen.

**Een tweede voorkeuzezender opslaan:**

1. Stel de radio handmatig in op de zender van uw keuze (zie **Functie Afstemmen of Zoeken**).
2. Houd één van de geheugenknoppen van uw keuze ingedrukt totdat het nummer van de voorkeuzezender begint te knipperen in de LCD-display.
3. Druk een tweede keer op de knop van de voorkeuzezender zodat het nummer van de volgende voorkeuzezender verschijnt.
4. Laat de knop los en wacht tot de getoonde voorkeuzezender niet meer knippert in de display.

**DE EQ AFSTELLEN**

U kunt de hoge en lage tonen aanpassen door de EQ-instellingen (Equalisation) van de radio te wijzigen.

1. Druk op de Menu-knop **10** en selecteer met de pijltoetsen 'Sound EQ'.
2. Druk op de rechter pijlknop voor meer lage tonen en op de linker pijlknop voor minder lage tonen.
3. Wanneer u de gewenste aanpassing tot stand hebt gebracht, drukt u op de Enter/Display-knop **7**.
4. Herhaal stap 2 en 3 voor aanpassing van de hoge tonen.

**Audio Weergeven via een Extern Toestel (Afb. A)**

U kunt met een voor Bluetooth® geschikt toestel audio weergeven over de Lader/radio via een draadloze Bluetooth®-verbinding of u kunt het audiotestel of de mobiele telefoon met een audiokabel van 3,5 mm aansluiten op de audiopoort **15**, die zich in het opbergvak van het toestel **4** bevindt.

**De Lader/radio koppelen met een Bluetooth®-audiotestel**

1. Plaats de Lader/radio en de Bluetooth®-audiobron op een afstand van maximaal 1 m van elkaar.
  2. Zet de Lader/radio aan door op de aan/uit-knop **1** te drukken.
  3. Druk op de Bluetooth®-knop **13** of zit met de standen de unit in de Bluetooth®-stand (BT). De Bluetooth®-knop zal dan langzaam knipperen. De radio zal dan proberen een toestel te vinden waarmee al eerder een koppeling tot stand is gebracht. Als dat lukt, blijft de Bluetooth®-knop branden en knippert niet meer.
  4. Wilt u de koppeling met een ander toestel tot stand brengen, druk dan op de Bluetooth®-knop en die moet dan snel beginnen te knipperen. Zolang de Bluetooth®-knop snel knippert, probeert het toestel een koppeling tot stand te brengen.
  5. Bevestig de koppeling op uw toestel. (Raadpleeg de instructiehandleiding van uw toestel voor speciale instructies voor het koppelen.)
- OPMERKING:** Als de koppeling niet binnen 2 minuten wordt bevestigd, stopt het LED-indicatielampje met snel knipperen en gaat het lampje op de Lader/radio weer om de halve seconde knipperen.
6. Wanneer het is gelukt de koppeling tot stand te brengen blijft het/de Bluetooth®-indicatielampje/-knop **13** ononderbroken branden. De Lader/radio geeft nu de muziek van uw toestel weer.

Indicatielampje van status Bluetooth®	
LED-indicatielampje	Status/Stand
Regelmatig knipperend (interval van een halve seconde)	Lader/radio is niet gekoppeld of staat in de stand voor het koppelen.
Snel knipperend	Lader/radio kan worden gekoppeld en kan worden gedetecteerd door uw toestel.
Lampje brandt ononderbroken	Lader/radio is verbonden met een toestel.
Lampje brandt niet	Lader/radio is (tijdelijk) uitgeschakeld.

## De koppeling tot stand brengen met een eerder gekoppeld Bluetooth®-audiotoestel

Als een Bluetooth®-toestel al eerder met de Lader/radio is gekoppeld, zou de verbinding automatisch moeten worden hersteld wanneer u de Lader/radio inschakelt. Na 4 seconden wordt de verbinding met de Lader/radio tot stand gebracht. Dit blijkt doordat het/de Bluetooth®-indicatielampje/-knop **13** regelmatig knippert. Wanneer het Bluetooth®-toestel waarmee eerder een koppeling tot stand is gebracht, wordt herkend en de verbinding tot stand is gebracht, blijft het LED-indicatielampje ononderbroken branden. Als er geen verbinding wordt gemaakt en u kunt geen muziek streamen, volg dan de instructies voor **De Lader/radio koppelen met een Bluetooth®-Audiotoestel**.

## Timeout-functionaliteit (Afb. A)

De Lader/radio schakelt zichzelf na een uur van inactiviteit uit. Het doel hiervan is de levensduur van de accu te verlengen. De oorzaak van deze inactiviteit kan zijn dat het toestel een uur lang niet is gekoppeld of, bij een Bluetooth®-verbinding, doordat de verbinding gedurende dezelfde tijd is verbroken. Als de Lader/radio wordt uitgeschakeld door inactiviteit van welke oorzaak dan ook, raadpleeg dan **De koppeling tot stand brengen met een eerder gekoppeld Bluetooth®-audiotoestel**.

**OPMERKING:** Het optimale Bluetooth® streaming-bereik is ongeveer 9 m (rechte lijn zonder obstakels) naar de Lader/radio, maar afstanden tot wel 30 m zijn mogelijk. Fysieke obstakels en de aanwezigheid van andere draadloze toestellen of elektromagnetische toestellen kunnen van invloed zijn op de kwaliteit van de verbinding.

Als de Bluetooth®-verbinding verloren is gegaan doordat de onderbrekingstijd is overschreden, de optimale afstand wordt overschreden, door obstakels of door een andere oorzaak, zal de verbinding van uw toestel met de Lader/radio misschien weer tot stand moeten worden gebracht.

## Een mobiele telefoon of een audio toestel opladen via USB (Afb. A)

U kunt uw audiotoestel of mobiele telefoon opladen (tot 2,1 A) met behulp van de USB-poort **16** op de Lader/radio. Laden is mogelijk wanneer het toestel aan staat en wordt gevoed door wisselstroom of via de accu.

## Wisselstroomuitgangen (Afb. A)

De Lader/radio is voorzien van 2 wisselstroomuitgangen **14** (maximaal 10 A) voor het voeden van ander gereedschap of andere apparaten.

## Reset naar instellingen af-fabriek

Een reset naar de instellingen af-fabriek verwijdert alle voorkeuzestations en zet de radio terug naar de standaardinstellingen.

U kunt een reset naar de instellingen af-fabriek uitvoeren door op Menu **10** en met behulp van de pijltoetsen **5** naar 'System' te scrollen. Druk op Enter/Display **7** en selecteer deze optie. Scroll met behulp van de pijltoetsen **5** naar 'Factory Reset'. Druk op Enter/Display **7** en selecteer deze optie.

## Belangrijke opmerkingen over de radio

1. De kwaliteit van de ontvangst varieert met de locatie en de sterkte van het radiosignaal.
2. Wanneer de radio wordt gevoed door middel van bepaalde generatoren kan achtergrondgeruis ontstaan.

## ONDERHOUD

Uw DEWALT gereedschap op stroom is ontworpen om gedurende een lange tijdsperiode te functioneren met een minimum aan onderhoud. Het continu naar bevrediging functioneren hangt af van de juiste zorg voor het gereedschap en regelmatig schoonmaken.



**WAARSCHUWING:** Om het gevaar op ernstig persoonlijk letsel te verminderen, zet u het gereedschap uit en ontkoppelt u de accu, voordat u enige aanpassing maakt of hulpstukken of accessoires verwijdert/installeert. Het onbedoeld opstarten kan letsel veroorzaken.

Aan de lader en de accu kan geen onderhoud worden verricht.



## Smering

Uw elektrische gereedschap heeft geen aanvullende smering nodig.



## Reiniging



**WAARSCHUWING:** Blaas vuil en stof uit de hoofdbehuizing met droge lucht, zo vaak u ziet dat vuil zich in en rond de luchtopeningen ophoopt. Draag goedgekeurde oogbescherming en een goedgekeurd stofmasker als u deze procedure uitvoert.



**WAARSCHUWING:** Gebruik nooit oplosmiddelen of andere bijtende chemicaliën voor het reinigen van niet-metalen onderdelen van het gereedschap. Deze chemicaliën kunnen het materiaal dat in deze onderdelen is gebruikt verzwakken. Gebruik een doek die uitsluitend met water en milde zeep is bevochtigd. Zorg dat er nooit enige vloeistof in het gereedschap komt; dompel nooit enig onderdeel van het gereedschap in een vloeistof.



**WAARSCHUWING: Gevaar voor elektrische schok. Trek voordat u met het reinigen van de Lader/radio begint, de stekker uit het stopcontact.** U kunt stof en vet van de buitenzijde van de lader verwijderen met een doek of een zachte, niet-metalen borstel. Gebruik geen water of schoonmaakmiddelen. Laat nooit vloeistof in het apparaat komen; dompel nooit een deel van het apparaat onder in een vloeistof.

## Optionele accessoires



**WAARSCHUWING:** Aangezien accessoires die niet door DEWALT zijn aangeboden niet met dit product zijn getest, kan het gebruik van dergelijke accessoires met dit gereedschap gevaarlijk zijn. Om het risico op letsel te

*verminderen dient u uitsluitend door DEWALT aanbevolen accessoires met dit product te gebruiken.*

Neem contact op met uw leverancier voor verdere informatie over de geschikte accessoires.

## Bescherming van het milieu



Gescheiden inzameling. Producten en batterijen die zijn voorzien van dit symbool, mogen niet bij het normale huishoudelijke afval worden weggegooid.

Producten en batterijen bevatten materialen die kunnen worden teruggewonnen en gerecycled, zodat de vraag naar grondstoffen afneemt. Recycle elektrische producten en batterijen volgens de lokale voorschriften. Nadere informatie is beschikbaar op [www.2helpU.com](http://www.2helpU.com).

## Herlaadbare accu

Deze duurzame accu moet herladen worden als hij niet krachtig genoeg blijkt tijdens het uitvoeren van klussen die daarvoor vlot verliepen. Aan het einde van zijn technische levensduur dient u dit werktuig weg te gooien met respect voor het milieu:

- Gebruik de accu helemaal op en verwijder deze vervolgens uit het werktuig.
- Lithium-ion-cellen recyclebaar. Breng ze terug bij uw leverancier of naar het milieupark bij u in de buurt. De ingezamelde accu's zullen worden gerecycled of op juiste wijze tot afval worden verwerkt.

# KRAFTIG BLUETOOTH® RADIO/LADER FOR ARBEIDSPLASSEN

## DCR027

### Gratulerer!

Du har valgt et DEWALT-verktøy. Mange års erfaring, grundig produktutvikling og innovasjon gjør DEWALT til en meget pålitelig partner for profesjonelle brukere av elektrisk verktøy.

### Tekniske data

		DCR027
Strømkilde		AC/DC
Type		1
Strømnett spenning	V <sub>ac</sub>	230
Batteritype		Li-Ion
Batterispenning	V <sub>dc</sub>	14,4/18
Ladestrøm	A	3
Vekt (uten batteripakke)	kg	7,4

### OVERENSSTEMMELSESERKLÆRING MED EU

#### Radioutstyrsdirektivet



#### Kraftig Bluetooth® radio/lader for arbeidsplassen DCR027

DEWALT erklærer herved at radioutstyret DCR027 er i samsvar med direktivet 2014/53/EU og alle aktuelle krav i EU-direktiver. Den fullstendige teksten til EU erklæringen om samsvar kan fås etter forespørsel hos DEWALT, Richard-Klinger-Straße 11, D-65510, Idstein, Tyskland, eller er tilgjengelig på den følgende internettadresse: [www.2helpu.com](http://www.2helpu.com)

Søk etter produkt og typenummer som angitt på typeskiltet.



**ADVARSEL:** Les bruksanvisningen slik at skaderisikoen kan reduseres.

#### Definisjoner: Retningslinjer for sikkerhet

Definisjonene nedenfor beskriver alvorlighetsnivået de enkelte signalordene er. Les brukerhåndboken og vær spesielt oppmerksom på disse symbolene.



**FARE:** Angir en eksisterende farlig situasjon som, og hvis den ikke unngås, vil føre til **dødsfall eller alvorlig personskade**.



**ADVARSEL:** Angir en potensielt farlig situasjon som, og hvis den ikke unngås, kan føre til **dødsfall eller alvorlig personskade**.



**FORSIKTIG:** Angir en potensielt farlig situasjon som, og hvis den ikke unngås, kan føre til **mindre eller moderat personskade**.

**MERK:** Angir en arbeidsmåte som ikke er relatert til personskader, men som kan føre til skader på utstyr hvis den ikke unngås.



Angir fare for elektrisk støt.



Angir brannfare.

### Sikkerhetsanvisninger for lader/radioer

- **Ikke bruk ledningen feil** Bær aldri radioen i ledningen. Dra aldri i ledningen for å kople den fra stikkkontakten. Hold ledningen unna varme, olje og skarpe kanter.
- **Ta ut batteripakken.** Slå av før du lar den stå ubetjent. Koble fra batteripakken når den ikke brukes, før bytting av tilbehør og ekstrastyr, og før service.
- Dette apparatet er ment for bruk i moderate klima.
- Dette apparatet er ikke ment for bruk av personer (inkludert barn) med redusert fysiske, sensoriske eller mentale evner, eller mangel på erfaring og kunnskap, med mindre de får tilsyn eller har blitt opplært i bruk av apparatet av en person ansvarlig for deres sikkerhet.
- **Koble radioladeren til en strømforsyning som er skikkelig jordet.** Stikkontakt og skjøteledning må ha en jordet leder som virker.
- **Dersom bruk av et elektrisk verktøy på et fuktig sted er uunngåelig, bruk en strømkilde med jordfeilbryter (RCD).** Bruk av jordfeilbryter (RCD) reduserer risikoen for elektrisk støt.
- Barn må holdes under oppsyn, sørg for at de ikke leker med apparatet.
- Radioen må ikke utsettes for drypping eller sprut, væskefylte objekter så som vaser må ikke plasseres oppe på den.
- Flammekilder som tente stearinlys må ikke plasseres på the radioen.
- Støpselet brukes for å slå enheten på og av, støpselet skal være lett å betjene.

### Elektrisk sikkerhet

Laderen/Radioen er designet for kun en spenning.

Alltid kontroller at spenningen til batteripakken samsvarer med spenningen på merkeskiltet. Sørg også for at spenningen på laderen samsvarer med spenningen på strømnettet.



**ADVARSEL:** Fare for elektrisk støt. Skal kun brukes på tørre steder.

Dersom tilførselsledningen er skadet, må den byttes i en spesialledning som fås via DEWALT-serviceorganisasjon.

### Bruk av skjøteledning

Skjøteledning bør ikke brukes hvis det ikke er absolutt nødvendig. Bruk en godkjent skjøteledning som egner seg

Accu's				Laders/Ladtidjen (Minuten)					
Cat #	V <sub>DC</sub>	Ah	Gewicht kg	DCB107	DCB113	DCB115	DCB118	DCB132	DCB119
DCB546	18/54	6,0/2,0	1.05	270	140	90	60	90	X
DCB547	18/54	9,0/3,0	1.25	420	220	140	85	140	X
DCB181	18	1,5	0,35	70	35	22	22	22	45
DCB182	18	4,0	0,61	185	100	60	60	60	120
DCB183/B	18	2,0	0,40	90	50	30	30	30	60
DCB184/B	18	5,0	0,62	240	120	75	75	75	150
DCB185	18	1,3	0,35	60	30	22	22	22	X
DCB187	18	3,0	0,48	140	70	45	45	45	90

for kraftforsyningen til din lader (se **Tekniske data**). Minimum størrelse på ledere er 1 mm<sup>2</sup>; maksimum lengde er 30 m.

Alltid vikle ut kabelen fullstendig når du bruker en kabeltrommel.

## Jordingsinstruksjoner

Laderen/radioen må være jordet. I tilfeller av feil eller sammenbrudd gir jordingen en vei av siste motstand for den elektriske strømmen for å redusere risikoen for elektrisk støt. Laderen/radioen er utstyrt med en ledning som har en utstyrsjordet leder og en jordingsplugg. Pluggen må plugges inn i en egnet kontakt som er riktig installert og jordet iht. alle lokale forskrifter.

**FARE:** Feil tilkobling av utstyrets jordleder eller det kan føre til fare for elektrisk støt. Lederen med isolasjon som har en ytre overflate som er grønn med gule striper er utstyrets jordleder. Hvis reparasjon eller bytte av ledningen eller pluggen er nødvendig, må ikke utstyrsjordlederen kobles til en strømførende klemme. Reparasjoner skal kun utføres av DEWALT servicerepresentant. Ikke endre pluggen som følger med laderen/radioen – hvis den ikke passer i kontakten, må man få en DEWALT reparatør til å installere riktig kontakt.

## For jordet, strømdrevet lader/radio 16A og lavere og beregnet for bruk på en nominell 230V forsyningkurs

Laderen/radioen er beregnet for bruk på en nominell 230 V kurs, og har en jordingsplugg som ser ut som pluggen i følgende illustrasjon.

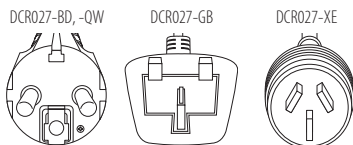

## TA VARE PÅ DENNE BRUKSANVISNINGEN

### Ladere

DEWALT ladere trenger ingen justeringer, og er designet til å være så enkle som mulig å bruke.

## Viktige sikkerhetsinstruksjoner for lader/ radioer

**TA VARE PÅ DENNE BRUKSANVISNINGEN:** Denne manualen inneholder viktige sikkerhets- og bruksanvisninger for lader/radio.

- Før du bruker laderen, må du lese alle instruksjoner og advarselsmerker på laderen, batteripakken og produktet som bruker batteripakken.

**ADVARSEL:** Fare for støt. Ikke la væske komme inn i laderen. Det kan resultere i elektrisk støt.

**ADVARSEL:** Vi anbefaler bruk av en jordfeilsikring med en nominell strømverdi på 30mA eller mindre.

**FORSIKTIG:** Fare for brannskader. For å redusere faren for skader, lad kun DEWALT oppladbare batterier. Andre type batterier kan sprekkje og forårsake personskader og materielle skader.

**FORSIKTIG:** Barn må holdes under oppsyn, sørg for at de ikke leker med apparatet.

**MERK:** Under visse forhold, med laderen innplugged i strømforsyningen, kan de eksponerte kontaktene i laderen kortsluttes av fremmedlegemer. Fremmedlegemer som kan lede strøm, inkludert, men ikke begrenset til stålull, aluminiumsfolie eller annen ansamling av metalliske partikler, må holdes unna åpningene i laderen. Kople alltid laderen fra strømtilførselen når det ikke er en batteripakk i hulrommet. Kople fra laderen før rengjøring.

- **IKKE forsøk å lade opp batteripakken med noen annen lader/radio enn dem som er oppgitt i denne håndboken. Laderen og batteripakken er spesielt designet for å virke sammen.**
- **Denne laderen/radioen er ikke beregnet på noen annen bruk enn å lade opp DEWALT-batterier.** Enhver annen bruk kan føre til fare for brann, elektroshokk eller elektisk støt.
- **Ikke utsett laderen for regn eller snø.**
- **Trekk i kontakten i stedet for ledningen når du kobler fra laderen.** Dette reduserer risikoen for skader på kontakten og ledningen.
- **Sørg for at ledningen er plassert slik at ingen kan trække på dem, snuble i dem eller på annet vis utsette dem for skade eller belastning.**

- **Ikke bruk en skjøteledning hvis det ikke er absolutt nødvendig.** Bruk av en uegnet skjøteledning kan føre til fare for brann, elektrosjokk eller elektrisk støt.
- **Ikke legg noe oppå lader/radioen eller legg den på mykt underlag som kan blokkere ventilasjonsåpningene og føre til at den blir for varm innvendig.** Plasser lader/radioen i en posisjon borte fra alle varmekilder.
- **Ikke bruke lader/radioen med skadet ledning eller plugg** — få disse erstattet omgående.
- **Ikke bruk lader/radioen hvis denne har vært utsatt for et kraftig støt, mistet på gulvet eller skadet på noen annen måte.** Ta den med til et autorisert reparasjonssenter.
- **Ikke demonter lader/radioen; ta den med til et autorisert servicesenter når den trenger service eller reparasjoner.** Ukorrekt remontering kan føre til fare for elektrosjokk, elektrisk støt eller brann.
- **Koble laderen fra strømuttaket før rengjøring.** Dette reduserer faren for elektrosjokk. Å fjerne batteripakken reduserer ikke denne faren.
- **ALDRI forsøk å koble sammen 2 ladere.**
- **Lader/radioen er designet for å gå på standard 230 V nettspenning. Ikke forsøk å drive den med noen annen spenning.** Dette gjelder ikke laderen for kjøretøy.

## Lade et batteri (Fig. B)

Når laderen/radioen er pluggert inn, vil den lade det installerte batteriet. Radioen kan brukes i opp til 8 timer på et fullt oppladet batteri ved bruk av et premium 18 V Li-Ion batteri. Bruk av batterier med lavere amperetimer vil gi kortere driftstid.

1. Plugg inn laderen i en passende stikkontakt for du setter inn batteripakken.
2. Sett batteripakken **19** i laderen, pass på at batteripakken sitter godt i laderen. Det røde **12** (lade) lyset blinker gjentatt som indikasjon på at ladeprosessen er startet.
3. Fullført lading vises ved at det røde lyset er PÅ konstant. Pakken er da fullt oppladet og kan brukes, eller den kan bli stående i laderen. For å ta batteripakken ut av arbeidspakken, trykk inn og hold låseknappen **20** på batteripakken og ta den av.

**MERK:** For å sikre maksimum ytelse og levetid på Li-Ion batteripakker, lad batteripakken helt opp før første gangs bruk.

## Bruk av lader

Se indikatorene under for batteripakkens ladetilstand.

### Ladeindikatorer

	lading	— — — — —
	fulladet	—————
	varm/kald ladeforsinkelse	— —   —————

### Ventetid for varm/kald pakke

Dersom laderen detekterer et batteri som er for varmt eller for kaldt, vil den automatisk starte en "varm/kald pakke forsinkelse", og venter med å lade til batteriet har passende temperatur.

Laderen vil deretter automatisk skifte til lademodus for pakken. Denne funksjonen sikrer maksimal levetid på batteriet.

En kald batteripakke vil lade langsommere enn en varm batteripakke. Når temperaturen er oppvarmet, vil den lade ved en høyere effekt.

### Elektronisk beskyttelsesystem

XR Li-ione verktøy er designet med et elektronisk beskyttelsessystem som vil beskytte batteriet mot overlading, overoppvarming eller dyp utlading.

Verktøyet vil automatisk slå seg av dersom beskyttelsessystemet aktiveres (Electronic Protection System). Dersom det skjer, sett litium-ion batteriet på laderen til det er helt oppladet igjen.

### Rengjøring av laderen/radioen

**⚠ ADVARSEL: Fare for støt. Koble laderen fra strømuttaket før rengjøring.** Smuss og fett kan fjernes fra laderen ved hjelp av en klut eller en myk, metallfri børste. Ikke bruk vann eller rengjøringsvæsker. Aldri la noen væske trenge inn i verktøyet; aldri dypp noen del av verktøyet i en væske.

## Batteripakke

### Viktige sikkerhetsinstruksjoner for alle batteripakker

Sørg for å inkludere katalognummer og spenning når du bestiller nye batteripakker.

Batteriet kommer ikke fullstendig ladet ut av pakningen. Les sikkerhetsinstruksjonene under før du bruker batteripakken og laderen. Følg deretter ladeprosedyrene som er beskrevet.

### LES ALLE INSTRUKSJONER

- **Ikke lad eller bruk batteriet i eksplosive omgivelser, slik som i nærheten av antennelige væsker, gasser eller støv.** Insetting eller uttak av batteriet kan antenne støvet eller gassen.
- **Tving aldri batteripakken inn i laderen. Ikke modifier batteripakken på noen måte for å passe inn i en ikke-kompatibel lader idet batteripakken kan sprekke og forårsake alvorlig personskaade.**
- *Lad batteripakkene kun i DEWALT ladere.*
- **IKKE sprut på eller senke ned i vann eller andre væsker.**
- **Ikke lagre eller bruk verktøyet eller batteripakken på steder der temperaturen kan nå eller overstige 40 °C (104 °F) (som utenfor skur eller metallbygg på sommeren).**
- **Ikke brenn batteripakken selv om den er alvorlig skadet eller fullstendig utslitt.** Batteripakken kan eksplodere i en brann. Giftige gasser og materialer oppstår når man brenner litium ion-batteripakker.
- **Hvis batteriets innhold kommer i kontakt med huden, vasker du området med mild såpe og vann.** Hvis du får batterivæske på øyet, skyller du det åpne øyet i 15 minutter eller til irritasjonen gir seg. I tillegg det trengs medisinsk tilsyn, er batteriets elektrolytt sammensatt av en blanding av organiske karbonater og litium-salter.

- **Innholdet i åpne battericeller kan forårsake irritasjon av luftveiene.** Skaff frisk luft. Søk medisinsk ettersyn hvis symptomene vedvarer.



**ADVARSEL:** Fare for brannskader. Batterivæsken kan antennes hvis den utsettes for gnister eller flammer.



**ADVARSEL:** Forsøk aldri å åpne batteripakken av noen årsak. Ikke sett i laderen dersom batteripakkens ytre er sprukket eller skadet. Ikke knus, slipp i gulvet eller skad batteripakken. Ikke bruk en batteripakke eller lader som har fått et slag, er mistet i gulvet, påkjørt eller skadet på annen måte (f.eks. gjennomboret av en spiker, slått med hammer, tråknet på). Det kan resultere i elektrisk støt. Skadede batteripakker skal leveres til servicesenteret for gjenvinning.



**ADVARSEL:** Fare for brann. Ikke lagre eller transporter batteripakken slik at batteripolene kan komme i kontakt med metallobjekter. For eksempel, ikke legg batteriet i forkle, lommer, verktøyskrin, produktesker, skuffer etc. sammen med løse spikere, skruer, nøkler, etc.



**FORSIKTIG:** Når det ikke er i bruk plasser verktøyet på siden på en stabil overflate der det ikke skaper fare for snubling eller fall. Noen verktøy med store batteripakker kan stå på batteripakken, men kan lettes slås overende.

## Transport



**ADVARSEL:** Fare for brann. Transport av batterier kan kanskje føre til brann dersom batteripolene utilsiktet kommer i kontakt med elektrisk ledende materialer. Ved transport av batterier, pass på at batteripolene er beskyttet og godt isolerte fra materialer som kan komme i kontakt og føre til kortslutning.

DEWALT batterier samsvarer med alle aktuelle shipping-forskrifter som angitt av bransjen og lovregler, inkludert UN Recommendations on the Transport of Dangerous Goods; International Air Transport Association (IATA) Dangerous Goods Regulations, International Maritime Dangerous Goods (IMDG) Regulations, og European Agreement Concerning The International Carriage of Dangerous Goods by Road (ADR). Litium-ion celler og batterier er testet i henhold til avsnitt 38,3 i "UN Recommendations on the Transport of Dangerous Goods Manual of Tests and Criteria".

I de fleste tilfeller vil forsendelse av en DEWALT batteripakke være unntatt fra klassifisering som en fullt regulert Class 9 Hazardous Material. Vanligvis vil bare forsendelser som inneholder et litium-ione batteri med høyere energiklassifisering enn 100 watt-timer (Wh) kreve forsendelse som fullt regulert Class 9. Alle litium-ione batterier har angitt watt-timer på pakken. Men på grunn av de kompliserte reglene anbefaler DEWALT ikke å sende litium-ione batteripakker med fly, uansett watt-time klassifisering. Forsendelser av verktøy med batterier (kombinerte sett) kan unntaksvis sendes med fly dersom angitt watt-timer på batteripakken er under 100 Wh.

Uansett om en transport regnes som unntatt eller fullt regulert, er det senderens ansvar å sjekke de gjeldende reglene for pakking, etiketter/merking og dokumentasjon.

Informasjonen i dette avsnittet av manualen er gitt i god tro og ansett som nøyaktig på tidspunktet dokumentet ble opprettet. Men det gis ingen garantier, hverken eksplisitt eller implisitt. Det er kjøperens ansvar å sikre at aktivitetene samsvarer med de gjeldende retningslinjer.

## Transport av FLEXVOLT™ batteriet

DEWALT FLEXVOLT™ batteriet har to moduser: **Bruk og transport.**

**Bruks-modus:** Når FLEXVOLT™-batteriet står alene eller er montert i et DEWALT 18V produkt, fungerer det som et 18V batteri. Dersom FLEXVOLT™-batteriet er i et 54V eller et 108V (to 54V batterier) produkt, vil det fungere som et 54V batteri.

**Transport-modus:** Når hetten er satt på FLEXVOLT™-batteriet, er batteriet i transport-modus. La hetten være på ved forsendelse.

I transportmodus blir rekker av celler elektrisk frakoblet i pakken slik at det dannes 3 batterier med lavere watt-timer (Wh) sammenlignet med 1 batteri med høyere watt-timer. Denne endringen til 3 batterier med lavere watt-timer gjør at pakken er unntatt fra visse begrensede shipping-regler som gjelder batterier med høyere watt-timer.

For eksempel kan Wh-spesifikasjonen for Transport være 3 x 36 Wh, som betyr 3 batterier på 36 Wh hver. Wh-spesifikasjonen for USE (bruk) kan være 108 Wh (som betyr 1 batteri).

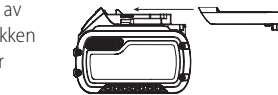

Eksempel på merking for bruk og for transport



## Anbefalinger for lagring

1. Den ideelle lagringsplassen er kjølig og tørr og ikke utsatt for direkte solskinn samt for sterk varme eller kulde. For optimal batteriytelse og levetid bør batteripakker lagres i romtemperatur når de ikke er i bruk.
2. For lang tids lagring, anbefales det for optimalt resultat å lagre en fullt ladet batteripakke på et kjølig og tørt sted uttatt av laderen.

**MERK:** Batteripakker bør ikke lagres fullt utladet. Batteripakken må lades opp igjen før bruk.

## Merking på laderen og batteripakken

I tillegg til piktogrammene som er brukt i denne manualen, kan etikettene på laderen og batteripakken vise følgende piktogrammer:



Les instruksjonshåndboken før bruk.



Se **Tekniske data** for ladetid.



Ikke undersøk med strømførende gjenstander.



Ikke lad skadede batteripakker.



Ikke utsett for vann.



Få byttet defekte ledninger omgående.



Lades kun mellom 4 °C og 40 °C.



Kun for innendørs bruk.



Deponer batteripakken på miljøvennlig vis.



Lad kun DEWALT batteripakker med de angitte DEWALT laderne. Lading av andre batteripakker enn de angitte DEWALT batteriene med en DEWALT lader kan føre til at de sprekker eller til andre farlige situasjoner.



Ikke brenn batteripakken.



BRUK: Bruk uten transporthette, nominell Wh er 108 Wh (1 batteri med 108 Wh).



TRANSPORT: Bruk med innebygget transporthette, nominell Wh er 3 x 36 Wh (3 batteri med 36 Wh).

## Batteritype

DCR027 bruker en 18 volts batteripakke.

Disse batteripakkene kan brukes: DCB181, DCB182, DCB183, DCB183B, DCB184, DCB184B, DCB185, DCB546, DCB547. Se **Tekniske Data** for mer informasjon.

## Pakkens innhold

Pakken inneholder:

- 1 Lader/radio
  - 1 Instruksjonshåndbok
- *Se etter skader på verktøyet, deler eller tilbehør som kan ha oppstått under transport.*
  - *Ta deg tid til å lese grundig gjennom og forstå denne håndboken før bruk.*

## Merking på verktøyet

Følgende piktogrammer vises på verktøyet:



Les instruksjonshåndboken før bruk.

## Datokode plassering (Fig. B)

Datokoden **24**, som også inkluderer produksjonsåret, er trykket på huset.

Eksempel:

2017 XX XX  
Produksjonsår

## Beskrivelse (Fig. A)



**ADVARSEL:** Aldri modifier elektroverktøyet eller noen del av det. Dette kan føre til materiell- eller personskader.

- |                                   |                        |
|-----------------------------------|------------------------|
| 1 PÅ/AV-knapp                     | 10 Menyknapp           |
| 2 Volumknapp                      | 11 LCD-skjerm          |
| 3 Antenne                         | 12 Ladeindikatorlys    |
| 4 Lagringsrom for enhet           | 13 Bluetooth®-knapp    |
| 5 Søke/tuner/pilknapper           | 14 AC-uttak            |
| 6 Modusknapp                      | 15 AUX audio-port      |
| 7 Enter/display knapp             | 16 USB-port for lading |
| 8 Radio forhåndsinnstilte knapper | 17 Bærehåndtak         |
| 9 Lydløs-knapp                    | 18 Veltebøyle          |

## Tiltenkt Bruk

Din Bluetooth® Work Site radio/lader er en FM-radio. DCR027 kan drives av 230V AC strømkilde i tillegg til alle DEWALT 14,4V, 18V og 54V Li-Ion batteripakker. Batterier selges separat.

**IKKE** bruk når det er vått eller i nærheten av antennelige væsker eller gasser.

**IKKE** la barn komme i kontakt med verktøyet. Uerfarne operatører trenger tilsyn når de bruker dette verktøyet.

- Dette apparatet er ikke ment for bruk av personer (inkludert barn) med reduserte fysiske, sensoriske eller mentale evner, eller mangel på erfaring og kunnskap, med mindre de får tilsyn av en person ansvarlig for deres sikkerhet. Barn skal aldri forlates alene med dette produktet.

## MONTERING OG JUSTERING



**ADVARSEL:** Bruk kun batteripakker og ladere fra DEWALT.

## Sette inn og ta ut batteripakke fra laderen/ radioen (Fig. B)

**MERK:** For best resultat, pass på at batteripakken **19** er helt oppladet før bruk.

### Installere batteripakken i enheten

1. Rett inn batteripakken **19** med sporene inni radioens/laderens batteriport (Fig. B).
2. Skyv den inn til batteripakken sitter godt og forsikre deg om at du hører at låsen klikker på plass.

### Fjerne batteripakken fra enheten

1. Trykk batteriets festeknapp **20** og trekk batteriet bestemt ut av håndtaket.
2. Sett batteripakken i laderen som beskrevet i laderavsnittet i denne manualen.

### Ladeindikator batteripakker (Fig. B)

Noen DEWALT batteripakker inkluderer en ladeindikator som består av tre grønne LED som indikerer hvor mye lading som er igjen i batteripakken.

For å aktivere ladeindikatoren, trykk og hold indikatorknappen **21**. En kombinasjon av tre grønne LED-lys vil lyse og vise gjenværende lading. Dersom gjenværende lading

av batteriet er under brukbar grense, vil ingen lys tennes og batteriet må lades opp.

**MERK:** Ladeindikatoren er bare an indikasjon av gjenværende lading i batteripakken. Den gir ingen indikasjon på om verktøyet fortsatt kan brukes, og kan variere med produktkomponentene, temperatur og brukerens bruksområde.

## Installere knappebatteriet (Fig. B)



**ADVARSEL:** Fare for eksplosjon hvis batteriet byttes på feil måte. Når du bytter batteri, må du bruke samme eller tilsvarende type – CR2032. Pass på korrekt polaritet (+ og –) når du skifter batterier. Ikke lagre eller bære batterier slik at metallobjekter kan komme i kontakt med batteriterminaler.

- På batteridøren på baksiden av enheten skal du skru skruen **22** mot klokken for å fjerne den. Skruen vil sitte igjen i døren.
- Trykk ned batteridørlåsen og dra i den for å åpne.
- Installer knappebatteriet **23** i henhold til diagrammet på insiden av knappebatteriområdet.
- Sett batteridøren på plass igjen, sett inn skruen og fest den.

**MERK:** Hvis du vil tilbakestille LCD-skjermen, klokken og forhåndsinnstillingene, tar du ut knappebatteriet og setter det inn igjen. Følg denne prosedyren hvis det virker som om skjermen låser seg.



**FARE: IKKE SVELG BATTERIET: FARE FOR KJEMISK BRANNSKADE.** Dette produktet inneholder et knappebatteri. Dersom knappebatteriet svelges, kan det gi alvorlige interne brannskader i løpet av bare 2 timer, og kan føre til død.

Hold nye og brukte batterier unna barn. Hvis batterihuset ikke lukkes sikkert, skal du slutte å bruke produktet og holde det borte fra barn.

Hvis du tror batterier er svelget eller plassert inne i noen del av kroppen, skal du oppsøke lege umiddelbart.

## BRUK

### Bruksanvisning



**ADVARSEL:** Ta alltid hensyn til sikkerhetsinstruksjonene og gjeldende forskrifter.

Din Bluetooth® radio/lader er utstyrt med minnekapasitet for å lagre klokken og dine valgte minnekanaler. Når radioen er 'AV', drives denne minnekapasiteten av ett knappebatteri som følger med radioen/laderen.

### Justere strøm/volum

- Trykk på strømknappen **1** for å slå på radioen.  
**MERK:** Når radioen brukes for første gang vil den gå til **DAB**-modus og automatisk søke etter stasjoner. Den vil deretter stille inn klokken og starte avspilling av den første stasjonen den finner. Dersom det ikke er noe tidssignal å finne, se **programmere klokken** for å stille klokken manuelt.
- Vri bryteren **2** med klokken for å øke volumet. Vri mot klokken for å redusere volumet.

### Modusfunksjon

For å velge en av modusene ('DAB', 'FM', or 'AUX' eller Bluetooth®), trykk modusknappen **6** til du har ønsket funksjon.

**MERK:** Ved å trykke på Bluetooth® knappen **13** går radioen i Bluetooth® modus.

### DAB-modus

#### Innstilling

Når enheten slås på, vil enheten begynne i '**DAB**'/'**DAB+**' modus og vil '**autoskanne**' for å finne radiostasjoner i lokalområdet. Når '**autoskanningen**' er fullført, skal du bruke venstre eller høyre pilknapp **5** for å skifte mellom stasjonene.

**MERK:** Når du flytter radioen eller mottaket er dårlig (kanskje dersom antennen ikke er oppe), kan dette føre til at listen av tilgjengelige stasjoner er tom eller begrenset. Manuell start av '**Auto Scan**' vil finne alle tilgjengelige radiostasjoner.

#### Starte Auto Scan:

- Trykk menyknappen **10**, bla gjennom valgmulighetene ved å trykke på høyre pilknapp **5** til du kommer til '**Auto Scan**' og velg dette valget ved å trykke på Enter/Display-knappen **7**.
- Trykk på høyre pilknapp for å velge **JA**-valget.
- Trykk knappen Enter/Display **7** for å gjennomføre '**Auto Scan**'.

Når '**Auto Scan**' er ferdig vil radioen spille av den første stasjonen den finner.

#### Display

Trykk på Enter/Display-knappen **7** for å veksle mellom rulleteksten, dato og stasjonsinformasjon.

#### Slette stasjon

Noen stasjoner som du har hørt på før, men som ikke lenger er tilgjengelige, kan vises med et ? etter stasjonsnavnet.

For å fjerne disse stasjonene fra stasjonslisten, bruk '**slettefunksjonen**' (Prune):

- Trykk Meny **10** og bla til høyre til **Prune**.
- Trykk Enter/Display **7** for å velge.

#### Dynamisk område komprimering (DRC)

Dynamisk område kompresjon - denne funksjonen reduserer forskjellen mellom den høyeste og den stilleste lyden som spilles av. Dette gir som effekt at noen lyder høres relativt høyere ut og andre høres relativt stillere ut.

Du kan velge mellom følgende:

- 0 - senderens **DRC** ignoreres
- 1/2 - setter **DRC** på halve nivået av det som sendes
- 1 - bruker det **DRC** nivået som sendes
- 2 - dobler det **DRC** nivået som sendes

**MERK:** DRC fungerer bare dersom det er aktivert av radiostasjonen.

#### Justering:

- Trykk Meny **10** og bla til høyre til "**DRC**"-valget.
- Trykk Enter/Display **7** for å velge.
- Velg ønsket tall som vist på LCD **11** ved hjelp av piltastene **5**.
- Trykk Enter/Display **7** for å bekrefte.)

## Innstillings- og søkefunksjon (FM)

Det finnes to innstillingsmetoder og en søkemethode for å finne den ønskede frekvensen.

### Innstilling:

Trykk og slipp høyre eller venstre pilknapp **5**, gjenta til den ønskede frekvensen er funnet.

### Søke:

Trykk og hold høyre eller venstre pilknapp **5** i 2 sekunder. Frekvensen vil endres til første stasjon med akseptabel kvalitet, og stopper på den stasjonen.

**MERK:** Når radioen/laderen er paret med en Bluetooth® enhet, kan den høyre og venstre pilknappen **5** brukes til å hoppe over eller gå til forrige spor på audioenheten.

## Stille inn klokken

I DAB modus, synkroniseres tid/dato automatisk med nasjonale tidssignaler. Hvis tid/dato ikke oppdateres automatisk kan den oppdateres manuelt.

### Stille klokken manuelt:

1. Trykk på menyknappen **10**.
2. Bruk pilknappene **5** for å bla til 'Klokkeinnstilling' på LCD-displayet og trykk Enter/Display knappen **7**.
3. Bla til *Date & Time* (dato og tid) og trykk Enter/Display knappen **7**.
4. Still inn dato og tid med venstre og høyre pilknapper.
5. Når du har stilt inn den ønskede tiden, trykk knappen Enter/Display for å godkjenne.

### Andre menyvalg under klokkejustering "Clock Adjust":

- Tidsformat: Velg displayformat 12-timer eller 24-timer
- Datoformat: Velg datoformat, MM/DD/YYYY, YYYY/MM/DD eller DD/MM/YYYY.

## Programmere minneknappene

Du kan lagre ti DAB og ti FM radiostasjoner separat. Etter programmering av knappene, vil du ved å trykke på 1-2, 3-4, 5-6, 7-8 eller 9-10 straks skifte til frekvensen for den lagrede stasjonen.

1. Sett radioen til ønsket stasjon (se *innstillings* eller *søkefunksjon*).
2. Trykk og hold inne den ønskede minneknappen **8** til det valgte nummeret begynner å blinke på LCD displayet **11**. Slipp knappen og vent til displayet stopper å blinke.

Hver minneknapp kan lagre til forinnstilte stasjoner.

### Lagre en andre forhåndsinnstilling:

1. Sett radioen til ønsket stasjon manuelt (se *innstillings* eller *søkefunksjon*).
2. Trykk og hold inne en av de ønskede minneknappene til det valgte nummeret begynner å blinke på LCD displayet.
3. Trykk innstillingsknappen en gang til, slik at neste forinnstilte nummer vises.
4. Slipp knappen og vent til displayet stopper å blinke.

## Justere EQ

Bass og diskant kan justeres ved å endre equaliser (EQ) innstillingene på radioen.

1. trykk på Menyknappen **10** og bruk pilknappene for å velge 'Sound EQ'.
2. Trykk høyre piltast for å øke bass eller venstre piltast for å redusere.
3. Når du har gjort de ønskede innstillingene, trykk Enter/Display knappen **7**.
4. Gjenta trinn 2 og 3 for justering av diskant.

## Avspille lyd gjennom en ekstern enhet (Fig. A)

Lyden kan spilles gjennom radioen/laderen via en trådløs Bluetooth® kobling til en kompatibel Bluetooth® enhet eller ved å koble til en lydenhet eller en mobiltelefon ved bruk av en 1/8" (3,5 mm) lyd kabel til lydporten **15** som er plassert på innsiden av enhetens lagringsrom **4**.

### Pare radio/lader med en Bluetooth® lydenhet

1. Sett radioen/laderen og Bluetooth® lyd kilden nærmere hverandre enn 1 meter.
  2. Slå på radioen/laderen ved å trykke på strømbryteren **1**.
  3. Trykk på Bluetooth® knappen **13** eller bruk modusknappen for å sette enheten i Bluetooth® (BT) modus. Dette vil gjøre at Bluetooth® knappen blinker sakte. Nå vil radioen prøve å finne en enhet som før er paret. Hvis den finnes vil Bluetooth® knappen lyse uten å blinke.
  4. Hvis en annen enhet skal pares, trykk på Bluetooth® knappen og den skal starte et hurtig blinkemønster. Mens radioen viser det hurtige blinket, er den i paremodus.
  5. Bekreft paringen på din enhet. (Vennligst se bruksanvisningen for enheten for de spesielle paringsinstruksjonene.)
- MERK:** Dersom paringen ikke bekreftes innen 2 minutter, stopper LED-en å blinke og radioen/laderen går tilbake til blinking med et halvt sekunds intervall.
6. Når paringen er gjennomført vil Bluetooth® indikatoren/knappen **13** lyse jevnt. radioen/laderen vil nå spille musikk fra enheten din.

Bluetooth® statusindikator	
LED indikator	Status/Modus
Jevn blinking (halvt sekund intervall)	radioen/laderen er uparet eller i tilkoblingsmodus.
Hurtig blinking	radioen/laderen er i paringsmodus og oppdages av din enhet.
Permanent lys	radioen/laderen er koblet til en enhet.
Intet lys	Radioen/laderen er timet ut og/eller er av.

### Koble en tidligere parete Bluetooth® lydenhet

Dersom en Bluetooth® enhet tidligere er parete med radioen/laderen vil den automatisk koble seg til når radioen/laderen slås på. Etter 4 sekunder vil radioen/laderen gå til tilkoblingsmodus. Dette indikeres av at Bluetooth® indikatoren/knappen **13** blinker jevnt. Så snart den tidligere parete Bluetooth® enheten er gjenkjent og tilkoblet, vil LED-en gå over til å lyse jevnt. Dersom tilkoblingen ikke skjer og du ikke kan strømme musikk,

skal du følge instruksjonene for **Pare radio/lader med en Bluetooth® lydenhet**.

### Tidsavbrudd-funksjon (timeout) (Fig. A)

For å spare batteriet er radioen/laderen designet for å slå seg av automatisk etter en time uten aktivitet. Slik mangel på aktivitet kan skyldes at enheten ikke er paret den siste timen, eller at Bluetooth® tilkoblingen er avbrutt i samme tidsrom. Dersom radioen/laderen slår seg av på grunn av mangel på aktivitet, se **Koble til en tidligere parete Bluetooth® enhet**.

**MERK:** Optimal Bluetooth® strømmerekkevidde er omtrent 9 m (fri sikt) til radioen/laderen, men det er mulig med avstander opp til 30 meter. Fysiske hindringer, andre trådløse enheter eller elektromagnetiske enheter kan forstyrre tilkoblingskvaliteten. Dersom Bluetooth® tilkoblingen faller ut på grunn av overskredet separasjonstid ved ikke optimal distanse, hindringer eller på annen måte, kan det være nødvendig å koble sammen radioen/laderen og enheten igjen.

### Lade en mobiltelefon eller lydenhet via USB (Fig. A)

Din lydenhet eller mobiltelefon kan lades (opp til 2,1 AMPS) ved bruk av en USB-port **16** på radioen/laderen. Denne ladingen er mulig når enheten er på og er tilkoblet strømmettet eller batteripakke.

### Stikkontakter (Fig. A)

Radioen/laderen er utstyrt med 2 vekselstrøm-stikkontakter **14** (10 amp maksimum) for strøm til ekstra verktøy og utstyr.

### Fabrikkinnstilling

En tilbakestilling til fabrikkinnstilling (reset) vil fjerne alle forhåndsinnstillinger og sette radioen tilbake til standard innstillinger.

For å gjennomføre fabrikkinnstilling trykk på Meny **10** og bruk pilknappene **5** for å bla til 'System'. Trykk Enter/Display **7** for å velge. Bruk pilknappene **5** for å bla til 'Fabrikkinnstilling'. Trykk Enter/Display **7** for å velge.

### Viktige merknader om radioen

1. Mottak vil variere avhengig av plassering og styrken på radiosignalet.
2. Avspilling av radioen mens den er koblet til visse generatorer kan forårsake bakgrunnstøy.

### VEDLIKEHOLD

Ditt DEWALT elektriske verktøy er designet for å virke over en lang tidsperiode med et minimum av vedlikehold. Kontinuerlig tilfredsstillende drift avhenger av tilfredsstillende stell av verktøyet og regelmessig renhold.

**⚠ ADVARSEL: For å redusere risikoen for alvorlig personskade, slå av verktøyet og koble fra batteripakken før du foretar eventuelle justeringer eller fjerner/installerer tilleggsutstyr eller tilbehør. En utilsiktet oppstart kan føre til personskader.**

Laderen og batteripakken er vedlikeholdsfriske.



### Smøring

Ditt elektriske verktøy trenger ikke ekstra smøring.



### Rengjøring



**ADVARSEL: Blåts skitt og støv ut av hovedkabinettet med tørr luft når skitt samles inne i og rundt luftåpningene. Bruk godkjent øyebeskyttelse og godkjent støvmaske når du utfører denne prosedyren.**



**ADVARSEL: Aldri bruk løsemidler eller sterke kjemikalier for å rengjøre ikke-metalliske deler av verktøyet. Disse kjemikaliene kan svekke materialene som brukes i disse delene. Bruk en klut som bare er fuktet med vann og mild såpe. Aldri la noen væske trenge inn i verktøyet; aldri dypp noen del av verktøyet i en væske.**



**ADVARSEL: Fare for støt. Koble laderen/radioen fra strømmuttaket før rengjøring. Smuss og fett kan fjernes fra laderen ved hjelp av en klut eller en myk, metallfri børste. Ikke bruk vann eller vaskemidler. Aldri la noen væske trenge inn i enheten, aldri dypp noen del av enheten i væske.**

### Tilleggsutstyr



**ADVARSEL: Bruk av annet tilleggsutstyr enn det som tilbys av DEWALT kan være farlig, ettersom dette ikke er testet sammen med dette verktøyet. For å redusere faren for skader, bør kun tilleggsutstyr som er anbefalt av DEWALT brukes sammen med dette produktet.**

Ta kontakt med din forhandler for ytterligere informasjon om egnet ekstrautstyr.

### Beskyttelse av miljøet



Separat innsamling. Produkter og batterier merket med dette symbolet skal ikke kastes i vanlig husholdningsavfall.

Produkter og batterier inneholder materialer som kan gjenvinnes eller gjenbrukes, som reduserer behovet for råmaterialer. Vennligst lever elektriske produkter og batterier til gjenbruk i henhold til lokale regler. Mer informasjon får du på [www.2helpu.com](http://www.2helpu.com).

### Oppladbar batteripakke

Denne langtidts batteripakken må lades på nytt når den ikke lenger produserer nok strøm til jobber som enkelt kunne utføres tidligere. Ta hensyn til miljøet når batteripakken må kasseres:

- Lad batteripakken helt ut, og ta den ut av verktøyet.
- Litium-ion celler kan gjenbrukes. Lever dem til forhandleren eller en lokal gjenbruksstasjon. De innleverte batteripakkene vil gjenbrukes eller avfallsbehandles korrekt.

# CARREGADOR/RÁDIO PARA O LOCAL DE TRABALHO BLUETOOTH® DE USO INDUSTRIAL DCR027

## Gratulerer!

Optou por uma ferramenta da DEWALT. Longos anos de experiência, um desenvolvimento meticuloso dos seus produtos e um grande espírito de inovação são apenas alguns dos argumentos que fazem da DEWALT um dos parceiros de maior confiança dos utilizadores de ferramentas eléctricas profissionais.

## Dados técnicos

	DCR027	
Fonte de alimentação eléctrica	CA/CC	
Tipo	1	
Tensão do sector	$V_{ca}$	230
Tipo de bateria	lões de lítio	
Tensão da pilha	$V_{cc}$	14,4/18
Corrente de carga	A	3
Peso (sem bateria)	kg	7,4

## Declaração de conformidade da CE

### Directiva relativa aos equipamentos de rádio



### Carregador/rádio para o local de trabalho Bluetooth® de uso industrial DCR027

A DEWALT declara que o equipamento de rádio DCR027 da DEWALT está em conformidade com a Directiva 2014/53/UE e com todos os requisitos da directiva UE aplicáveis.

O texto integral da declaração de conformidade da UE pode ser solicitado através da morada DEWALT, Richard-Klinger-Straße 11, D-65510, Idstein, Alemanha ou está disponível no seguinte Website: [www.2helpu.com](http://www.2helpu.com)

Procure pelo número de modelo e produto indicados na placa sinalética.



**ATENÇÃO:** para reduzir o risco de ferimentos, leia o manual de instruções.

## Definições: directrizes de Segurança

As definições abaixo apresentadas descrevem o grau de gravidade correspondente a cada palavra de advertência. Leia cuidadosamente o manual e preste atenção a estes símbolos.



**PERIGO:** indica uma situação iminentemente perigosa que, se não for evitada, **irá** resultar em **morte ou lesões graves**.



**ATENÇÃO:** indica uma situação potencialmente perigosa que, se não for evitada, **poderá** resultar em **morte ou lesões graves**.



**CUIDADO:** indica uma situação potencialmente perigosa que, se não for evitada, **poderá** resultar em lesões **ligeiras ou moderadas**.

**AVISO:** indica uma prática (não relacionada com ferimentos) que, se não for evitada, **poderá** resultar em danos materiais.



Indica risco de choque eléctrico.



Indica risco de incêndio.

## Instruções de segurança para o carregador/rádio

- **Não utilize o cabo incorrectamente.** Nunca transporte o rádio, segurando-o pelo cabo. Nunca puxe o cabo para desligá-lo da tomada. Mantenha o cabo afastado de fontes de calor, óleo e de arestas afiadas.
- **Retire a bateria.** Desligue o equipamento antes de o deixar sem assistência. Retire a bateria quando não estiver a ser utilizada antes de mudar quaisquer acessórios ou dispositivos complementares e antes da reparação.
- Este aparelho foi concebido para utilização em climas moderados.
- Este aparelho não deve ser utilizado por pessoas (incluindo crianças) com capacidades físicas, sensoriais ou mentais reduzidas ou com falta de experiência e conhecimentos, a menos que sejam acompanhadas ou tenham recebido formação sobre a utilização deste equipamento por uma pessoa responsável pela sua segurança.
- **Ligue o carregador/rádio a uma fonte de alimentação correctamente ligada à terra.** A tomada e a extensão devem ter um condutor de protecção em boas condições.
- **Se não for possível evitar trabalhar com um carregador/rádio em locais com humidade, utilize um dispositivo de corrente residual (DCR).** A utilização de um dispositivo de corrente residual (DCR) reduz o risco de choque eléctrico.
- As crianças devem ser vigiadas, para garantir que não brincam com o aparelho.
- O rádio não deverá ser exposto a derrames ou salpicos; não devem ser colocados objectos com líquidos, tais como vasos, sobre o rádio.
- Não devem ser colocadas fontes de chamas expostas, como velas acesas, sobre o rádio.
- A ficha de rede é utilizada para desligar o dispositivo; a ficha está sempre disponível a ser utilizada.

Baterias				Carregadores/Intervalos de Carregamento (minutos)					
# de cat.	V <sub>cc</sub>	Ah	Peso kg	DCB107	DCB113	DCB115	DCB118	DCB132	DCB119
DCB546	18/54	6,0/2,0	1.05	270	140	90	60	90	X
DCB547	18/54	9,0/3,0	1.25	420	220	140	85	140	X
DCB181	18	1,5	0,35	70	35	22	22	22	45
DCB182	18	4,0	0,61	185	100	60	60	60	120
DCB183/B	18	2,0	0,40	90	50	30	30	30	60
DCB184/B	18	5,0	0,62	240	120	75	75	75	150
DCB185	18	1,3	0,35	60	30	22	22	22	X
DCB187	18	3,0	0,48	140	70	45	45	45	90

## Segurança eléctrica

O rádio/carregador foi concebido apenas para uma voltagem específica.

Verifique sempre se a voltagem da bateria corresponde à indicada na placa com os requisitos de alimentação. Além disso, certifique-se também de que a voltagem do seu carregador corresponde à da rede eléctrica.



**ATENÇÃO:** Risco de choque eléctrico. Utilize-o apenas em locais secos.

Se o cabo de alimentação estiver danificado, este tem de ser substituído por um cabo especialmente preparado, disponível através dos centros de assistência da DEWALT.

### Utilizar uma extensão

Não deve ser utilizada qualquer extensão a menos que seja absolutamente necessário. Utilize uma extensão aprovada adequada para a potência da alimentação do seu carregador (consulte os **Dados técnicos**). O diâmetro mínimo do fio condutor é 1 mm<sup>2</sup>; o comprimento máximo da extensão é 30 m.

Ao utilizar uma bobina de cabo, desenrole sempre o cabo na íntegra.

### Instruções de ligação à terra

O carregador/rádio deve estar ligado à terra. Na eventualidade de mau funcionamento ou avaria, a ligação à rede fornece um caminho de menor resistência para que a corrente eléctrica reduza o risco de choque eléctrico. O carregador/rádio está equipado com um cabo que possui um condutor e uma ficha de ligação à terra. A ficha tem de ser ligada a uma tomada apropriada que esteja instalada correctamente e ligada à terra em conformidade com todos os regulamentos e especificações locais.



**PERIGO:** a ligação incorrecta do condutor de ligação à terra pode resultar num risco de choque eléctrico. O condutor de ligação à terra é o condutor com isolamento que possui uma superfície exterior verde com riscas amarelas. Se for necessário reparar ou substituir o cabo ou a ficha, não ligue o condutor de ligação à terra a um terminal com tensão. Quaisquer reparações apenas devem ser efectuadas por um agente de assistência da DEWALT. Não modifique a ficha fornecida com o carregador/rádio. Se a ficha não couber na tomada de

electricidade, mande instalar uma tomada apropriada através de um agente de reparação da DEWALT.

### Carregadores/rádios de 16 A e menos, com fios e ligação à terra, destinados a serem utilizados num circuito de alimentação de 230V nominais

O carregador/rádio destina-se a ser utilizado num circuito de 230 V nominais e possui uma ficha de ligação à terra semelhante à ficha apresentada na ilustração seguinte.

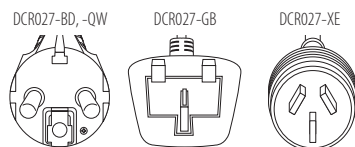

### GUARDE ESTAS INSTRUÇÕES

### Carregadores

Os carregadores da DEWALT não requerem ajuste e foram concebidos para uma operação tão fácil quanto possível.

### Instruções de segurança importantes para carregadores/rádios

**GUARDE ESTAS INSTRUÇÕES:** Este manual contém instruções de funcionamento e segurança importantes para o carregador/rádio.

- Antes de utilizar o carregador, leia todas as instruções e consulte todos os símbolos de aviso no carregador, na bateria e no produto que a for utilizar.



**ATENÇÃO:** perigo de choque. Não permita a entrada de líquidos no carregador. Pode ocorrer um choque eléctrico



**ATENÇÃO:** recomendamos a utilização de um dispositivo de corrente residual com uma corrente residual de 30mA ou menos.



**CUIDADO:** perigo de queimadura. Para reduzir o risco de lesões, carregue apenas baterias recarregáveis DEWALT. Outros tipos de baterias podem rebentar, causando lesões pessoais e danos.



**CUIDADO:** as crianças devem ser vigiadas, para garantir que não brincam com o aparelho.

**AVISO:** em determinadas condições, quando o carregador está ligado à fonte de alimentação, os contactos de carga expostos no interior do carregador podem entrar em curto-circuito devido a material estranho. Os materiais estranhos condutores como, por exemplo, mas não limitado a, lâ de aço, folha de alumínio ou qualquer acumulação de partículas metálicas devem ser removidos dos orifícios do carregador. Desligue sempre o carregador da fonte de alimentação quando não estiver inserida uma bateria no respectivo compartimento. Desligue o carregador antes de proceder à limpeza.

- **NÃO carregue a bateria com um carregador/rádio diferente do indicado neste manual.** O carregador e a bateria foram especificamente concebidos para funcionar em conjunto.
- **Este carregador/rádio não se destina a qualquer outro fim sem ser carregador baterias recarregáveis da DEWALT.** Qualquer outra utilização poderá resultar num risco de incêndio, choque eléctrico ou electrocussão.
- **Não exponha o carregador/rádio à chuva ou à neve.**
- **Ao desligar o carregador da tomada de electricidade, puxe a ficha e não o cabo.** Isto irá reduzir o risco de danos na ficha eléctrica e no cabo.
- **Certifique-se de que o cabo fica posicionado de forma a não ser pisado, fazer tropeçar ou ser sujeito de qualquer outra forma a uma pressão excessiva ou quaisquer danos.**
- **Não utilize qualquer extensão a menos que seja absolutamente necessário.** A utilização de uma extensão inadequada poderá resultar num risco de incêndio, choque eléctrico ou electrocussão.
- **Não coloque qualquer objecto em cima do carregador/rádio nem coloque o mesmo sobre uma superfície mole que possa bloquear as ranhuras de ventilação e causar um aquecimento interno excessivo.** Posicione o carregador/rádio num local afastado de qualquer fonte de calor.
- **Não utilize o carregador/rádio com o cabo ou a ficha danificados.** Mande-os substituir imediatamente.
- **Não utilize o carregador/rádio se este tiver sido sujeito a uma pancada forte, tiver caído ou tiver sido danificado de qualquer outra forma.** Leve-o a um centro de assistência autorizado.
- **Se for necessário reparar o carregador/rádio, não o desmonte. Leve-o a um centro de assistência autorizado.** Se desmontar o carregador/rádio e voltar a montá-lo de forma incorrecta, tal poderá resultar num risco de choque eléctrico, electrocussão ou incêndio.
- **Desligue o carregador da tomada de electricidade antes de efectuar qualquer limpeza.** Isto irá reduzir o risco de choque eléctrico. Retirar a bateria não irá reduzir este risco.
- **NUNCA ligue 2 carregadores um ao outro.**
- **O carregador/rádio DCR017 foi concebido para funcionar com uma corrente eléctrica padrão de 230 V. Não tente utilizá-lo com qualquer outra voltagem.** Isto não se aplica ao carregador de automóvel.

## Carregar uma bateria (Fig. A, B)



Quando o carregador/rádio é ligado, carrega a bateria instalada. Quando está desligado, o rádio tem capacidade para funcionar durante 8 horas com carga total utilizando uma bateria de iões de lítio de 18 V. Se utilizar baterias com menos amperes-hora, a autonomia será inferior.

1. Ligue o carregador numa tomada adequada antes de inserir a pilha.
2. Insira a bateria **19** no carregador, certificando-se de que fica totalmente encaixada no carregador. O indicador luminoso vermelho **12** (de carga) pisca repetidamente, indicando que o processo de carga foi iniciado.
3. A conclusão do processo de carga é indicado pelo indicador luminoso vermelho, que permanece ligado de maneira contínua. A bateria fica totalmente carregada e pode ser utilizada nesta altura ou pode deixá-la no carregador. Para retirar a bateria do carregador, prima o botão de libertação na bateria **20**.

**NOTA:** Para assegurar o máximo desempenho e vida útil das baterias de iões de lítio, carregue a bateria totalmente antes de utilizar o produto pela primeira vez.

## Funcionamento do carregador

Consulte os indicadores abaixo para saber qual é o estado do processo de carga da bateria.

Indicadores de carga	
 em carga	— — — —
 totalmente carregada	————
 retardação de calor/frio da bateria	— —   —————

### Retardação de calor/frio

Quando o carregador detecta que uma bateria está demasiado quente ou fria, inicia automaticamente a retardação de calor/frio, interrompendo o processo de carga até a bateria atingir a temperatura adequada. Em seguida, o carregador muda automaticamente para o modo de carga. Esta função assegura a duração máxima da bateria.

Uma bateria fria fica carregada a uma velocidade mais lenta do que uma bateria quente. Quando a temperatura aquecer, vai carregar a uma taxa mais elevada.

### Sistema de protecção electrónica

As baterias de iões de lítio XR foram concebidas com um Sistema de protecção electrónica que protege a bateria contra sobrecarga, sobreaquecimento ou descarga profunda. A ferramenta desliga-se automaticamente se o Sistema de protecção electrónica for activado. Se isto ocorrer, coloque a bateria de iões de lítio no carregador até ficar totalmente carregada.

## Instruções de limpeza do carregador/rádio



**ATENÇÃO: perigo de choque.** Desligue o carregador da tomada de CA antes de proceder à limpeza. A sujidade e gordura podem ser removidas a partir do exterior do carregador com um pano ou uma escova

suave não metálica. Não utilize água ou outros produtos de limpeza. Nunca deixe entrar qualquer líquido dentro da ferramenta. Da mesma forma, nunca mergulhe qualquer peça da ferramenta num líquido.

## Baterias

### Instruções de segurança importantes para todas as baterias

Ao encomendar baterias sobresselentes, certifique-se de que inclui a referência do catálogo e a voltagem.

A bateria não irá estar totalmente carregada quando a retirar da embalagem pela primeira vez. Antes de utilizar a bateria e o carregador, leia as instruções de segurança abaixo. Em seguida, siga os procedimentos de carregamento indicados nas instruções.

#### LEIA TODAS AS INSTRUÇÕES

- **Não carregue ou utilize baterias em ambientes explosivos, como, por exemplo, na presença de líquidos, gases ou poeiras inflamáveis.** A colocação ou remoção da bateria do carregador pode inflamar as poeiras ou os fumos.
- **Nunca force a entrada da bateria no carregador. Nunca modifique a bateria de modo a encaixá-la num carregador não compatível, porque pode romper, causando lesões pessoais graves.**
- Carregue as baterias apenas em carregadores DEWALT.
- **NÃO** salpique nem coloque a bateria dentro de água ou de outros líquidos.
- **Não armazene nem utilize a ferramenta e a bateria em locais onde a temperatura possa atingir ou exceder 40 °C (tais como barracões ao ar livre ou construções de metal durante o Verão).**
- **Não incinere a bateria, mesmo se esta estiver gravemente danificada ou completamente esgotada.** A bateria pode explodir se for exposta a uma chama. São produzidos vapores e materiais tóxicos quando as baterias de iões de lítio são queimadas.
- **Se o conteúdo da bateria entrar em contacto com a sua pele, lave imediatamente a área afectada com sabão suave e água.** Se o líquido da bateria entrar em contacto com os seus olhos, passe-os (abertos) por água durante 15 minutos ou até a irritação passar. Se for necessária assistência médica, o electrólito da bateria é composto por uma mistura de carbonatos orgânicos líquidos e sais de lítio.
- **O conteúdo das células de uma bateria aberta poderá causar irritação respiratória.** Respire ar fresco. Se os sintomas persistirem, procure assistência médica.



**ATENÇÃO:** risco de queimadura. O líquido da bateria poderá ser inflamável se for exposto a faíscas ou a uma chama.



**ATENÇÃO:** nunca tente abrir a bateria, seja qual for o motivo. Se a bateria estiver rachada ou danificada, não a insira no carregador. Não esmague, deixe cair nem danifique a bateria. Não utilize uma bateria ou um carregador que tenha sofrido um golpe brusco, uma queda, atropelamento ou danificada de algum modo

(por exemplo, perfurada por um prego, atingida com um martelo ou pisada). Pode ocorrer um choque eléctrico ou electrocussão. As baterias danificadas devem ser devolvidas ao centro de assistência para reciclagem.



**ATENÇÃO: perigo de incêndio. Quando armazenar ou transportar a bateria, não deixe que objectos metálicos entrem em contacto com os terminais expostos da bateria.** Por exemplo, não coloque a bateria dentro de aventais, bolsos, caixas de ferramentas, caixas de kits de produtos, gavetas, etc., com pregos soltos, parafusos, chaves, etc.



**CUIDADO: quando não utilizar a ferramenta, deve colocá-la de lado numa superfície estável, de modo a que ninguém tropece nem sofra uma queda.** Algumas ferramentas com baterias grandes ficam na vertical dentro da bateria, mas podem ser facilmente derrubadas.

### Transporte



**ATENÇÃO: Perigo de incêndio.** O transporte das pilhas pode dar origem a um incêndio se os terminais da pilha entrarem em contacto inadvertidamente com os materiais condutores. Quando transportar as pilhas, certifique-se de que os terminais da pilha estão protegidos e devidamente isolados de materiais que possam entrar em contacto com eles e causar um curto-circuito.

As pilhas da DEWALT estão em conformidade com todas as regulamentações de expedição aplicáveis, de acordo com os padrões jurídicos e de indústria, que incluem as Recomendações da ONU sobre o transporte de mercadorias perigosas; disposições relativas a mercadorias perigosas da Associação do Transporte Aéreo Internacional (IATA), Regulamentações do código marítimo internacional para o transporte de mercadorias perigosas (IMDG) e o Acordo europeu relativo ao transporte rodoviário internacional de mercadorias perigosas (ADR). As pilhas de iões de lítio foram testadas de acordo com a secção 38,3 das Recomendações da ONU no que respeita ao Transporte de Mercadorias Perigosas: Manual de Ensaios e Critérios. Na maioria dos casos, o envio de uma bateria DEWALT não terá de ser classificado como Material perigoso de Classe 9 totalmente regulado. Em geral, apenas os envios que contenham uma bateria de iões de lítio com uma taxa energética superior a 100 watt-horas (Wh) serão enviados como Classe 9 totalmente regulada. Todas as baterias de iões de lítio têm uma classificação de watt-horas assinalada na bateria. Além disso, devido às complexidades de regulamentação, a DEWALT não recomenda o envio de baterias de iões de lítio por transporte aéreo, independentemente da classificação de watt-horas. O envio de ferramentas com baterias (conjunto) enviado por transporte aéreo será isento se a classificação de watt-horas da bateria não for superior a 100 watts-horas.

Independentemente de uma expedição ser considerada isenta ou totalmente regulamentada, é da responsabilidade do expedidor consultar as mais recentes regulamentações para a embalagem, etiquetagem/marcação e exigências de documentação.

As informações indicadas nesta secção do manual são fornecidas de boa fé e acredita-se que são precisas aquando

da elaboração do documento. No entanto, não é fornecida qualquer garantia, expressa ou implícita. É da responsabilidade do comprador garantir que as respectivas actividades estão em conformidade com as regulamentações aplicáveis.

**Transportar a bateria FLEXVOLT™**

A bateria DEWALT FLEXVOLT™ tem dois modos: **Utilização e transporte.**

**Modo de utilização:** Quando a bateria FLEXVOLT™ não está instalada ou está instalada num equipamento DEWALT de 18 V, funciona como uma bateria de 18 V. Quando a bateria FLEXVOLT™ está instalada num equipamento de 54 V ou de 108 V (duas baterias de 54 V), funciona como uma bateria de 54 V.

**Modo de transporte:** Quando a tampa está montada na bateria FLEXVOLT™, isso significa que a bateria está no modo de transporte. Mantenha a tampa colocada quando transportar a bateria.

No modo Transporte, os conjuntos de células são desligados electricamente da bateria, o que dá origem a 3 baterias com uma capacidade nominal de watt-hora (Wh) mais reduzida, em comparação com 1 bateria com uma capacidade nominal de watt-hora. Esta capacidade superior de 3 baterias com uma capacidade nominal de watt-hora mais reduzida pode isentar a bateria de determinadas regras de transporte impostas às baterias de watt-hora de maior capacidade.

Por exemplo, a classificação Wh (watt-hora) de transporte pode indicar 3 x 36 Wh, o que significa 3 pilhas de 36 Wh cada. A classificação de Wh de utilização pode indicar 108 Wh (é necessário utilizar 1 pilha).

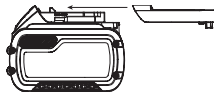

Exemplo de marca de etiqueta de utilização e transporte



**Recomendações de armazenamento**

1. O melhor local de armazenamento será um local fresco e seco, afastado da luz directa do sol e de fontes de calor ou de frio. Para obter o máximo desempenho e a maior vida útil possíveis das baterias, guarde-as à temperatura ambiente quando não estiverem a ser utilizadas.
2. Para um armazenamento prolongado, é recomendável armazenar a bateria totalmente carregada num local fresco, seco e afastado do carregador para obter os melhores resultados.

**NOTA:** as baterias não devem ser armazenadas totalmente sem carga. É necessário recarregar a bateria antes de a utilizar.

**Etiquetas no carregador e na bateria**

Além dos símbolos indicados neste manual, os rótulos no carregador e na bateria podem apresentar os seguintes símbolos:



Leia o manual de instruções antes de utilizar este equipamento.



Consulte os **Dados técnicos** para ficar a saber o tempo de carregamento.



Não toque nos contactos com objectos condutores.



Não carregue baterias danificadas.



Não exponha o equipamento à água.



Mande substituir imediatamente quaisquer cabos danificados.



Carregue a bateria apenas com uma temperatura ambiente entre 4 °C e 40 °C.



Apenas para uso dentro de casa.



Desfaça-se da bateria de uma forma ambientalmente responsável.



Carregue as baterias da DEWALT apenas com os carregadores DEWALT concebidos para o efeito. O carregamento de baterias que não sejam as baterias específicas DEWALT com um carregador da DEWALT pode fazer com que rebentem ou dar origem a situações de perigo.



Não queime a bateria.



**UTILIZAÇÃO** (sem bolsa de transporte). Exemplo: a classificação de Wh indica 108 Wh (1 pilha com 108 Wh).



**TRANSPORTE** (com bolsa de transporte incorporada). Exemplo: a classificação de Wh indica 3 x 36 Wh (3 pilhas de 36 Wh).

**Tipo de bateria**

O modelo DCR027 funciona com uma bateria de 18 volts. Podem ser utilizadas as seguintes baterias: DCB181, DCB182, DCB183, DCB183B, DCB184, DCB184B, DCB185, DCB546, DCB547. Consulte os **Dados Técnicos** para obter mais informações.

**Conteúdo da embalagem**

A embalagem contém:

- 1 Carregador/rádio
- 1 Manual de instruções
- Verifique se a ferramenta, as peças ou os acessórios foram danificados durante o transporte.

- *Leve o tempo necessário para ler atentamente e compreender todas as instruções neste manual antes de utilizar o equipamento.*

## Símbolos na ferramenta

A ferramenta apresenta os seguintes símbolos:



Leia o manual de instruções antes de utilizar este equipamento.

## Posição do Código de data (Fig. B)

O código de data **24**, o qual também inclui o ano de fabrico, está impresso na superfície do equipamento.

Exemplo:

2017 XX XX  
Ano de fabrico

## Descrição (Fig. A)



**ATENÇÃO:** *nunca modifique a ferramenta eléctrica nem qualquer um dos seus componentes. Tal poderia resultar em danos ou ferimentos.*

- |   |   |
|---|---|
| 1 Botão ON/OFF para ligar/desligar              | 8 Botões de canais predefinidos/memória |
| 2 Botão de volume                               | 9 Botão Mute (Sem som)                  |
| 3 Antena  | 10 Botão Menu                           |
| 4 Compartimento de armazenamento do dispositivo | 11 Visor LCD                            |
| 5 Botões de busca/sintonizador/seta             | 12 Luz indicadora de carga              |
| 6 Botão de modo                                 | 13 Botão de Bluetooth®                  |
| 7 Botão Enter/Display (Enter/Mostrar)           | 14 Tomada CA                            |
|   | 15 Porta de áudio AUX                   |
|   | 16 Porta de carga USB                   |
|   | 17 Pega de transporte                   |
|   | 18 Gaiola de protecção                  |

## Utilização Adequada

O rádio/carregador para o local de trabalho Bluetooth® é um rádio FM. O DCR027 pode funcionar com uma fonte de alimentação CA de 230 V, bem como todas as baterias de iões de lítio de 14,4 V, 18 V e 54 V da DeWALT. As baterias são vendidas em separado.

**NÃO** utilize a ferramenta em ambientes húmidos ou na presença de gases ou líquidos inflamáveis.

**NÃO** permita que crianças entrem em contacto com as mesmas. É necessária supervisão quando estas ferramentas forem manuseadas por utilizadores inexperientes.

- Este produto não deve ser utilizado por pessoas (incluindo crianças) que sofram de capacidades físicas, sensoriais ou mentais reduzidas, falta de experiência e/ou conhecimentos, a menos que estejam acompanhados de uma pessoa que se responsabilize pela sua segurança. As crianças nunca devem ficar sozinhas com este produto.

## MONTAGEM E AJUSTES



**ATENÇÃO:** *utilize apenas baterias e carregadores DeWALT.*

## Inserir e retirar a bateria do rádio/carregador (Fig. B)

**NOTA:** para obter os melhores resultados, certifique-se de que a bateria **19** está totalmente carregada antes de a utilizar.

### Colocar a bateria na unidade

1. Alinhe a bateria **19** com as calhas no interior do compartimento da bateria do rádio/carregador (Fig. B).
2. Deslize-a até a bateria encaixar com firmeza e ouvir um som de encaixe no respectivo local.

### Retirar a bateria da unidade

1. Prima a patilha de libertação da bateria **20** e puxe a bateria com firmeza para fora da pega da ferramenta.
2. Insira a bateria no carregador, tal como descrito na secção do carregador indicada neste manual.

## Baterias para o indicador do nível de combustível (Fig. B)

Algumas baterias DeWALT incluem um indicador de nível de combustível, composto por três indicadores luminosos LED verdes que indicam o nível de carga restante na bateria.

Para activar o indicador do nível de combustível, prima e mantenha premido o botão do indicador do nível de combustível **21**. Uma combinação dos três indicadores luminosos LED verdes acende-se, indicando o nível da carga restante. Se o nível da carga na bateria for inferior ao limite utilizável, o indicador do nível de combustível não se acende e é necessário voltar a carregar a bateria.

**NOTA:** o indicador do nível de combustível é apenas uma indicação da carga restante na bateria. Não indica o funcionamento da ferramenta e está sujeito a variações, com base nos componentes do produto, temperatura e aplicação do utilizador final.

## Instalar a bateria em forma de moeda (Fig. B)



**ATENÇÃO:** *existe perigo de explosão se a bateria não for substituída correctamente. Quando substituir a bateria, substitua-a pelo tipo de bateria CR2032 igual ou equivalente. Quando substituir a bateria, tenha em atenção a polaridade correcta (+ e -). Quando armazenar ou transportar as baterias, não deixe que objectos metálicos entrem em contacto com os terminais expostos da bateria.*

1. No compartimento da bateria na parte de trás da unidade, aperte o parafuso **22** para a esquerda para removê-lo. O parafuso permanece apertado no compartimento.
2. Pressione a patilha do compartimento da bateria e puxe para abri-lo.
3. Insira a bateria em forma de moeda **23** de acordo com o diagrama na área da bateria em forma de moeda.

- Volte a colocar o compartimento da bateria, insira o parafuso e aperte-o.

**NOTA:** Para repor o visor LCD, o relógio e os canais predefinidos, remova a bateria em forma de moeda e volte a colocá-la. Siga este procedimento se o visor parecer estar bloqueado.



**PERIGO: NÃO ENGULA A BATERIA, HÁ O RISCO DE QUEIMADURA QUÍMICA.** Este produto inclui uma bateria em forma de moeda. Se a bateria em forma de moeda for engolida, isso pode causar queimaduras internas em apenas 2 horas e pode levar à morte. Mantenha as baterias novas e usadas afastadas de crianças. Se o compartimento da bateria não ficar fechado com firmeza, deixe de utilizar o produto e mantenha-o afastado da criança. Se as baterias forem engolidas ou ficarem alojadas no interior do corpo, consulte um médico de imediato.

## FUNCIONAMENTO

### Instruções de utilização



**ATENÇÃO:** cumpra sempre as instruções de segurança e os regulamentos aplicáveis.

O rádio/carregador Bluetooth® está equipado com uma memória que permite armazenar a hora e os seus canais de memória seleccionados. Quando o rádio se encontra na posição OFF, esta capacidade de memória é ligada por uma bateria em forma de moeda que é fornecida com o rádio/carregador.

### Potência/ajuste do volume

- Para ligar o rádio, prima o botão de alimentação **1**.  
**NOTA:** Quando o rádio é utilizado pela primeira vez, acede ao modo **DAB** e pesquisa as estações automaticamente. Em seguida, acerta a hora e inicia a reprodução da primeira estação encontrada. Se não houver um sinal de hora disponível, consulte **Programar o relógio** para acertar manualmente a hora.
- Rode o botão **2** para a direita para aumentar o volume. Para diminuir o volume, rode-o para a esquerda.

### Função de modo

Para escolher uma das funções de modo (DAB, FM ou AUX ou Bluetooth®) prima o botão de modo **6** até encontrar a função pretendida.

**NOTA:** Se premir o botão Bluetooth® **13**, o rádio fica também no modo Bluetooth®.

### Modo DAB

#### Sintonizar

Quando liga a unidade pela primeira vez, esta é iniciada no modo **'DAB'/DAB+** e efectua uma busca **'automática para localizar'** as estações transmissoras na área local. Quando a busca **'automática for concluída'**, utilize os botões de seta para a esquerda ou direita **5** para percorrer as estações.

**NOTA:** Se mudar para outro local ou a recepção for fraca durante a busca inicial (o que é possível se não levantar a antena), isto pode dar origem a uma lista vazia ou incompleta das estações disponíveis. Efectue uma busca **'automática para encontrar'** todas as estações de transmissão disponíveis.

### Para efectuar uma busca automática:

- Prima o botão de menu **10**, percorra as várias opções premindo o botão de seta para a direita **5** até encontrar **'Auto Scan'** ('Busca automática') e seleccione esta opção premindo o botão **'Enter/Display'** ('Enter/Mostrar') **7**.
- Prima o botão de seta para a direita para seleccionar a opção **'Yes'** ('Sim').
- Prima o botão **'Enter/Display'** ('Enter/Mostrar') **7** para efectuar a **'Busca automática'**.

Quando a **busca automática** for concluída, o rádio reproduz a primeira estação que encontrar.

#### Visor

Prima o botão Enter/Display (Enter/Mostrar) **7** para alternar entre texto de deslocamento, data e informações de estado.

#### Remover estações

Algumas estações detectadas pelo seu rádio podem já não estar disponíveis e apresentam o símbolo ? a seguir ao nome da estação.

Para removê-las da lista de estações utilize a função **'Prune'** ('Remove'):

- Prima Menu **10** e vá para a direita para a opção **Prune** (Remove).
- Prima Enter/Display (Enter/Mostrar) **7** para seleccionar a opção.

#### Compressão de amplitude dinâmica (DRC)

Esta função reduz a diferença entre o áudio mais elevado e baixo que está a ser transmitido. De facto, esta opção torna os sons mais baixos comparativamente mais elevados e os sons mais elevados comparativamente mais baixos.

Estão disponíveis as seguintes opções:

- 0 - A transmissão **DRC** é ignorada
- 1/2 - O nível **DRC** é definido para metade do nível transmitido
- 1 - Utiliza o nível de **DRC** transmitido
- 2 - Duplica o nível de **DRC** transmitido

**NOTA:** DRC apenas funciona se for activado pelo transmissor.

#### Para ajustar:

- Prima Menu **10** e vá para a direita para a opção "DRC".
- Prima Enter/Display (Enter/Mostrar) **7** para seleccionar a opção.
- Selecione o número pretendido no LCD **11** com os botões de seta **5**.
- Prima Enter/Display (Enter/Mostrar) **7** para confirmar.

### Função Sintonizar ou Procurar (FM)

Há dois métodos de sintonização e um método de busca para encontrar a frequência pretendida.

#### Para sintonizar:

Prima e liberte o botão de seta para a esquerda ou direita **5**. Repita o processo até ser encontrada a frequência pretendida.

#### Para efectuar uma pesquisa:

Prima e mantenha premido o botão de seta para a esquerda ou direita **5** durante 2 segundos. A frequência do sintonizador

muda para a primeira estação de rádio com boa recepção e pára nessa estação.

**NOTA:** Quando o rádio/carregador é emparelhado com um dispositivo Bluetooth®, os botões para a direita e esquerda **5** podem ser utilizados para ignorar ou ir para faixas anteriores no dispositivo de áudio.

### Programar o relógio

No modo DAB, a hora/data são sincronizados automaticamente com os sinais de hora nacionais. Se a hora/data não forem actualizadas automaticamente, pode fazê-lo manualmente.

#### Para ajustar o relógio manualmente:

1. Prima o botão Menu **10**.
2. Utilize os botões de seta **5** para ir para 'Clock Adjust' ('Ajustar o relógio') no visor LCD e prima o botão Enter/Display (Enter/Mostrar) **7**.
3. Vá para 'Date & Time' ('Data/hora') e prima o botão Enter/Display (Enter/Mostrar) **7**.
4. Defina a data e a hora com os botões de seta para a esquerda e direita.
5. Depois de definir a hora pretendida, prima o botão Enter/Display (Enter/Mostrar) para seleccionar a opção pretendida.

#### Outras opções de Clock Adjust (Ajuste do relógio):

- Formato de hora: Selecciona o formato de visualização de hora em 12h ou 24h
- Formato de data: Selecciona o formato de visualização de data, MM/DD/AAAA, AAAA/MM/DD ou DD/MM/AAAA.

### Programar os botões da predefinidos/memória

É possível definir, de maneira independente, dez estações de rádio DAB e dez estações de rádio FM. Depois de programar os botões, se premir 1-2, 3-4, 5-6, 7-8 ou 9-10 irá alterar a estação predefinida de imediato.

1. Defina o rádio para estação pretendida (consulte **Função de sintonização ou busca**).
2. Prima e mantenha premido um dos botões de memória pretendidos **8** até o número predefinido começar a piscar no visor LCD **11**. Liberte o botão e aguarde até a opção predefinida parar de piscar.

Cada botão de memória tem capacidade para armazenar duas estações predefinidas.

#### Armazenar uma segunda predefinição:

1. Defina o rádio para estação pretendida (consulte **Função de sintonização ou busca**).
2. Prima e mantenha premido um dos botões de memória pretendidos até o número predefinido começar a piscar no visor LCD.
3. Prima o botão predefinido de novo para apresentar o próximo número predefinido.
4. Liberte o botão e aguarde até a opção predefinida parar de piscar.

### Ajustar a equalização

Para ajustar os graves e agudos, altere as definições de Equalização (EQ) do rádio.

1. Prima o botão Menu **10** e utilize as teclas de seta para seleccionar 'Sound EQ' ('Equalização de som').
2. Prima o botão de seta para a direita para aumentar os graves ou o botão de seta para a esquerda para diminuí-lo.
3. Depois de escolher o ajuste pretendido, prima o botão Enter/Display (Enter/Mostrar) **7**.
4. Repita os passos 2 e 3 para ajustar os agudos.

### Ouvir música através de um dispositivo externo (Fig. A)

O áudio pode ser reproduzido pelo rádio/carregador através de uma ligação Bluetooth® sem fios para um dispositivo Bluetooth® compatível ou ligando um dispositivo de áudio ou telemóvel utilizando um cabo de áudio de 3,5 mm à porta de áudio **15** localizada dentro do compartimento de armazenamento do dispositivo **4**.

#### Emparelhar o rádio/carregador com um dispositivo de áudio Bluetooth®

1. Coloque o rádio/carregador e a fonte de áudio Bluetooth® a 1 m de distância entre ambos.
  2. Ligue o rádio/carregador premindo o botão de alimentação **1**.
  3. Prima o botão Bluetooth® **13** ou utilize o botão de modo para colocar a unidade no modo Bluetooth® (BT). Isto faz com que o botão Bluetooth® comece a piscar lentamente. Durante este período, o rádio procura um dispositivo emparelhado anteriormente. Se encontrá-lo, o botão Bluetooth® permanece aceso e não pisca.
  4. Se for necessário emparelhar outro dispositivo, prima o botão Bluetooth®, começando a piscar rapidamente. Quando o rádio começa a piscar rapidamente, isso significa que está no modo de emparelhamento.
  5. Confirme o emparelhamento do dispositivo. (Consulte o manual de instruções do dispositivo para obter instruções específicas sobre emparelhamento.)
- NOTA:** Se o emparelhamento não for confirmado após 2 minutos, o LED pára de piscar e o rádio/carregador volta a ficar intermitente em intervalos de meio segundo.
6. Quando o emparelhamento é efectuado com sucesso, a luz do indicador/botão Bluetooth® **13** fica fixa. O rádio/carregador pode agora reproduzir música do dispositivo.

Indicador de estado Bluetooth®	
Indicador LED	Estado/modo
Intermitente fixo (intervalo de meio segundo)	O rádio/carregador está desemparelhado ou no modo de ligação.
Intermitente rápido	O rádio/carregador está no modo de emparelhamento e pode ser detectado pelo dispositivo.
Luz fixa	O rádio/carregador está ligado a um dispositivo.
A luz não está acesa	O rádio/carregador excedeu o tempo limite e/ou está desligado.

## Ligar a um dispositivo de áudio Bluetooth® emparelhado anteriormente

Se um dispositivo Bluetooth® tiver sido emparelhado anteriormente com o rádio/carregador, deve voltar a ligar-se automaticamente quando o rádio/carregador for ligado. Após 4 segundos, o rádio/carregador entra no modo de ligação. Isto é indicado pelo indicador/botão Bluetooth® **13**, que começa a piscar de maneira intermitente. Quando o dispositivo Bluetooth® emparelhado anteriormente é reconhecido e ligado, a luz do indicador LED fica fixa. Se a ligação não for estabelecida e não conseguir transmitir música, siga as instruções indicadas em **Emparelhar o rádio/carregador com o dispositivo de áudio Bluetooth®**.

## Funcionalidade de tempo limite (Fig. A)

Para preservar a durabilidade da bateria, o rádio/carregador foi concebido para desligar-se automaticamente após uma hora de inatividade. Esta inatividade pode estar relacionada com o facto do dispositivo ter sido desemparelhado durante uma hora ou se a ligação Bluetooth® tiver sido interrompida durante o mesmo período. Se o rádio/carregador se desligar devido a qualquer tipo de inatividade, consulte **Ligar um dispositivo de áudio Bluetooth®**.

**NOTA:** A gama de transmissão Bluetooth® ideal é de cerca de 9 m (campo de visão) até ao rádio/carregador, mas é possível obter até 30 m de distância. Os obstáculos físicos, outros dispositivos sem fios ou dispositivos electromagnéticos podem afectar a qualidade da ligação.

Se a ligação Bluetooth® for perdida devido a um intervalo de separação que exceda a distância aconselhável, podem ser necessários obstáculos ou outros elementos que permitam uma nova ligação entre o seu dispositivo e o rádio/carregador.

## Carregar um telemóvel ou um dispositivo de áudio através de USB (Fig. A)

O dispositivo de áudio ou o telemóvel podem ser carregados (até 2,1 amperes) através da porta de alimentação USB **16** no rádio/carregador. Este processo de carregamento pode ser efectuado se a unidade estiver ligada, alimentada pela ficha CA ou pela bateria.

## Tomada CA (Fig. A)

O rádio/carregador está equipado com 2 tomadas CA **14** (máximo de 10 amperes) para alimentar ferramentas ou aparelhos adicionais.

## Reposição de fábrica

Uma reposição de fábrica remove todas as predefinições e repõe o rádio para as respectivas predefinições.

Para efectuar uma reposição de fábrica, prima Menu **10** e utilize as teclas de seta **5** para percorrer para 'System' ('Sistema'). Prima Enter/Display (Enter/Mostrar) **7** para seleccionar. Utilize as teclas de seta **5** para percorrer para 'Factory Reset' ('Reposição de fábrica'). Prima Enter/Display (Enter/Mostrar) **7** para seleccionar.

## Notas importantes sobre o rádio

1. A recepção varia consoante a localização e a potência do sinal de rádio.
2. Se ligar o rádio e este estiver ligado a determinados tipos de geradores, isso pode causar ruído de fundo.

## MANUTENÇÃO

A sua ferramenta eléctrica da DeWALT foi concebida para funcionar durante um longo período de tempo com uma manutenção mínima. Uma utilização continuamente satisfatória depende de uma manutenção apropriada da ferramenta e de uma limpeza regular.



**ATENÇÃO:** *para reduzir o risco de ferimentos graves, desligue a ferramenta e retire a bateria antes de efectuar quaisquer ajustes ou de retirar/instalar dispositivos complementares ou acessórios. Um accionamento acidental da ferramenta pode causar ferimentos.*

O carregador e a bateria não são passíveis de reparação.



## Lubrificação

A sua ferramenta eléctrica não necessita de lubrificação adicional.



## Limpeza



**ATENÇÃO:** *retire os detritos e as partículas da caixa da unidade com ar comprimido seco sempre que houver uma acumulação de detritos dentro das aberturas de ventilação e à volta das mesmas. Use uma protecção ocular e uma máscara contra o pó aprovadas ao efectuar este procedimento.*



**ATENÇÃO:** *nunca utilize dissolventes ou outros químicos abrasivos para limpar as peças não metálicas da ferramenta. Estes químicos poderão enfraquecer os materiais utilizados nestas peças. Utilize um pano humedecido apenas com água e sabão suave. Nunca deixe entrar qualquer líquido para dentro da ferramenta. Da mesma forma, nunca mergulhe qualquer peça da ferramenta num líquido.*



**ATENÇÃO:** *Perigo de choque. Desligue o rádio/carregador da tomada de CA antes de proceder à limpeza. A sujidade e gordura podem ser removidas a partir do exterior do carregador com um pano ou uma escova suave não metálica. Não utilize água ou outros produtos de limpeza. Nunca deixe entrar qualquer líquido dentro da unidade. Do mesmo modo, nunca mergulhe qualquer peça da unidade num líquido.*

## Acessórios opcionais



**ATENÇÃO:** *uma vez que apenas foram testados com este produto os acessórios disponibilizados pela DEWALT, a utilização de outros acessórios com esta ferramenta poderá ser perigosa. Para reduzir o risco de ferimentos, apenas deverão ser utilizados acessórios recomendados pela DEWALT com este produto.*

Consulte o seu revendedor para obter mais informações sobre os acessórios apropriados.

## Proteger o meio ambiente



Recolha separada. Os produtos e baterias indicados com este símbolo não devem ser eliminados em conjunto com resíduos domésticos comuns.

Os produtos e as baterias contêm materiais que podem ser recuperados ou reciclados, o que reduz a procura de matérias-primas. Recicle o equipamento eléctrico de acordo com as disposições locais. Estão disponíveis mais informações em [www.2helpU.com](http://www.2helpU.com).

## Bateria recarregável

Esta bateria de longa duração tem de ser recarregada quando deixar de produzir energia suficiente nas tarefas que anteriormente eram realizadas com facilidade. No fim da sua vida útil, elimine-a com o devido respeito pelo meio ambiente:

- Descarregue completamente a bateria e em seguida retire-a da ferramenta.
- As baterias de iões de lítio são recicláveis. Entregue-as ao seu fornecedor ou coloque-as num ecoponto. As baterias recolhidas serão recicladas ou eliminadas correctamente.

# KESTÄVÄ BLUETOOTH®-LATURI/RADIO TYÖMAALLE

## DCR027

### Onnitelut!

Olet valinnut DEWALT-työkalun. Monien vuosien kokemus, huolellinen tuotekehitys ja innovaatiot tekevät DEWALT-työkaluista luotettavia kumppaneita ammattilaisille.

### Tekniset tiedoissa

	DCR027	
Virtalähde	AC/DC	
Type	1	
Verkojännite	V <sub>AC</sub>	230
Akkutyyppi	Litiumioni	
Akkujännite	V <sub>DC</sub>	14,4/18
Latausvirta	A	3
Paino (ilman akkupakkausta)	kg	7,4

### EU-yhdenmukaisuusilmoitus

#### Radiolaitteita koskeva direktiivi



#### Kestävä Bluetooth®-laturi/radio työmaalle DCR027

DEWALT verklaart hierbij dat de DEWALT radioapparatuur DCR027 voldoet aan de eisen van de richtlijn 2014/53/EU en aan alle geldende EU-richtlijnen.

De volledige tekst van de EU-conformiteitsverklaring kan worden opgevraagd bij DEWALT, Richard-Klinger-Straße 11, D-65510, Idstein, Duitsland of is verkrijgbaar op het volgende internet-adres: [www.2helpu.com](http://www.2helpu.com)

Zoek op Product en op het Typenummer dat op het naamplaatje wordt vermeld.



**VAROITUS:** Loukkaantumisriskin vähentämiseksi lue tämä käyttöohje.

### Määritelmät: Turvallisuusohjeet

Alla näkyvät selitykset liittyvät turvallisuuteen. Lue käyttöohje ja kiinnitä huomiota näihin symboleihin.



**VAARA:** Ilmaisee, että on olemassa **hengen- tai vakavan henkilövahingon vaara**.



**VAROITUS:** Ilmoittaa, että on olemassa **hengen- tai vakavan vaaran mahdollisuus**.



**HUOMIO:** Tarkoittaa mahdollista vaaratilannetta. Ellei tilannetta korjata, saattaa aiheutua **lievä tai keskinkertainen loukkaantuminen**.

**HUOMAUTUS:** Viittaa menettelyyn, joka **ei välttämättä aiheuta henkilövahinkoa mutta voi aiheuttaa omaisuusvahingon**.



**Sähköiskun vaara.**



**Tulipalon vaara.**

### Laturin/radioiden turvallisuusohjeet

- **Älä vahingoita johtoa.** Älä koskaan kannaa radiota sen johdosta. Älä koskaan vedä johdosta irrottaaksesi laitteen pistorasiasista. Pidä johto poissa kuumasta, öljystä ja terävistä reunoista.
- **Poista akkuysikkö.** Kytke laite pois päältä ennen kuin jätät sen ilman valvontaa. Irrota akku, kun tuotetta ei käytetä, ennen tuotteen lisävarusteiden tai lisälaitteiden vaihtamista ja ennen huoltoa.
- **Tämä laite on tarkoitettu käytettäväksi lauhkean ilmastoinnissa.**
- **Tämä laite ei ole tarkoitettu henkilöiden (mukaan lukien lapset) käytettäväksi, joiden fyysiset, sensoriset tai henkiset kyvyt tai kokemukset ja tietämys ovat rajalliset.** Heidän turvallisuudestaan tulee huolehtia heistä vastuussa oleva henkilö tai paikalla tulee olla henkilö, joka neuvoa miten laitetta tulee käyttää.
- **Liitä radiolaturi verkkovirtalähteeseen, joka on maadoitettu oikeaoppisesti.** Pistokkeessa ja jatkojohdossa on oltava toimiva suojausjohto.
- **Kun radiolaturin käyttö kosteassa paikassa on välttämätöntä, käytä vikavirtasuojaa.** Vikavirtasuojia vähentää sähköiskun vaaraa.
- **Lapsia tulee valvoa ja varmistaa, että he eivät leiki laitteella.**
- **Radiota ei saa altistaa pisaroille tai roiskeille.** Sen päälle ei saa asettaa nesteillä täytettyjä esineitä, kuten maljakkvoja.
- **Radiota ei saa asettaa paljasta tulen lähettä, kuten sytytettyjä kynttilöitä.**
- **Pistoketta käytetään virran katkaisun.** Virrankatkaisun (pistokkeen) tulee olla helposti ulottuvissa.

### Säköturvallisuus

Laturi/radio toimii vain yhdellä jännitteellä. Tarkista aina, että akun jännite vastaa laitteen tyyppikilpeen merkittyä jännitettä. Tarkista myös, että latauslaitteen jännite vastaa sähköverkon jännitettä.



**VAROITUS:** Sähköiskun vaara. Käytä ainoastaan kuivissa paikoissa.

Jos virtajohto vaurioituu, se on korvattava uudella johdolla, jonka voi hankkia DEWALTin huolto-organisaation kautta.

### Jatkojohdon käyttäminen

Jatkojohtoa saa käyttää vain, jos se on ehdottoman välttämätöntä. Käytä latauslaitteen vaatimukset täyttävää hyväksyttyä jatkojohtoa. Lisätietoja on **Teknisissä tiedoissa**. Johdinten pienin koko on 1 mm<sup>2</sup> ja suurin pituus 30 m. Jos käytät johtokelaa, kelaa johto aina kokonaan auki.

Akku				Laturit/Latausajat (minutteina)					
Kat. #	V <sub>DC</sub>	Ah	Paino kg	DCB107	DCB113	DCB115	DCB118	DCB132	DCB119
DCB546	18/54	6,0/2,0	1,05	270	140	90	60	90	X
DCB547	18/54	9,0/3,0	1,25	420	220	140	85	140	X
DCB181	18	1,5	0,35	70	35	22	22	22	45
DCB182	18	4,0	0,61	185	100	60	60	60	120
DCB183/B	18	2,0	0,40	90	50	30	30	30	60
DCB184/B	18	5,0	0,62	240	120	75	75	75	150
DCB185	18	1,3	0,35	60	30	22	22	22	X
DCB187	18	3,0	0,48	140	70	45	45	45	90

## Maadoitusohjeet

Laturi/radio on maadoitettava. Mahdollisen toimintahäiriön tai vian esiintyessä maadoitus mahdollistaa mahdollisimman pienen vastuksen sähkövirralle sähköiskuvaaran pienentämiseksi. Jos siihen tulee vika tai se särkyä, maadoitus johtaa virran pois. Tämä vähentää sähköiskun vaaraa. Latauslaitteen/radion johdossa ja pistokkeessa on maadoitus. Pistoke on yhdistettävä oikein asennettuun ja määräysten mukaan maadoitettuun pistorasiaan.

**VAARA:** Jos laitetta ei yhdistetä maadoitettuun pistorasiaan, saattaa aiheutua tulipalon tai sähköiskun vaara. Vihreä keltaisilla raidoilla varustettu johdin on maadoitusjohdin. Jos johto tai pistoke on korjattava tai vaihdettava, älä yhdistä maadoitusjohtoa jännitteiseen koskettamiseen. Korjaukset on teetettävä DEWALT-huoltokorjaamossa. Älä tee muutoksia latauslaitteen/radion pistokkeeseen. Jos se ei sivi pistorasiaan, vaihdata se DEWALT-huoltokeskuksessa.

## Maadoitettu johdolla 230 voltin ja 16 ampeerin pistorasiaan yhdistettävä latauslaite/radio

Tämä latauslaite/radio on tarkoitettu käytettäväksi 230 voltin jännitteellä. Siinä on seuraavassa kuvassa näkyvä maadoitettu pistoke.

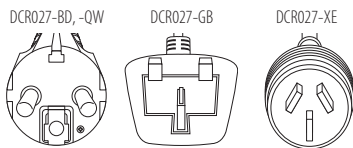

## SÄILYTÄ NÄMÄ OHJEET

### Latauslaitteet

DEWALT-laturit eivät vaadi säätöä ja niiden käyttö on suunniteltu mahdollisimman helpoksi.

## Tärkeitä latauslaitteita/radioita koskevia turvallisuusohjeita

**SÄILYTÄ NÄMÄ OHJEET:** Tässä ohjeessa on tärkeitä turvallisuus- ja käyttöohjeita laturille/radiolle.

- Ennen latauslaitteen käyttämistä lue kaikki latauslaitteen, akun ja akku käyttävän tuotteen ohjeet ja varoitukset.
- ⚠ **VAROITUS:** Sähköiskun vaara. Älä päästä nestettä laturin sisään. Se voi aiheuttaa sähköiskun.
- ⚠ **VAROITUS:** Suosittelemme vikavirtasuojalaitteen käyttöä, jonka vikavirtasuojan laukaisuvirta on enintään 30mA.
- ⚠ **HUOMIO:** Palovamman vaara. Loukkaantumisriskin vähentämiseksi lataa vain ladattavia DEWALT-akkuja. Muun tyyppiset akut voivat haljeta ja aiheuttaa henkilövahingon ja vaurioita.
- ⚠ **HUOMIO:** Lapsia tulee valvoa ja varmistaa, että he eivät leiki laitteella.
- ⚠ **HUOMAUTUS:** Joissakin olosuhteissa vieras materiaali voi aiheuttaa oikosulkuja laturin sisällä oleviin suojaamattomiin latauskontakteihin laturin ollessa kytkettynä sähköverkkoon. Vieraat johtavat aineet, kuten teräsவில், alumiinifolio tai metallihiukkaskertymät, niihin kuitenkin rajoittumatta, on pidettävä poissa laturin aukoista. Irrota laturi aina tehonsyötöstä, kun laturissa ei ole akkuja. Irrota laturi tehonsyötöstä ennen kuin yrität puhdistaa sitä.
- **ÄLÄ yritä ladata akkuja muussa kuin tässä käyttöohjeessa kuvatussa latauslaitteessa/radiossa.** Latauslaite ja akku on suunniteltu toimimaan yhdessä.
- **Nämä latauslaitteet/radiot on suunniteltu vain ladattavien DEWALT-akkujen lataamiseen.** Niiden käyttäminen muuhun tarkoitukseen saattaa aiheuttaa tulipalon tai sähköiskun.
- **Älä altista latauslaitetta sateelle tai lumelle.**
- **Kun irrotat pistokkeen pistorasiasta, vedä pistokkeesta, älä johdosta.** Tämä vähentää pistokkeen ja johdon vaurioitumisen vaaraa.
- **Aseta johto sellaiseen paikkaan, että kukaan ei astu sen päälle eikä kompastu siihen eikä johto vaurioidu.**
- **Käytä jatkojohtoa vain, jos se on ehdottoman välttämätöntä.** Yhteensopimattoman jatkojohdon

käyttäminen saattaa aiheuttaa tulipalon tai sähköiskun.

- **Älä aseta latauslaitteen/radion päälle mitään esineitä. Älä aseta latauslaitetta/radiota pehmeälle alustalle, joka voi tukkia ilmanvaihtoaukot. Laitte voi muutoin kuumentua liikaa. Pidä latauslaite kaukana lämpölähteistä.**
- **Älä käytä latauslaitetta, jos johto tai piste on vaurioitunut. Korjauta ne heti.**
- **Älä käytä latauslaitetta/radiota, jos se on pudonnut, saanut voimakkaan iskun tai vaurioitunut. Vie se valtuutettuun huoltoliikkeeseen.**
- **Älä pura latauslaitetta/radiota. Vie se valtuutettuun huoltopisteeseen korjattavaksi. Kokoaminen virheellisesti saattaa aiheuttaa tulipalon tai sähköiskun.**
- **Irrota latauslaitteen pisteke pistorasiasta ennen puhdistamista. Tämä vähentää sähköiskun vaaraa. Akun irrottaminen ei vähennä sähköiskun vaaraa.**
- **ÄLÄ KOSKAAN** yritä yhdistää kahta latauslaitetta toisiinsa.
- **Latauslaite/radio on suunniteltu toimimaan tavallisella 230 voltin sähkövirralla. Älä yritä käyttää sitä muulla jännitteellä. Tämä ei koske autolatauslaitetta.**

## Akun lataaminen (Kuva [Fig.] A, B)



Kun laturi/radio on kytketty pistorasiaan, se lataa asennettua akkua. Kun radiota ei ole kytketty sähköverkkoon, se toimii enintään 8 tuntia täyteen ladatulla akulla, kun käytössä on ensiluokkainen 18 V litiumioniakku. Kun akun ampeeritunnit ovat alhaisemmat, käyttöaika on lyhyempi.

1. Yhdistä laturi sopivaan pistorasiaan ennen kuin laitat akun paikoilleen.
2. Aseta akku **19** laturiin ja varmista, että akku on hyvin paikoillaan laturissa. Punainen **12** (latauksen) merkkivalo vilkkuu toistuvasti ilmoittaen, että latausprosessi on alkanut.
3. Kun lataus on valmis, punainen valo jää palamaan jatkuvasti. Akku on täysin ladattu ja sitä voidaan käyttää heti tai sen voi jättää laturiin. Poista akku laturista painamalla akun vapautuspainiketta **20**.

**HUOMAA:** Jotta varmistat litiumioniakkujen parhaimman mahdollisen suorituskyvyn ja pitkän käyttöiän, akku tulee ladata täyteen ennen ensimmäistä käyttöä.

## Laturin toiminta

Katso akun lataustaso alla olevista merkkivaloista.

Laturin merkkivalot	
	lataus käynnissä <span style="float: right;">— — — —</span>
	ladattu täyteen <span style="float: right;">————</span>
	kuuma-/kylmäviive <span style="float: right;">— —   —————</span>

## Akun kuuma-/kylmäviive

Kun laturi tunnistaa liian kuuman tai kylmän akun, se käynnistää automaattisesti akun kuuma-/kylmäviiveen, jolloin lataus käynnistyy vasta sitten, kun akku on saavuttanut hyväksyttävän lämpötilan. Laturi siirtyy tämän jälkeen automaattisesti akun lataustilaan. Tämä toiminto takaa akun maksimaalisen käyttöiän.

Kylmä akku latautuu hitaammin kuin lämmin akku. Kun lämpötila on noussut, se lataa nopeammin.

## Elektroninen suojausjärjestelmä

XR Li-Ion -laitteissa on elektroninen suojausjärjestelmä, joka suojaaa akkua ylikuormitukselta, ylikuumenemiseltä tai suurelta purkautumiselta.

Työkalu sammuu automaattisesti, jos sähköinen suojausjärjestelmä käynnistyy. Jos näin tapahtuu, laita litiumioniakku laturiin, kunnes se on kokonaan latautunut.

## Latauslaitteen/radion puhdistusohjeet



**VAROITUS: Sähköiskuvaara. Irrota laturi**

**AC-pistorasiasta ennen puhdistusta.** Lika ja rasva voidaan poistaa laturin ulkopuolelta kankaalla tai pehmeällä, ei-metallisella harjalla. Älä käytä vettä tai puhdistusaineita. Älä päästä mitään nestettä työkalun sisään. Älä upota mitään työkalun osaa nesteeseen.

## Akkuyksikkö

### Tärkeitä turvallisuusohjeita kaikkia akkuja käytettäessä

Kun tilaat uutta akkua, ilmoita tuotenumero ja jännite.

Kun uusi akku otetaan pakkauksesta, sitä ei ole ladattu täyteen.

Lue seuraavat turvaohjeet ennen akun ja latauslaitteen käyttämistä. Noudata annettuja ohjeita.

### LUE KAIKKI OHJEET

- **Älä lataa tai käytä räjähdysalttiissa ympäristössä, esimerkiksi tilassa, jossa on syttyviä nesteitä, kaasuja tai pölyä.** Akun laittaminen laturiin tai poistaminen laturista voi sytyttää pölyn tai kaasun.
- **Älä koskaan pakota akkua laturiin. Älä muokkaa akkuyksikköä millään tavalla saadaksesi sen sopimaan yhteensopimattomaan laturiin, sillä akkuyksikkö saattaa murtua ja aiheuttaa vakavan henkilökohtaisen vaurion.**
- Lataa akkuyksiköt vain DEWALT-latureilla.
- **ÄLÄ** roiskuta vettä tai upota veteen tai muihin nesteisiin.
- **Älä säilytä tai käytä työkalua ja akkuyksikköä paikassa, jossa lämpötila voi saavuttaa tai ylittää 40 °C (kuten kesällä ulkokatoksissa tai metallirakennuksissa).**
- **Älä hävitä akkua polttamalla, vaikka se olisi vaurioitunut pahasti tai tullut elinkaarensa päähän.** Akku voi räjähtää poltettaessa. Litium-ioniakkuja poltettaessa syntyy myrkyllisiä kaasuja ja aineita.
- **Jos akun sisältöä pääsee iholle, huuhtele heti miedolla saippualla ja vedellä.** Jos akkunestettä pääsee silmään, huuhtele avointa silmää vedellä 15 minuutin ajan kunnes ärsytys lakkaa. Jos on hakeuduttava lääkärin hoitoon, ilmoita, että akun elektrolyytti on nestemäisten orgaanisten karbonaattien ja litiumsuolojen seosta.
- **Avatun akkukennon sisältö voi ärsyttää hengitysteitä.** Hakeudu raittiiseen ilmaan. Jos oireet jatkuvat, ota yhteys lääkäriin.



**VAROITUS: Palovamman vaara.** Akkuneste voi syttyä altistuessaan kipinälle tai liekille.

**VAROITUS:** Älä koskaan yritä avata akkuyksikköä mistään syystä. Jos akkuyksikön kotelo on murtunut tai vahingoittunut, älä laita sitä laturiin. Älä riko, pudota tai vahingoita akkuyksikköä. Älä käytä akkuyksikköä tai laturia, johon on osunut terävä isku, joka on pudotettu tai vahingoittunut millään tavalla (esim. lävistetty naulalla, isketty vasaralla, astuttu päälle). Se voi aiheuttaa jopa kuolettavan sähköiskun. Vahingoittuneet akkuyksiköt tulee palauttaa huoltoon kierrätystä varten.

**VAROITUS: Tulipalovaara. Älä varastoi tai kannu akkuja niin, että metalliesineet pääsevät kosketuksiin akun napoihin.** Laturia ei saa esimerkiksi asettaa liinojen päälle, taskuihin, työkalukoteloihin, tuotepakkauksiin, laatikkoihin, jne., joissa on irtonaisia nauloja, ruuveja, avaimia, jne.

**HUOMIO: Kun työkalua ei ole käytössä, laita se sivulleen vakaalle alustalle, jossa se ei aiheuta kompastumisen tai putoamisen vaaraa.** Jotkut työkalut, joissa on suuret akkuyksiköt, seisovat pystyssä akkuyksikön varassa, mutta ne kaatuvat helpommin.

## Kuljetus

**VAROITUS: Tulipalovaara.** Akkujen kuljetus voi johtaa tulipaloon, jos akunavat pääsevät vahingossa kosketuksiin johtaviin materiaaleihin. Akkuja kuljettaessa tulee varmistaa, että akkujen navat on suojattu ja eristetty hyvin materiaaleista, jotka voivat päästä niihin kosketuksiin ja aiheuttaa oikosulun.

DeWALT-akut täyttävät kaikkien soveltuvien teollisuudenalaa koskevien ja lakisääteisten kuljetusmääräyksien vaatimukset, niihin kuuluvat muun muassa YK:n vaarallisen tavarankuljetusluokituksen, kansainvälisen ilmakuljetusliiton (IATA) vaarallisen tavarankuljetusmääräykset, vaarallisten aineiden kansainvälisen merikuljetussäännösten (IMDG) määräykset sekä eurooppalainen sopimus vaarallisten tavaroiden kansainvälistä tielikuljetuksista (ADR). Litiumionikennot ja -akut on testattu YK:n vaarallisen tavarankuljetusluokituksen osion 38,3 mukaisesti koskien testausohjeita ja testikriteerejä.

Useimmissa tapauksissa DeWALT-akkujen kuljetukset eivät kuulu luokan 9 vaarallisten materiaalien määräyksiin piiriin. Yleisesti ottaen luokan 9 määräykset soveltuvat vain toimituksiin, jotka sisältävät energialuokaltaan yli 100 wattitunnin (Wh) litiumioniakun. Wattitunnit on merkitty kaikkiin litiumioniakkuihin. Määräyksiä monimutkaisuuden vuoksi DeWALT ei suosittele yksistään litiumioniakkujen kuljetusta ilmateitse niiden wattitunneista riippumatta. Akkuja sisältävät työkalupakkaukset (yhdistelmäpakkaukset) voidaan kuljettaa ilmateitse määräyksiä soveltamisalan ulkopuolella, jos akkuun merkityt wattitunnit ovat korkeintaan 100 Wh.

Oli kyseessä odotettu tai täysin säännöstelty kuljetus, kuljettajien vastuulla on ottaa selvää viimeisimmistä pakkausta, merkkiä/merkintää sekä dokumentaatiota koskevista määräyksistä.

Tämän ohjekirjan osion tiedot on annettu hyvässä uskossa ja niiden uskotaan olevan tarkkoja asiakirjan luontihetkellä. Mitään takuita, välillisiä tai suoria, ei kuitenkaan anneta. Ostajan vastuulla on taata, että toiminta on soveltuvien määräyksiä mukaista.

## FLEXVOLT™-akun kuljetus

DeWALT FLEXVOLT™-akkuja on kahdenmallisia: **Käyttö ja kuljetus.**

**Käyttötila:** Kun FLEXVOLT™-akku käytetään sellaisenaan tai se on DeWALT 18 V -tuotteessa, se toimii 18 V akkuna. Kun FLEXVOLT™-akku on 54 V tai 108 V (kaksi 54 V akkuja) tuotteessa, se toimii 54 V akkuna.

**Kuljetustila:** Kun kansi on asennettu FLEXVOLT™-akkuun, se on kuljetustilassa. Säilytä kansi kuljetusta varten.

Kuljetustilassa kennosarjat on katkaistu akussa sähköisesti, jolloin ne vastaavat kolmea alhaisemman Wh-arvon omaavaa akku verrattuna yhteen suuremman Wh-arvon omaavaan akkuun. Kun kolmen akun Wh-arvo on pienempi, tietyt suurempaa Wh-arvoa koskevat akkujen kuljetusmääräykset voidaan välttää.

Kuljetuksen Wh-arvo voi esimerkiksi ilmoittaa 3 x 36 Wh, toisin sanoen kolme 36 Wh:n paristoa. Käytön Wh-arvo voi ilmoittaa 108 Wh (koskee yhtä paristoa).

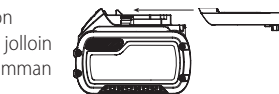

Esimerkki käyttöä ja kuljetusta koskevasta merkinnästä

**Use: 108 Wh**  
**Transport: 3x36 Wh**

## Säilytysuositukset

1. On suositeltavaa säilyttää akku viileässä ja kuivassa paikassa poissa suorasta auringonpaisteesta sekä liiallisesta kylmyydestä tai kuumuudesta. Akku toimii mahdollisimman tehokkaasti ja pitkään, kun sitä säilytetään huoneenlämpötilassa, kun se ei ole käytössä.
2. Pitkän säilytyksen aikana täyteen ladattu akku on suositeltavaa säilyttää viileässä ja kuivassa paikassa irti laturista.

**HUOMAA:** Akkuja ei saa asettaa säilöön täysin tyhjinä. Akku on ladattava ennen käyttöä.

## Latauslaitteen ja akun tarrat

Näissä ohjeissa kuvattujen kuvakkeiden lisäksi laturissa ja akussa voi olla seuraavat merkit:



Lue käyttöohjeet ennen käyttämistä.



Latausajan tiedot ovat **Teknisissä tiedoissa**.



Älä työnnä sähköä johtavia esineitä laitteen sisään.



Älä lataa vaurioitunutta akku.



Älä altista vedelle.



Vaihdata vialliset akut heti.



Lataa vain lämpötilassa 4–40 °C.



Käytettäväksi vain ulkona.



Toimita akku kierrätykseen ympäristöystävällisellä tavalla.



Lataa DeWALT-akut ainoastaan yhteensopivilla DeWALT-latureilla.

Jos muita kuin yhteensopivia DeWALT-akkuja ladataan DeWALT-laturilla, akut voivat räjähtää tai aiheuttaa muita vaaratilanteita.



Älä hävitä akkuyksikköä polttamalla.



**KÄYTTÖ** (ilman kuljetussuojaa). Esimerkki: Wh-arvo ilmoittaa 108 Wh (yksi 108 Wh:n paristo).



**KULJETUS** (sisäänrakennetulla kuljetussuojalla). Esimerkki: Wh-arvo ilmoittaa 3 x 36 Wh (kolme 36 Wh:n paristoa).

## Akun Tyyppi

DCR027 toimii 18 voltin akuilla.

Näitä akkuja voidaan käyttää: DCB181, DCB182, DCB183, DCB183B, DCB184, DCB184B, DCB185, DCB546, DCB547. Katso lisätietoja kohdasta **Tekniset tiedot**.

## Pakkauksen Sisältö

Pakkauksen sisältö:

- 1 Laturi/radio
- 1 Käyttöohje
- *Tarkista, onko työkalussa, osissa tai tarvikkeissa kuljetusvaurioita.*
- *Lue tämä käyttöohje huolellisesti ennen laitteen käyttämistä.*

## Työkalun merkinnät

Seuraavat kuvakkeet näkyvät työkalussa:



Lue käyttöohjeet ennen käyttämistä.

## Päivämääräkoodin Sijainti (Kuva B)

Päivämääräkoodi **24** on merkitty koteloon. Se sisältää myös valmistusvuoden.

Esimerkki:

2017 XX XX  
Valmistusvuosi

## Kuvaus (Kuva A)



**VAROITUS:** Älä tee työkaluun tai sen osiin mitään muutoksia. Tällöin voi aiheutua omaisuus- tai henkilövahinkoja.

- 1 Virtakytkin
- 2 Äänenvoimakkuuden säädin
- 3 Antenni
- 4 Laitteen säilytyslokero

- 5 Haku-/kanavanvalinta-/nuolipainikkeet
- 6 Tilapainike
- 7 Syöttö-/Näyttö-painike
- 8 Radion esiasetuspainikkeet
- 9 Mykistyspainike
- 10 Valikkopainike
- 11 Nestekidenäyttö
- 12 Latauksen merkkivalo
- 13 Bluetooth®-painike
- 14 Vaihtovirtalähtö
- 15 AUX-audioportti
- 16 USB-latausportti
- 17 Kantokahva
- 18 Turvakaari

## Käyttötarkoitus

Työmaalle tarkoitettu Bluetooth®-radiolaturi on FM-radio. DCR027-laitetta voidaan käyttää 230V AC -virtalähteellä sekä kaikilla DeWALT 14,4 V, 18 V ja 54 V -litiumioniakuilla. Akut myydään erikseen.

**ÄLÄ** käytä kosteissa olosuhteissa tai jos laitteen lähellä on syttyviä nesteitä tai kaasuja.

**ÄLÄ** anna lasten koskea tähän työkaluun. Kokemattomat henkilöt saavat käyttää tätä laitetta vain valvotusti.

- Tämä tuote ei ole tarkoitettu henkilöiden (mukaan lukien lapset) käytettäväksi, joiden fyysiset, sensoriset tai henkiset kyvyt tai kokemus ja/tai tietämys tai taidot ovat rajalliset. Heidän turvallisuudestaan tulee huolehtia heistä vastuussa oleva henkilö. Lapsia ei koskaan saa jättää yksin tämän tuotteen kanssa.

## KOKOAMINEN JA SÄÄDÖT



**VAROITUS:** Käytä ainoastaan DeWALT-akkupakkauksia ja -latureita.

## Akun asentaminen ja poistaminen radiosta/laturista (Kuva B)

**HUOMAA:** Parhaiden tuloksien saavuttamiseksi on varmistettava, että akku **19** on ladattu täyteen.

### Akun asentaminen laitteeseen

1. Kohdista akku **19** työkalun radion/laturin akkuportin sisällä oleviin kiskoihin (Kuva B).
2. Liu'uta se, kunnes akku on hyvin paikoillaan ja varmista, että lukitus napsahtaa paikoilleen.

### Akun poistaminen laitteesta

1. Paina akun vapautuspainiketta **20** ja vedä akku ulos työkalun kahvasta.
2. Laita akku laturiin, kuten käyttöohjeen laturiosassa kuvataan.

## Tasomittarilla Varustetut Akut (Kuva B)

Joissakin DeWALT-akuissa on tasomittari, jossa on kolme vihreää LED-merkkivaloa. Merkkivalot osoittavat akun jäljelle jäävän virtatason.

Kytke tasomittari päälle painamalla ja pitämällä tasomittarin painiketta **21** alhaalla. Jokin kolme vihreän LED-merkkivalon valoyhdistelmä syttyy osoittaen jäljelle jäävän virtatason. Kun akkuvirran taso on käyttörajan alapuolella, tasomittari ei syty ja akku on ladattava.

**HUOMAA:** Tasomittari osoittaa akkuvirran tason ainoastaan viitteellisesti. Se ei osoita työkalun toiminnallisuutta ja

se voi vaihdella tuoteosien, lämpötilan ja loppukäyttäjän käytön mukaan.

## Nappipariston asentaminen (Kuva B)



**VAROITUS:** Virheellisesti asennettu paristo voi räjähtää.

Vaihda paristo aina uuteen CR2032-tyyppiseen nappiparistoon. Huomioi oikea polaarisuus (+ ja –), kun vaihdat paristoja. Älä varastoi tai kannaa akkuja/paristoja niin, että metalliesineet pääsevät kontaktiin akun/pariston napojen kanssa.

1. Käännä laitteen takana olevan paristokotelon luukun ruuvia **22** vastapäivään sen poistamiseksi. Ruuvi jää kiinni luukkuun.
2. Paina paristokotelon luukun lukitusta ja vedä sitä luukun avaamiseksi.
3. Asenna nappiparisto **23** nappipariston kotelossa olevan kaavion mukaisesti.
4. Asenna paristokotelon luukku takaisin, asenna ruuvi paikoilleen ja kiristä.

**HUOMAA:** Voit palauttaa nestekidenäytön, kellon ja esiasetusten arvot alkutilaan poistamalla nappipariston ja asentamalla sen sitten uudelleen paikalleen. Tee kyseiset toimet, jos näyttö vaikuttaa lukkiutuvan paikalleen.



**VAARA: PARISTOA EI SAA NIELLÄ, KEMIALLISEN PALOVAMMAN VAARA.** Tämä tuote sisältää

nappipatterin. Jos nappipatteri niellään, se voi aiheuttaa vakavia sisäisiä palovammoja 2 tunnissa ja seurauksena voi olla kuolema.

Pidä uudet ja käytetyt paristot lasten ulottumattomissa.

Jos paristokotelon kansi ei sulkeudu hyvin, lopeta tuotteen käyttö ja pidä se lasten ulottumattomissa.

Jos paristojen nieleminen on mahdollista tai niitä on voinut päästä kehon sisälle, ota välittömästi yhteyttä lääkäriin. Toiminta

## Käyttöohjeet



**VAROITUS:** Noudata aina turvaohjeita ja määräyksiä.

Bluetooth®-radiossa/laturissa on muistikapasiteettia, jotta voit tallentaa ajan ja valitsemasi muistikanaavat. Kun radio on OFF-asennossa, muistitila saa virtansa radion/laturin mukana toimitetusta nappiparistosta.

## Virta / Äänen säätö

1. Käynnistä radio painamalla virtapainiketta **1**.  
**HUOMAA:** Kun radiota käytetään ensimmäistä kertaa, se siirtyy DAB-tilaan ja etsii automaattisesti asemia. Se asettaa sitten ajan ja alkaa soittaa ensimmäistä löytämäänsä asemaa. Jos aikaisignaalia ei ole, katso ohjeet ajan manuaaliseen asettamiseen kohdasta **Kellon ohjelmointi**.
2. Käännä valitsinta **2** myötapäivään, kun haluat lisätä äänenvoimakkuutta. Pienennä äänenvoimakkuutta kääntämällä valitsinta vastapäivään.

## Tilatoiminto

Valitse yksin tiloita ('DAB', 'FM' tai 'AUX' tai Bluetooth®) painamalla tilapainiketta **6**, kunnes haluttu toiminto löytyy.

**HUOMAA:** Kun Bluetooth®-painiketta **13** painetaan, myös radio siirtyy Bluetooth®-tilaan.

## DAB-tila

### Kanavan viritys

Kun laite kytketään päälle, se käynnistyy 'DAB'/'DAB+' -tilassa ja se etsii 'automaattisesti' lähetyksensä paikalliselta alueelta. Kun 'automaattinen haku' on päättynyt, selaa asemia käyttämällä vasenta tai oikeaa nuolipainiketta **5**.

**HUOMAA:** Jos vaihdat paikkaa tai vastaanotto on huono alkuperäisessä haussa (mahdollista, jos antenni ei ole ylhäällä), sen tuloksena voi olla tyhjä tai epätäydellinen asemien luettelo. Kaikki käytettävissä olevat lähetyksensä saadaan suorittamalla 'automaattinen haku' manuaalisesti.

### Automaattisen hain suorittaminen:

1. Paina valikkopainiketta **10**, selaa valintoja painamalla oikeaa nuolipainiketta **5**, kunnes pääset kohtaan 'Auto Scan' ('Automaattinen haku'). Valitse tämä valinta painamalla Syöttö/Näyttö-painiketta **7**.
2. Valitse Kyllä painamalla oikeaa nuolipainiketta.
3. Paina Syöttö/Näyttö-painiketta **7** ja suorita 'automaattinen haku'.

Kun 'automaattinen haku' on valmis, radio soittaa ensimmäistä löytämäänsä asemaa.

### Näyttö

Paina Syöttö/Näyttö-painiketta **7** selataksesi tekstiä, päivämäärää tai asematietoja.

### Aseman karsinta

Jotkut radion aikaisemmin vastaanottamat asemat, jotka eivät enää ole saatavissa, saattavat näkyä merkinnällä ? aseman nimen jäljessä.

Poista nämä asemat asemaluettelosta **Karsinta-**toiminnon avulla:

1. Paina Valikko-painiketta **10** ja selaa oikealle 'Karsinta-valintaan'.
2. Valitse painamalla Syöttö/Näyttö-painiketta **7**.

### Dynamic Range Compression (DRC)

Tämä toiminto vähentää lähetettävän lähetyksen äänekkäimmän ja hiljaisimman äänen välistä eroa. Toiminto tekee hiljaisista äänistä suhteessa voimakkaampia ja voimakkaista äänistä suhteessa hiljaisempia.

Käytettävissä ovat seuraavat vaihtoehdot:

- 0 - lähetyksen **DRC** jätetään huomiotta
- 1/2 - asettaa **DRC**:n puoleen lähetettävästä tasosta
- 1 - käyttää lähetettyä **DRC**-tasoa
- 2 - kaksinkertaistaa lähetetyn **DRC**-tason

**HUOMAA:** 'DRC' toimii vain, jos ohjelman lähettäjä on ottanut sen käyttöön.

**Säätäminen:**

1. Druk op Menu **10** en scroll naar de optie 'DRC'.
2. Druk op Enter/Display **7** en selecteer deze optie.
3. Selecteer het nummer van uw keuze, weergegeven op de LCD **11**, en gebruik hiervoor de pijlknoppen **5**.
4. Bevestig met een druk op Enter/Display **7**.)

**Viritys- ja hakutoiminnot (FM)**

Laitteessa on kaksi viritystapaa ja yksi hakutapa halutun taajuuden löytämiseksi.

**Kanavan viritys:**

Paina ja vapauta oikean- ja vasemmanpuoleinen nuolipainike **5**. Toista, kunnes haluttu taajuus löydetään.

**Kanavan haku:**

Paina ja pidä alhaalla oikean- ja vasemmanpuoleista nuolipainiketta **5** kahden sekunnin ajan. Virittimen taajuus säätyy ensimmäiseen radioasemaan, jonka tarkkuus on hyväksyttävä, ja viritin pysähtyy tämän aseman kohdalle.

**HUOMAA:** Kun laturi/radio on yhdistetty Bluetooth®-laitteeseen, oikean- ja vasemmanpuoleisilla nuolipainikkeilla **5** voidaan ohittaa audiolaitteen kappaleita tai siirtyä edellisiin kappaleisiin.

**Kellon ohjelmoiminen**

DAB-tilassa aika/päivämäärä synkronoituu automaattisesti paikallisiin aikasignaaleihin. Jos aika/päivämäärä ei päivity automaattisesti, se voidaan päivittää manuaalisesti.

**Kellon säätäminen manuaalisesti:**

1. Paina valikkopainiketta **10**.
2. Selaa nuolipainikkeilla **5** kohtaan 'Clock Adjust' ('Kello säätö') LCD-näytöllä ja paina Syöttö/Näyttö-painiketta **7**.
3. Selaa kohtaan 'Date & Time' ('Päivämäärä ja aika') ja paina Syöttö/Näyttö-painiketta **7**.
4. Aseta päivämäärä ja aika vasemmalla ja oikealla nuolipainikkeella.
5. Kun haluttu aika on asetettu paina Syöttö/Näyttö-painiketta ja vahvista.

**Muut Clock Adjust (Kellon säätö) -valikon valinnat:**

- Time format (Ajan muoto): Valitsee 12 tunnin tai 24 tunnin ajan näyttömuodon
- Date format (Päivämäärän muoto): Valitsee päivämäärän näyttömuodon, KK/PP/VVVV, VVVV/KK/PP tai PP/KK/VVVV.

**Muistipainikkeiden ohjelmoiminen**

Kymmenen **DAB**- ja kymmenen **FM**-radioasemaa voidaan asettaa itsenäisesti. Kun painikkeet on ohjelmoitu, painikkeiden 1-2, 3-4, 5-6, 7-8 tai 9-10 painaminen muuttaa välittömästi taajuuden esiasetetulle asemalle.

1. Aseta radio haluamaasi asemaan osion (ks. **Viritystai hakutoiminto**).
2. Paina ja pidä painettuna haluttua muistipainiketta **8**, kunnes esiasetettu numero alkaa vilkkua LCD-näytössä **11**. Vapauta painike ja odota, että esiasetettu näyttö lakkaa vilkkumasta.

Jokaiseen muistipainikkeeseen voidaan tallentaa kaksi esiasetettua asemaa.

**Toisen esiasetuksen tallentaminen:**

1. Aseta radio manuaalisesti haluamaasi asemaan (ks. **Viritystai hakutoiminto**).
2. Paina ja pidä painettuna haluttua muistipainiketta, kunnes esiasetettu numero alkaa vilkkua LCD-näytössä.
3. Paina esiasetettua painiketta toisen kerran niin, että seuraava esiasetettu numero tulee näkyviin.
4. Vapauta painike ja odota, että esiasetettu näyttö lakkaa vilkkumasta.

**EQ:n säätäminen**

Bassoa ja diskanttia voidaan säätää muuttamalla radion Equalisation (EQ) -asetuksia.

1. Paina valikkopainiketta **10** ja valitse 'Sound EQ' nuolipainikkeilla.
2. Lisää bassoa painamalla oikeaa nuolinäppäintä ja pienennä sitä painamalla vasenta näppäintä.
3. Kun haluttu säätö on saavutettu, paina Syöttö/Näyttö-painiketta **7**.
4. Toista vaiheet 2 ja 3 diskantin säätämiseksi.

**Audion toistaminen ulkoisesta laitteesta (Kuva A)**

Audiota voidaan toistaa radion/laturin kautta käyttäen yhteensopivan Bluetooth®-laitteen langatonta Bluetooth®-yhteyttä tai liittämällä audiolaitte tai matkapuhelin 3,5 mm audiokaapelilla audioporttiin **15** laitteen säilytyslokeroon **4** sisällä.

**Radion/laturin yhdistäminen Bluetooth®-audiolaitteeseen**

1. Aseta laturi/radio ja Bluetooth®-audiolähde yhden metrin päähän toisistaan.
  2. Kytke laturi/radio päälle painamalla virtapainiketta **1**.
  3. Paina Bluetooth®-painiketta **13** tai aseta laite Bluetooth® (BT) -tilaan tilapainikkeella. Bluetooth®-painike vilkkuu tällöin hitaasti. Tämän aikana radio pyrkii löytämään aikaisemmin yhdistetyn laitteen. Jos laite löytyy, Bluetooth®-painike palaa vakiona vilkkumisen sijaan.
  4. Jos haluat yhdistää toiseen laitteen, paina Bluetooth®-painiketta, joka alkaa tämän jälkeen vilkkua nopeasti. Kun radio vilkkuu nopeasti, se on paritustilassa.
  5. Vahvista laitteen paritus. (Katso laitteen ohjekirjasta tarkat ohjeet laitteen parittamiseen).
- HUOMAA:** Jos paritusta ei vahvisteta 2 minuutin kuluessa, LED-valo lakkaa vilkkumasta ja radion/laturin merkivalo vilkkuu jälleen puolen sekunnin välein.
6. Kun yhteys on luotu, valo palaa vakiona Bluetooth®-merkivalossa/painikkeessa **13**. Voit nyt toistaa musiikkia laitteestasi radiota/laturia käyttäen.

Bluetooth®-tilan merkkivalo	
LED-merkkivalo	Tila/toiminto
Vakiona vilkkuminen (puolen sekunnin välein)	Radiota/laturia ei ole paritettu tai se on yhdistämistilassa.
Nopea vilkkuminen	Laturi/radio on paritustilassa ja sitä voidaan käyttää laitteella.
Pysyvä valo	Laturi/radio on yhdistetty laitteeseen.
Ei valoa	Radion/laturin aikarajoitus on aktivoitunut ja/tai se on pois päältä.

### Aikaisemmin paritetun Bluetooth®-audiolaitteen yhdistäminen

Jos Bluetooth®-laite on paritettu radioon/laturiin aikaisemmin, se luo yhteyden automaattisesti, kun laturi/radio kytketään päälle. Laturi/radio siirtyy yhdistystilaan 4 sekunnin kuluttua. Bluetooth®-merkkivalo/painike **13** vilkkuu tällöin. Kun aikaisemmin paritettu Bluetooth®-laite tunnustetaan ja yhteys on luotu, LED-valo palaa vakiona. Jos yhteyttä ei ole luotu ja musiikkiin toistaminen ei onnistu, noudata ohjeita **Radion/laturin paritus Bluetooth®-audiolaitteeseen**.

### Aikakatkaisu (Kuva A)

Akkuvirran säästämiseksi laturi/radio kytkeytyy automaattisesti pois päältä, jos sitä ei käytetä yhteen tuntiin. Käyttämätön jakso voi johtua tunnin kestävästä puutteellisesta parituksesta tai Bluetooth®-yhteyden häiriöstä. Jos laturi/radio kytkeytyy pois päältä käyttämättömän jakson vuoksi mistä tahansa syystä, katso ohjeet **Aikaisemmin paritetun Bluetooth®-laitteen yhdistäminen**.

**HUOMAA:** Optimaalinen Bluetooth®-suoratoistoväli on noin 9 m (suora näkyvyys) radioon/laturiin, mutta jopa 30 m:n etäisyydet ovat mahdollisia. Fyysiset esteet, muut langattomat laitteet tai sähkömagneettiset laitteet voivat vaikuttaa yhteyden laatuun.

Jos Bluetooth®-yhteys menetetään, koska optimaalinen välimatka ylitetään tietyn ajan aikana, yhteydessä on esteitä tai muita haittoja, laitteen uudelleen yhdistäminen radioon/laturiin voi olla tarpeen.

### Matkapuhelimen tai audiolaitteen lataaminen USB-portin kautta (Kuva A)

Voit ladata audiolaitteesi tai matkapuhelimesi (enintään 2,1 amp) radion/laturin USB-portilla **16**. Lataaminen on mahdollista laitteen ollessa päällä ja sen toimiessa vaihtovirralla tai akulla.

### Vaihtovirtapistokkeet (Kuva A)

Radiossa/laturissa on kaksi vaihtovirtapistoketta **14** (enintään 10 amp) virran syöttämiseksi lisälaitteisiin tai työkaluihin.

### Tehdasasetukset

Kun radion tehdasasetukset palautetaan, kaikki esiasetukset poistuvat.

Vot palauttaa tehdasasetukset painamalla valikkopainiketta **10** ja siirtymällä nuolipainikkeilla **5** kohtaan 'System' ('Järjestelmä'). Valitse painamalla Syöttö/Näyttö-painiketta **7**. Siirry nuolipainikkeilla **5** kohtaan 'Factory Reset' ('Tehdasasetukset'). Valitse painamalla Syöttö/Näyttö-painiketta **7**.

### Tärkeitä huomautuksia radiosta

1. Vastaanotto riippuu sijainnista ja radiosignaalin voimakkuudesta.
2. Joitakin generaattoreita käyttäessä radiosta voi kuulua taustamelua,

### KUNNOSSAPITO

DEWALT-työkalusi on suunniteltu käytettäväksi pitkään ja edellyttämään vain vähän kunnossapittoa. Oikea käsittely ja säännöllinen puhdistus varmistavat laitteen ongelmattoman toiminnan.



**VAROITUS: Vakavan henkilövahingon vaaran vähentämiseksi katkaise työkalusta virta ja irrota akku ennen säätämistä tai varusteiden irrottamista tai asentamista.** Jos laite käynnistyy vahingossa, voi aiheutua loukkaantuminen.

Laturia tai akkua ei voida huoltaa.



### Voitelemine

Tätä sähkötyökalua ei tarvitse voidella.



### Puhdistaminen



**VAROITUS:** Puhalla lika ja pöly kotelosta kuivalla ilmalla, kun sitä kertyy ilmanvaihtoaukkoihin tai niiden ympärille. Käytä tällöin hyväksytyjä silmäsuojuksia ja hengityssuojainta.



**VAROITUS:** Älä koskaan puhdistu muita kuin metallipintoja liuottimien tai muiden voimakkaiden kemikaalien avulla. Nämä kemikaalit voivat heikentää näissä osissa käytettyjä materiaaleja. Käytä vain vedellä ja miedolla pesuaineella kostutettua kangasta. Älä päästä mitään nestettä laitteen sisään. Älä upota mitään laitteen osaa nesteeseen.



**VAROITUS: Sähköiskuvaara. Irrota laturi/radio AC-pistorasiasta ennen puhdistusta.** Lika ja rasva voidaan poistaa laturin ulkopuolelta kankaalla tai pehmeällä, ei-metallisella harjalla. Älä käytä vettä tai puhdistusaineita. Älä päästä mitään nestettä laitteen sisään. Älä upota mitään laitteen osaa nesteeseen.

## Lisävarusteet



**VAROITUS:** Muita kuin DeWALT-lisävarusteita ei ole testattu tämän työkalun kanssa, joten niiden käyttäminen voi olla vaarallista. Käytä tämän laitteen kanssa vain DeWALTin suosittelemia varusteita vahingoittumisvaaran vähentämiseksi.

Saat lisätietoja jälleenmyyjältäsi.

## Ympäristön suojeleminen



Erilliskeräys. Tuotteita ja akkuja, joissa on tämä merkintä, ei saa hävittää tavallisen kotitalousjätteen mukana.

Tuotteet ja akut sisältävät materiaaleja, jotka voidaan kerätä tai kierrättää uudelleen käyttöä varten. Kierrätä sähkölaitteet ja akut paikallisten määräyksien mukaisesti. Lisätietoa on saatavilla osoitteesta [www.2helpU.com](http://www.2helpU.com).

## Uudelleenladattava akku

Tämä pitkään kestävä akku on ladattava uudelleen, jos se ei enää tuota riittävästi tehoa töissä, joihin teho on aikaisemmin riittänyt hyvin. Kun laitteen toiminta-aika on lopussa, se tulee hävittää ympäristöystävällisellä tavalla:

- Anna akun tyhjentyä kokonaan ja irrota se sitten laitteesta.
- litiumioniakkujen ovat kierrätettäviä. Vie ne jälleenmyyjälle tai paikalliseen kierrätyspisteeseen. Kerätyt akkuyksiköt kierrätetään tai hävitetään oikein.

# KRAFTIG BLUETOOTH® ARBETSPLATS LADDARE/RADIO

## DCR027

### Gratulerar!

Du har valt ett DEWALT-verktyg. År av erfarenhet, grundlig produktutveckling och innovation gör DEWALT till en av de pålitligaste partnerna för fackmannamässiga elverktygs användare.

### Tekniska data

	DCR027	
Strömkälla	AC/DC	
Typ	1	
Nätspänning	V <sub>ac</sub>	230
Batterityp	Li-jon	
Batterispänning	V <sub>dc</sub>	14,4/18
Laddningsström	A	3
Vikt (utan batteripaket)	kg	7,4

### EC-Följsamhetsdeklaration

#### Radioustrustningsdirektiv



#### Kraftig Bluetooth® arbetsplats laddare/ radio DCR027

DEWALT deklarerar härmed att DEWALT radioustrustningen DCR027 uppfyller Direktiv 2014/53/EU och alla tillämpliga EU-direktivkrav.

Den fullständiga texten för EU-deklarationen om uppfyllelse kan begäras från DEWALT, Richard-Klinger-Strabe 11, D-65510, Idstein, Tyskland eller finns tillgänglig på följande internetadress: [www.2helpu.com](http://www.2helpu.com)

Sök med produkt- och typnummer som anges på namnplattan.



**WARNING:** För att minska risken för personskada, läs instruktionshandboken.

### Definitioner: Säkerhetsriktlinjer

Nedanstående definitioner beskriver allvarlighetsnivån för varje signalord. Var god läs handboken och uppmärksamma dessa symboler.



**FARA:** Indikerar en omedelbart riskfylld situation som, om den inte undviks, **kommer att resultera i dödsfall eller allvarlig personskada.**



**WARNING:** Indikerar en potentiellt riskfylld situation som, om den inte undviks, **skulle kunna resultera i dödsfall eller allvarlig personskada.**



**SE UPP:** Indikerar en potentiellt riskfylld situation som, om den inte undviks, **kan resultera i mindre eller medelmåttig personskada.**

**OBSERVERA:** Anger en praxis som **inte är relaterad till personskada** som, om den inte undviks, **skulle kunna resultera i egendomsskada.**



Anger risk för elektrisk stöt.



Anger risk för eldsvåda.

### Säkerhetsinstruktioner för laddare/radio

- **Vanvärda inte sladden.** Bär aldrig radion i sladden. Dra aldrig i sladden för att koppla ur den från uttaget. Håll undan sladden från värme, olja och skarpa kanter.
- **Ta ur batteripaketet.** Stäng av innan den lämnas utan uppsikt. Ta bort batteripaketet när den inte används, innan byte av tillbehör eller tillsatser och innan service.
- Denna apparat är avsedd att användas vid måttliga klimatförhållanden.
- Denna apparat är inte avsedd att användas av personer (inklusive barn) med reducerad fysisk, sensorisk eller mental förmåga eller med begränsad erfarenhet eller kunskap såvida inte de är under uppsikt eller fått instruktioner om användning av apparaten av en person som är ansvarig för deras säkerhet.
- **Anslut radioladdaren till elnätet som är korrekt jordanslutet.** Uttaget och förlängningssladd måste ha en fungerande skyddskontakt.
- **Vid användning av radioladdaren i en fuktig miljölokal är oundvikligt, använd en jordfelsbrytare (RCD).** Användning av en jordfelsbrytare minskar risken för elektrisk stöt.
- Barn bör övervakas för att garantera att de inte leker med apparaten.
- Radion får inte utsättas för dropp eller stänk, inga föremål fyllda med vätska, såsom vaser får placeras på den.
- Inga öppna lågor såsom tända ljus, får placeras ovanpå radion.
- Elkontakten används för att koppla ifrån enheten, fränkopplingsenheten (kontakten) skall vara direkt åtkomlig.

### Elektrisk Säkerhet

Radion/laddaren har konstruerats för endast en spänning. Kontrollera alltid att batteripaketets spänning motsvarar spänningen på klassificeringsplattan. Se också till att spänningen hos din laddare motsvarar den hos din starkströmsförsörjning.



**WARNING:** Risk för elektrisk stöt. Använd endast i torra utrymmen.

Om starkströmssladden är skadad måste den bytas ut mot en speciellt preparerad sladd som finns att få genom DEWALTs serviceorganisation.

### Användning av Förlängningssladd

En förlängningssladd bör inte användas, såvida den inte är absolut nödvändig. Använd en godkänd förlängningssladd,

Batterier				Laddare/Laddningstid (minuter)					
Kat. #	V <sub>DC</sub>	Ah	Vikt kg	DCB107	DCB113	DCB115	DCB118	DCB132	DCB119
DCB546	18/54	6,0/2,0	1.05	270	140	90	60	90	X
DCB547	18/54	9,0/3,0	1.25	420	220	140	85	140	X
DCB181	18	1,5	0,35	70	35	22	22	22	45
DCB182	18	4,0	0,61	185	100	60	60	60	120
DCB183/B	18	2,0	0,40	90	50	30	30	30	60
DCB184/B	18	5,0	0,62	240	120	75	75	75	150
DCB185	18	1,3	0,35	60	30	22	22	22	X
DCB187	18	3,0	0,48	140	70	45	45	45	90

lämplig för din laddares strömmatning (se **Tekniska data**).  
Minsta ledningsstorlek är 1 mm<sup>2</sup>; maximala längden är 30 m.  
Vid användning av en sladdvinda, dra alltid ut sladden helt och hållet.

## Jordningsinstruktioner

Laddaren/radion måste vara jordansluten. I händelse av funktionsfel eller driftstörning ger jordningen en väg med minst motstånd för elektrisk ström för att minska risken för elektriska stötar. Laddaren/radion är utrustad med en sladd som har en utrustnings-jordande ledare och en jordningskontakt. Kontakten måste vara isatt i ett lämpligt uttag, som är korrekt installerat och jordat i enlighet med alla lokala föreskrifter och förordningar.



**FARA:** Felaktig anslutning av utrustningens jordningsledare kan resultera i risk för elektrisk stöt. Den ledare vars isolering har en utvägig yta som är grön med gula ränder är den utrustningsjordande ledaren. Om reparation eller utbyte av sladden eller kontakten är nödvändig, anslut inte den utrustningsjordande ledaren till en strömförande kontakt. Reparationer får endast utföras av DEWALTs serviceombud. Modifiera inte den kontakt som levereras med laddaren/radion – om den inte passar till uttaget, få ett korrekt uttag installerat av ett reparationsombud från DEWALT.

## För jordad, sladd-ansluten laddare/radio klassad för 16 A och lägre och avsedd för användning på en nominell 230V strömförsörjning

Laddaren/radion är avsedd för användning med en strömförsörjning på nominellt 230 V, och har en jordningskontakt som ser ut som kontakten i följande illustration.

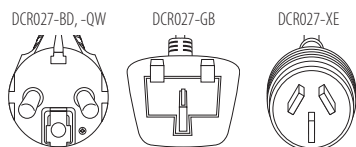

**SPARA DESSA INSTRUKTIONER**

## Laddare

DEWALT laddare kräver inga inställningar och är skapade för att vara så enkla som möjligt att hantera.

## Viktiga Säkerhetsinstruktioner för Laddare/Radiomottagare

**SPARA DESSA INSTRUKTIONER:** Denna manual innehåller viktiga säkerhets- och driftsinstruktioner för laddare/radio.

- Innan du använder laddaren, läs alla instruktioner och varnande märken på laddare, batteripaketet och produkten för användning av batteripaketet.



**WARNING:** Risk för stötar. Låt ingen vätska komma in i laddaren. Det kan resultera i elektriska stötar.



**WARNING:** Vi rekommenderar användning av en jordfelsbrytare med en restström på 30mA eller mindre.



**SE UPP:** Risk för brännskador. För att minska risken för skador ladda endast DEWALT laddningsbara batterier. Olika typer av batterier kan brista och orsaka personskador och skadegörelse.



**SE UPP:** Barn bör övervakas för att garantera att de inte leker med apparaten.

**OBSERVERA:** Under vissa förhållanden när laddaren är inkopplad i eluttaget kan de exponerade laddningskontaktarna inuti laddaren kortslutas av främmande föremål. Främmande föremål som är ledande såsom, men inte begränsat till, stålull, aluminiumfolie eller ansamling av metarpartiklar bör hållas borta från laddningshålrummet. Koppla alltid ifrån laddaren från eluttaget när det inte finns något batteripaket i hålrummet. Koppla ifrån laddaren vid rengöring.

- **Försök INTE att ladda batteripaketet med någon annan laddare/radio än den i denna handbok.** Laddaren och batteripaketet är specifikt konstruerade för att arbeta tillsammans.
- **DESSA laddare/radiomottagare är inte avsedda för några andra användningar än att ladda DEWALTs uppladdningsbara batterier.** Ev. andra användningar skulle kunna resultera i brandrisk, elektrisk stöt eller dödande elchock.
- **Utsätt inte laddaren/radion för regn eller snö.**

- **Dra hellre i kontakten än i sladden när du kopplar ifrån laddare.** Detta minskar risken för skada på den elektriska kontakten och på sladden.
- **Se till att du vet var sladden finns, så att ingen trampar på den, snavar över den, eller på annat sätt utsätter den för skada eller dragspänning.**
- **Använd inte en förlängningsladd såvida den inte är absolut nödvändig.** Användning av en oriktig förlängningsladd skulle kunna resultera i brandrisk, elektrisk stöt eller dödande elchock.
- **Placera inga föremål ovanpå laddaren/radion, och placera inte laddaren/radion på en mjuk yta, som skulle kunna blockera ventilationspringarna och resultera i för mycket intern värme.** Placera laddaren/radion på en plats långt bort från en eventuell värmekälla.
- **Använd inte laddaren/radion med skadad sladd eller kontakt- byt omedelbart ut dem.**
- **Använd inte laddaren/radion om den har fått ett hårt slag, tappats eller på något sätt blivit skadad.** Ta den till ett godkänt servicecentre.
- **Ta inte isär laddaren/radion; tag den till ett godkänt servicecentre när service eller reparation behövs.** Felaktig återmontering kan resultera i risk för elektrisk stöt, dödande elchock eller eldsvåda.
- **Koppla bort laddaren från uttaget innan du försöker göra någon rengöring.** Detta minskar risken för elektrisk stöt. Att ta bort batteripaketet kommer inte att minska denna risk.
- **Försök ALDRIG att koppla ihop 2 laddare.**
- **Laddaren/radion är konstruerad att fungera på vanlig 230 V hushållsström. Försök inte att använda den med någon annan spänning.** Detta gäller inte för fordonsladdare.

## Laddning av ett batteri (Bild [Fig.] A, B)

När laddaren/radion är inkopplad kommer den att ladda det installerade batteriet. Urkopplad kommer radion att kunna köras i upp till 8 timmar på ett fulladdat batteri med ett premium 18 V Li-jon batteri. Användning av batterier med lägre amp-timmar kommer att ge i kortare användningstid.

1. Koppla in laddaren i lämpligt uttag innan batteripaketet sätts i.
2. Sätt i batteripaketet **19** i laddaren, se till att batteripaketet är helt isatt i laddaren. Den röda **12** (laddar) lampan börjar blinka upprepade gånger för att indikera att laddningsprocessen har startat.
3. Det går att se när laddningen är klar genom att den röda lampan lyser kontinuerligt. Batteripaketet är fulladdat och kan nu användas eller lämnas i laddaren. För att ta bort batteriet ur laddaren, tryck och håll nere batterifrigöringsknappen **20** på batteripaketet.

**NOTERA:** För att garantera maximal prestanda och livslängd för Litium-jon batteripaket bör batteripaketet laddas fullt innan första användning.

## Laddning

Se nedanstående tabell angående batteripaketets laddningsstatus.

Laddningsindikatorer	
 laddar	— — — —
 fullständigt laddad	————
 Varmt/kallt paket fördröjning	— —   —————

## Varm/kall fördröjning

När laddaren upptäcker ett batteri som är för hett eller för kallt, kommer den automatiskt att starta en varm/kall fördröjning, avbryta laddningen tills batteriet har nått en lämplig temperatur. Laddaren växlar sedan automatiskt till paketladdningsläge. Denna funktion garanterar maximal batterilivslängd.

Ett kallt batteripaket kommer att laddas långsammare än ett varmt batteripaket. Batteripaketet kommer att laddas med en lägre hastighet genom hela laddningscykeln och kommer inte att återgå till maximal laddningshastighet även om batteriet blir varmt.

## Elektroniskt skyddssystem

XR Li-jon verktyg är konstruerade med ett elektroniskt skyddssystem som kommer att skydda batteriet mot överladdning, överhettning eller kraftig urladdning.

Verktyget kommer automatiskt att stängas av om elektroniska skyddssystemet aktiveras. När temperaturen varmt det kommer det att laddas med en högre hastighet.

## Rengöringsinstruktioner för laddare/radio



**WARNING: Risk för stötar. Koppla ifrån laddaren från strömuttaget innan rengöring.** Smuts och fett kan avlägsnas från utsidan av laddaren med en trasa eller med en mjuk, icke-metallisk borste. Använd inte vatten eller någon rengöringsvätska. Låt aldrig någon vätska komma in i verktyget; sänk aldrig ner någon del av verktyget i en vätska.

## Batteripaket

### Viktiga Säkerhetsinstruktioner för alla Batteripaket

Vid beställning av utbytes-batteripaket, se till att inkludera katalognummer och spänning.

Batteripaketet är inte full-laddat när det kommer ur kartongen. Innan du använder batteripaketet och laddaren, läs säkerhetsinstruktionerna här nedan. Följ därefter de laddningsprocedurer som översiktligt beskrivs.

### LÄS ALLA INSTRUKTIONER

- **Ladda inte eller använd batteriet i explosiv atmosfär, såsom i närheten av brännbara vätskor, gaser eller damm.** Isättning och borttagning av batteriet från laddaren kan antända dammet eller ångorna.
- **Tvinga aldrig in batteripaketet in i laddaren. Modifiera inte batteripaketet på något sätt så att det passar i en**

### icke-kompatibel laddare då batteripaketet kan brista och orsaka allvarliga personskador.

- Aldda endast batteripaketet i DEWALT laddare.
- **Skvätt INTE** eller sänk ned i vatten eller annan vätska.
- **Förvara inte eller använd verktyget och batteripaketet på platser där temperaturen kan nå upptill eller överstiga 40 °C (såsom utomhusskjul eller metallbyggnader under sommare).**
- **Bränn inte batteripaketet, även om det är svårt skadat och helt utslitet.** Batteripaketet kan explodera i elden. Giftiga ångor och ämnen skapas när batteripaketet med litiumjon bränns.
- **Om batteriets innehåll kommer i kontakt med huden, tvätta omedelbart området med mild tvål och vatten.** Om batterivätskan kommer in i ögat, skölj med vatten över det öppna ögat under 15 minuter eller tills irritationen upphör. Om medicinsk omsorg behövs består batteri-elektrolyten av en blandning av flytande organiska karbonater och litiumsalter.
- **Innehållet i öppnade battericeller kan ge upphov till andningsirritation.** Tillhandahåll frisk luft. Om symtom kvarstår, sök medicinsk vård.



**WARNING:** Fara för brännskada. Batterivätskan kan vara lättantändlig om den utsätts för gnista eller eld.



**WARNING:** Försök aldrig att öppna batteripaketet av någon anledning. Om batteripaketets hölja spricker eller är skadat sätt inte in det i laddaren. Krossa inte, tappa eller skada batteripaketet. Använd inte ett batteripaket som fått en kraftig stöt, tappats, körts över eller skadats på något annat sätt (t.ex. genomborrad av en spik, träffad av en hammare, klivits på). Det kan resultera i elektriska stötar eller dödsfall av elektisk ström. Skadade batteripaket skall returneras till servicecenter för återvinning.



**WARNING: Brandfara. Förvara eller bär inte batteripaketet på så sätt att metallföremål kan komma i kontakt med de oskyddade batteripolerna.** Exempelvis placera inte batteripaketet i förkläden, fickor, verktygslådor, produktlådor, lådor etc. där det finns lösa spikar, skruvar, nycklar etc.



**SE UPP: När den inte används skall den läggas på sidan på en stabil plats så att ingen riskerar att någon snubblar på den.** Vissa verktyg med stora batteripaket kan stå upprätt på batteripaketet men lätt kan välts.

## Transport



**WARNING: Brandfara.** Transport av batterier kan leda till eldsvåda om batteripolerna oavsiktligt kommer i kontakt med ledande material. Se vid transport av batterier till att batteripolerna är skyddade och väl isolerade från material som eventuellt kan komma i kontakt med dem och orsaka kortslutning.

DEWALT batterierna uppfyller alla tillämpliga regler för transport av farligt gods som stipuleras av industrin och rättsliga normer, vilket omfattar FN:s rekommendationer för transport av farligt gods; International Air Transport Associations (IATA) regelverk vid transport av farligt gods, de internationella föreskrifterna om

transport av farligt gods till sjöss (IMDG), samt den europeiska överenskommelsen om internationell transport av farligt gods på väg (ADR). Litiumjon-celler och -batterier har klassificerats enligt testresultaten och de fastställda kriterierna i delavsnitt 38,3 i FN:s testhandbok för transport av farligt gods.

I de flesta fall kommer transport av ett DEWALT batteripaket att undantas från att klassificeras som ett fullt reglerat klass 9 farligt material. Generellt kommer endast transporter som innehåller ett litium-jonbatteri med en nominell energimärkning större än 100 Watt (Wh) krävas att de transporteras som fullt reglerat klass 9. Alla litium-jonbatterier har wattimmarna markerat på förpackningen. Vidare, på grund av bestämmelsens komplexitet rekommenderar inte DEWALT flygtransport av endast litium-jonbatteripaket oavsett märkning av wattimmarna. Leverans av verktyg med batterier (kombisatser) kan accepteras för flygtransporter om märkningen av wattimmarna inte är större än 100 Wh.

Oberoende av om försändelsen klassificeras som undantagen eller helt reglerad, är det avsändaren som har ansvaret för att de aktuella bestämmelserna gällande förpackning, etikettering/märkning och dokumentation uppfylls.

Informationen som ges i detta avsnitt av handboken är given enligt bästa vetande och har ansetts vara korrekt vid tidpunkten som dokumentet skrevs. Trots det ges ingen uttrycklig eller underförstådd garanti. Det är på köparens eget ansvar att de åtgärder som vidtas uppfyller gällande bestämmelser.

### Transportera FLEXVOLT™ batteriet

DEWALT FLEXVOLT™ batteri har två lägen: **Använd och Transport.**

**Använd-läge:** När FLEXVOLT™ batteriet är fristående eller är i en DEWALT 18V produkt, fungerar det som ett 18V batteri. När FLEXVOLT™ batteriet är i en 54 V eller en 108 V (två 54V batterier) produkt, fungerar det som ett 54 V batteri.

### Transport-läge:

När locket är fäst på FLEXVOLT™ batteriet är batteriet i transport-läge. Behåll locket på för varutransport.

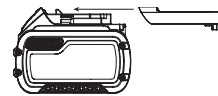

I transport-läge är cellsträngarna elektriskt frånkopplade i paketet vilket resulterar i tre batterier med lägre märkning av watt-timmar (Wh) jämfört med ett batteri med en högre märkning av watt-timmar. Denna ökade kvantitet med tre batterier med den lägre märkningen av watt-timmar kan undanta paketet från vissa transportbestämmelser som införts för batteriet med högre watt-timmar.

Exempel. transport Wh-klassificering kan indikera 3 x 36 Wh, vilket betyder tre batterier på 36 Wh var. Användningen av Wh-klassificeringen indikerar 108 Wh (underförstått ett batteri).

Exempel på etikettmärkning för användning och transport



## Förvaringsrekommendationer

1. Den bästa förvaringsplatsen är en som är sval och torr, långt bort från direkt solljus och för mycket värme eller

kyla. För optimal batterifunktionalitet och livslängd, förvara batteripaket vid rumstemperatur när de inte används.

2. För långvarig förvaring rekommenderas att förvara ett fulladdat batteripaket på en kall och torr plats utan laddare för optimalt resultat.

**NOTERA:** Batteripaketet bör inte förvaras helt urladdade. Batteripaketet behöver laddas innan det används igen.

### Etiketter på laddare och batteripaket

Förutom bilddiagrammen som används i denna manual kan etiketterna på laddaren och batteripaketet visa följande bilddiagram:



Läs instruktionshandbok före användning.



Se **Tekniska data** angående laddningstid.



Stick inte in ledande föremål.



Ladda inte skadade batteripaket.



Utsätt inte för vatten.



Se till att undermåliga sladdar omedelbart byts ut.



Ladda endast mellan 4 °C och 40 °C.



Endast för användning inomhus.



Kassera batteripaketet med vederbörlig hänsyn till miljön.

LI-ION



Ladda endast DeWALT batteripaket med avsedda DeWALT laddare. Laddning av batteripaket med andra än de avsedda DeWALT batterierna med en DeWALT laddare kan göra att de brister eller så kan det leda till farliga situationer.



Bränn inte batteripaketet.



**ANVÄNDNING:** Använd utan transportlock, indikerar Wh-märkningen 108 Wh (ett batteri med 108 Wh).



**TRANSPORT:** Transport med inbyggt transportlock, Wh-märkning indikerar 3 x 36 Wh (tre batterier på 36 Wh).

### Batterityp

DCR027 arbetar med 18 volts batteripaket.

Dessa batteripaket kan användas: DCB181, DCB182, DCB183, DCB183B, DCB184, DCB184B, DCB185, DCB546, DCB547. Se

**Tekniska Data** för mer information.

### Förpackningsinnehåll

Förpackningen innehåller:

- 1 Laddare/radio
  - 1 Instruktionshandbok
- Kontrollera med avseende på skada på verktyget, på delar eller tillbehör som kan tänkas ha uppstått under transporten.
  - Ta dig tid att grundligt läsa och förstå denna handbok före användning.

### Märkningar på verktyg

Följande bildikoner visas på verktyget:



Läs instruktionshandbok före användning.

### Datumkodplacering (Bild B)

Datumkoden **24**, vilken också inkluderar tillverkningsår, finns tryckt i kåpan.

Exempel:

2017 XX XX  
Tillverkningsår

### Beskrivning (Bild A)



**VARNING:** Modifiera aldrig elverktyget eller någon del av det. Skada eller personskada skulle kunna uppstå.

- |                                   |                            |
|-----------------------------------|----------------------------|
| 1 Strömbrytare                    | 9 Knapp avstängning ljud   |
| 2 Volymratt                       | 10 Menyknapp               |
| 3 Antenn                          | 11 LCD-display             |
| 4 Enhets förvaringsutrymme        | 12 Laddningsindikatorlampa |
| 5 Sök/kanalväljare/<br>pilknappar | 13 Bluetooth®-knapp        |
| 6 Lägesknapp                      | 14 AC-uttag                |
| 7 Enter-/displayknapp             | 15 AUX ljuduttag           |
| 8 Förinställningsknappar<br>radio | 16 USB-laddningsuttag      |
|                                   | 17 Bärhandtag              |
|                                   | 18 Skyddsståg              |

### Avsedd Användning

Bluetooth® arbetsplats radioladdare är en FM-radio. DCR027 kan strömförsörjas med 230V AC strömkälla samt alla DeWALT 14,4V, 18V och 54V li-jon batteripaket. Batterier säljs separat.

Använd **INTE** under våta förhållanden eller i närheten av lättantändliga vätskor eller gaser.

Låt **INTE** barn komma i kontakt med verktyget. Överinseende krävs när oerfarna handhavare använder detta verktyg.

- Denna produkt är inte avsedd att användas av personer (inklusive barn) med reducerad fysisk, sensorisk eller mental förmåga eller med begränsad erfarenhet eller kunskap såvida inte de är under uppsikt av en person som är ansvarig för deras säkerhet. Barn skall aldrig lämnas ensamma med denna produkt.

## MONTERING OCH INSTÄLLNINGAR



**VARNING:** Använd enbart DEWALT batteripaket och laddare.

### Montering och borttagning av batteripaketet från radion/laddaren (Bild. B)

**NOTERA:** För bästa resultat se till att batteripaketet **19** är fulladdat.

#### Installation av batteriet i enheten

1. Rikta in batteripaketet **19** mot skenorna inuti radions/laddarens batteriuttag (Bild B).
2. Glid den in tills batteripaketet sitter fast, se till att du hör att den snäpper på plats.

#### Borttagning av batteriet från enheten

1. Tryck på batterilåsknappen **20** och dra med en fast rörelse batteripaketet bort från verktygshandtaget.
2. Sätt in batteriet i laddaren såsom beskrivs i laddningsavsnittet i denna manual.

#### Bränslemätare batteripaket (Bild. B)

Vissa DEWALT batteripaket inkluderar en bränslemätare vilket består av tre gröna LED-lampor som indikerar laddningsnivån som finns kvar i batteripaketet.

För att aktivera bränslemätaren, tryck in och håll kvar bränslemätarknappen **21**. En kombination av de tre LED-lamporna kommer att lysa för att ange kvarvarande laddningsnivå. När laddningen i batteriet är under den användbara gränsen kommer inte bränslemätaren att lysa och batteriet behöver laddas.

**NOTERA:** Bränslemätaren är endast en indikering på laddning som finns kvar i batteripaketet. Den indikerar inte verktygets funktionalitet och kan variera baserat på produktkomponenter, temperatur och slutanvändarens användning.

#### Installation av knappcells batteri (Bild B)



**VARNING:** Det finns risk för explosion om batteriet sätts i på fel sätt. När batteriet byts ska ett batteri av samma eller motsvarande typ, CR2032, användas. Observera polariteten (+ och -) vid byta av batterier. För vara inte eller bär batterier så att metallföremål kommer i kontakt med de exponerade terminalerna.

1. På batteriluckan på baksidan av enheten, vrid skruven **22** moturs för att ta bort. Skruven sitter kvar i luckan.
2. Tryck nedåt på batteriluckans hake och dra för att öppna.
3. Installera knappcells batteriet **23** enligt diagrammet på insidan av knappcells batteriets område.
4. Sätt tillbaka batteriluckan, sätt in skruven och dra åt.

**NOTERA:** Om du vill nollställa LCD-displayen, klockan och de förinställda stationerna ska du ta ur knappcells batteriet och sedan sätta tillbaka det. Följ den här proceduren om skärmen verkar låsa sig.



**FARA: SVÄLJ INTE BATTERIET, RISK FÖR KEMISKA BRÄNSKADOR.** Denna produkt innehåller ett knappcells batteri. Om knappcells batteriet sväljs kan det orsaka allvarliga interna brännskador på bara två timmar och kan leda till dödsfall.

Håll nya och använda batterier utom räckhåll för barn. Om batterifacket inte stängs säkert, sluta använda produkten och håll den utom räckhåll för barn. Om du tror att batterier har svalts eller placerats inuti någon del av kroppen, sök omedelbart medicinsk hjälp.

## ANVÄNDNING

### Bruksanvisning



**VARNING:** Iaktta alltid säkerhetsinstruktionerna och tillämpbara bestämmelser.

Din Bluetooth® laddare/radio är utrustad med minne för att spara tiden och dina valda kanaler i minnet. När radion är avstängd får minnet ström från ett knappcells batteri som medföljer radion/laddaren.

#### Inställning Energi/volym

1. Slå på radion genom att trycka på strömbrytaren **1**.  
**NOTERA:** När radion används första gånger kommer den att gå in i **DAB**-läge och automatiskt söka efter stationer. Den kommer sedan att ställa in tiden och börja spela den första stationen som hittas. Om det inte finns någon tidssignal tillgänglig, se **Programmera klockan** för att manuell ställa in tiden.
2. Vrid på ratten **2** medurs för att öka volymen. För att minska volymen, vrid moturs.

#### Lägen

För att välja ett av funktionslägena ('**DAB**', '**FM**' eller '**AUX**' eller Bluetooth®) skjut lägesknappen **6** tills önskad funktion hittats.

**NOTERA:** Tryckning på Bluetooth® knappen **13** placerar radion i Bluetooth® läge.

#### DAB-läge

##### Inställning

När enheten slås på första gången startar enheten i '**DAB**'/'**DAB+**' läge och kommer '**automatiskt**' att söka efter sändarstationer i lokalområdet. När '**autosökningen**' är klar använd vänstra eller högra pilknapparna **5** för att rulla genom stationerna.

**NOTERA:** Om du byter plats eller om mottagningen var dålig i den ursprungliga sökningen (möjlig om antennen inte var uppe) kan detta resultera i en tom eller icke komplett lista med tillgängliga stationer. Manuell körning av en '**autosökning**' kommer att hitta alla tillgängliga sändarstationer.

##### Genomföra en Autosökning:

1. Tryck på menyknappen **10**, rulla genom alternativet genom att trycka på höger pilknapp **5** tills du når '**Autosökning**' detta alternativ genom att trycka på Enter-/Displayknappen **7**.
2. Tryck på höger pilknapp för att välja alternativet '**Ja**'.
3. Tryck på Enter-/Displayknappen **7** för att genomföra den '**automatiska**' sökningen.

När den automatiska sökningen är klar kommer radion att spela den första stationen som den hittat.

### Display

Tryck på Enter-/Displayknappen **7** för att alternera mellan att rulla text, datum och stationsinformation.

### Borttagning av station

Vissa stationer som en gång togs emot av radion och inte längre är tillgängliga kan visas med ett ? efter stationsnamnet.

Använd Prune-funktionen för att ta bort dessa stationer från stationslistan:

1. Tryck på Meny **10** och rulla åt höger till alternativet 'Prune'.
2. Tryck på Enter/Display **7** för att välja.

### Dynamiskt områdeskomprimering (Dynamic Range Compression/DRC)

Denna funktion reducerar skillnaden mellan det högsta och lägsta ljudet som sänds. Den gör svagt ljud betydligt högre och högt ljud betydligt tystare.

Följande alternativ finns tillgängliga:

- 0 - sändning av **DRC** kommer att ignoreras
- 1/2 - ställer in **DRC** på halva sändningsnivån
- 1 - använder sända **DRC** nivån
- 2 - dubblar sända **DRC** nivån

**NOTERA:** DRC fungerar endast om det är aktiverat av sändaren.

### Justera:

1. Tryck på Meny **10** och rulla åt höger till alternativet "DRC".
2. Tryck på Enter/Display **7** för att välja.
3. Välj önskat nummer som visas på LCD **11** med pilknapparna **5**.
4. Tryck på Enter/Display **7** för att bekräfta.

### Funktionen inställning/sökning (FM)

Det finns två inställningsmetoder och en sökmetod för att hitta önskad frekvens.

#### Stationsinställning:

Tryck på och släppt den högra eller den vänstra pilknappen **5**. Upprepa tills önskad frekvens hittats.

#### Söka:

Tryck på och håll kvar den högra eller den vänstra pilknappen **5** i två sekunder. Stationsfrekvensen kommer att ökas för att söka efter den första radiostationen med acceptabel klarhet och stanna på den stationen.

**NOTERA:** När radion/laddaren är parkopplad med en Bluetooth® enhet kan den högra eller den vänstra knappen **5** användas för att hoppa över eller gå till föregående spår på radioenheten.

### Programmera klockan

I DAB-läge synkroniseras tiden/datumet automatiskt med nationella tidssignaler. Om tiden/datumet inte uppdateras automatiskt kan de uppdateras manuellt.

#### Justera klockan manuellt:

1. Tryck på Menyknappen **10**.
2. Använd pilknapparna **5** för att rulla till 'Klockinställning' på LCD-skärmen och tryck på Enter-/Displayknappen **7**.

3. Rulla till 'Datum' och tid och tryck på Enter-/Displayknappen **7**.
4. Ställ in datumet och tiden med vänstra och högra pilknapparna.
5. När den önskade tiden är inställd tryck på Enter-/Displayknappen för att bekräfta.

### Andra menyalternativ för Klockinställningar:

- Tidsformat: Välj 12-timmars eller 24-timmars tidsvisningsformat
- Datumformat: Välj format för datumvisning, MM/DD/ÅÅÅÅ, ÅÅÅÅ/MM/DD eller DD/MM/ÅÅÅÅ.

### Programmera minnesknapparna

Tio DAB och tio FM radiostationer kan oberoende ställas in. Efter att knapparna programmerats, kommer tryckning på knapparna 1-2, 3-4, 5-6, 7-8 eller 9-10 omedelbart ändra frekvensen till den förinställda stationen.

1. Ställ in radion på önskad station (se **Funktionen Ställ in eller sök**).
2. Tryck på och håll kvar en av de önskade minnesknapparna **8** tills det förinställda numret börjar blinka på LCD-displayen **11**. Släpp knappen och vänta på att det förinställda displayen slutar att blinka.

Varje minnesknapp kan lagra två förinställda stationer.

#### Spara en andra förinställning:

1. Ställ manuellt in radion på önskad station (se **Funktionen Ställ in eller sök**).
2. Tryck på och håll kvar en av de önskade minnesknapparna tills det förinställda numret börjar blinka på LCD-displayen.
3. Tryck på förinställningsknappen en andra gång så att nästa förinställningsnummer visas.
4. Släpp knappen och vänta på att det förinställda displayen slutar att blinka.

### Inställning av EQ

Bas och diskant kan justeras genom att ändra Utjämningsinställningarna (EQ) på radion.

1. Tryck på Menyknappen **10** och använd pilknapparna för att välja 'Ljud EQ'.
2. Tryck på högra pilknappen för att öka basen eller vänster pilknapp för att minska den.
3. När önskad inställning gjorts, tryck på Enter-/Displayknappen **7**.
4. Upprepa steg 2 och 3 för inställning av diskanten.

### Spela ljud genom en extern enhet (Bild A)

Ljud kan spelas upp genom radion/laddaren via en trådlös Bluetooth®-anslutning till en kompatibel Bluetooth®-enhet eller genom att ansluta ljudenheten eller mobiltelefonen med en 3,5 mm ljudkabel till ljuduttaget **15** placerat på insidan av enhetens lagringsfack **4**.

#### Parkoppla radion/laddaren med en Bluetooth® ljudenhet

1. Placera högtalaren och Bluetooth®-ljudkällan inom en meters avstånd från varandra.

- Slå på radion/laddaren genom att trycka på strömbrytaren **1**.
- Tryck på Bluetooth®-knappen **13** eller använd lägesknappen för att placera enheten i Bluetooth® (BT) läge. Detta gör att Bluetooth®-knappen blinkar sakta. Under denna tid kommer radion att försöka att hitta en tidigare parkopplad enhet. Om hittad kommer Bluetooth®-knappen att fortsätta att lysa utan att blinka.
- Om en annan enhet skall parkopplas, tryck på Bluetooth®-knappen och den skall börja ett snabbt blinkmönster. När radion visar den snabba blinkningen är den i parkopplingsläge.
- Bekräfta parkopplingen av din enhet. (Se enhetens bruksanvisning för specifika parkopplingsinstruktioner.)  
**NOTERA:** Om parkopplingen inte bekräftas inom 2 minuter slutar LED att blinka och radion/laddaren återgår till blinkmönstret med halvsekundsintervaller.
- När parkopplingen lyckats kommer Bluetooth® indikator/knappen **13** att lysa med fast sken. Radion/laddaren kommer nu att spela upp musik från din enhet.

Bluetooth® statusindikator	
LED-indikator	Status/läge
Stadig blinkning (halv sekunds intervall)	radion/laddaren är inte parkopplad eller i anslutningsläge.
Snabb blinkning	radion/laddaren är i parkopplingsläge och kan upptäckas av din enhet.
Fast sken	radion/laddaren är ansluten till en enhet.
Inget ljus	radion/laddare har tidsutlöst och/eller är avstängd.

### Anslutning till en tidigare parkopplad Bluetooth®-ljudenhet

Om en Bluetooth®-enhet tidigare har parkopplats med radion/laddaren bör den automatiskt återansluta när radion/laddaren slås på. Efter fyra sekunder kommer radion/laddaren att gå in i anslutningsläge. Detta indikeras av att Bluetooth® indikator/knappen **13** blinkar konstant. När den tidigare parkopplade Bluetooth®-enheten upptäckts och anslutits kommer LED att lysa med fast sken. Om anslutning inte sker och du inte kan strömma musik se följande instruktioner för **Parkoppling radio / laddare med en Bluetooth® ljudenhet**.

### Tidsutlöst funktionalitet (Bild A)

För att spara på batteriets livslängd är radion/laddaren konstruerad att stängas av automatiskt efter en timmes inaktivitet. Denna inaktivitet kan bero på att enheten inte parkopplats under en timme eller om Bluetooth®-anslutningen avbrutits under samma tidsperiod. Om radion/laddaren stängs av på grund av inaktivitet av någon form se **Anslutning av tidigare parkopplad Bluetooth® ljudenhet**.

**NOTERA:** Det optimala Bluetooth®-strömningområdet är ungefär 9 m (i siktlinjen) till radion/laddaren, men avstånd på

upp till 30 m kan fungera. Fysiska hinder, andra trådlösa enheter eller elektromagnetiska enheter kan påverka anslutningskvalitet.

Om Bluetooth®-anslutningen förloras under längre tid på grund av separation, överskridande av maximalt avstånd, hinder eller annat, kan du behöva återansluta din enhet till radion/laddaren.

### Ladda en mobiltelefon eller ljudenhet via USB (Bild A)

Din ljudenhet eller mobiltelefon kan laddas (upp till 2,1 AMP) med USB-strömporten **16** på radion/laddaren. Denna laddning är möjlig när enheten är påslagen och ansluten till ett strömuttag eller batteripaketet.

### AC uttag (Bild A)

Radion/laddaren är utrustad med 2 strömuttag **14** (10 amp maximum) för strömförsörjning av ytterligare verktyg eller apparater.

### Fabriksåterställning

En fabriksåterställning kommer att ta bort alla förinställningar och återställa radion till dess standardinställningar.

För att utföra en fabriksåterställning, tryck på Meny **10** och använd pilknapparna **5** för att rulla till 'System'. Tryck på Enter/Display **7** för att välja. Använd pilknapparna **5** för att rulla till 'Fabriksåterställning'. Tryck på Enter/Display **7** för att välja.

### Viktiga radionoteringar

- Mottagningen kan variera beroende på plats och styrkan hos radiosignalen.
- Om radion körs ansluten till vissa generatorer kan det orsaka bakgrundsbrus.

### UNDERHÅLL

Ditt elverktyg från DEWALT har konstruerats för att arbeta över en lång tidsperiod med minimalt underhåll. Kontinuerlig tillfredsställande drift beror på ordentlig verktygsvård och regelbunden rengöring.



**WARNING: För att minska risken för allvarlig personskada, stäng av verktyget och koppla bort batteripaketet innan du gör några justeringar eller tar bort/installerar tillsatser eller tillbehör. En oavsiktlig igångsättning kan orsaka personskada.**

Laddaren och batteripaketet är inte servicebara.



### Smörjning

Ditt elverktyg behöver ingen ytterligare smörjning.



### Rengöring



**WARNING: Blås bort smuts och damm från huvudkåpan med torr luft varje gång du ser smuts samlas i och runt lufthålen. Bär godkända ögonskydd och godkänt dammfilterskydd när du utför denna procedur.**



**VARNING:** Använd aldrig lösningsmedel eller andra skarpa kemikalier för att rengöra de icke-metalliska delarna på verktyget. Dessa kemikalier kan försvaga de material som används i dessa delar. Använd en trasa som bara är fuktad med vatten och mild tvål. Låt aldrig någon vätska komma in i verktyget; sänk aldrig ner någon del av verktyget i en vätska.



**VARNING: Risk för stötar. Koppla ifrån radion/laddaren från strömuttaget innan rengöring.** Smuts och fett kan avlägsnas från utsidan av laddaren med en trasa eller med en mjuk, icke-metallisk borste. Använd inte vatten eller rengöringsvätska. Låt aldrig någon vätska komma in i enheten; sänk aldrig ner någon del av enheten i en vätska.

## Valfria tillbehör



**VARNING:** Eftersom andra tillbehör än de som erbjuds av DeWALT inte har testats med denna produkt, kan användningen av sådana tillbehör med detta verktyg vara riskabelt. För att minska risken för personskada bör endast tillbehör som rekommenderas av DeWALT användas med denna produkt.

Rådfråga din återförsäljare för vidare information angående lämpliga tillbehör.

## Att skydda miljön



Separat insamling. Produkter och batterier som är märkta med denna symbol får inte kastas i den vanliga hushållssoporna.

Produkter och batterier innehåller material som kan återvinnas och återanvändas vilket minskar behovet av råmaterial. Återvinn elektriska produkter och batterier enligt lokala bestämmelser. Ytterligare information finns tillgängligt på [www.2helpU.com](http://www.2helpU.com).

## Laddningsbart Batteripaket

Det här långlivade batteripaketet måste laddas när det inte längre producerar tillräcklig energi för arbeten som tidigare lätt utförts. Det bör omhändertas med lämpliga miljöhänsyn vid slutet av dess fungerande livslängd:

- Ladda ur batteripaketet fullständigt och ta sedan ut det ur produkten.
- Litiumjonbatteripaket celler är återvinningsbara. Lämna dem hos din återförsäljare eller på en återvinningsstation. De insamlade batteripaketerna kommer att återvinnas eller avyttras korrekt.

# AĞIR HİZMET TİPİ BLUETOOTH® ŞANTIYE ŞARJ CİHAZI/ RADYOSU DCR027

## Tebrikler!

Bir DEWALT aleti seçtiniz. Uzun süreli deneyim, sürekli ürün geliştirme ve yenilik DEWALT markasının profesyonel elektrikli alet kullanıcıları için en güvenilir ortaklardan birisi haline gelmesini sağlamaktadır.

## Teknik Özellikleri

	DCR027	
Güç kaynağı	AC/DC	
Tip	1	
Şebeke gerilimi	V <sub>ac</sub>	230
Akü tipi	Li-lyon	
Batarya voltajı	V <sub>dc</sub>	14,4/18
Şarj Akımı	A	3
Ağırlık (akü hariç)	kg	7,4

## AT Uygunluk Beyanati

### Radyo Donanım Yönetmeliği



### Ağır Hizmet Tipi Bluetooth® Şantiye Şarj Cihazı/radyosu DCR027

DEWALT işbu belgeyle DCR027 radyo donanımının Direktif 2014/53/EU ve tüm ilgili AB direktiflerinin gerekliliklerine uygun olduğunu beyaz eder.

AB uygunluk belgesinin tam metni DEWALT, Richard-Klinger-Straße 11, D-65510, Idstein, Germany adresinden istenebilir veya aşağıdaki internet adresinde görülebilir: [www.2helpu.com](http://www.2helpu.com)

Tip etiketinde belirtilen Ürün ve Tip Numarasına göre arama yapın.



**UYARI:** Yaralanma riskini azaltmak için, kullanım kılavuzunu okuyun.

## Tanımlar: Güvenlik Talimatları

Aşağıdaki tanımlar her işaret sözcüğü ciddiye derecesini gösterir. Lütfen kılavuzu okuyunuz ve bu simgelere dikkat ediniz.



**TEHLİKE:** Engellenmemesi halinde **ölüm veya ciddi yaralanma ile sonuçlanabilecek çok yakın bir tehlikeli durumu** gösterir.



**UYARI:** Engellenmemesi halinde **ölüm veya ciddi yaralanma ile sonuçlanabilecek potansiyel bir tehlikeli durumu** gösterir.



**DİKKAT:** Engellenmemesi halinde **önemsiz veya orta dereceli yaralanma ile sonuçlanabilecek potansiyel bir tehlikeli durumu** gösterir.

**İKAZ:** Engellenmemesi halinde **maddi hasara neden olabilecek, yaralanma ile ilişkisi olmayan durumları gösterir.**



Elektrik çarpması riskini belirtir.



Yangın riskini belirtir.

## Şarj Cihazı/Radyolar için Güvenlik Talimatları

- **Kordonu zorlamayın.** Radyoyu kesinlikle kablосundan taşımayın. Prizden ayırmak için kesinlikle kabloyu çekmeyin. Kabloyu ısıdan, yağdan ve keskin kenarlardan uzak tutun.
- **Bataryayı çıkarın.** Gözetimsiz bırakmadan önce kapatın. Akü kullanılmadığı zaman, herhangi bir parça veya aksesuar değiştirmeden veya bakıma almadan önce aküyü çıkarın.
- Bu cihaz ılıman iklimlerde kullanılmak üzere tasarlanmıştır.
- Cihaz, güvenliklerinden sorumlu kişi gözetiminde cihazın kullanımı hakkında bilgi verilmeksizin, sınırlı fiziksel (çocuklar dahil), duyuşsal veya zihinsel kapasiteli veya deneyimsiz ve bilgiz kişiler tarafından kullanılmamalıdır.
- **Radyo şarj cihazını, uygun toprak bağlantısına sahip bir şebekeye bağlayın.** Fiş ve uzatma kablosunun koruyucu bir iletkenle sahip olması gerekir.
- **Radyo şarj aletinin nemli ortamlarda çalıştırılması kaçınılmaz ise, bir artık akım cihazı (RCD) kullanın.** Artık akım cihazı (RCD) kullanılması elektrik çarpması riskini azaltır.
- Cihazla oynamadıklarından emin olmak için çocuklar gözetim altında tutulmalıdır.
- Radyo damlamaya veya sıçramaya maruz kalmamalıdır; vazo benzeri sıvıyla dolu cisimler üzerine konmamalıdır.
- Yanan mum gibi açık ateş kaynakları radyonun üzerine konmamalıdır.
- Şebeke fişi aletin elektrikliğini kesme aygıtı olarak kullanılmaktadır; elektrik kesme aygıtı (fiş) her zaman erişilebilir olmalıdır.

## Elektrik Güvenliği

Şarj cihazı/Radyo yalnızca tek bir voltaj için tasarlanmıştır. Her zaman akü voltajının aletin üretim etiketinde belirlenmiş değerlere uyup uymadığını kontrol edin. Aynı zamanda şarj cihazınızın voltajının ana şebeke voltajınızla aynı olduğundan emin olun.



**UYARI:** Elektrik çarpması riski. Sadece kuru yerlerde kullanın.

Güç kablosu hasarlıysa, DEWALT yetkili servisinden temin edilebilen özel olarak hazırlanmış bir kabloyla değiştirilmelidir.

## Uzatma Kablolarının Kullanımı

Kesinlikle gerekli olmadıkça bir uzatma kablosu kullanılmamalıdır. Daima şarj cihazınızın elektrik girişine uygun (**Teknik Özellikleri** bölümüne bakın), onaylı bir uzatma kablosu

Batterier				Laddare/Laddningstid (minuter)					
Kat. #	V <sub>DC</sub>	Ah	Vikt kg	DCB107	DCB113	DCB115	DCB118	DCB132	DCB119
DCB546	18/54	6,0/2,0	1.05	270	140	90	60	90	X
DCB547	18/54	9,0/3,0	1.25	420	220	140	85	140	X
DCB181	18	1,5	0,35	70	35	22	22	22	45
DCB182	18	4,0	0,61	185	100	60	60	60	120
DCB183/B	18	2,0	0,40	90	50	30	30	30	60
DCB184/B	18	5,0	0,62	240	120	75	75	75	150
DCB185	18	1,3	0,35	60	30	22	22	22	X
DCB187	18	3,0	0,48	140	70	45	45	45	90

kullanın. Minimum iletken boyutu 1 mm<sup>2</sup>'dir; maksimum uzunluk 30 m'dir.

Bir kablo makarası kullanırken, kabloyu daima sonuna kadar açın.

## Topraklama Talimatları

Şarj cihazı/radyo topraklanmış olmalıdır. Arıza veya düşüp kırılma durumunda, topraklama yapılması, elektrik çarpması riskini azaltmak amacıyla elektrik akımı için en düşük dirence sahip bir yol sağlar. Şarj cihazı/radyo, ekipman topraklama iletkeni ve topraklama fişi olan bir kablo ile donatılmıştır. Fiş, yerel tüm yönetmelik ve tüzüklere uygun olarak düzgünce monte edilmiş ve topraklanmış uygun bir prize takılmalıdır.

**⚠ TEHLİKE:** Ekipman topraklama iletkeninin düzgün bağlanmaması elektrik çarpmasına neden olabilir. Dış yüzeyi yeşil, üzerinde sarı çizgiler olan iletken ekipmanın topraklama iletkenidir. Kablo veya fişin onarılması ya da değiştirilmesi gereklyse ekipmanın topraklama iletkenini akım taşıyan bir bağlantı ucuna bağlamayın. Onarımlar sadece yetkili DEWALT servisi tarafından yapılmalıdır. Şarj cihazı/radyo ile birlikte verilen fişin üzerinde değişiklik yapmayın, prize girmiyorsa DEWALT servisine uygun bir priz taktırın.

## Anma Akımı 16A Veya Daha Düşük Olan, Nominal 230V Şebeke Voltajı İle Kullanılmak Üzere Tasarlanmış Topraklı, Kablolu Şarj Cihazı/Radyo İçin

Şarj cihazı/radyo nominal 230 V şebeke voltajı ile kullanılmak içindir ve aşağıdaki şek.deki fişe benzeyen topraklı bir fişe sahiptir.

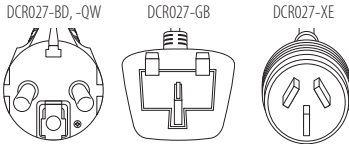

### BU TALİMATLARI SAKLAYIN

## Şarj Cihazları

DEWALT şarj cihazlarının ayara ihtiyacı yoktur ve olabildiğince kolay çalıştırılmak üzere tasarlanmıştır.

## Şarj Cihazı/Radyolar için Önemli Güvenlik Talimatları

**TALİMATLARI SAKLAYIN:** Bu kılavuz şarj cihazı/radyo hakkında önemli güvenlik ve çalışma talimatları içerir.

- Şarj cihazını kullanmadan önce, aküyü kullanırken şarj cihazı, akü ve ürün üzerindeki tüm talimatları ve uyarıcı işaretleri okuyun.

**⚠ UYARI:** Elektrik çarpması tehlikesi. Şarj cihazının içine sıvı kaçmasına izin vermeyin. Elektrik çarpmasına neden olabilir.

**⚠ UYARI:** Alet, 30mA akımı aşmayan akım kesici cihazla beraber kullanılmaya tavsiye edilir.

**⚠ DİKKAT:** Yanma tehlikesi. Yaralanma riskini azaltmak için, yalnızca DEWALT şarj edilebilir akülerini şarj edin. Diğer akü tipleri patlayarak yaralanmanıza veya hasar meydana gelmesine yol açabilir.

**⚠ DİKKAT:** Çocuklar, cihazla oynamalarını önlemek amacıyla kontrol altında tutulmalıdır.

**İKAZ:** Belirli koşullar altında, şarj cihazı güç kaynağına takılıyken, şarj içindeki açık şarj kontakları yabancı maddeler tarafından kısa devre yapılabilir. Bunlarla sınırlı olmamak kaydıyla iletken nitelikteki çelik yünü, alüminyum folyo veya metal parçacık birikimi gibi yabancı maddeler şarj cihazının yuvalarından uzak tutulmalıdır. Yuvalarda akü yokken şarj cihazını daima güç kaynağından çıkarm. Şarj cihazının fişini temizlemeden önce çıkarın.

- **Aküyü, bu kılavuzda belirtilenlerin haricinde başka şarj cihazı/radyolarla şarj etmeye KALKIŞMAYIN.** Şarj cihazı ve akü, özel olarak birlikte çalışmak üzere tasarlanmıştır.
- **Bu şarj cihazı/radyolar, şarj edilebilen DEWALT marka aküleri şarj etme dışında herhangi bir amaçla kullanılmamalıdır.** Başka amaçlarla kullanım, yangın, elektrik şoku veya elektrikle ölüm riskine yol açabilir.
- **Şarj cihazı/radyoyu yağmura veya kara maruz bırakmayın.**

- **Şarj cihazının bağlantısını sökerken kabloyu değil fişi çekin.** Bu, elektrik fişi ve kablunun hasar görmesi riskini azaltacaktır.
- **Kablonun, üzerine basılmayacak, takılıp düşülmeyecek Şek.de konumlandırıldığından emin olun; aksi takdirde zarar görebilir veya gerilmeye maruz kalabilir.**
- **Mutlaka gerekli olmadığı sürece uzatma kablosu kullanmayın.** Uygun olmayan uzatma kablosunun kullanılması, yangına, elektrik şokuna veya elektrikle ölüme yol açabilir.
- **Şarj cihazı/radyonun üzerine herhangi bir nesne yerleştirmeyin veya şarj cihazı/radyoyu, havalandırma deliklerini kapatabilecek ve aşırı iç ısınmaya yol açabilecek yumuşak bir yüzeye yerleştirmeyin.** Şarj cihazı/radyoyu tüm ısı kaynaklarının uzağına konumlandırın.
- **Şarj cihazı/radyoyu hasarlı bir kabloyla veya fişle çalıştırmayın** – bunları derhal değiştirin.
- **Sert bir darbe almışsa, düşmüşse veya herhangi bir şekilde zarar görmüşse şarj cihazı/radyoyu çalıştırmayın.** Cihazı yetkili bir servis merkezine götürün.
- **Şarj cihazı/radyonun içini açmayın; servis veya onarım gerekirse yetkili bir servis merkezine götürün.** Hatalı olarak yeniden monte edilmesi, elektrik şoku, elektrikle ölüm veya yangın gibi risklere yol açabilir.
- **Herhangi bir temizlikten önce şarj cihazının fişini prizden çekin.** Bu, elektrik şoku riskini azaltacaktır. Aküyü çıkarmak riski azaltmaz.
- **HIÇBİR ZAMAN 2 şarj cihazını birlikte bağlamaya çalışmayın.**
- **Şarj cihazı/radyo, standart 230 V şebeke elektriği ile çalışmak üzere tasarlanmıştır. Başka herhangi bir voltajla kullanmaya çalışmayın.** Bu, araç şarj cihazı için geçerli değildir.

## Bir Bataryanın Şarj Edilmesi (Şek. [Fig.] A, B)



Şarj cihazı/radyo takıldığında, alete takılı olan batarya şarj olur. Radyo, fişi çekili durumdakinden, tam şarj olmuş 18 V Li-Ion bataryayla 8 saate kadar çalışacaktır. Daha düşük amper saatine sahip bataryalar daha kısa bir çalışma süresi sağlayacaktır.

1. Bataryayı takmadan önce şarj cihazını uygun prize takın.
2. Bataryayı **19** şarj cihazına takın, bataryanın şarj cihazına tamamen oturduğundan emin olun. Devamlı yanıp sönen kırmızı **12** (şarj) ışık, şarj işleminin başladığını gösterir.
3. Şarjın tamamlandığı, kırmızı ışığın sürekli yanmasıyla belirtilir. Batarya tam olarak şarj edildikten sonra hemen kullanılabilir veya şarj cihazından bırakılabilir. Bataryayı şarj cihazından çıkarmak için, bataryanın üzerindeki batarya bırakma düğmesine **20** basın.

**NOT:** Lityum iyon bataryalardan maksimum performans almak ve bataryaların kullanım ömrünü uzatmak için, ilk kullanım öncesinde tam olarak şarj edin.

## Şarj Cihazının Çalışması

Bataryanın şarj durumu için aşağıdaki göstergelere bakın.

Şarj ışıkları	
	şarj edilmesi — — — — —
	tamamen şarj oldu —————
	sıcak/soğuk akü gecikmesi — —   —————

### Sıcak/Soğuk Paket Gecikmesi

Şarj aleti çok sıcak veya çok soğuk bir batarya tespit ettiğinde, otomatik olarak Sıcak/Soğuk Gecikmesini başlatarak batarya uygun sıcaklığa gelene kadar şarjı durdurur. Şarj aleti sonrasında otomatik olarak şarj moduna geçer. Bu özellik maksimum batarya ömrünü garanti eder.

Soğuk bir batarya sıcak bir bataryaya göre daha yavaş bir hızla şarj olacaktır. Sıcak ortamlarda, daha yüksek bir hızla şarj olur.

### Elektronik Koruma Sistemi

XR Li-Ion cihazları aşırı yük, aşırı ısınma veya tamamen boşalmadan koruyacak bir Elektronik Koruma Sistemi ile birlikte tasarlanmıştır.

Elektronik Koruma Sistemi devreye girerse alet otomatik olarak kapatılacaktır. Bu durum gerçekleşirse lityum iyon aküyü tamamen şarj olana dek bir şarj cihazının üzerine koyun.

### Şarj Cihazı/Radyo Temizleme Talimatları

**⚠ UYARI: Elektrik çarpması tehlikesi. Temizlik öncesinde AC çıkışı bağlantısını kesin.** Şarj cihazının dış yüzeyindeki kir ve yağ bir bez parçası yada metal olmayan bir fırça kullanılarak çıkarılabilir. Su veya temizlik solüsyonları kullanmayın. Aletin içine herhangi bir sıvının girmesine izin vermeyin; aletin herhangi bir parçasını bir sıvı içine daldırmayın.

## Akü

### Tüm Aküler İçin Önemli Güvenlik Talimatları

Yedek aküleri sipariş ederken, katalog numarasını ve voltajı eklediğinizden emin olun.

Akü, kutudan şarjı dolu olarak çıkmaz. Aküyü ve şarj cihazını kullanmadan önce, aşağıdaki güvenlik talimatlarını dikkatlice okuyun. Daha sonra belirtilen şarj işlemlerini uygulayın.

### TÜM TALİMATLARI OKUYUN

- **Aküyü yanıcı sıvılar, gazlar ve tozların bulunduğu yerler gibi yanıcı ortamlarda şarj etmeyin veya kullanmayın.** Aküyü şarj cihazına takmak veya cihazdan çıkarmak toz veya dumanları tutuşturabilir.
- **Aküyü şarj cihazının içine doğru zorlamayın. Akü kırılarak ciddi kişisel yaralanmaya neden olabileceğinden akünün üzerinde hiçbir şekilde uyumsuz bir şarj cihazına uydurmak için değişiklik yapmayın.**
- Aküleri yalnızca DEWALT şarj cihazlarında şarj edin.
- **Su veya diğer sıvıları sıçratmayın veya bunlara DALDIRMAYIN.**

## TÜRKÇE

- **Aleti ve aküyü sıcaklığın 40 °C'ye (104° F) ulaştığı veya bu sıcaklığı aştığı yerlerde (yazın dış barakalar veya metal binalar gibi) depolamayın veya kullanmayın.**
- **Önemli ölçüde hasarlı veya tamamen eskimiş olsa bile aküyü ateşe atmayın.** Akü ateşe atılırsa patlayabilir. Lityum iyon aküler yanınca zehirli buharlar ve materyaller açığa çıkar.
- **Akü içeriği cildinizle temas ederse, etkilenen alanı derhal yumuşak bir sabun ve suyla yıkayın.** Akü sıvısı gözlerinize bulaşırsa, gözünüzü açık tutarak 15 dakika boyunca veya tahriş hissi geçene kadar suyla yıkayın. Tıbbi yardım gerekirse, akü elektroliti sıvı organik karbonatlar ve lityum tuzları karışımından oluşmaktadır.
- **Açılan akü hücrelerinin içeriği solunum yolunu tahriş edebilir.** Ortama temiz hava girmesini sağlayın. Belirtiler geçmezse tıbbi yardım alın.



**UYARI:** Yanık tehlikesi. Akü sıvısı kıvılcıma veya ateşe maruz kalırsa yanıcı olabilir.



**UYARI:** Aküyü hiçbir nedenle asla açmayın. Akünün muhafazası çatlırsa veya hasar görürse, şarj cihazına takmayın. Aküyü çarpmayın, düşürmeyin veya pakete hasar vermeyin. Sert bir darbe almış, düşmüş, çiğnenmiş veya herhangi bir şekilde hasar görmüş (örn. çiviyle delinmiş, çekiçle vurulmuş veya üzerine basılmış) bir aküyü veya şarj cihazını kullanmayın. Elektrik çarpmasına yol açabilir. Hasarlı aküler geri dönüşüm için servis merkezine gönderilmelidir.



**UYARI:** Yangın tehlikesi. Bataryayı metal nesnelerin batarya terminallerine değmeyecekleri şekilde saklayın veya taşıyın. Örneğin, bataryayı içerisinde gevşek çiviler, vidalar, anahtarlar vb. bulunan kayışlı taşıyıcı, cep, alet kutuları, ürün kiti kutuları, çekmece vb. içerisine koymayın.



**DIKKAT:** Aleti kullanmadığımız zaman, devrilme veya düşme tehlikesine yol açmayacağı dengeli bir yüzeye yan tarafının üzerine yerleştirin. Büyük akülere sahip bazı aletler akünün üzerinde dik durabilir, ancak bunlar kolayca devrilebilir.

## Nakliyat



**UYARI:** Yangın tehlikesi. Batarya nakliyatında, batarya kutuplarının istemsiz şekilde iletken maddelerle temas ederek yangına sebep vermesi ihtimali vardır. Batarya nakliyatı yaparken, batarya kutuplarının iyi korunduğundan ve kutuplarla temas edip kısa devreye sebep olabilecek maddelerden iyi şekilde izole edildiğinden emin olun.

DEWALT bataryalar, Tehlikeli Maddelerin Nakliyesi Hakkında BM Tavsiyeleri; Uluslararası Hava Taşımacılığı Birliği (IATA) Tehlikeli Madde Düzenlemeleri, Uluslararası Deniz Taşımacılığı Tehlikeli Madde (IMDG) Düzenlemeleri ve Uluslararası Karayoluyla Tehlikeli madde Taşıma Konulu Avrupa Anlaşması içeriklerinde belirtilen sektörel ve hukuki standartların tüm düzenlemeleriyle uyumludur. Lityum-iyon bataryalar, Tehlikeli Madde Taşımacılığı Kılavuzu Testleri ve Kriterleri Hakkındaki BM Tavsiyelerinin 38,3. bölümüne kadar test edilmiştir.

Çoğu durumda bir DEWALT bataryanın nakliyesinin tam olarak düzenlenmiş bir Sınıf 9 Tehlikeli Maddeler kapsamında

sınıflandırılması beklenir. Genelde sadece 100 Watt Saat (Wh) üzeri bir enerji değerine sahip bir lityum iyon bataryayı içeren taşıma işlemlerinin tam olarak düzenlenmiş bir Sınıf 9 Tehlikeli Maddeler kapsamında sınıflandırılarak yapılması gerekmektedir. Tüm lityum iyon bataryalarda ambalajın üzerinde Watt Saati değeri mevcuttur. Buna ilave olarak, düzenlemedeki karışıklıklar nedeniyle, DEWALT lityum iyon bataryaların Watt Saati değeri göz önünde bulundurulmaksızın havayolu kargosuyla tek başına taşınmasını önermez. Bataryası bulunan aletlerin (kombo setler) havayoluyla nakliyesi ancak bataryanın sahip olduğu Watt Saati değerinin 100 Watt Saatinden yüksek olmaması şartıyla yapılabilir.

Nakliyat kapsam dışında da kalsa, tamamen düzenlenmiş de olsa, paketleme, etiketleme ve belgeleme gereklilikleri hakkındaki son düzenlemeleri takip etmek nakliyatçıların sorumluluğudur.

Kılavuzun bu bölümünde bulunan bilgiler iyi niyetle yazılmıştır ve kılavuzun hazırlandığı tarih itibarıyla doğru olduğuna inanılmaktadır. Fakat, sözlü veya zimnen hiçbir garanti verilmemektedir. Gerçekleştirdiği işlemlerin geçerli düzenlemelerle uyumlu olduğundan emin olmak alıcının sorumluluğundadır.

## FLEXVOLT™ Bataryanın Taşınması

DEWALT FLEXVOLT™ bataryanın iki farklı modu mevcuttur: ve **Taşıma** modunu kullanın.

**Kullanım Modu:** FLEXVOLT™ batarya tek başına olduğunda veya bir DEWALT 18V ürün içerisinde bulunduğunda, bir 18V batarya olarak çalışacaktır. FLEXVOLT™ batarya 54V veya 108V (ika adet 54V batarya) ürün olduğunda, bir 54V batarya olarak çalışacaktır.

**Taşıma Modu:** FLEXVOLT™ bataryaya kapak takıldığında batarya taşıma modundadır. Taşıma için kapağı muhafaza edin.

Taşıma modundayken pil dizileri, 3 bataryanın daha yüksek bir Watt saati (Wh) değerine sahip 1 bataryaya kıyasla daha düşük bir Watt saatiyle sonuçlanacak şekilde elektriksel olarak birbirinden ayrılır. Daha düşük bir Watt saati değerine sahip 3 bataryanın bu artan miktarı bataryanın daha yüksek bir Watt saati değerine sahip bataryaların tabii olduğu belirli taşımacılık düzenlemelerinden muaf olmasına neden olabilir.

Örneğin, 3 x 36 Wh olarak belirtilen

Transport (Taşıma) Wh değeri, her biri 36 Wh

olan 3 bataryanın bulunduğu anlamına gelir. Use (Kullanım) Wh değeri ise 108 Wh olarak belirtilebilir (1 batarya kastedilir).

## Saklama Önerileri

1. En iyi saklama ortamı serin ve kuru, doğrudan güneş ışığı almayan, aşırı sıcak ve soğuk olmayan yerlerdir. En uygun akü performansı ve ömrü için kullanımda değilken aküleri oda sıcaklığında saklayın.

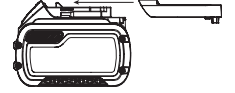

Kullanım ve taşıma modu etiket işaretleri örneği



2. Uzun süreli saklama için, en iyi sonuç için şarj cihazından uzak serin, kuru bir yerde tamamen dolu bir akü saklamak için tavsiye edilir.

**NOT:** Aküler tamamen şarj boşalmış halinde saklanmamalıdır. Akünün kullanılmadan önce yeniden şarj edilmesi gerekir.

### Şarj Cihazı ve Akü Üzerindeki Etiketler

Bu kılavuzda kullanılan sembollere ilave olarak, şarj cihazı ve akü üzerinde bulunan etiketler aşağıdaki sembolleri belirtmektedir:



Aletle çalışmaya başlamadan önce bu kılavuzu okuyun.



Şarj süresi için **Teknik Özellikleri** bölümüne bakın.



İletken nesnelere temas etmeyin.



Hasarlı aküleri şarj etmeyin.



Suya maruz bırakmayın.



Hasarlı kabloların hemen değiştirilmesini sağlayın.



Sadece 4 °C ve 40 °C arasında şarj edin.



Yalnızca kapalı alanda kullanım içindir.



LI-ION

Aküleri çevremize gerekli ozeni göstererek atın.



DCBXXX

DeWALT aküler, yalnızca onlar için tasarlanmış olan DeWALT şarj cihazlarında şarj edin. DeWALT aküleri haricindeki akülerin DeWALT şarj cihazlarıyla şarj edilmesi patlamalarına veya diğer tehlikeli durumların ortaya çıkmasına sebep olabilir.



Aküyü ateşe atmayın.



USE (KULLANIM) (taşıma başlığı olmadan). Örnek: Wh değeri 108 Wh olarak belirtilir (108 Wh değerindeki 1 batarya).



TRANSPORT (TAŞIMA) (dahili taşıma başlığı ile). Örnek: Wh değeri 3 x 36 Wh olarak belirtilir (36 Wh değerindeki 3 batarya).

### Akü tipi

DCR027, 18 voltluk bir bataryayla çalışır.

Bu bataryalar kullanılmalıdır: DCB181, DCB182, DCB183, DCB183B, DCB184, DCB184B, DCB185, DCB546, DCB547. Daha fazla bilgi için **Teknik Veriler** bölümüne bakın.

### Ambalaj İçeriği

Ambalaj, aşağıdaki parçaları içermektedir:

- 1 Şarj aleti /Radyo
  - 1 Kullanım kılavuzu
- Alet, parçalar ve aksesuarlarda nakliye sırasında hasar oluşup oluşmadığını kontrol edin.
  - Çalıştırmadan önce bu kılavuzu iyice okuyup anlamak için zaman ayırın.

### Alet Üzerindeki Etiketler

Alet üzerinde, aşağıdaki uyarı sembolleri bulunmaktadır:



Aletle çalışmaya başlamadan önce bu kılavuzu okuyun.

### Tarih Kodu Konumu (Şek. B)

İmalat yılını da içeren Tarih Kodu **24** gövdeye basılıdır.

Örnek:

2017 XX XX

İmalat Yılı

### Açıklama (Şek. A)



**UYARI:** Hiçbir zaman elektrikli aleti veya herhangi bir parçasını değiştirmeyin. Hasarlı veya yaralanmayla sonuçlanabilir.

- |                                     |                          |
|-------------------------------------|--------------------------|
| 1 Açma/Kapatma düğmesi              | 9 Sessiz mod düğmesi     |
| 2 Ses düğmesi                       | 10 Menü düğmesi          |
| 3 Anten                             | 11 LCD ekran             |
| 4 Cihaz saklama bölümü              | 12 Şarj gösterge lambası |
| 5 İstasyon arama/tuner/ok düğmeleri | 13 Bluetooth® düğmesi    |
| 6 Mod düğmesi                       | 14 AC çıkışı             |
| 7 Giriş/görüntüleme düğmesi         | 15 AUX ses bağlantısı    |
| 8 Radyo ön ayar düğmeleri           | 16 USB şarj girişi       |
|                                     | 17 Taşıma kolu           |
|                                     | 18 Devrilme kafesi       |

### Kullanım Amacı

Bluetooth® Şantiye Tipi Şarj Cihazı Radyo bir FM radyosudur. DCR027, 230V AC güç kaynağının yanı sıra tüm DeWALT 14.4V, 18V ve 54V Li-Ion bataryalarla çalıştırılabilir. Batarya ayrıca satılır. Islak koşullarda veya yanıcı sıvı ya da gazların mevcut olduğu ortamlarda **KULLANMAYIN**.

Çocukların aleti ellemesine **İZİN VERMEYİN**. Bu alet deneyimsiz kullanıcılar tarafından kullanılırken nezaret edilmelidir.

- Bu ürün fiziksel ve zihinsel kapasitesinin yanı sıra algılama gücü azalmış olan veya yeterince deneyim ve bilgisi bulunmayan kişiler (çocuklar dahil) tarafından kullanılmak üzere üretilmemiştir. Bu tür kişiler ürünü ancak güvenliklerinden sorumlu bir kişi tarafından cihazın kullanımıyla ilgili talimatların verilmesi veya sürekli kontrol altında tutulması durumunda kullanabilir. Çocuklar, bu ürün ile kontrol altında tutulmalıdır.

## MONTAJ VE AYARLAMALAR



**UYARI:** Yalnızca DEWALT akü ve şarj cihazlarını kullanın.

### Bataryanın Radyo/Şarj Cihazına Takılması ve Çıkarılması (Şek. B)

**NOT:** Akünün **19** tamamen şarjlı olduğundan emin olun.

#### Bataryanın Alete Takılması

1. Bataryayı **19** radyo/şarj cihazı portunun iç kısmındaki sürgüyle hizalayın (Şekil B).
2. Bataryayı tam olarak yerine oturana kadar sürgü üzerinde kaydırın ve kilit tırnağının yerine oturmasını duyduğunuzdan emin olun.

#### Bataryanın Aletten Çıkartılması

1. Serbest bırakma düğmesine **20** basın ve aküyü sıkıca çekerek aletin kolundan çıkarın.
2. Aküyü bu kılavuzun şarj cihazı kısmında açıklandığı gibi şarj cihazına takın.

### Akü Şarj Seviyesi Göstergesi (Şek. B)

Bazı DEWALT aküler, aküde kalan şarj seviyesini gösteren üç yeşil LED ışıktan oluşan bir şarj seviyesi göstergesini içerir.

Şarj seviyesi göstergesini çalıştırmak için gösterge düğmesine **21** basın ve basılı tutun. Üç yeşil LED ışığının bir kombinasyonu kalan şarj seviyesini gösterecek şekilde yanacaktır. Aküdeki şarj seviyesi kullanılabılır limitin altındayken, gösterge yanmaz ve akünün şarj edilmesi gerekir.

**NOT:** Bu gösterge sadece aküde kalan şarj seviyesini gösterir. Bu alet işlevini göstermez; ürün parçaları, sıcaklık ve son kullanıcı uygulamaya göre değişime tabidir.

### Düğme Tip Bataryanın Takılması (Şekil B)



**UYARI:** Batarya yerine hatalı şekilde takılmışsa patlama tehlikesi vardır. Bataryayı değiştirirken aynı marka veya eşdeğer tip CR2032 ile değiştirin. Bataryaları değiştirirken doğru kutuba göre takın (+ ve -). Bataryaları, batarya terminallerine metal nesne temas etmeyecek şekilde saklayın veya taşıyın.

1. Ünitinin arkasındaki batarya kapağında bulunan vidayı **22** saat yönünün tersine çevirerek çıkarın. Vida kapak üzerinde takılı kalacaktır.
2. Batarya kapağının mandalını aşağı bastırın ve açmak için çekin.
3. Düğme tip bataryayı **23**, batarya alanının iç kısmında bulunan şekilde gösterildiği gibi takın.
4. Batarya kapağını yerine takın, vidayı takın ve sıkın.

**NOT:** LCD ekranı, saati ve ön ayarlarını sıfırlamak için düğme tip bataryayı çıkarın ve yeniden takın. Ekran kilitlemiş gibi görünüyorsa bu prosedürü uygulayın.



**TEHLİKE: BATARYAYI AĞZINIZA ALMAYIN, KİMSAYAL YANMA TEHLİKESİ.** Bu üründen bir düğme tip batarya bulunur. Düğme tip batarya yutulursa, yalnızca 2 saat içinde ciddi iç organ yanmalarına ve sonrasında da ölüme neden olabilir.

Yeni ve kullanılmış bataryaları çocuklardan uzak tutun. Batarya bölmesinin kapağı kapanmıyorsa, ürünü kullanmayı bırakın ve çocuklardan uzak tutun. Bataryanın yutulduğunu veya vücudunuzun herhangi bir uzvunun içine yerleştiğini düşünüyorsanız derhal tıbbi yardım isteyin.

## KULLANMA

### Kullanma Talimatları



**UYARI:** Güvenlik talimatlarına ve geçerli yönetmeliklere daima uyun.

Bluetooth® radyonuz saati ve hafızaya eklenen kanalları kaydedebilenizi sağlayan bir hafızaya sahiptir. Radyo kapalı konumdayken, bu hafıza bir düğme tip batarya ile çalışmaya devam eder, bu batarya radyo/şarj aletiyle birlikte gelmektedir.

### Güç/Ses Ayarı

1. Radyoyu açmak için, güç düğmesine **1** basın.

**NOT:** Radyo ilk kullanımda **'DAB'** moduna girecek ve otomatik olarak istasyon arayacaktır. Sonrasında saati ayarlayacak ve bulunduğu ilk istasyonu çalmaya başlayacaktır. Hiç sinyal yoksa, saati ayarlamak için **Saatin Ayarlanması** bölümüne bakın.

2. Sesi açmak için ses düğmesini **2** saat yönünde çevirin. Sesi azaltmak için saat yönünün tersine çevirin.

### Mod İşlevi

Mod özelliklerinden birini (**'DAB'**, **'FM'** veya **'AUX'** ya da Bluetooth®) seçmek için istenen fonksiyona ulaşılan kadar mod düğmesine **6** basın.

**NOT:** Bluetooth® düğmesine **13** basılması da radyonun Bluetooth® moduna geçmesini sağlar.

### DAB Modu

#### İstasyon Arama

Radyo ilk çalıştırıldığında **'DAB'/DAB+'** modunda olur ve yerel yayın yapan istasyonları bulmak için **'Otomatik Arama'** yapar. **'Otomatik Arama'** tamamlandığında sol veya sağ ok düğmelerini **5** kullanarak istasyonlar arasında geçiş yapabilirsiniz.

**NOT:** Hareket halindeyseniz veya ilk taramada sinyal azsa (anten açık değilse olabilir), bu durum yayın yapan istasyonların hiçbirinin ya da bazılarının bulunamamasına sebep olabilir. **'Otomatik Arama'** ile başlatılmak mevcut tüm yayın istasyonlarının bulunmasını sağlayacaktır.

#### Otomatik Arama yapmak için:

1. Menü düğmesine **10** basın, sağ ok düğmesine **5** basarak **'Auto Scan'** ('Otomatik Arama') özelliğine ulaşana kadar seçenekler arasında ilerleyin ve Enter/Display (Giriş/ Görüntüleme) tuşuna **7** basarak bu seçeneği seçin.
2. 'Yes' ('Evet') seçimini yapmak için sağ ok düğmesine basın.
3. **Otomatik Arama** yapmak için Enter/Display (Giriş/ Görüntüleme) tuşuna **7** basın.

**Otomatik Arama** tamamlandığında radyo bulunduğu ilk istasyonu oynatacaktır.

## Görüntüleme

Kayan metin, tarih ve istasyon bilgileri arasında geçiş yapmak için Enter/Display (Giriş/Görüntüleme) tuşuna **7** basın.

## İstasyon Azaltma

Radyonuz tarafından bulunan fakat artık ulaşılamayan istasyonlar istasyon adından sonra bir ile gösterilir.

Bu istasyonları istasyon listesinden silmek için **'Prune'** ('Azaltma') özelliğini kullanın:

1. Menü **10** tuşuna basın ve **Prune** (*Azaltma*) seçeneğine gidin.
2. Seçmek için Enter/Display (Giriş/Görüntüleme) tuşuna **7** basın.

## Dinamik Aralık Sıkıştırma (DRC)

Bu fonksiyon en düşük sesli ve en yüksek sesli yayın arasındaki farkı azaltır. Sonuç olarak, bu özellik kısıp sesleri görece yükseltir, yüksek sesleri de görece düşürür.

Aşağıdaki seçenekler mevcuttur:

- 0 - yayın **DRC** göz ardı edilecektir
- 1/2 - **DRC**'yi yayının yarı seviyesine ayarlar
- 1 - **DRC**'yi yayın seviyesine ayarlar
- 2 - **DRC**'yi yayın seviyesinin iki katına ayarlar

**NOT:** DRC yalnızca yayın tarafından destekleniyorsa çalışacaktır.

## Ayarlamak için:

1. Menü **10** tuşuna basın ve **'DRC'** seçeneğine gidin.
2. Seçmek için Enter/Display (Giriş/Görüntüleme) tuşuna **7** basın.
3. Ok düğmelerini **5** kullanarak LCD **11** üzerinde görüntülenen numaralardan istediğinizi seçin.
4. Onaylamak için Enter/Display (Giriş/Görüntüleme) tuşuna **7** basın.

## Ayarlama veya Arama Fonksiyonu (FM)

İstenen frekans bulmak için iki ayarlama yöntemi ve bir arama yöntemi vardır.

### Ayarlama için:

Sağ veya sol ok düğmesine **5** basın ve bırakın. İstenen frekans bulunana kadar bunu tekrarlayın.

### Arama için:

Sağ veya sol ok düğmesine 2 saniye süreyle **5** basın ve bırakın. Frekans ayarlayıcı, kabul edilebilir netlikte yayın yapan ilk radyo istasyonuna gidecek ve orada duracaktır.

**NOT:** Radyo/şarj aleti bir Bluetooth® cihazıyla eşleştirildiğinde, cihazda atlayarak ilerlemek veya önceki parçalara geri gitmek için sağ ve sol ok düğmeleri **5** kullanılabilir.

## Saat Ayarı

DAB modunda saat/tarih ulusal saat sinyalleriyle otomatik olarak senkronize edilir. Saat/tarih otomatik olarak güncellenmezse manüel olarak güncellenebilir.

### Saati Manüel Olarak Ayarlamak için:

1. Menü düğmesine **10** basın.
2. LCD ekranda **'Clock Adjust'** ('Saat Ayarı') ögesine gitmek için ok düğmelerini **5** kullanın ve Enter/Display (Giriş/Görüntüleme) tuşuna **7** basın.

3. **'Date & Time'** ('Tarih ve Saat') seçeneğine ilerleyin ve Enter/Display (Giriş/Görüntüleme) tuşuna **7** basın.
4. Sol ve sağ ok düğmelerini kullanarak tarihi ve saati ayarlayın.
5. İstenen ayar yapıldığında kaydetmek için Enter/Display (Giriş/Görüntüleme) tuşuna basın.

### Diğer Saat Ayarı seçenekleri:

- Time format (Saat formatı): 12 saatlik veya 24 saatlik görüntüleme formatı arasında seçim yapın
- Date format (Tarih formatı): Tarih görüntüleme formatını AA/GG/YYYY, YYYY/AA/GG veya GG/AA/YYYY şeklinde ayarlayın.

## Hafıza Düğmelerinin Programlanması

On **DAB** ve on **FM** radyo istasyonu ayrı ayrı ayarlanabilir. Düğmeleri ayarladıktan sonra 1-2, 3-4, 5-6, 7-8 veya 9-10'e basmak frekans önceden ayarlanan istasyona ayarlayacaktır.

1. Radyoyu istenen istasyona ayarlayın (bkz. **Ayarlama ve Arama Fonksiyonu**).
2. Önceden ayarlanan numara LCD ekranda **11** yanıp sönen kadar istenen hafıza düğmelerinden **8** bir tanesine basılı tutun. Düğmeyi bırakın ve önceden ayarlanan numaranın yanıp sönmeye durana kadar bekleyin.

Her hafıza düğmesi iki istasyona ayarlanabilir.

### İkinci bir ön ayarın hafızaya kaydedilmesi:

1. Radyoyu manüel olarak istenen istasyona ayarlayın (bkz. **Ayarlama ve Arama Fonksiyonu**).
2. Önceden ayarlanan numara LCD ekranda yanıp sönen kadar istenen hafıza düğmelerinden bir tanesine basılı tutun.
3. Kayıtlı düğmeye ikinci kez basın, böylece sıradaki kayıtlı numara görüntülenir.
4. Düğmeyi bırakın ve önceden ayarlanan numaranın yanıp sönmeye durana kadar bekleyin.

## EQ Ayarının Yapılması

Bas ve tiz, radyonun 'Ekolayzer' ('EQ') ayarları değiştirilerek ayarlanabilir.

1. Menü düğmesine **10** basın ve **'Sound EQ'** ('Ses EQ') ögesini seçmek için ok tuşlarını kullanın.
2. Bas ayarı artırmak için sağ ok düğmesine, azaltmak için sol ok düğmesine basın.
3. İstenen ayar yapıldığında Enter/Display (Giriş/Görüntüleme) tuşuna **7** basın.
4. Tiz ayarı için 2. ve 3. adımları tekrarlayın.

## Harici Bir Cihazla Birlikte Kullanma (Şek A)

Ses, radyo/şarj aleti üzerinden, uyumlu bir Bluetooth® cihazla bir kablosuz Bluetooth® bağlantısı yapılması yoluyla veya müzik çalar ya da cep telefonunun 3,5 mm ses kablosunun cihaz saklama bölmesinin **4** iç kısmında yer alan ses yuvasına **15** takılması yoluyla oynatılabilir.

### Radyo/şarj aletinin bir Bluetooth® Ses Aygıtıyla Eşleştirilmesi

1. Radyo/şarj aleti ve Bluetooth® ses kaynağını birbiriyle 1 m mesafe olacak şekilde konumlandırın.
2. Radyo/şarj aletini güç düğmesine **1** basarak açın.

3. Birimi Bluetooth® (BT) moduna geçirmek için Bluetooth® düğmesine **13** basın veya mod düğmesini kullanın. Bu, Bluetooth® düğmesinin yavaşça yanıp sönmeye neden olacaktır. Bu sürede, radyo önceden eşleştirilen bir cihazı bulmaya çalışır. Bulunursa, Bluetooth® düğmesi yanıp sönmeyi bırakıp sürekli yanık kalır.
4. Başka bir cihaz ile eşleştirilecekse, Bluetooth® düğmesine bastığınızda bir hızlı yanıp sönmeye işlemi başlamalıdır. Radyo hızlı yanıp sönmeye işlemi sergilediğinde eşleştirme modundadır.
5. Cihaz eşleştirmesini onaylayın. (Eşleştirme talimatları için lütfen cihazınızın kullanma kılavuzuna bakın.)  
**NOT:** Eşleştirme 2 dakika içinde onaylanmazsa, LED yanıp sönmeye durur ve radyo/şarj aleti yarım saniye aralıklı yanıp sönmeye durumuna geri döner.
6. Eşleştirme başarılı olduğunda Bluetooth® göstergesi/düğmesi **13** sabit yanar. Radyo/şarj aleti artık cihazınızdan müzik oynatabilir.

Bluetooth® Durum Göstergesi	
LED gösterge	Durum/Mod
Normal yanıp sönmeye (yarım saniye aralıklı)	radyo/şarj aleti eşleştirilmemiş veya bağlantı modunda.
Hızlı yanıp sönmeye	radyo/şarj aleti eşleştirme modunda ve cihazınız tarafından görülebilir.
Sabit ışık	radyo/şarj aletin bir cihazla bağlantısı var.
Işık yok	radyo/şarj aleti zaman aşımına uğradı ve/veya kapalı.

### Önceden Eşleştirilmiş bir Bluetooth® Ses Aygıtıyla Bağlantı

Bir Bluetooth® cihaz radyo/şarj aletiyle daha önceden eşleştirilmişse, radyo/şarj aleti açıldığında otomatik olarak bağlanacaktır. 4 saniye sonunda radyo/şarj aleti bağlantı moduna geçecektir. Bu durum Bluetooth® göstergesi/düğmesinin **13** sürekli yanıp sönmeyeyle belirtilir. Daha önce eşleştirilen Bluetooth® cihaz tanındığında ve bağlantı modunda, LED sabit yanacaktır. Bağlantı gerçekleşmezse ve müzik oynatılamazsa lütfen **Radyo/şarj aletin bir Bluetooth® Ses Aygıtıyla Eşleştirilmesi** bölümüne bakın.

### Zaman Aşımı Özelliği (Şek. A)

Batarya ömrünü korumak için, radyo/şarj aleti bir saat süreyle kullanılmadığında otomatik olarak kapanma özelliğine sahiptir. Bu kullanılmama durumu cihazın bir saat boyunca eşleştirilmemesinden veya aynı süre zarfında Bluetooth® bağlantısının kesik olmasından kaynaklanabilir. Radyo/şarj aleti herhangi bir şekilde kullanılmadığı için kapanırsa **Önceden Eşleştirilmiş bir Bluetooth® Ses Aygıtıyla Bağlantı** bölümüne bakın.

**NOT:** Radyo/şarj aleti için ideal Bluetooth® yayın mesafesi kabaca 9 m'dir (görüş hattı) fakat 30 m'ye kadar mesafeler mümkündür. Fiziksel engeller, diğer kablosuz cihazlar veya elektromanyetik cihazlar bağlantı kalitesini etkileyebilir.

İdeal mesafenin aşılması sebebiyle Bluetooth® bağlantısı kesilirse, engellerin kaldırılması veya cihazın radyo/şarj aleti ile yeniden bağlanması gerekebilir.

### Bir Cep Telefonu veya Ses Aygıtının USB ile Şarj Edilmesi (Şek. A)

Ses aygıtınız veya cep telefonunuz radyo/şarj cihazındaki USB güç bağlantı noktası **16** kullanılarak şarj edilebilir (2.1 AMP'e kadar). Bu şarj, ünite açıkken, AC fiş gücü veya batarya kullanılmıyorken mümkündür.

### AC Çıkışları (Şek. A)

Radyo/şarj cihazı, ek alet veya cihazlara güç sağlamak için 2 AC çıkışına **14** (maksimum 10 amp) sahiptir.

### Fabrika Ayarlarına Sıfırlama

Bir Fabrika Ayarlarına Sıfırlama tüm onayları kaldıracak ve radyo varsayılan ayarlarına geri yüklenecektir.

Fabrika ayarlarını sıfırlama işlemi için Menü **10** tuşuna basın ve 'System' ('Sistem') seçeneğine gitmek için ok tuşlarını **5** kullanın. Seçmek için Enter/Display (Giriş/Görüntüleme) tuşuna **7** basın. 'Factory Reset' ('Fabrika Ayarlarına Sıfırla') seçeneğine gitmek için ok tuşlarını **5** kullanın. Seçmek için Enter/Display (Giriş/Görüntüleme) tuşuna **7** basın.

### Önemli Radyo Notları

1. Alış radyo sinyalinin konumuna ve gücüne göre değişecektir.
2. Radyonun bazı jeneratörlere bağlıyken çalıştırılması arka planda parazit neden olabilir.

### BAKIM

DEWALT elektrikli aletiniz minimum bakımla uzun bir süre çalışacak şekilde tasarlanmıştır. Kesintisiz olarak memnuniyet verici bir şekilde çalışması gerekli özenin gösterilmesine ve düzenli temizliğe bağlıdır.



**UYARI:** Ciddi yaralanma riskini azaltmak için herhangi bir ayar yapmadan ya da parça veya aksesuarları söküp takmadan önce aleti kapatın ve aküyü ayırın. Aletin yanlışlıkla çalıştırılması yaralanmaya neden olabilir.

Şarj cihazı ve akü bakım gerektirmezler.



### Yağlama

Elektrikli aletin ek bir yağlama gerektirmemektedir.



### Temizleme



**UYARI:** Havalandırma deliklerinde ve etrafında toz toplanması halinde bu tozu ve kiri kuru hava kullanarak ana gövdeden uzaklaştırın. Bu işlemi gerçekleştirirken onaylı bir göz koruması ve onaylı toz maskesi takın.



**UYARI:** Aletin metalik olmayan parçalarını temizlemek için asla çözücü veya başka sert kimyasal kullanmayın. Bu kimyasallar bu parçalarda kullanılan malzemeleri güçsüzleştirir. Yalnızca su ve yumuşak sabunla

nemlendirilmiş bir bez kullanın. Aletin içine herhangi bir sıvının girmesine izin vermeyin; aletin herhangi bir parçasını bir sıvı içine daldırmayın.



**UYARI: Elektrik çarpması tehlikesi. Temizlik öncesinde AC prizliyle bağlantısını kesin.** Şarj cihazının dış yüzeyindeki kir ve yağ bir bez parçası yada metal olmayan bir fırça kullanılarak çıkarılabilir. Su veya temizlik solüsyonu kullanmayın. Aletin içine herhangi bir sıvının girmesine izin vermeyin ve aletin herhangi bir parçasını bir sıvı içine daldırmayın.

## İlave Aksesuarlar



**UYARI: DEWALT tarafından tedarik veya tavsiye edilenler dışındaki aksesuarlar bu ürün üzerinde test edilmediğinden, söz konusu aksesuarların bu aletle birlikte kullanılması tehlikeli olabilir. Yaralanma riskini azaltmak için bu ürünle birlikte sadece DEWALT tarafından tavsiye edilen aksesuarlar kullanılmalıdır.**

Uygun aksesuarlarla ilgili daha fazla bilgi almak için satış noktalarıyla görüşün.

## Çevrenin Korunması



Ayrı toplama. Bu işaretlenmiş simgeyle ürün ve piller normal evsel atıklarla birlikte çöpe atılmamalıdır.

Bazı malzemeleri içeren ürün ve piller geri dönüştürülebilir veya geri kazanılabilir, bu da bazı hammaddeler için talebi azaltabilir. Lütfen elektrikli ürünleri ve pilleri yerel yasal mevzuata uygun şekilde geri dönüşüme tabi tutun. Daha ayrıntılı bilgiler [www.2helpU.com](http://www.2helpU.com) adresinde mevcuttur

## Şarj Edilebilir Aküler

Bu uzun ömürlü akü, daha önce kolayca yapılan işlerde yeterince güç üretemeyecek duruma geldiğinde şarj edilmelidir. Teknik ömürlerinin sonunda, aküleri çevremize gerekli özeni göstererek atın:

- Aküyü bitene kadar aleti çalıştırın, sonra aletten çıkartın.
- Lityum İyon hücreler geri dönüştürülebilir. Bunları yetkili servise veya yerel toplama merkezine teslim edin. Toplanan aküler geri dönüştürülecek veya uygun şekilde atılacaktır.

# ΒΑΡΕΟΣ ΤΥΠΟΥ ΦΟΡΤΙΣΤΗΣ/ΡΑΔΙΟΦΩΝΟ BLUETOOTH® ΧΩΡΟΥ ΕΡΓΑΣΙΑΣ DCR027

## Συγχαρητήρια!

Επιλέξατε ένα εργαλείο DEWALT. Τα έτη εμπειρίας, η σχολαστική ανάπτυξη προϊόντων και η καινοτομία έχουν καταστήσει την DEWALT έναν από τους πιο αξιόπιστους συνεργάτες στον τομέα των επαγγελματικών ηλεκτρικών εργαλείων.

## Τεχνικά δεδομένα

	DCR027	
Πηγή ρεύματος	AC/DC	
Τύπος	1	
Τάση ρεύματος δικτύου	V <sub>AC</sub>	230
Τύπος μπαταρίας	Ιόντων λιθίου	
Τάση μπαταρίας	V <sub>DC</sub>	14,4/18
Ρεύμα φόρτισης	A	3
Βάρος (χωρίς πακέτο μπαταριών)	kg	7,4

## Δήλωση Συμμόρφωσης - E.K.

### Οδηγία σχετικά με το Ραδιοεξοπλισμό



### Βαρεος τυπου φορτιστης/ραδιοφωνο Bluetooth® χωρου εργασιας DCR027

Η DEWALT με την παρούσα δηλώνει ότι ο ραδιοεξοπλισμός DEWALT DCR027 βρίσκεται σε συμμόρφωση με την Οδηγία 2014/53/EE και με όλες τις σχετικές απαιτήσεις των Οδηγιών της ΕΕ.

Το πλήρες κείμενο της Δήλωσης συμμόρφωσης ΕΕ μπορείτε να το ζητήσετε από την DEWALT, Richard-Klinger-Straße 11, D-65510, Idstein, Germany (Γερμανία) ή να το βρείτε στην ακόλουθη διαδικτυακή διεύθυνση: [www.2helpu.com](http://www.2helpu.com)

Πραγματοποιήστε αναζήτηση βάσει Ονομασίας προϊόντος και Αριθμού τύπου που αναφέρονται στην πινακίδα τεχνικών στοιχείων.



**ΠΡΟΕΙΔΟΠΟΙΗΣΗ:** Για να ελαττώσετε τον κίνδυνο τραυματισμού, διαβάστε το εγχειρίδιο χρήσης.

## Ορισμοί: Οδηγίες ασφαλείας

Οι παρακάτω ορισμοί περιγράφουν το επίπεδο σοβαρότητας για κάθε προειδοποιητική λέξη. Παρακαλούμε διαβάστε το εγχειρίδιο και δώστε προσοχή σε αυτά τα σύμβολα.



**ΚΙΝΔΥΝΟΣ:** Υποδεικνύει μια επικείμενη επικίνδυνη κατάσταση, η οποία, εάν δεν αποφευχθεί, **θα προκαλέσει θάνατο ή σοβαρό τραυματισμό.**



**ΠΡΟΕΙΔΟΠΟΙΗΣΗ:** Υποδεικνύει μια ενδεχομένη επικίνδυνη κατάσταση, η οποία, εάν δεν αποφευχθεί,

**θα μπορούσε να προκαλέσει θάνατο ή σοβαρό τραυματισμό.**



**ΠΡΟΣΟΧΗ:** Υποδεικνύει μια ενδεχομένης επικίνδυνη κατάσταση, η οποία, εάν δεν αποφευχθεί, **ενδέχεται να προκαλέσει τραυματισμό μικρής ή μέτριας σοβαρότητας.**

**ΣΗΜΕΙΩΣΗ:** Υποδεικνύει μια πρακτική που **δεν έχει σχέση με προσωπικό τραυματισμό** και η οποία, εάν δεν αποφευχθεί, **ενδέχεται να προκαλέσει υλική ζημιά.**



Υποδηλώνει κίνδυνο ηλεκτροπληξίας.



Υποδηλώνει κίνδυνο πυρκαγιάς.

## Οδηγίες ασφαλείας για φορτιστές/ ραδιόφωνα

- **Μην κακομεταχειρίζεστε το καλώδιο ρεύματος.** Ποτέ μη μεταφέρετε το εργαλείο από το ίδιο του το καλώδιο. Ποτέ μην τραβάτε το καλώδιο για να το αποσυνδέσετε από την πρίζα. Κρατάτε το καλώδιο μακριά από θερμότητα, λάδια και αιχμηρές ακμές.
- **Αφαιρέστε το πακέτο μπαταριών.** Απενεργοποιήστε τη συσκευή πριν την αφήσετε χωρίς επίβλεψη. Αφαιρέτε το πακέτο μπαταριών όταν δεν χρησιμοποιείται η συσκευή, πριν την αντικατάσταση οποιωνδήποτε αξεσουάρ ή προσαρτημάτων και πριν το σέρβις.
- Η συσκευή αυτή προορίζεται για χρήση σε εύκρατα κλίματα.
- Η συσκευή αυτή δεν προορίζεται για χρήση από άτομα (περιλαμβανομένων παιδιών) με μειωμένες σωματικές, αισθητηριακές ή πνευματικές ικανότητες, ή με έλλειψη εμπειρίας και γνώσης, εκτός αν σε αυτά έχει παρασχεθεί από άτομο υπεύθυνο για την ασφάλειά τους επίβλεψη ή εκπαίδευση σχετικά με τη χρήση της συσκευής.
- **Συνδέστε το φορτιστή ραδιοφώνου σε παροχή ρεύματος που συνδέεται σωστά με τη γη.** Η πρίζα και το καλώδιο επέκτασης πρέπει να έχουν ένα λειτουργικό αγωγό προστασίας.
- **Αν είναι αναπόφευκτη η χρήση του ραδιοφώνου/φορτιστή σε συνθήκες υγρασίας, χρησιμοποιήστε μια διάταξη προστασίας από ρεύμα διαρροής (RCD).** Η χρήση μιας διάταξης προστασίας από ρεύμα διαρροής (RCD) μειώνει τον κίνδυνο ηλεκτροπληξίας.
- Τα παιδιά θα πρέπει να βρίσκονται υπό επίβλεψη ώστε να διασφαλίζεται ότι δεν παίζουν με τη συσκευή.
- Το ραδιόφωνο δεν πρέπει να εκτίθεται σε στάσιμο ή πιστολιόμο υγρών. Δεν πρέπει να τοποθετούνται πάνω του αντικείμενα γεμισμένα με υγρά, όπως π.χ. βάζα.
- Δεν πρέπει να τοποθετούνται πάνω στο ραδιόφωνο πηγές γυμνής φλόγας, όπως αναμμένα κερία.

Μπαταρίες				Φορτιστές/Χρόνοι φόρτισης (λεπτά)					
Αρ. κατ.	V <sub>DC</sub>	Ah	Βάρος kg	DCB107	DCB113	DCB115	DCB118	DCB132	DCB119
DCB546	18/54	6,0/2,0	1.05	270	140	90	60	90	X
DCB547	18/54	9,0/3,0	1.25	420	220	140	85	140	X
DCB181	18	1,5	0,35	70	35	22	22	22	45
DCB182	18	4,0	0,61	185	100	60	60	60	120
DCB183/B	18	2,0	0,40	90	50	30	30	30	60
DCB184/B	18	5,0	0,62	240	120	75	75	75	150
DCB185	18	1,3	0,35	60	30	22	22	22	X
DCB187	18	3,0	0.48	140	70	45	45	45	90

- Το φως ρευματοληψίας χρησιμοποιείται ως διάταξη αποσύνδεσης. Η διάταξη αποσύνδεσης (φως) θα πρέπει να είναι πάντα σε ετοιμότητα χρήσης.

## Ηλεκτρική ασφάλεια

Το Φορτιστή/Ραδιόφωνο έχει σχεδιαστεί μόνο για μία τάση. Ελέγχετε πάντοτε εάν η τάση της μπαταρίας ανταποκρίνεται στην τάση που αναγράφεται στην πινακίδα με τα δεδομένα. Επίσης, βεβαιωθείτε ότι η τάση του φορτιστή αντιστοιχεί στην τάση του ηλεκτρικού δικτύου.



**ΠΡΟΕΙΔΟΠΟΙΗΣΗ:** Κίνδυνος ηλεκτροπληξίας. Να χρησιμοποιείται μόνο σε ξηρές τοποθεσίες.

Εάν το καλώδιο τροφοδοσίας υποστεί βλάβη, πρέπει να αντικατασταθεί από ειδικά διαμορφωμένο καλώδιο που διατίθεται μέσω της υπηρεσίας εξυπηρέτησης της DEWALT.

## Χρήση προέκτασης

Δεν πρέπει να χρησιμοποιούνται προεκτάσεις εκτός και αν είναι απολύτως απαραίτητο. Χρησιμοποιήστε εγκριμένη προέκταση, κατάλληλη για την είσοδο ρεύματος του φορτιστή σας (ανατρέξτε στα **Τεχνικά δεδομένα**). Το ελάχιστο μέγεθος του αγωγού είναι 1 mm<sup>2</sup>, ενώ το μέγιστο μήκος είναι 30 m.

Όταν χρησιμοποιείτε καλώδιο σε ρολό, να ξετυλίγετε πάντοτε το καλώδιο εντελώς.

## Οδηγίες γείωσης

Το Φορτιστή/Ραδιόφωνο πρέπει να είναι γειωμένο. Σε περίπτωση δυσλειτουργίας ή βλάβης, η γείωση παρέχει μια όδευση ελάχιστης αντίστασης για το ηλεκτρικό ρεύμα, ώστε να μειώνεται ο κίνδυνος ηλεκτροπληξίας. Ο φορτιστή/ραδιόφωνο είναι εξοπλισμένος με ένα καλώδιο που διαθέτει έναν αγωγό γείωσης του εξοπλισμού και ένα βύσμα γείωσης. Το βύσμα πρέπει να συνδεθεί σε κατάλληλη πρίζα που να έχει εγκατασταθεί και γειωθεί σύμφωνα με όλους τους τοπικούς κώδικες και διατάξεις.



**ΚΙΝΔΥΝΟΣ:** Η εσφαλμένη σύνδεση του αγωγού γείωσης του εξοπλισμού ενέχει κίνδυνο ηλεκτροπληξίας. Ο αγωγός γείωσης εξοπλισμού διακρίνεται από την πράσινη εξωτερική επιφάνεια της μόνωσης και την κίτρινη διαγράμμιση. Εάν απαιτείται επιδιόρθωση ή αντικατάσταση του καλωδίου ή του βύσματος, μη συνδέετε τον αγωγό γείωσης εξοπλισμού σε ακροδέκτες που διαρρέονται από ρεύμα. Οι εργασίες επιδιόρθωσης

πρέπει να διενεργούνται μόνο από εξουσιοδοτημένο αντιπρόσωπο επισκευών της DEWALT. Μην τροποποιείτε το βύσμα που παρέχεται με το φορτιστή/ραδιόφωνο. Εάν το βύσμα δεν ταιριάζει στην πρίζα, φροντίστε για την εγκατάσταση κατάλληλης πρίζας από τον εξουσιοδοτημένο αντιπρόσωπο επισκευών της DEWALT.

## Για γειωμένους, ενσύρματους φορτιστές/ραδιόφωνα, ονομαστικής βαθμονόμησης 16 A ή λιγότερο, που προορίζονται για χρήση σε κύκλωμα τροφοδοσίας ονομαστικής τάσης 230V

Ο φορτιστής/ραδιόφωνο προορίζεται για χρήση σε κύκλωμα ονομαστικής τάσης 230 V και διαθέτει γειωμένο βύσμα, όπως αυτό που απεικονίζεται παρακάτω.

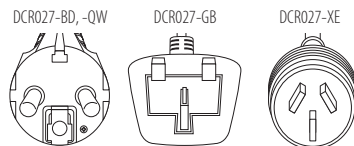

## ΦΥΛΑΞΤΕ ΑΥΤΕΣ ΤΙΣ ΟΔΗΓΙΕΣ

## Φορτιστές

Οι φορτιστές DEWALT δεν απαιτούν καμία ρύθμιση και έχουν σχεδιαστεί για να λειτουργούν όσο το δυνατόν πιο απλά.

## Σημαντικές οδηγίες ασφαλείας για φορτιστές/ραδιόφωνα

**ΦΥΛΑΞΤΕ ΑΥΤΕΣ ΤΙΣ ΟΔΗΓΙΕΣ:** Το παρόν εγχειρίδιο περιέχει σημαντικές οδηγίες ασφαλείας και χρήσης για το φορτιστή/ραδιόφωνο.

- Πρωτό χρησιμοποιήσετε το φορτιστή, διαβάστε όλες τις οδηγίες και τις προειδοποιητικές ενδείξεις επάνω στο φορτιστή, την μπαταρία και το προϊόν στο οποίο χρησιμοποιείται η μπαταρία.



**ΠΡΟΕΙΔΟΠΟΙΗΣΗ:** Κίνδυνος ηλεκτροπληξίας. Μην επιτρέψετε να εισέλθει οποιοδήποτε υγρό μέσα στο φορτιστή. Μπορεί να προκληθεί ηλεκτροπληξία.



**ΠΡΟΕΙΔΟΠΟΙΗΣΗ:** Συνιστούμε τη χρήση διάταξης προστασίας από ρεύμα διαρροής με διαβάθμιση έντασης ρεύματος διαρροής 30mA ή μικρότερη.



**ΠΡΟΣΟΧΗ:** Κίνδυνος εγκαυμάτων. Για να μειώσετε τον κίνδυνο τραυματισμού, φορτίζετε μόνο επαναφορτιζόμενες μπαταρίες DEWALT. Άλλοι τύποι μπαταριών μπορεί να εκραγούν προκαλώντας τραυματισμό και ζημιά.



**ΠΡΟΣΟΧΗ:** Τα παιδιά θα πρέπει να βρίσκονται υπό επίβλεψη ώστε να διασφαλίζεται ότι δεν παίζουν με τη συσκευή.

**ΣΗΜΕΙΩΣΗ:** Υπό ορισμένες συνθήκες, με το φορτιστή συνδεδεμένο στην παροχή ρεύματος, οι εκτεθειμένες επαφές φόρτισης μέσα στο φορτιστή μπορεί να βραχυκυκλωθούν από ξένο υλικό. Τα ξένα υλικά με αγώγιμες ιδιότητες, όπως αβγά, αλλά χωρίς περιορισμούς σε αυτά, το σύρμα τριψίματος, το αλουμινόχαρτο ή οποιαδήποτε συσσωρευση μεταλλικών σωματιδίων, θα πρέπει να διατηρούνται μακριά από τις κοιλότητες των φορτιστών. Πάντα αποσυνδέετε το φορτιστή από την παροχή ρεύματος όταν δεν υπάρχει πακέτο μπαταριών στην κοιλότητα. Αποσυνδέετε το φορτιστή από την πρίζα πριν επιχειρήσετε να τον καθαρίσετε.

- **ΜΗΝ προσπαθήσετε να φορτίσετε την μπαταρία με φορτιστή/ραδιόφωνο άλλου τύπου εκτός από αυτόν που αναφέρεται στο παρόν γυμνάσιο.** Ο φορτιστής και η μπαταρία έχουν σχεδιαστεί ειδικά για να λειτουργούν μαζί.
- **Αυτοί οι φορτιστές/ραδιόφωνα δεν προορίζονται για άλλη χρήση εκτός από τη φόρτιση των επαναφορτιζόμενων μπαταριών της DEWALT.** Οποιαδήποτε άλλη χρήση ενέχει κίνδυνο πυρκαγιάς ή ηλεκτροπληξίας.
- **Μην εκθέτετε το φορτιστή/ραδιόφωνο σε βροχή ή χιόνι.**
- **Όταν αποσυνδέετε το φορτιστή, να τραβάτε το καλώδιο από το φις και όχι από το ίδιο το καλώδιο.** Κατ' αυτόν τον τρόπο ελαττώνεται ο κίνδυνος φθοράς στο φις και το καλώδιο.
- **Βεβαιωθείτε ότι το καλώδιο είναι τοποθετημένο έτσι ώστε δεν μπορείτε να το πιθήσετε, να σκοντάψετε σε αυτό ή να υποστεί άλλο είδους φθορά ή καταπόνηση.**
- **Μη χρησιμοποιείτε προέκταση εκτός και αν είναι απολύτως απαραίτητο.** Η χρήση ακατάλληλης προέκτασης ενέχει κίνδυνο πυρκαγιάς ή ηλεκτροπληξίας.
- **Μην τοποθετείτε κανένα αντικείμενο στο επάνω στο φορτιστή/ραδιόφωνο και μην τοποθετείτε το φορτιστή/ραδιόφωνο επάνω σε μαλακή επιφάνεια που μπορεί να φράξει τις υποδοχές αερισμού προκαλώντας εσωτερική υπερθέρμανση.** Τοποθετήστε το φορτιστή/ραδιόφωνο σε σημείο μακριά από κάθε πηγή θερμότητας.
- **Μη χρησιμοποιείτε το φορτιστή/ραδιόφωνο όταν υπάρχει φθαρμένο καλώδιο ή φις.** Φροντίστε για την άμεση αντικατάστασή τους.
- **Μη χρησιμοποιείτε το φορτιστή/ραδιόφωνο εάν υποστεί απότομο χτύπημα, πτώση ή άλλου είδους φθορά με οποιονδήποτε τρόπο.** Φροντίστε για τη μεταφορά του σε εξουσιοδοτημένο κέντρο σέρβις.
- **Μην αποσυρμολογείτε το φορτιστή/ραδιόφωνο. Εάν χρειαστεί σέρβις ή επισκευή, φροντίστε για τη μεταφορά του σε εξουσιοδοτημένο κέντρο σέρβις.** Η λανθασμένη

επανασυρμολόγηση ενέχει κίνδυνο ηλεκτροπληξίας ή πυρκαγιάς.

- **Αποσυνδέετε το φορτιστή από την υποδοχή προτού τον καθαρίσετε. Έτσι ελαττώνεται ο κίνδυνος ηλεκτροπληξίας.** Η αφαίρεση της μπαταρίας δεν ελαττώνει αυτόν τον κίνδυνο.
- **ΠΟΤΕ μην προσπαθήσετε να συνδέσετε 2 φορτιστές μαζί.**
- **Ο φορτιστής/ραδιόφωνο είναι σχεδιασμένος να λειτουργεί σε τυπικό οικιακό ηλεκτρικό ρεύμα τάσης 230 V. Μην επιχειρήσετε να τον χρησιμοποιήσετε σε οποιαδήποτε άλλη τάση.** Αυτό δεν ισχύει για το φορτιστή αυτοκινήτου.

## Φόρτιση μιας μπαταρίας (Εικ. [Fig.] A, B)

Όταν το Φορτιστής/Ραδιόφωνο είναι συνδεδεμένο στην πρίζα, θα φορτίζει την τοποθετημένη μπαταρία. Όταν δεν είναι συνδεδεμένο στην πρίζα, το ραδιόφωνο θα λειτουργεί έως και 8 ώρες ξεκινώντας με μια πλήρως φορτισμένη μπαταρία ιόντων λιθίου των 18 V. Αν χρησιμοποιηθεί μπαταρία χαμηλότερης χωρητικότητας, ο χρόνος λειτουργίας θα είναι μικρότερος.

1. Συνδέστε το φορτιστή σε κατάλληλη πρίζα πριν τοποθετήσετε το πακέτο μπαταρίας.
2. Εισάγετε το πακέτο μπαταρίας **19** μέσα στο φορτιστή και βεβαιωθείτε ότι το πακέτο μπαταρίας έχει τερματίσει πλήρως στην κανονική του θέση μέσα στο φορτιστή. Η κόκκινη λυχνία **12** (φόρτισης) θα αναβοσβήνει επανειλημμένα υποδηλώνοντας ότι έχει αρχίσει η διαδικασία φόρτισης.
3. Η φόρτιση έχει ολοκληρωθεί όταν το κόκκινο φως είναι μόνιμα αναμμένο. Τότε το πακέτο μπαταρίας είναι πλήρως φορτισμένο και μπορείτε να το χρησιμοποιήσετε άμεσα ή να το αφήσετε τοποθετημένο στο φορτιστή. Για να αφαιρέσετε το πακέτο μπαταρίας από το φορτιστή, πατήστε το κουμπί ασφάλισης της μπαταρίας, **20** στο πακέτο μπαταρίας.

**ΣΗΜΕΙΩΣΗ:** Για να εξασφαλίσετε μέγιστη απόδοση και μέγιστη ωφέλιμη ζωή των πακέτων μπαταριών λιθίου-ιόντων, φορτίστε πλήρως το πακέτο μπαταρίας πριν την πρώτη χρήση.

## Λειτουργία του φορτιστή

Ανατρέξτε στις παρακάτω ενδείξεις σχετικά με την κατάσταση φόρτισης του πακέτου μπαταρίας.

Ενδείξεις φόρτισης	
	φορτίζει
	πλήρως φορτισμένο
	καθυστερήσει θερμού/ψυχρού πακέτου μπαταριών

## Καθυστερήση θερμού/ψυχρού πακέτου μπαταρίας

Αν ο φορτιστής ανιχνεύσει μπαταρία με υπερβολικά υψηλή ή χαμηλή θερμοκρασία, ξεκινά αυτόματα μια Καθυστερήση θερμού/ψυχρού πακέτου μπαταρίας, αναστέλλοντας τη φόρτιση έως ότου η μπαταρία έχει φθάσει σε κατάλληλη θερμοκρασία. Κατόπιν, ο φορτιστής αρχίζει αυτόματα τη φόρτιση του πακέτου. Αυτή η λειτουργία διασφαλίζει τη μέγιστη διάρκεια ζωής της μπαταρίας.

ο μπαταρίας μη ανάβοντας λυχνία ή εμφανίζοντας ένα μοτίβο αναβοσβήσιματος που αντιστοιχεί σε μήνυμα αντικαταστήστε το πακέτο μπαταρίας. Σε πιο ζεστές συνθήκες θερμοκρασίας, η ταχύτητα φόρτισης θα είναι μεγαλύτερη.

### Ηλεκτρονικό σύστημα προστασίας

Τα εργαλεία XR Li-Ion (λιθίου-iónτων) έχουν σχεδιαστεί με Ηλεκτρονικό Σύστημα Προστασίας το οποίο προστατεύει τη μπαταρία από υπερφόρτωση, υπερθέρμανση ή βαθιά εκφόρτιση.

Το εργαλείο θα απενεργοποιηθεί αυτόματα αν ενεργοποιηθεί το ηλεκτρονικό σύστημα προστασίας. Αν συμβεί αυτό, τοποθετήστε τη μπαταρία λιθίου-iónτων στο φορτιστή έως ότου φορτιστεί πλήρως.

### Οδηγίες καθαρισμού φορτιστή/ραδιοφώνου



**ΠΡΟΕΙΔΟΠΟΙΗΣΗ: Κίνδυνος ηλεκτροπληξίας. Αποσυνδέετε το φορτιστή από την πρίζα ρεύματος AC πριν τον καθαρισμό.** Οι ρύποι και το γράσο μπορούν να αφαιρεθούν από τις εξωτερικές επιφάνειες του φορτιστή με χρήση ενός πανιού ή μιας μαλακής, μη μεταλλικής βούρτσας. Μη χρησιμοποιείτε νερό ή οποιαδήποτε καθαριστικά διαλυτά. Ποτέ μην αφήσετε οποιοδήποτε υγρό να εισέλθει στο εργαλείο. Ποτέ μη βυθίσετε κανένα μέρος του εργαλείου σε υγρό.

## Μπαταρία

### Σημαντικές οδηγίες ασφαλείας για κάθε τύπο μπαταρίας

Όταν παραγγέλνετε εφεδρικές μπαταρίες, φροντίστε να συμπεριλάβετε τον αριθμό καταλόγου και την τάση.

Η μπαταρία δεν είναι πλήρως φορτισμένη όταν αφαιρείται από τη συσκευασία της. Προτού χρησιμοποιήσετε την μπαταρία και τον φορτιστή, διαβάστε τις παρακάτω πληροφορίες ασφαλείας. Στη συνέχεια, ακολουθήστε τις διαδικασίες φόρτισης που περιγράφονται.

#### ΔΙΑΒΑΣΤΕ ΟΛΕΣ ΤΙΣ ΟΔΗΓΙΕΣ

- **Μη φορτίσετε ή χρησιμοποιήσετε μπαταρία σε εκρηκτική ατμόσφαιρα, όπως με παρουσία εύφλεκτων υγρών, αερίων ή σκόνης.** Η εισαγωγή ή αφαίρεση της μπαταρίας από το φορτιστή μπορεί να προκαλέσει ανάφλεξη της σκόνης ή των αναθυμιάσεων.
- **Ποτέ μην αναγκάσετε το πακέτο μπαταριών να εισέλθει με τη βία στο φορτιστή. Μην τροποποιήσετε το πακέτο μπαταριών με οποιοδήποτε τρόπο για να ταιριάζει με μη συμβατό φορτιστή, γιατί το πακέτο μπαταριών μπορεί να σπάσει προκαλώντας σοβαρό τραυματισμό.**
- Φορτίζετε τα πακέτα μπαταριών μόνο σε φορτιστές DeWALT.
- **ΜΗΝ** πιτσιλίζετε ή βυθίζετε σε νερό ή άλλα υγρά.
- **Μην αποθηκεύετε ή χρησιμοποιείτε το εργαλείο και το πακέτο μπαταριών σε θέσεις όπου η θερμοκρασία μπορεί να φθάσει ή να υπερβεί τους 40 °C (104 °F) (όπως έξω από καλυμμένα μέρη ή σε μεταλλικά κτίρια το καλοκαίρι).**

- **Μην αποθεφρώσετε την μπαταρία ακόμη και εάν έχει υποστεί σοβαρή ζημιά ή έχει φθαρεί εντελώς.** Σε περίπτωση πυρκαγιάς, η μπαταρία μπορεί να εκραγεί. Κατά την καύση μπαταριών íόντων λιθίου δημιουργούνται τοξικές αναθυμιάσεις και υλικά.
- **Εάν το περιεχόμενο της μπαταρίας έρθει σε επαφή με το δέρμα, ξεπλύνετε αμέσως την περιοχή με ήπιο σαπούνι και νερό.** Εάν το υγρό της μπαταρίας εισέλθει στα μάτια, ξεπλύνετε με άφθονο νερό επί 15 λεπτά ή έως ότου σταματήσετε ο ερεθισμός. Εάν η ιατρική βοήθεια είναι απαραίτητη, ο ηλεκτρολύτης της μπαταρίας αποτελείται από ένα μίγμα υγρών οργανικών υδρογονανθράκων και αλάτων λιθίου.
- **Τα περιεχόμενα των κυψελών μιας ανοιχτής μπαταρίας μπορούν να προκαλέσουν ερεθισμό του αναπνευστικού συστήματος.** Αναπνεύστε καθαρό αέρα. Εάν τα συμπτώματα επιμένουν, ζητήστε ιατρική βοήθεια.



**ΠΡΟΕΙΔΟΠΟΙΗΣΗ: Κίνδυνος εγκαυμάτων.** Το υγρό της μπαταρίας ενδέχεται να είναι εύφλεκτο εάν εκτεθεί σε σπινθήρα ή φλόγα.



**ΠΡΟΕΙΔΟΠΟΙΗΣΗ: Ποτέ μην επιχειρήσετε να ανοίξετε το πακέτο μπαταριών για οποιονδήποτε λόγο.** Αν το περίβλημα του πακέτου μπαταριών είναι ραγισμένο ή έχει υποστεί ζημιά, μην εισάγετε το πακέτο στο φορτιστή. Μη συνθλίψετε, ρίξετε κάτω ή προξενήσετε ζημιά στο πακέτο μπαταριών. Μη χρησιμοποιήσετε πακέτο μπαταριών ή φορτιστή που έχει δεχθεί ισχυρό χτύπημα, έχει πέσει, έχει πατηθεί από όχημα ή έχει υποστεί ζημιά με οποιοδήποτε τρόπο (π.χ τρυπηθεί με καρφί, χτυπηθεί με σφυρί, πατηθεί). Μπορεί να προκληθεί ελαφρά ή θανατηφόρος ηλεκτροπληξία. Τα πακέτα μπαταριών που έχουν υποστεί ζημιά θα πρέπει να παραδίδονται στο κέντρο σέρβις για ανακύκλωση.



**ΠΡΟΕΙΔΟΠΟΙΗΣΗ: Κίνδυνος πυρκαγιάς. Μην αποθηκεύετε ή μεταφέρετε το πακέτο μπαταρίας με τρόπο ώστε μεταλλικά αντικείμενα να μπορούν να έρθουν σε επαφή με εκτεθειμένους ακροδέκτες μπαταρίας.** Για παράδειγμα, μην τοποθετείτε το πακέτο μπαταρίας μέσα σε ποδιές, τσέπες, εργαλειοθήκες, κουτιά μεταφοράς προϊόντων, συρτάρια κλπ. μαζί με μη στερεωμένα καρφιά, βίδες, κλειδιά κλπ.



**ΠΡΟΣΟΧΗ: Όταν δεν χρησιμοποιείται το εργαλείο, τοποθετείτε το με την πλευρά του σε σταθερή επιφάνεια, όπου δεν θα αποτελέσει κίνδυνο λόγω παραπατήματος ή πτώσης.** Ορισμένα εργαλεία με μεγάλα πακέτα μπαταριών μπορούν να στέκονται όρθια πάνω στο πακέτο μπαταριών αλλά μπορεί να πέσουν εύκολα αν σπρωχτούν.

### Μεταφορά



**ΠΡΟΕΙΔΟΠΟΙΗΣΗ: Κίνδυνος πυρκαγιάς.** Η μεταφορά μπαταριών μπορεί ενδεχομένως να γίνει αιτία πυρκαγιάς αν οι πόλοι της μπαταρίας έρθουν κατά λάθος σε επαφή με αγώγιμα υλικά. Κατά την μεταφορά μπαταριών να βεβαιώνετε ότι οι πόλοι των μπαταριών είναι προστατευμένοι και καλά μονωμένοι από υλικά που θα μπορούσαν να έρθουν σε επαφή μαζί τους και να προκαλέσουν βραχυκύκλωμα.

Οι μπαταρίες DEWALT συμμορφώνονται με όλους τους εφαρμόσιμους κανονισμούς μεταφορών προϊόντων, όπως αυτοί καθορίζονται από τα βιομηχανικά και νομικά πρότυπα, στα οποία περιλαμβάνονται ο Συστάσεις των Ηνωμένων Εθνών σχετικά με τη μεταφορά επικίνδυνων αγαθών, οι κανονισμοί μεταφοράς επικίνδυνων αγαθών της Διεθνούς Ένωσης Αερομεταφορών (IATA), οι διεθνείς ναυτιλιακοί κανονισμοί περί επικίνδυνων αγαθών (IMDG) και η Ευρωπαϊκή συμφωνία για τις διεθνείς οδικές μεταφορές επικίνδυνων αγαθών (ADR). Τα στοιχεία και οι μπαταρίες λιθίου-ιόντων έχουν δοκιμαστεί σύμφωνα με το τμήμα 38,3 του Εγχειριδίου και κριτηρίων δοκιμών των συστάσεων των Ηνωμένων Εθνών σχετικά με τη μεταφορά επικίνδυνων αγαθών.

Στις περισσότερες περιπτώσεις, η μεταφορά πακέτου μπαταρίας DEWALT δεν θα εμπίπτει στην ταξινόμηση ενός πλήρως ελεγχόμενου Επικίνδυνου υλικού Κλάσης 9. Γενικά, μόνο μεταφορές που περιέχουν μπαταρία λιθίου-ιόντων με ονομαστική τιμή ενέργειας μεγαλύτερη από 100 Βατώρες (Wh) θα απαιτεί να γίνονται ως πλήρως ελεγχόμενα φορτία Κλάσης 9. Σε όλες τις μπαταρίες λιθίου-ιόντων, η ονομαστική τους τιμή σε Βατώρες επισημαίνεται πάνω στη συσκευασία. Επιπλέον, λόγω κανονιστικών περιπλοκών, η DEWALT δεν συνιστά τη μεταφορά δί' αέρος ξεχωριστών πακέτων μπαταριών λιθίου-ιόντων, ανεξάρτητα από την ονομαστική τιμή βατωρών. Οι μεταφορές εργαλείων που περιέχουν μπαταρίες (συνδυσασμένα kit) μπορούν να γίνουν δί' αέρος ως εξαίρεση αν η ονομαστική τιμή σε Βατώρες του πακέτου μπαταρίας δεν είναι μεγαλύτερη από 100 Wh.

Ανεξάρτητα από το αν μια αποστολή θεωρείται εξαιρούμενη ή πλήρως ρυθμιζόμενη, αποτελεί ευθύνη του αποστολέα να λάβει υπόψη του τους πιο πρόσφατους κανονισμούς για τις απαιτήσεις συσκευασίας, σήμανσης και τεκμηρίωσης.

Οι πληροφορίες που παρέχονται στην παρούσα ενότητα του εγχειριδίου, παρέχονται καλή τη πίστη και πιστεύεται ότι είναι ακριβείς κατά το χρόνο της σύνταξης του εγγράφου. Ωστόσο δεν παρέχεται καμία εγγύηση, ρητή ή συναγόμνη. Αποτελεί ευθύνη του αγοραστή να βεβαιωθεί ότι οι δραστηριότητές του συμμορφώνονται με τους εφαρμοστέους κανονισμούς.

### Μεταφορά της Μπαταρίας FLEXVOLT™

Η μπαταρία DEWALT FLEXVOLT™ διαθέτει δύο καταστάσεις:

#### Χρήσης και Μεταφοράς.

**Κατάσταση Χρήσης:** Όταν η μπαταρία FLEXVOLT™ δεν έχει τοποθετηθεί σε προϊόν ή έχει τοποθετηθεί σε προϊόν DEWALT 18 V, θα λειτουργεί σαν μπαταρία 18 V. Όταν η μπαταρία FLEXVOLT™ έχει τοποθετηθεί σε προϊόν 54 V ή 108 V (δύο μπαταριών των 54 V), θα λειτουργεί σαν μπαταρία 54 V.

**Κατάσταση Μεταφοράς:** Όταν έχει τοποθετηθεί το καπάκι στην μπαταρία FLEXVOLT™, η μπαταρία είναι σε κατάσταση μεταφοράς. Φυλάξτε το καπάκι για την περίπτωση μεταφοράς.

Όταν είναι σε κατάσταση Μεταφοράς, οι σειρές των κυψελών είναι ηλεκτρικά αποσυνδεδεμένες μέσα στο πακέτο μπαταρίας, με αποτέλεσμα να θεωρείται ως 3 μπαταρίες με χαμηλότερη ονομαστική τιμή βατωρών (Wh) αντί για 1 μπαταρία με

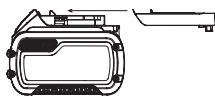

υψηλότερη ονομαστική τιμή βατωρών. Αυτή η αυξημένη ποσότητα των 3 μπαταριών με τη μειωμένη ονομαστική τιμή βατωρών μπορεί να κάνει εφικτή την εξαίρεση του πακέτου μπαταριών από ορισμένους κανονισμούς μεταφορών που επιβάλλονται στις μπαταρίες με υψηλότερη ονομαστική τιμή ατρωρών.

Για παράδειγμα, η τιμή Wh Μεταφοράς μπορεί να είναι 3 x 36 Wh, που σημαίνει 3 μπαταρίες των 36 Wh η μία. Η τιμή Wh Χρήσης μπορεί να είναι 108 Wh (υπονοείται 1 μπαταρία).

Παράδειγμα σήμανσης χρήσης και μεταφοράς στην ετικέτα

**Use: 108 Wh**  
**Transport: 3x36 Wh**

### Συστάσεις για την αποθήκευση

1. Το καλύτερο μέρος αποθήκευσης είναι ένα δροσερό και στεγνό μέρος, μακριά από το άμεσο ηλιακό φως και την υπερβολική ζέση ή κρύο. Για βέλτιστη απόδοση και διάρκεια ζωής, αποθηκεύετε τις μπαταρίες σε θερμοκρασία δωματίου όταν δεν τις χρησιμοποιείτε.
2. Για μεγάλο χρόνο φύλαξης, για τα καλύτερα αποτελέσματα συνιστάται να αποθηκεύετε το πακέτο μπαταριών πλήρως φορτισμένο, σε δροσερό, ξηρό μέρος, εκτός του φορτιστή.

**ΣΗΜΕΙΩΣΗ:** Τα πακέτα μπαταριών δεν θα πρέπει να αποθηκεύονται τελείως εκφορτισμένα. Το πακέτο μπαταριών θα χρειαστεί να επαναφορτιστεί πριν τη χρήση.

### Ετικέτες στο φορτιστή και την μπαταρία

Επιπλέον των εικονογραμμάτων που χρησιμοποιούνται στο εγχειρίδιο αυτό, οι ετικέτες πάνω στο φορτιστή και στο πακέτο μπαταριών μπορεί να δείχνουν τα εξής εικονογράμματα:



Διαβάστε το εγχειρίδιο οδηγιών πριν από τη χρήση.



Ανατρέξτε στα **Τεχνικά δεδομένα** για το χρόνο φόρτισης.



Μην αγγίζετε με αγώγιμα αντικείμενα.



Μη φορτίζετε κατεστραμμένες μπαταρίες.



Να μην εκτίθεται σε νερό.



Φροντίστε για την άμεση αντικατάσταση τυχόν ελαττωματικών καλωδίων.



Η φόρτιση να γίνεται μόνο σε θερμοκρασία από 4 °C έως 40 °C.



Μόνο για χρήση σε εσωτερικό χώρο.



Απορρίψτε την μπαταρία με φιλικό προς το περιβάλλον τρόπο.

LI-ION



Φορτίζετε τα πακέτα μπαταριών DEWALT μόνο με τους προβλεπόμενους φορτιστές DEWALT. Η φόρτιση πακέτων μπαταριών άλλων από τις προβλεπόμενες μπαταρίες DEWALT με χρήση φορτιστή DEWALT μπορεί να προκαλέσει έκρηξη τους ή άλλες επικίνδυνες καταστάσεις.



Μην πετάτε το πακέτο μπαταριών σε φωτιά.



ΧΡΗΣΗ (χωρίς καπάκι μεταφοράς). Παράδειγμα: Η τιμή Wh είναι 108 Wh (1 μπαταρία με 108 Wh).



ΜΕΤΑΦΟΡΑ (με ενσωματωμένο καπάκι μεταφοράς). Παράδειγμα: Η τιμή Wh είναι 3 x 36 Wh (3 μπαταρίες των 36 Wh).

## Τύπος μπαταριών

Το DCR027 λειτουργεί με πακέτο μπαταρίας των 18 V.

Αυτά τα πακέτα μπαταριών μπορούν να χρησιμοποιηθούν: DCB181, DCB182, DCB183, DCB183B, DCB184, DCB184B, DCB185, DCB546, DCB547. Για περισσότερες πληροφορίες ανατρέξτε στα **Τεχνικά δεδομένα**.

## Περιεχόμενα συσκευασίας

Στη συσκευασία περιέχεται:

- 1 Φορτιστής/Ραδιόφωνο
- 1 Εγχειρίδιο οδηγιών
- Ελέγξτε για τυχόν ζημιές στο εργαλείο, στα τμήματα ή τα παρελκόμενα, οι οποίες μπορεί να συνέβησαν κατά τη διάρκεια της μεταφοράς.
- Πριν από τη χρήση, αφιερώστε χρόνο για να διαβάσετε προσεκτικά και να κατανοήσετε το παρόν εγχειρίδιο.

## Ενδείξεις επάνω στο εργαλείο

Επάνω στο εργαλείο εμφανίζονται τα παρακάτω εικονογράμματα:



Διαβάστε το εγχειρίδιο οδηγιών πριν από τη χρήση.

## Θεση Κωδικου Ημερομηνιας (Εικ. Β)

Ο κωδικός ημερομηνίας **24**, ο οποίος περιλαμβάνει επίσης το έτος κατασκευής, είναι τυπωμένος επάνω στο περίβλημα.

Παράδειγμα:

2017 XX XX  
Έτος κατασκευής

## Περιγραφή (εικ. Α)



**ΠΡΟΕΙΔΟΠΟΙΗΣΗ:** Μην τροποποιήσετε ποτέ το ηλεκτρικό εργαλείο ή οποιοδήποτε τμήμα του. Μπορεί να προκληθεί βλάβη ή προσωπικός τραυματισμός.

- 1 Πλήκτρο ON/OFF (ενεργοποίησης/ απενεργοποίησης)
- 2 Περιστροφικό κουμπί Έντασης ήχου
- 3 Κεραία
- 4 Διαμέρισμα αποθήκευσης της συσκευής
- 5 Πλήκτρα Αναζήτησης/ συντονισμού/βέλους
- 6 Πλήκτρο Τρόπου λειτουργίας

7 Πλήκτρο Εισαγωγής/ εμφάνισης

8 Πλήκτρο Προρρυθμίσεων ραδιοφώνου

9 Πλήκτρο Σίγασης ήχου

10 Πλήκτρο Μενού

11 Οθόνη LCD

12 Ενδεικτική λυχνία φόρτισης

13 Πλήκτρο Bluetooth®

14 Πρίζα AC

15 Θύρα ήχου AUX (βοηθ. είσοδος)

16 Θύρα φόρτισης USB

17 Λαβή μεταφοράς

18 Προστατευτικός κλωβός

## Προοριζόμενη Χρηση

Το Φορτιστής/Ραδιόφωνο Bluetooth® για χώρο εργασίας είναι ένα ραδιόφωνο FM. Το DCR027 μπορεί να τροφοδοτηθεί από πηγή ρεύματος 230 V AC καθώς και από όλα τα πακέτα μπαταρίας ιόντων λιθίου DEWALT 14,4 V, 18 V και 54 V. Μπαταρίες πωλούνται ξεχωριστά.

Να **ΜΗ** χρησιμοποιείται σε συνθήκες υγρασίας ή όταν υπάρχουν εύφλεκτα υγρά ή αέρια.

**ΜΗΝ** αφήνετε τα παιδιά να έρχονται σε επαφή με το εργαλείο. Απαιτείται επίβλεψη όταν το εργαλείο αυτό χρησιμοποιείται από μη έμπειρους χειριστές.

- Το προϊόν αυτό δεν προορίζεται για χρήση από άτομα (περιλαμβανομένων παιδιών) που έχουν μειωμένες σωματικές, αισθητηριακές ή πνευματικές ικανότητες, ή έλλειψη εμπειρίας και/ή γνώσης και δεξιοτήτων, εκτός αν τα άτομα αυτά επιβλέπονται από άτομο υπεύθυνο για την ασφάλειά τους. Τα παιδιά δεν πρέπει να μένουν ποτέ μόνα τους με αυτό το προϊόν.

## ΣΥΝΑΡΜΟΛΟΓΗΣΗ ΚΑΙ ΡΥΘΜΙΣΕΙΣ



**ΠΡΟΕΙΔΟΠΟΙΗΣΗ:** Χρησιμοποιείτε μόνο σελ μπαταριών και φορτιστές της DEWALT.

## Τοποθέτηση και αφαίρεση του πακέτου μπαταρίας στο/από το ραδιόφωνο/φορτιστή (εικ. Β)

**ΣΗΜΕΙΩΣΗ:** Για τα καλύτερα αποτελέσματα, να βεβαιώνετε ότι το πακέτο μπαταριών **19** είναι πλήρως φορτισμένο.

## Για να τοποθετήσετε το πακέτο μπαταρίας στη μονάδα

1. Ευθυγραμμίστε το πακέτο μπαταρίας **19** με τις ράγες μέσα στη θύρα μπαταρίας του ραδιοφώνου/φορτιστή (Εικ. Β).
2. Εισάγετε το πακέτο μπαταρίας έως ότου έχει εδράσει σταθερά και βεβαιωθείτε ότι ακούσατε την ασφάλιση να κουνιπώνει στη θέση της.

## Για να αφαιρέσετε το πακέτο μπαταρίας από τη μονάδα

1. Πιέστε το κουμπί απελευθέρωσης **20** της μπαταρίας και τραβήξτε σταθερά το πακέτο μπαταριών έξω από τη λαβή του εργαλείου.
2. Εισάγετε το πακέτο μπαταριών μέσα στο φορτιστή όπως περιγράφεται στο τμήμα περί φορτιστή του παρόντος εγχειριδίου.

## Πακέτα μπαταριών με δεικτή φορτίου (Εικ. Β)

Ορισμένα πακέτα μπαταριών DeWALT περιλαμβάνουν ένα δεικτή φορτίου. Αυτός αποτελείται από τρεις πράσινες λυχνίες LED που υποδηλώνουν το επίπεδο του φορτίου που απομένει στο πακέτο μπαταριών.

Για να ενεργοποιήσετε το δεικτή φορτίου, πατήστε και κρατήστε πατημένο το κουμπί **21** του δεικτή φορτίου. Θα ανάψει ένας συνδυασμός των τριών πράσινων λυχνιών LED που είναι ενδεικτικός του επιπέδου του φορτίου που απομένει. Όταν το επίπεδο του φορτίου στη μπαταρία είναι κάτω από το χρησιμοποιήσιμο όριο, ο δεικτής φορτίου δεν θα ανάψει και η μπαταρία θα χρειαστεί να επαναφορτιστεί.

**ΣΗΜΕΙΩΣΗ:** Ο δεικτής φορτίου αποτελεί μόνο μια ένδειξη του φορτίου που έχει απομείνει στο πακέτο μπαταριών. Δεν δείχνει τη λειτουργικότητα του εργαλείου και υπόκειται σε μεταβολές βάσει των εξαρτημάτων του προϊόντος, της θερμοκρασίας και της εφαρμογής του τελικού χρήστη.

## Για να εγκαταστήσετε την μπαταρία τύπου κέρματος (Εικ. Β)

**ΠΡΟΕΙΔΟΠΟΙΗΣΗ:** Κίνδυνος έκρηξης σε περίπτωση εσφαλμένης αντικατάστασης της μπαταρίας. Κατά την αντικατάσταση της μπαταρίας, αντικαταστήστε τη με μπαταρία ίδιου ή ισοδύναμου τύπου CR2032. Κατά την αντίσταση των μπαταριών, προσέξτε τη σωστή πολικότητα (+ και -). Μην αποθηκεύετε ή μεταφέρετε μπαταρίες με τρόπο που μεταλλικά αντικείμενα μπορούν να έρθουν σε επαφή με εκτεθειμένους ακροδέκτες μπαταρίας.

1. Πάνω στη θύρα μπαταρίας στην πίσω πλευρά της μονάδας, περιστρέψτε τη βίδα **22** αριστερόστροφα για να την αφαιρέσετε από τη μονάδα. Η βίδα θα παραμείνει συνδεδεμένη στη θύρα.
2. Πιέστε κάτω την ασφάλιση της θύρας μπαταρίας και τραβήξτε τη για να ανοίξει.
3. Εγκαταστήστε την μπαταρία τύπου κέρματος **23** σύμφωνα με το διάγραμμα μέσα στην περιοχή μπαταρίας τύπου κέρματος.
4. Επανατοποθετήστε τη θύρα της μπαταρίας, εισάγετε τη βίδα και σφίξτε την.

**ΣΗΜΕΙΩΣΗ:** Για να πραγματοποιήσετε επαναφορά στην οθόνη LCD, στο ρολδί και στις προρυθμίσεις, αφαιρέστε την μπαταρία τύπου κέρματος και επανατοποθετήστε την. Ακολουθήστε αυτή τη διαδικασία, αν η οθόνη «παγώσει».

**ΠΡΟΕΙΔΟΠΟΙΗΣΗ:** ΚΙΝΔΥΝΟΣ: ΠΡΟΣΕΧΤΕ ΤΗ ΜΗΝ ΚΑΤΑΠΟΘΕΙ ΜΠΑΤΑΡΙΑ. ΚΙΝΔΥΝΟΣ ΧΗΜΙΚΩΝ ΕΓΚΑΥΜΑΤΩΝ. Το προϊόν αυτό περιέχει μπαταρία τύπου κέρματος/κουμπιού. Αν καταποθεί η μπαταρία τύπου κέρματος/κουμπιού, μπορεί να προκαλέσει σοβαρότατα εσωτερικά εγκαύματα σε μόλις 2 ώρες και μπορεί να προκαλέσει το θάνατο. Κρατάτε τις καινούργιες αλλά και τις χρησιμοποιημένες μπαταρίες μακριά από παιδιά. Αν το διαμέρισμα μπαταρίας δεν κλείνει με ασφάλεια, σταματήστε τη χρήση του προϊόντος και κρατήστε το μακριά από παιδιά

Αν πιστεύετε ότι μπορεί μπαταρίες να έχουν καταποθεί ή εισαχθεί σε οποιοδήποτε μέρος του σώματος, ζητήστε άμεσα ιατρική φροντίδα.

## ΛΕΙΤΟΥΡΓΙΑ

### Οδηγίες χρήσης

**ΠΡΟΕΙΔΟΠΟΙΗΣΗ:** Να τηρείτε πάντοτε τις οδηγίες ασφαλείας και τις ισχύουσες ρυθμίσεις.

Το Φορτιστής/Ραδιόφωνο σας Bluetooth® διαθέτει μνήμη ώστε να απομνημονεύει την ώρα και τους προρυθμισμένους σταθμούς που έχετε επιλέξει. Όταν το ραδιόφωνο είναι εκτός λειτουργίας, θέση OFF, η μνήμη τροφοδοτείται από μία μπαταρία τύπου κέρματος που περιλαμβάνεται στο ραδιόφωνο/φορτιστή.

### Τροφοδοσία/ρυθμιση εντασης ηχου

1. Για να ενεργοποιήσετε το ραδιόφωνο, πατήστε το πλήκτρο τροφοδοσίας **1**.  
**ΣΗΜΕΙΩΣΗ:** Όταν χρησιμοποιηθεί πρώτη φορά το ραδιόφωνο, θα εισέλθει στη λειτουργία λήψης 'DAB' -ψηφιακής εκπομπής ήχου- και θα πραγματοποιήσει αυτόματη σάρωση για σταθμούς. Θα ρυθμίσει την ώρα και θα αρχίσει την αναπαραγωγή του πρώτου σταθμού που θα βρει. Αν δεν υπάρχει διαθέσιμο σήμα ώρας, ανατρέξτε στην ενότητα **Προγραμματισμός του ρολογιού** για να ρυθμίσετε την ώρα χειροκίνητα.
2. Γυρίστε τον περιστροφικό ρυθμιστή **2** δεξιόστροφα αν θέλετε να αυξήσετε την ένταση του ήχου. Για να μειώσετε την ένταση του ήχου, γυρίστε τον αριστερόστροφα.

### Τρόπος λειτουργίας

Για να επιλέξετε έναν από τους τρόπους λειτουργίας ('DAB', 'FM', 'AUX' ή Bluetooth®) πιέστε το πλήκτρο τρόπου λειτουργίας **6** έως ότου φθάσετε στην επιθυμητή λειτουργία.

**ΣΗΜΕΙΩΣΗ:** Το ραδιόφωνο τίθεται σε λειτουργία Bluetooth® και με πάτημα του πλήκτρου Bluetooth® **13**.

### Λειτουργία DAB

#### Συντονισμός

Όταν ενεργοποιηθεί πρώτη φορά η μονάδα, θα ξεκινήσει από τη λειτουργία **DAB/DAB+**, και θα πραγματοποιήσει αυτόματη σάρωση για την ανεύρεση σταθμών που εκπέμπουν στην συγκεκριμένη περιοχή. Αφού ολοκληρωθεί η Αυτόματη σάρωση, χρησιμοποιήστε τα πλήκτρα βέλους αριστερά ή δεξιά **5** για να κινηθείτε σε όλους τους σταθμούς.

**ΣΗΜΕΙΩΣΗ:** Όταν αλλάζετε θέσεις ή αν η λήψη δεν ήταν καλή στην αρχική σάρωση (ενδεχομένως λόγω του ότι δεν είχατε ψύσει την κεραία), αυτό μπορεί να έχει ως αποτέλεσμα κενή ή μη πλήρη λίστα διαθέσιμων σταθμών. Με χειροκίνητη εκτέλεση μιας Αυτόματης σάρωσης θα εντοπιστούν όλοι οι διαθέσιμοι σταθμοί.

#### Για να πραγματοποιήσετε Αυτόματη σάρωση:

1. Πιέστε το πλήκτρο μενού **10**, κινηθείτε στις επιλογές πιέζοντας το δεξιό πλήκτρο βέλους **5** έως ότου φθάσετε στο στοιχείο 'Auto Scan' ('Αυτόματη σάρωση') και επιλέξτε το στοιχείο αυτό πιέζοντας το πλήκτρο Εισαγωγής/Εμφάνισης **7**.
2. Πιέστε το δεξιό πλήκτρο βέλους για να επιλέξετε 'Yes' ('Ναι').

3. Πιέστε το πλήκτρο Εισαγωγής/Εμφάνισης **7** για να πραγματοποιήσετε την Αυτόματη σάρωση.

Όταν ολοκληρωθεί η Αυτόματη σάρωση, το ραδιόφωνο θα αρχίσει την αναπαραγωγή του πρώτου σταθμού που εντόπισε.

### Εμφάνιση

Πιέστε το πλήκτρο Εισαγωγής/Εμφάνισης **7** για να αλλάξετε τις εμφανιζόμενες πληροφορίες μεταξύ κυλιόμενου κειμένου, ημερομηνίας και σταθμού.

### Περικοπή σταθμών

Ορισμένοι σταθμοί που κάποτε λαμβάνονταν από το ραδιόφωνό σας και δεν υπάρχουν πλέον, μπορεί να εμφανίζονται με ένα αγγλικό ερωτηματικό ? μετά το όνομα του σταθμού.

Για να αφαιρέσετε αυτούς τους σταθμούς από τη λίστα σταθμών, χρησιμοποιήστε τη λειτουργία **'Prune'** (**'Περικοπή'**):

1. Πιέστε το πλήκτρο Μενού **10** και κινηθείτε δεξιά στην επιλογή **Prune** (Περικοπή).
2. Πιέστε το πλήκτρο Εισαγωγής/Εμφάνισης **7** για να επιλέξετε.

### Συμπίεση δυναμικής περιοχής (DRC)

Αυτή η λειτουργία μειώνει τη διαφορά έντασης ανάμεσα στον πιο δυνατό και πιο χαμηλό ήχο που εκπέμπεται. Στην ουσία, κάνει τους σιγανούς ήχους συγκριτικά πιο δυνατούς και τους δυνατούς ήχους συγκριτικά πιο σιγανούς.

Διατίθενται οι εξής επιλογές:

- 0 - η **DRC** της εκπομπής θα αγνοείται
- 1/2 - θέτει τη **DRC** στο μισό του εκπεμπόμενου επιπέδου
- 1 - χρησιμοποιεί το εκπεμπόμενο επίπεδο **DRC**
- 2 - διπλασιάζει το εκπεμπόμενο επίπεδο **DRC**

**ΣΗΜΕΙΩΣΗ:** Η DRC λειτουργεί μόνο αν έχει ενεργοποιηθεί από το φορέα εκπομπής.

### Για τη ρύθμιση:

1. Πιέστε το πλήκτρο Μενού **10** και κινηθείτε δεξιά στην επιλογή **DRC**.
2. Πιέστε το πλήκτρο Εισαγωγής/Εμφάνισης **7** για να επιλέξετε.
3. Επιλέξτε τον επιθυμητό αριθμό που εμφανίζεται στην οθόνη LCD **11** χρησιμοποιώντας τα πλήκτρα βέλους **5**.
4. Πιέστε το πλήκτρο Εισαγωγής/Εμφάνισης **7** για να επιβεβαιώσετε.

### Λειτουργία συντονισμού ή αναζήτησης σταθμών (FM)

Υπάρχουν δύο μέθοδοι συντονισμού και μια μέθοδος αναζήτησης για εύρεση της επιθυμητής συχνότητας.

#### Για συντονισμό:

Πιέστε σύντομα το δεξιό ή αριστερό πλήκτρο βέλους **5**. Επαναλάβετε έως ότου βρεθεί η επιθυμητή συχνότητα.

#### Για αναζήτηση:

Πιέστε για 2 δευτερόλεπτα το δεξιό ή αριστερό πλήκτρο βέλους **5**. Η συχνότητα του συντονιστή θα αλλάξει σε αυτήν του πρώτου ραδιοσταθμού με αποδεκτή ευκρίνεια και θα σταματήσει σε αυτόν το σταθμό.

**ΣΗΜΕΙΩΣΗ:** Όταν το Φορτιστής/Ραδιόφωνο έχει συζευχθεί με μια συσκευή Bluetooth®, το δεξιό και το αριστερό πλήκτρο

βέλους **5** μπορούν να χρησιμοποιηθούν για κίνηση προς τα εμπρός ή πίσω στα κομμάτια της συσκευής ήχου.

### Για τον προγραμματισμό του ρολογιού

Σε λειτουργία 'DAB', η ώρα/ημερομηνία συγχρονίζεται αυτόματα με τα εθνικά σήματα ώρας. Αν η ώρα/ημερομηνία δεν ενημερωθεί αυτόματα, μπορεί να ενημερωθεί χειροκίνητα.

#### Για να ρυθμίσετε το ρολόι χειροκίνητα:

1. Πιέστε το πλήκτρο Μενού **10**.
2. Χρησιμοποιήστε τα πλήκτρα βέλους **5** για να κινηθείτε στο στοιχείο **'Clock Adjust'** ('Ρύθμιση ρολογιού') στην οθόνη LCD και κατόπιν πιέστε το πλήκτρο Εισαγωγής/Εμφάνισης **7**.
3. Μετακινηθείτε στο στοιχείο **'Date & Time'** ('Ημερομηνία και ώρα') και πιέστε το πλήκτρο Εισαγωγής/Εμφάνισης **7**.
4. Ρυθμίστε την ημερομηνία και την ώρα χρησιμοποιώντας το αριστερό και δεξιό πλήκτρο βέλους.
5. Αφού ρυθμίσετε την επιθυμητή ώρα, πιέστε το πλήκτρο Εισαγωγής/Εμφάνισης για να επιβεβαιώσετε τη ρύθμιση.

#### Άλλες επιλογές του μενού **Clock Adjust** (**Ρύθμιση ρολογιού**):

- Time format (Μορφή ώρας): Επιλέξτε 12ωρη ή 24ωρη μορφή εμφάνισης της ώρας
- Date format (Μορφή ημερομηνίας): Επιλέξτε τη μορφή εμφάνισης της ημερομηνίας, MM/DD/YYYY (MM/HH/EEEE), YYYY/MM/DD (EEEE/MM/HH) ή DD/MM/YYYY (HH/MM/EEEE).

### Για να προγραμματίσετε τα πλήκτρα μνήμης

Μπορούν να ρυθμιστούν ανεξάρτητα δέκα ραδιοσταθμοί DAB και δέκα FM. Μετά τον προγραμματισμό των πλήκτρων, πιέζοντας 1-2, 3-4, 5-6, 7-8 ή 9-10, η συχνότητα αλλάζει άμεσα σε αυτή του προρρυθμισμένου σταθμού.

1. Ρυθμίστε το ραδιόφωνο στον επιθυμητό σταθμό (βλέπε **Λειτουργία συντονισμού ή αναζήτησης σταθμών**).
2. Πιέστε παρατεταμένα ένα από τα επιθυμητά πλήκτρα μνήμης **8** έως ότου ο αριθμός προρρυθμισμένου σταθμού αρχίσει να αναβοσβήνει στην οθόνη LCD **11**. Ελευθερώστε το πλήκτρο και περιμένετε να σταματήσει να αναβοσβήνει η ένδειξη προρρυθμισμένου σταθμού.

Κάθε πλήκτρο μνήμης μπορεί να αποθηκεύσει δύο προρρυθμισμένους σταθμούς.

#### Για να αποθηκεύσετε δεύτερο προρρυθμισμένο σταθμό:

1. Ρυθμίστε χειροκίνητα το ραδιόφωνο στον επιθυμητό σταθμό (βλέπε **Λειτουργία συντονισμού ή αναζήτησης σταθμών**).
2. Πιέστε παρατεταμένα ένα από τα επιθυμητά πλήκτρα μνήμης έως ότου ο αριθμός προρρυθμισμένου σταθμού αρχίσει να αναβοσβήνει στην οθόνη LCD.
3. Πιέστε το πλήκτρο προρρυθμισμένου σταθμού δεύτερη φορά ώστε να εμφανιστεί ο επόμενος αριθμός προρρυθμισμένου σταθμού.
4. Ελευθερώστε το πλήκτρο και περιμένετε να σταματήσει να αναβοσβήνει η ένδειξη προρρυθμισμένου σταθμού.

## Για να ρυθμίσετε τον ισοσταθμιστή

Μπορείτε να ρυθμίσετε τα μπάσα και τα πρίμα αλλάζοντας τις ρυθμίσεις Ισοστάθμισης (EQ) του ραδιοφώνου.

1. Πιέστε το πλήκτρο Μενού **10** και χρησιμοποιήστε τα πλήκτρα βέλους για να επιλέξετε 'Sound EQ' (Ισοσταθμιστής ήχου).
2. Πιέστε το δεξιό πλήκτρο βέλους για να αυξήσετε τα μπάσα ή το αριστερό πλήκτρο βέλους για να τα μειώσετε.
3. Όταν έχετε επιτύχει την επιθυμητή ρύθμιση, πιέστε το πλήκτρο Εισαγωγής/Εμφάνισης **7**.
4. Για τη ρύθμιση των πρίμων επαναλάβετε τα βήματα 2 και 3.

## Αναπαραγωγή ήχου εξωτερικής συσκευής (Εικ. Α)

Η αναπαραγωγή του ήχου μπορεί να γίνει από το ραδιόφωνο/φορτιστή μέσω ασύρματης σύνδεσης Bluetooth® προς μια συμβατή συσκευή Bluetooth® ή μέσω σύνδεσης συσκευής ήχου ή κινητού τηλεφώνου με τη χρήση καλωδίου ήχου με βύσμα 3,5 mm στη θύρα ήχου **15** που βρίσκεται μέσα στον αποθηκευτικό χώρο της συσκευής **4**.

### Σύζευξη του ραδιοφώνου/φορτιστή με συσκευή ήχου Bluetooth®

1. Τοποθετήστε το ραδιόφωνο/φορτιστή και την πηγή ήχου Bluetooth® σε απόσταση μικρότερη από 1 m μεταξύ τους.
2. Ενεργοποιήστε το ραδιόφωνο/φορτιστή πιέζοντας το πλήκτρο τροφοδοσίας **1**.
3. Πιέστε το πλήκτρο Bluetooth® **13** ή χρησιμοποιήστε το πλήκτρο τρόπου λειτουργίας για να θέσετε τη μονάδα σε λειτουργία Bluetooth® (BT). Αυτό θα κάνει τη λυχνία στο πλήκτρο Bluetooth® να αναβοσβήνει αργά. Σε αυτή τη διάρκεια, το ραδιόφωνο προσπαθεί να βρει μια ήδη συζευγμένη συσκευή. Αν τη βρει, η λυχνία στο πλήκτρο Bluetooth® θα παραμείνει μόνιμα αναμμένη.
4. Αν πρέπει να συζευχθεί μια άλλη συσκευή, πιέστε το πλήκτρο Bluetooth® και η λυχνία του πλήκτρου θα πρέπει να αρχίσει να αναβοσβήνει γρήγορα. Όσο διαρκεί το γρήγορο αναβοσβήσιμο στο ραδιόφωνο, είναι σε εξέλιξη η λειτουργία σύζευξης.
5. Επιβεβαιώστε τη σύζευξη στη συσκευή σας. (Ανατρέξτε στο εγχειρίδιο οδηγιών της συσκευής σας για συγκεκριμένες οδηγίες σύζευξης της.)  
**ΣΗΜΕΙΩΣΗ:** Αν η σύζευξη δεν επιβεβαιωθεί μέσα σε 2 λεπτά, η LED θα σταματήσει να αναβοσβήνει και το Φορτιστής/Ραδιόφωνο θα επιστρέψει στην κατάσταση όπου η λυχνία αναβοσβήνει με διάστημα μισού δευτερολέπτου.
6. Αφού επιτευχθεί η σύζευξη, η ενδεικτική λυχνία στο πλήκτρο Bluetooth® **13** θα παραμείνει μόνιμα αναμμένη. Το Φορτιστής/Ραδιόφωνο τώρα θα αναπαράγει μουσική από τη συσκευή σας.

Ενδεικτική λυχνία κατάσταση Bluetooth®	
Ενδεικτική λυχνία LED	Κατάσταση/Λειτουργία
Σταθερό αναβοσβήσιμο (διάστημα μισού δευτ.)	Φορτιστής/Ραδιόφωνο μη συζευγμένο ή σε διαδικασία σύνδεσης.
Γρήγορο αναβοσβήσιμο	Φορτιστής/Ραδιόφωνο σε λειτουργία σύζευξης και μπορεί να ανακαλυφθεί από τη συσκευή σας.
Σταθερό φως	Φορτιστής/Ραδιόφωνο συνδεδεμένο με συσκευή.
Χωρίς φως	λήξη ορίου χρόνου ή απενεργοποιημένη κατάσταση ραδιοφώνου/ρυθμιστή.

### Σύνδεση μιας ήδη συζευγμένης συσκευής ήχου Bluetooth®

Αν μια συσκευή Bluetooth® έχει ήδη συζευχθεί με το ραδιόφωνο/φορτιστή, κανονικά θα επανασυνδεθεί αυτόματα όταν ενεργοποιηθεί το Φορτιστής/Ραδιόφωνο. Μετά από 4 δευτερόλεπτα το Φορτιστής/Ραδιόφωνο θα μεταβεί σε κατάσταση σύνδεσης. Αυτό υποδεικνύεται από το σταθερό αναβοσβήσιμο της ενδεικτική λυχνίας του πλήκτρου Bluetooth® **13**. Μόλις αναγνωρισθεί και συνδεθεί η ήδη συζευγμένη συσκευή Bluetooth®, η λυχνία LED θα ανάψει σταθερά. Αν δεν γίνει η σύνδεση και δεν μπορείτε να μεταδώσετε δεδομένα μουσικής, ακολουθήστε τις οδηγίες στην ενότητα **Σύζευξη του ραδιοφώνου/φορτιστή με συσκευή ήχου Bluetooth®**.

### Λειτουργικότητα Λήξης χρόνου (Εικ. Α)

Για την εξοικονόμηση διάρκειας μπαταρίας, το Φορτιστής/Ραδιόφωνο έχει σχεδιαστεί να απενεργοποιείται αυτόματα μετά από μία ώρα αδράνειας. Αυτή η αδράνεια θα μπορούσε να οφείλεται στο ότι η συσκευή δεν είναι συζευγμένη για μία ώρα ή στο ότι η σύνδεση Bluetooth® έχει διακοπεί για το ίδιο χρονικό διάστημα. Αν το Φορτιστής/Ραδιόφωνο απενεργοποιηθεί λόγω αδράνειας οποιοδήποτε είδους, ανατρέξτε στην ενότητα **Σύνδεση μιας ήδη συζευγμένης συσκευής ήχου Bluetooth®**.

**ΣΗΜΕΙΩΣΗ:** Η βέλτιστη εμβέλεια μετάδοσης δεδομένων μέσω Bluetooth® είναι περίπου 9 m (σε οπτική γραμμή) από το ραδιόφωνο/φορτιστή αλλά είναι εφικτές αποστάσεις έως και 30 m. Φυσικά εμπόδια, άλλες ασύρματες συσκευές ή ηλεκτρομαγνητικές συσκευές μπορεί να επηρεάσουν την ποιότητα της σύνδεσης.

Αν η σύνδεση Bluetooth® χαθεί επειδή για κάποιο χρόνο η απόσταση υπερέβαινε τη βέλτιστη απόσταση ή λόγω εμποδίων ή για οποιοδήποτε άλλο λόγο, μπορεί να χρειαστεί επανασύνδεση της συσκευής σας με το ραδιόφωνο/φορτιστή.

### Φόρτιση ενός κινητού τηλεφώνου ή συσκευής ήχου μέσω USB (Εικ. Α)

Η συσκευή ήχου ή το κινητό σας τηλέφωνο μπορεί να φορτιστεί (με ρεύμα έως 2,1 A) με χρήση της θύρας τροφοδοσίας USB **16** στο ραδιόφωνο/φορτιστή. Αυτή η φόρτιση είναι εφικτή όταν η

μονάδα είναι ενεργοποιημένη και τροφοδοτείται με ρεύμα από πρίζα ρεύματος AC ή από το πακέτο μπαταρίας.

## Πρίζες AC (Εικ. Α)

Το Φορτιστή/Ραδιόφωνο διαθέτει 2 πρίζες AC **14** (μέγιστης έντασης ρεύματος 10 A) για τροφοδοσία και άλλων εργαλείων ή συσκευών.

## Εργοστασιακή επαναφορά

Μια Εργοστασιακή επαναφορά θα καταργήσει όλες τις προρρυθμίσεις και θα επαναφέρει το ραδιόφωνο στις προεπιλεγμένες του ρυθμίσεις.

Για να πραγματοποιήσετε μια εργοστασιακή επαναφορά, πιέστε το πλήκτρο Μενού **10** και χρησιμοποιήστε τα πλήκτρα βέλους **5** για να μετακινηθείτε στο 'System' ('Σύστημα'). Πιέστε το πλήκτρο Εισαγωγής/Εμφάνισης **7** για να επιλέξετε. Χρησιμοποιήστε τα πλήκτρα βέλους **5** για να μετακινηθείτε στο στοιχείο 'Factory Reset' ('Εργοστασιακή επαναφορά'). Πιέστε το πλήκτρο Εισαγωγής/Εμφάνισης **7** για να επιλέξετε.

## Σημαντικές παρατηρήσεις για το ραδιόφωνο

1. Η λήψη θα διαφέρει ανάλογα με την τοποθεσία, και την ισχύ του ραδιοφωνικού σήματος.
2. Η λειτουργία του ραδιοφώνου ενώ είναι συνδεδεμένο σε ορισμένες γεννήτριες μπορεί να προκαλέσει θόρυβο υποβάθρου.

## ΣΥΝΤΗΡΗΣΗ

Το ηλεκτρικό εργαλείο της DEWALT σχεδιάστηκε για να λειτουργεί επί μεγάλο χρονικό διάστημα με ελάχιστη συντήρηση. Η συνεχής ικανοποιητική λειτουργία εξαρτάται από τη σωστή φροντίδα του εργαλείου και τον τακτικό καθαρισμό.

**ΠΡΟΕΙΔΟΠΟΙΗΣΗ:** Για να ελαττώσετε τον κίνδυνο σοβαρού προσωπικού τραυματισμού, απενεργοποιείτε το εργαλείο και αποσυνδέετε την μπαταρία πριν από την πραγματοποίηση τυχόν ρυθμίσεων ή την τοποθέτηση/αφαίρεση προσαρτημάτων ή παρελκόμενων. Η τυχαία εκκίνηση μπορεί να προκαλέσει τραυματισμό.



## Λίπανση

Το ηλεκτρικό σας εργαλείο δεν απαιτεί επιπλέον λίπανση.



## Καθαρισμός

**ΠΡΟΕΙΔΟΠΟΙΗΣΗ:** Για την αφαίρεση ρύπων και σκόνης, χρησιμοποιήστε ξηρό αέρα κάθε φορά που διαπιστώνετε συγκέντρωση σκόνης εντός και γύρω από τις θυρίδες αερισμού. Όταν εκτελείτε αυτή τη διαδικασία, να φοράτε εγκεκριμένο προστατευτικό για τα μάτια και εγκεκριμένη μάσκα για τη σκόνη.

**ΠΡΟΕΙΔΟΠΟΙΗΣΗ:** Μη χρησιμοποιείτε ποτέ διαλύτες ή άλλες ισχυρές χημικές ουσίες για τον καθαρισμό των μη μεταλλικών τμημάτων του εργαλείου. Αυτές οι χημικές ουσίες μπορούν να υποβαθμίσουν την ποιότητα των

υλικών που χρησιμοποιούνται σε αυτά τα τμήματα. Χρησιμοποιείτε ένα πανί που έχει εμποτιστεί μόνο σε νερό και ήπιο σαπούνι. Μη επιτρέψετε ποτέ την εισροή τυχόν υγρών στο εσωτερικό του εργαλείου. Μη βυθίσετε ποτέ οποιοδήποτε τμήμα του εργαλείου σε υγρό.



**ΠΡΟΕΙΔΟΠΟΙΗΣΗ:** Κίνδυνος ηλεκτροπληξίας. Αποσυνδέετε το ραδιόφωνο/φορτιστή από την πρίζα AC πριν τον καθαρισμό του. Οι ρύποι και το γράσο μπορούν να αφαιρεθούν από τις εξωτερικές επιφάνειες του φορτιστή με χρήση ενός πανιού ή μιας μαλακής, μη μεταλλικής βούρτσας. Μη χρησιμοποιείτε νερό ή οποιοδήποτε καθαριστικό διάλυμα. Μη επιτρέψετε ποτέ να εισέλθει υγρό στο εσωτερικό της μονάδας και μη βυθίσετε ποτέ οποιοδήποτε μέρος της μονάδας σε υγρό.

## Προαιρετικά παρελκόμενα



**ΠΡΟΕΙΔΟΠΟΙΗΣΗ:** Επειδή με το προϊόν αυτό δεν έχουν δοκιμαστεί άλλα παρελκόμενα εκτός από αυτά που διατίθενται από την DEWALT, η χρήση τυχόν τέτοιων παρελκόμενων με το εργαλείο αυτό μπορεί να είναι επικίνδυνη. Για να ελαττώσετε τον κίνδυνο τραυματισμού, πρέπει να χρησιμοποιείτε μόνο παρελκόμενα που συνιστώνται από την DEWALT.

Για περισσότερες πληροφορίες σχετικά με τα κατάλληλα παρελκόμενα, συμβουλευτείτε τον αντιπρόσωπο με τον οποίο συνεργάζεστε.

## Για την προστασία του περιβάλλοντος



Χωριστή συλλογή. Τα προϊόντα και οι μπαταρίες που επισημαίνονται με αυτό το σύμβολο δεν πρέπει να απορρίπτονται μαζί με τα κοινά οικιακά απορρίμματα.

Τα προϊόντα και οι μπαταρίες περιέχουν υλικά που μπορούν να ανακτηθούν ή να ανακυκλωθούν ώστε να μειωθούν οι ανάγκες για πρώτες ύλες. Παρακαλούμε να ανακυκλώνετε τα ηλεκτρικά προϊόντα και τις μπαταρίες σύμφωνα με τους τοπικούς κανονισμούς. Περισσότερες πληροφορίες διατίθενται στον ιστότοπο [www.2helpU.com](http://www.2helpU.com).

## Επαναφορτιζόμενη μπαταρία

Η μπαταρία μεγάλης διάρκειας λειτουργίας πρέπει να επαναφορτίζεται, όταν αδυνατεί πλέον να παράγει επαρκή ισχύ για εργασίες, οι οποίες πραγματοποιούνταν εύκολα στο παρελθόν. Στο τέλος της ωφέλιμης διάρκειας ζωής της, απορρίψτε της με τρόπο που σέβεται το περιβάλλον:

- Εξαντλήστε τη μπαταρία λειτουργώντας το εργαλείο, κατόπιν αφαιρέστε την από το εργαλείο.
- Οι κυψέλες μπαταριών λιθίου-ιόντων είναι ανακυκλώσιμες. Παραδίδετε τις στο κατάστημα αγοράς ή σε τοπικό σταθμό ανακύκλωσης. Τα συλλεγόμενα πακέτα μπαταριών θα ανακυκλώνονται ή θα απορρίπτονται με σωστό τρόπο.

<b>Belgique et Luxembourg België en Luxemburg</b>	DeWALT - Belgium BVBA Egide Walschaertsstraat 16 2800 Mechelen	Tel: NL 32 15 47 37 63 Tel: FR 32 15 47 37 64 Fax: 32 15 47 37 99	www.dewalt.be enduser.BE@SBDinc.com
<b>Danmark</b>	DeWALT (Stanley Black&Decker AS) Roskildevej 22 2620 Albertslund	Tel: 70 20 15 10 Fax: 70 22 49 10	www.dewalt.dk kundeservice.dk@sbdinc.com
<b>Deutschland</b>	DeWALT Richard Klingler Str. 11 65510 Idstein	Tel: 06126-21-0 Fax: 06126-21-2770	www.dewalt.de infofwge@sbdinc.com
<b>Ελλάς</b>	DeWALT (Ελλάς) A.E. ΕΔΠΑ-ΓΡΑΦΕΙΑ : Στραβόμονος 7 & Α. Βουλιαγμένης, Πλωράδα 166 74, Αθήνα SERVICE : Ημέρος, Τόπος 2 (Χάνι Αδών) – 193 00 Ασπρόπυργος	Τηλ: 00302108981616 Φαξ: 00302108983570	www.dewalt.gr Greece.Service@sbdinc.com
<b>España</b>	DeWALT Ibérica, S.C.A. Parc de Negocios "Mas Blau" Edificio Muntadas, c/Bergadà, 1, Of. A6 08820 El Prat de Llobregat (Barcelona)	Tel: 934 797 400 Fax: 934 797 419	www.dewalt.es respuesta.postventa@sbdinc.com
<b>France</b>	DeWALT 5, allée des Hêtres BP 60105, 69579 Limonest Cedex	Tel: 04 72 20 39 20 Fax: 04 72 20 39 00	www.dewalt.fr scufi@sbdinc.com
<b>Schweiz Suisse Svizzera</b>	DeWALT In der Luberzen 42 8902 Urdorf	Tel: 044 - 755 60 70 Fax: 044 - 730 70 67	www.dewalt.ch service@rofaag.ch
<b>Ireland</b>	DeWALT Building 4500, Kinsale Road Cork Airport Business Park Cork, Ireland	Tel: 00353-2781800 Fax: 01278 1811	www.dewalt.ie Sales.ireland@sbdinc.com
<b>Italia</b>	DeWALT via Energypark 6 20871 Vimercate (MB), IT	Tel: 800-014353 39 039-9590200 Fax: 39 039-9590311	www.dewalt.it
<b>Nederlands</b>	DeWALT Netherlands BVPostbus 83, 6120 AB BORN	Tel: 31 164 283 063 Fax: 31 164 283 200	www.dewalt.nl
<b>Norge</b>	DeWALT Postboks 4613 0405 Oslo, Norge	Tel: 45 25 13 00 Fax: 45 25 08 00	www.dewalt.no kundeservice.no@sbdinc.com
<b>Österreich</b>	DeWALT Werkzeug Vertriebsges m.b.H Oberlaaerstrasse 248, A-1230 Wien	Tel: 01 - 66116 - 0 Fax: 01 - 66116 - 614	www.dewalt.at service.austria@sbdinc.com
<b>Portugal</b>	DeWALT Ed. D Dinis, Quina da Fonte Rua dos Malhoes 2 2A 2º Esq. Oeiras e S. Juliao da Barra, paço de Arcos e Caxias 2770 071 Paço de Arcos	Tel: +351 214667500 Fax: +351214667580	www.dewalt.pt resposta.posvenda@sbdinc.com
<b>Suomi</b>	DeWALT PL47 00521 Helsinki, Suomi	Puh: 010 400 4333 Faksi: 0800 411 340	www.dewalt.fi asiakaspalvelu.fi@sbdinc.com
<b>Sverige</b>	DeWALT BOX 94 43122 Mölndal Sverige	Tel: 031 68 61 60 Fax: 031 68 60 08	www.dewalt.se kundservice.se@sbdinc.com
<b>Türkiye</b>	Sanayi ve Ticaret Bakanlığı tebliğince kullanılmı 7 yıldır. Stanley Black & Decker Turkey Alet Üretim San. Tic. Ltd.Şti. Kozyatağı Mh Değirmen Sk. Nida Kule No: 18 Kat: 6, 34742 Kadıköy, İstanbul, Türkiye	Tel: +90 216 665 2900 Faks: +90 216 665 2901	www.dewalt.com.tr info-tr@sbdinc.com
<b>United Kingdom</b>	DeWALT 210 Bath Road; Slough, Berks SL1 3YD	Tel: 01753-567055 Fax: 01753-572112	www.dewalt.co.uk emeaservice@sbdinc.com
<b>Australia</b>	DeWALT 810 Whitehorse Road Box Hill VIC 3103 Australia	Tel: Aust 1800 338 002 Tel: NZ 0800 339 258	www.dewalt.com.au www.dewalt.co.nz
<b>Middle East Africa</b>	DeWALT P.O. Box - 17164, Jebel Ali Free Zone (South), Dubai, UAE	Tel: 971 4 812 7400 Fax: 971 4 2822765	www.dewalt.ae Service.MEA@sbdinc.com