

DEWALT®

Dansk (<i>oversat fra original brugsvejledning</i>)	4
Deutsch (<i>Übersetzung der Originalanweisung</i>)	17
English (original instructions)	31
Español (<i>traducido de las instrucciones originales</i>)	44
Français (<i>traduction de la notice d'instructions originale</i>)	58
Italiano (<i>tradotto dalle istruzioni originali</i>)	72
Nederlands (<i>vertaald vanuit de originele instructies</i>)	86
Norsk (<i>oversatt fra de originale instruksjonene</i>)	100
Português (<i>traduzido das instruções originais</i>)	113
Suomi (<i>käännetty alkuperäisestä käyttöohjeesta</i>)	127
Svenska (<i>översatt från de ursprungliga instruktionerna</i>)	139
Türkçe (<i>orijinal talimatlardan çevrilmiştir</i>)	152
Ελληνικά (<i>μετάφραση από τις πρωτότυπες οδηγίες</i>)	165



www.DEWALT.eu

DCMPW1600

EU: Stanley Black & Decker Deutschland GmbH | Richard-Klinger-Straße 11 65510, Idstein, Germany
UK: Stanley Black & Decker UK Limited | Meadowfield Avenue, Spennymoor, DL16 6YJ, England

Fig. A

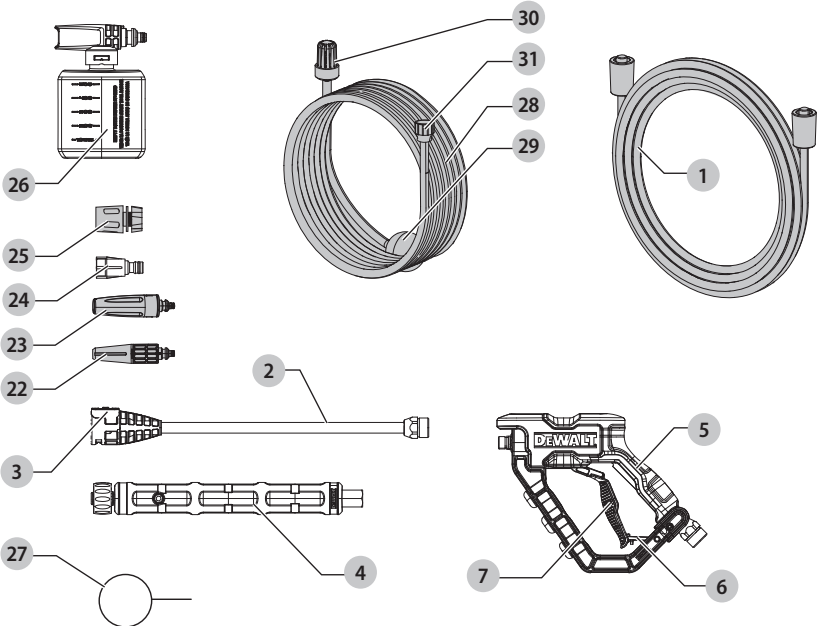
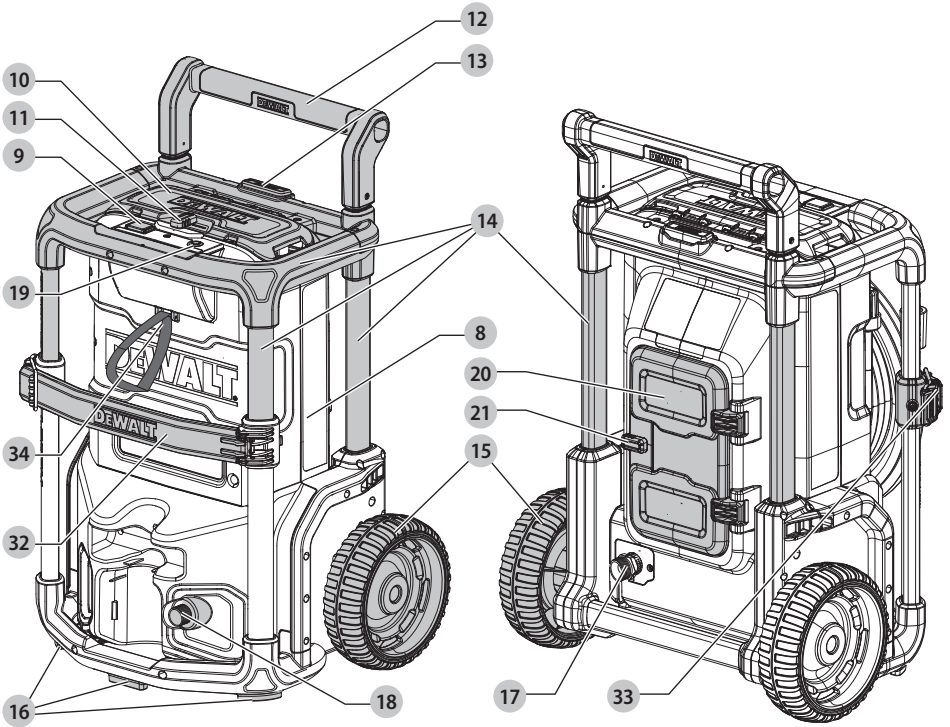

Fig. B

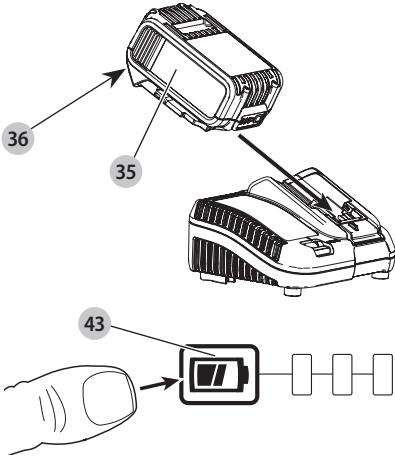

Fig. C

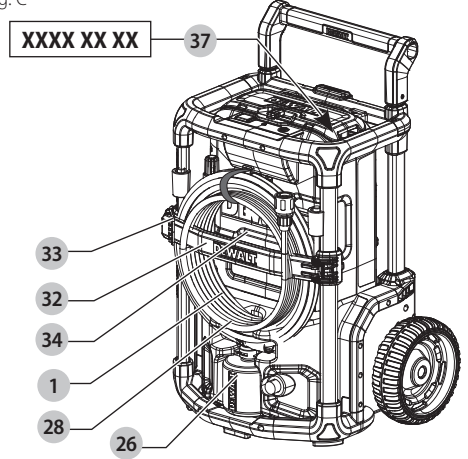

Fig. D

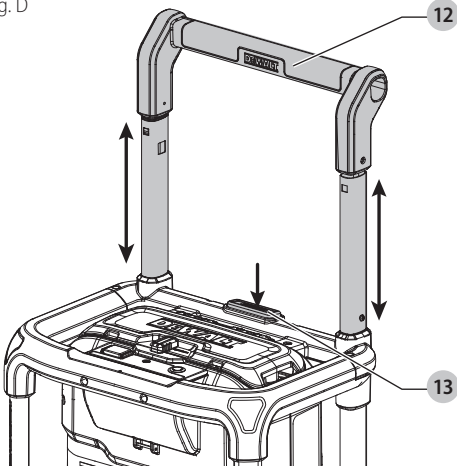

Fig. E

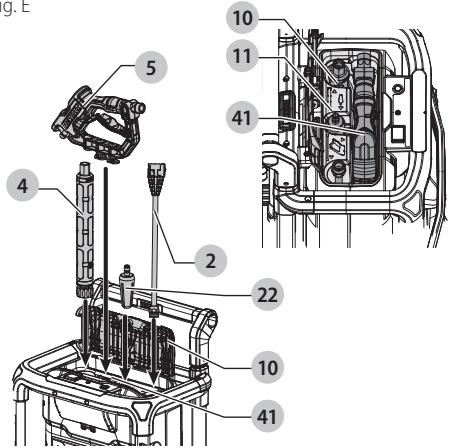

Fig. F

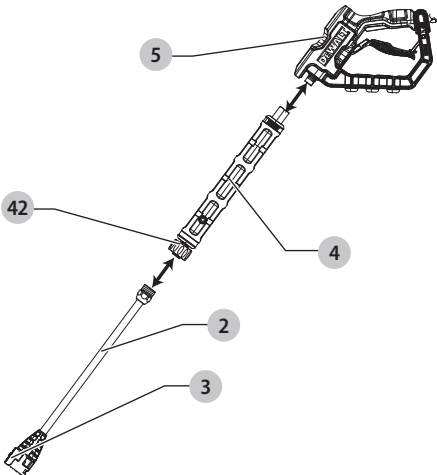

Fig. G

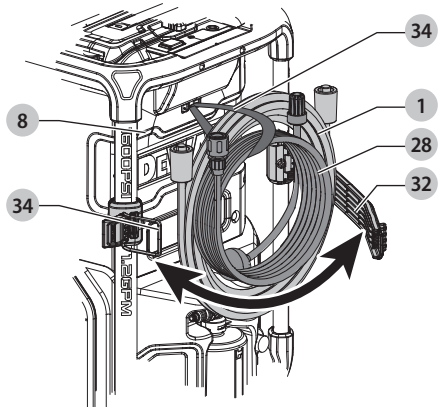

Fig. H

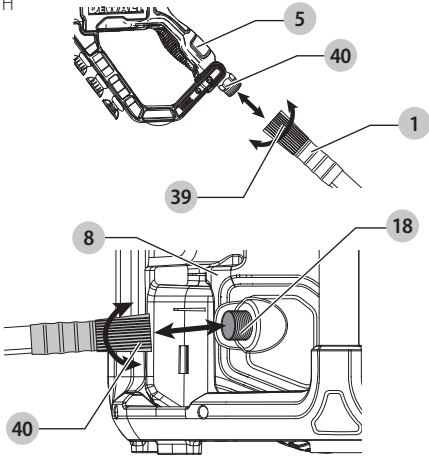

Fig. I

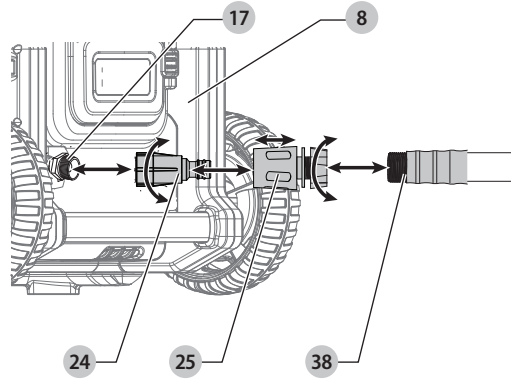

Fig. J

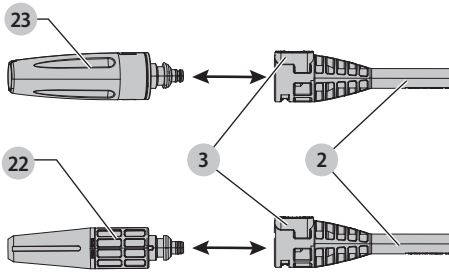

Fig. K

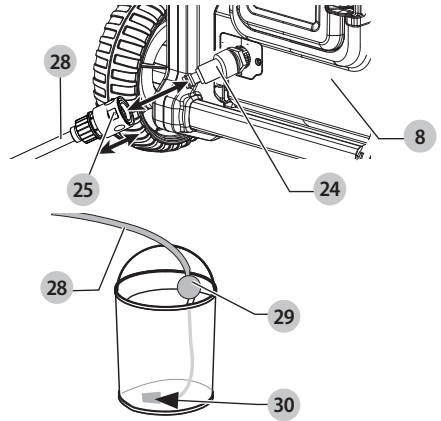

Fig. L

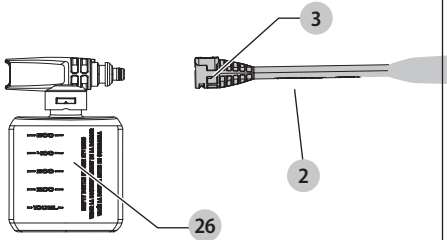

Fig. M

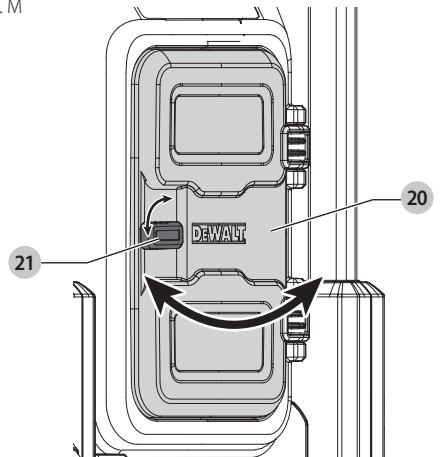

Fig. N

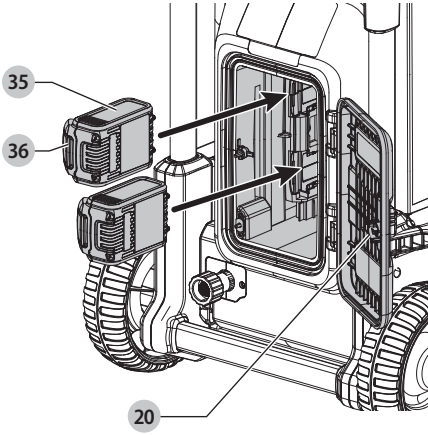

Fig. O

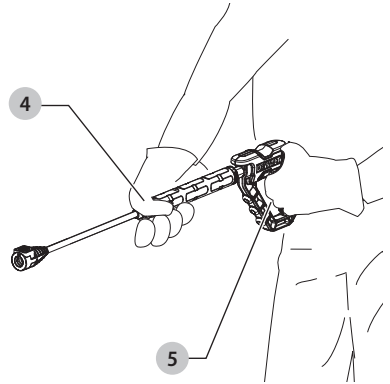

Fig. P

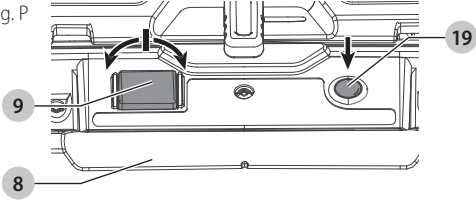

Fig. R

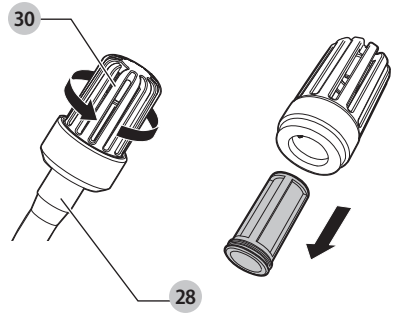

Fig. Q

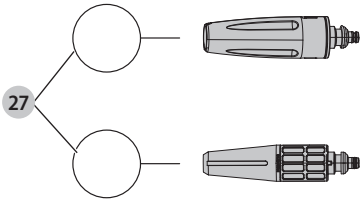

Fig. S

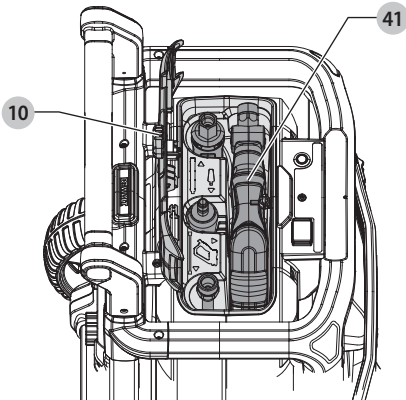
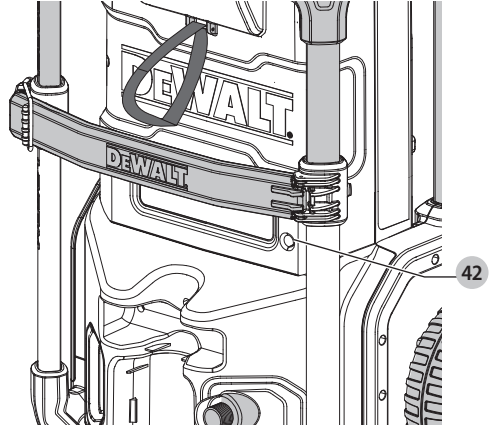

Fig. T



LEDNINGSFRI TRYKRENSER

DCMPW1600

Dokumenter tilgængelige online

www.2helpU.com/DoC/ eller

www.2helpU.com/DoC/index/xxx*

*For direkte adgang skal du erstatte "xxx" med produktets modelnummer, som er angivet på produktets typeskilt eller emballage.



- Betjeningsvejledning
- Overensstemmelseserklæring (DoC)
- Produktemissionsdata (PED): Information om støj, vibrationer og støv (gælder ikke for alle produkter)

ADVARSEL: Læs alle sikkerhedsadvarsler, instruktioner, illustrationer og specifikationer i denne vejledning, herunder afsnittene om batteri og oplader, som findes i en original værktøjsvejledning, eller den separate vejledning til batterier og opladere.

Vejledninger kan fås ved at kontakte kundeservice (se bagsiden af denne vejledning).

Tekniske data

	DCMPW1600
Spændingsinput	2x18 V _{DC}
Batteritype	Li-Ion
Type	1
Nominel flowhastighed	4,5 L/min
Maks. vandflowhastighed	5,5 L/min
Nominelt tryk	110 bar / 1600 PSI / 11 MPa
Maksimalt tryk	165 bar / 2390 PSI / 16,5 MPa
Maksimal indgangstemperatur	50 °C
Maksimalt indløbstryk	1 Mpa (10 bar)
Pistolens fremdrivende kraft til det maksimale tryk	21N
Motorbeskyttelse	IPX5
Indløbsvand	Koldt rent vand
Vægt	10,9 kg

Definitioner: Sikkerhedsråd

Nedenstående definitioner beskriver sikkerhedsniveauer for hvert signalord. Læs vejledningen og læg mærke til disse symboler.

! **FARE:** Angiver en overhængende farlig situation, der - hvis den ikke undgås - vil resultere i dødsfald eller alvorlig personskade.

! **ADVARSEL:** Angiver en mulig farlig situation, der - hvis den ikke undgås - kan resultere i dødsfald eller alvorlig personskade.

! **FORSIGTIG:** Angiver en mulig farlig situation, der - hvis den ikke undgås - kan resultere i mindre eller moderat personskade.

BEMÆRK: Angiver en handling, der ikke er forbundet med personskade, men som - hvis den ikke undgås - kan resultere i ejendomsskade.

⚡ Betyder fare for elektrisk stød.

🔥 Betyder risiko for brand.

VIGTIGE SIKKERHEDSINSTRUKTIONER

! **ADVARSEL:** Ved brug af denne trykrenser skal de grundlæggende sikkerhedsmæssige forholdsregler altid følges inklusive det følgende:

- Denne maskine er ikke beregnet til at blive anvendt af personer (herunder børn) med reducerede fysiske, sansemæssige eller mentale evner, eller mangel på erfaring og viden.
- Børn skal overvåges for at sikre, at de ikke leger med udstyret.
- Læs alle instruktioner før brug af produktet.
- For at mindske risikoen for skader er det nødvendigt at holde nøje opsyn, når et produkt bruges i nærheden af børn.
- Du skal vide, hvordan du stopper produktet og hurtigt frigiver tryk. Hav godt kendskab til kontrolfunktionerne.
- Vær forsigtig – vær opmærksom på, hvad du gør.
- Betjen ikke produktet, når du er træt eller påvirket af alkohol eller stoffer.
- Hold betjeningsområdet frit for alle personer og dyr.
- Undlad at række for langt eller at stå på en ustabil støtte. Hold hele tiden en god fodstilling og balance.
- Følg vedligeholdelsesinstruktionerne, der er angivet i vejledningen.

! **ADVARSEL:** Risiko for injektion eller personskade – ret ikke udledningsstrømmen mod personer eller dyr.

! **ADVARSEL:** Læs hele denne vejledning, før du forsøger at samle, betjene eller installere produktet.

! **ADVARSEL:** Denne enhed er designet til specifikke anvendelser. Den må ikke modificeres og/eller bruges til andre formål end det, den er designet til.

BEMÆRK: Opbevar altid din trykrenser et sted, hvor temperaturen ikke falder til under 40 °F (4 °C). Frostskader er ikke dækket af garantien.

! **ADVARSEL:** Denne maskine er designet til brug med det rengøringsmiddel, der leveres eller anbefales af producenten. Brug af andre rengøringsmidler eller kemikalier kan have en negativ indvirkning på maskinens sikkerhed.

! **ADVARSEL:** Under brug af højtryksrensere kan der blive dannet aerosoler. Det kan være sundhedsfarligt at indånde aerosoler.

Batterier				Opladere/opladningstider (minutter)***									
Kat #	V _{DC}	Ah	Vægt (kg)	DCB104	DCB107	DCB112/ DCB1102	DCB113	DCB115/ DCB1104	DCB116	DCB117	DCB118	DCB132	DCB119
DCB546	18/54	6,0/2,0	1,08	60	270	170	140	90	80	40	60	90	X
DCB547/G	18/54	9,0/3,0	1,46	75*	420	270	220	135*	110*	60	75*	135*	X
DCB548	18/54	12,0/4,0	1,46	120	540	350	300	180	150	80	120	180	X
DCB549	18/54	15,0/5,0	2,12	125	730	450	380	230	170	90	125	230	X
DCB181	18	1,5	0,35	22	70	45	35	22	22	22	22	22	45
DCB182	18	4,0	0,61	60/40**	185	120	100	60	60/45**	60/40**	60/40**	60	120
DCB183/B/G	18	2,0	0,40	30	90	60	50	30	30	30	30	30	60
DCB184/B/G	18	5,0	0,62	75/50**	240	150	120	75	75/60**	75/50**	75/50**	75	150
DCB185	18	1,3	0,35	22	60	40	30	22	22	22	22	22	40
DCB187	18	3,0	0,54	45	140	90	70	45	45	45	45	45	90
DCB189	18	4,0	0,54	60	185	120	100	60	60	60	60	60	120
DCBP034/G	18	1,7	0,32	27	82	50	40	27	27	27	27	27	50
DCBP518/G	18	5,0	0,75	50	240	150	120	75	60	50	50	75	150

*Datakode 201811475B eller senere

**Datakode 201536 eller senere

***Matrix for batteriopladningstider er kun vejledende; opladningstider varierer alt efter batteriernes temperatur og tilstand.

 **ADVARSEL:** Højtryksstråler kan være farlige, hvis de udsættes for misbrug. Strålen må ikke rettes mod personer, strømførende elektrisk udstyr eller selve maskinen.

 **ADVARSEL:** Brug ikke maskinen inden for rækkevidde af personer, medmindre de bærer beskyttelsestøj.

 **ADVARSEL:** Ret ikke strålen mod dig selv eller andre for at rengøre tøj eller fodtøj.

 **ADVARSEL:** Risiko for eksplosion – Sprøjt ikke brændbare væsker.

 **ADVARSEL:** Højtryksrensere må ikke bruges af børn eller uuddannet personale.

 **ADVARSEL:** Højtryksslanger, fittings og koblinger er vigtige for maskinens sikkerhed. Brug kun slanger, fittings og koblinger anbefalet af producenten.

 **ADVARSEL:** For at sikre maskinens sikkerhed må du kun bruge originale reservedele fra producenten, eller som er godkendt af producenten.

 **ADVARSEL:** Vand, der er strømmet gennem tilbageløbssikringer, anses for at være ikke-drikkeligt.

 **ADVARSEL:** ADVARSEL: Maskinen skal afbrydes fra sin strømkilde under rengøring eller vedligeholdelse, og når der udskiftes dele.

 **ADVARSEL:** Brug ikke maskinen, hvis vigtige dele af maskinen er beskadiget, f.eks. sikkerhedsanordninger, højtryksslanger, triggerpistol.

 **ADVARSEL:** Afhængigt af anvendelsen kan der bruges afskærmede dyser til højtryksrensning, hvilket vil reducere udledningen af vandholdige aerosoler dramatisk. Det er dog ikke alle anvendelser, der tillader brugen af en sådan enhed. Hvis afskærmede dyser ikke kan anvendes til beskyttelse mod aerosoler, kan en åndedrætsmaske i klasse FFP 2 eller tilsvarende være nødvendig, afhængigt af rengøringsmiljøet.



I henhold til de gældende bestemmelser må apparatet aldrig bruges på drikkevandsnettet uden en systemseparator. Brug en separator i henhold til IEC 61770. Vand, der strømmer gennem en systemseparator, anses ikke for at være drikkevand.

1. **Rør ikke ved stik eller kontakt med våde hænder.**
2. **Undgå utilsigtede igangsætninger.** Ryk afbryderen på enheden til FRA-position, før du sætter ledningen i stikkontakter eller trækker den ud.
3. Vandspray må aldrig rettes mod elektriske ledninger eller direkte mod selve trykrenseren, da der ellers kan opstå dødeligt elektrisk stød.
4. **Den smalle præcise strøm er meget kraftig.** Den anbefales ikke til brug på malede overflader, træoverflader eller genstande fastgjort med en klæbende bagside.
5. **Hold betjeningsområdet frit for alle personer og dyr.**
6. **Brug altid begge hænder, når du betjener trykrenseren, for at bevare fuldstændig kontrol over pinden.**
7. **Rør ikke ved dysen eller vandsprayer under drift.** Placer aldrig hænderne foran dysen.
8. **Bær sikkerhedsbriller under betjening.** Bær beskyttende tøj og fodtøj for at beskytte mod utilsigtet sprøjtning.
9. **Tag batteripakken eller -pakkerne ud af værktøjet, når det ikke er i brug, og inden højtryksslangen tages af.**
10. **Bind aldrig knuder, og knæk aldrig højtryksslangen, da det kan medføre skader. Efterse højtryksslangen regelmæssigt. Udskift slangen med det samme, hvis den er beskadiget, slidt eller viser tegn på revner, bobler, huller eller anden lækage.** Tag aldrig fat i en højtryksslange, der er utæt eller beskadiget.
11. **Opbevar eller brug ikke værktøjet og batteripakken på steder, hvor temperaturen falder til under 4 °C (39,2 °F)**

(som f.eks. skure udenfor eller metalbygninger om vinteren) eller når eller overstiger 40 °C (104 °F) (som f.eks. skure udenfor eller metalbygninger om sommeren). Frostskader er ikke dækket af garantien.

12. **Overhold omhyggeligt alle kemiske instruktioner og advarsler før brug. Brug kun godkendte trykrenserere. Brug ikke blegemiddel, klor eller andre rengøringsmidler, der indeholder syre. Følg altid producentens anbefalinger på etiketten for korrekt brug af rengøringsmidler.** Beskyt altid øjne, hud og åndedrætssystem mod rengøringsmidler.
13. **Trykrenseren bør ikke bruges i områder, hvor der kan være gasdampe.** En elektrisk gnist kan forårsage en eksplosion eller brand.
14. **For at minimere mængden af vand, der kommer ind i trykrenseren, skal enheden placeres så langt som muligt fra rengøringsstedet under drift.**
15. **For at forhindre utilsigtet udledning skal sprøjtepipetten sikres ved at låse triggeren, når den ikke er i brug.**
16. **For at give mulighed for fri luftcirkulation bør trykrenseren IKKE tildækkes under drift.**
17. **Du må aldrig røre, tage fat i eller forsøge at dække et nålehud eller lignende vandlækage på højtryksslangen.** Vandstrømmen ER under højt tryk og VIL trænge igennem huden.
18. **Brug kun slanger og tilbehør, der er klassificeret til højere tryk end din trykrenseres PSI/Bar.** Brug aldrig andre producenters tilbehør eller komponenter.
19. **Forbigå aldrig dette produkts sikkerhedsfunktioner.**
20. **Betjen ikke maskinen med manglende, ødelagte eller uautoriserede dele.**
21. **Sprøjt aldrig brændbare væsker, og brug aldrig trykrenseren på områder, der indeholder brændbart støv, væske eller dampe.**

Andres sikkerhed

- Dette værktøj må ikke bruges af personer (herunder børn) med nedsatte fysiske, sensoriske eller mentale evner eller manglende erfaring og viden, medmindre det sker under overvågning, eller der gives instruktion i brugen af værktøjet af en person, der er ansvarlig for deres sikkerhed.
- Børn skal overvåges for at sikre, at de ikke leger med udstyret.

Restrisici

På trods af overholdelsen af de relevante sikkerhedsregler og brug af sikkerhedsudstyr kan visse restrisici ikke undgås. Disse omfatter:

- Hørenedsættelse.
- Risiko for personskade som følge af flyvende partikler.
- Risiko for forbrænding ved at røre ved tilbehør, der bliver varmt under betjening.
- Risiko for personskade som følge af forlænget brug.

Opladere

DeWALT opladere kræver ingen justering, og er designet til at være så nemme som muligt at betjene.

El-sikkerhed

Elmotoren er kun designet til én spænding. Kontrollér altid, at batteripakkens spænding svarer til spændingen på mærkepladen. Sørg også for at spændingen på din oplader svarer til spændingen på dit værktøj.



Din DeWALT-oplader er dobbeltisoleret i overensstemmelse med EN60335; derfor er det ikke nødvendigt med en jordledning.

Hvis forsyningsledningen er beskadiget, må den kun udskiftes af DeWALT eller et autoriseret serviceværksted.

Brug af forlængerledning

En forlængerledning bør ikke anvendes, undtagen det er absolut nødvendigt. Brug en godkendt forlængerledning, som er egnet til din opladers indgangsstrøm (se **Tekniske Data**). Den minimale lederstørrelse er 1 mm²; den maksimale længde er 30 m. Ved brug af en ledningstrømler skal ledningen altid rulles helt ud.

Vigtige sikkerhedsinstruktioner for alle batteriopladere

GEM DISSE INSTRUKTIONER: Denne vejledning indeholder vigtige sikkerheds- og driftsinstruktioner for kompatible batteriopladere (se **Tekniske Data**). Før du bruger opladeren, læs alle instruktioner og de sikkerhedsmæssige afmærkninger på opladeren, batteripakken og produktet.



ADVARSEL: Risiko for elektrisk stød. Lad ikke nogen flydende væsker komme ind i opladeren. Det kan resultere i et elektrisk stød.



ADVARSEL: Vi anbefaler at bruge en fejlstrømsbeskyttelse med en nominal fejlstrøm på 30 mA eller derunder.



FORSIGTIG: Risiko for brand. For at reducere risikoen for personskade må du kun oplade DeWALT opladelige batterier. Andre batterityper kan eksplodere og forårsage personskader.



FORSIGTIG: Børn skal overvåges for at sikre, at de ikke leger med udstyret.

BEMÆRK: Under bestemte forhold, når opladeren er tilsluttet til strømforsyningen, kan blotlagte opladerkontakter blive kortslettet af fremmede materialer. Fremmede materialer af en ledende art som for eksempel, men ikke begrænset til ståluld, aluminiumsfolie eller anden koncentration af metalliske partikler skal holdes på afstand af opladerens huller. Tag altid stikket til opladeren ud fra kontakten, når der ikke er indsat en batteripakke. Tag stikket til opladeren ud for forsøg på at rengøre den.

- **Forsøg IKKE at oplade batteripakken med andre opladere end opladerne i denne vejledning.** Opladeren og batteripakken er specielt designet til at arbejde sammen.
- **Disse opladere er ikke beregnet til andre formål end opladning af DeWALT genopladelige batterier.** Alle andre anvendelser kan medføre risiko for brand, elektrisk stød eller livsfarlige elektriske stød.

- **Udsæt ikke opladeren for regn eller sne.**
- **Træk i stikket i stedet for ledningen, når opladeren frakobles.** Dette vil reducere risikoen for beskadigelse af elstikket og ledningen.
- **Kontrollér, at ledningen er placeret således, at der ikke trædes på den, faldes over den, eller den på anden måde udsættes for skader eller stress.**
- **Brug ikke en forlængerledning, med mindre det er absolut nødvendigt.** Anvendelse af en ukorrekt forlængerledning kan resultere i risiko for brand, elektrisk stød eller livsfarlige elektriske stød.
- **Anbring ikke noget oven på opladeren eller anbring opladeren på et blødt underlag, der kan blokere ventilationshullerne og medføre for megen intern varme.** Anbring opladeren på afstand af alle varmekilder. Opladeren ventileres gennem huller i toppen og bunden af huset.
- **Brug ikke opladeren med beskadiget ledning eller stik** – få dem udskiftet med det samme.
- **Brug ikke opladeren, hvis den har fået et hårdt slag, er blevet tabt eller blevet beskadiget på anden vis.** Tag den med til et autoriseret værksted.
- **Demontér ikke opladeren, tag den med til et autoriseret værksted, når service eller reparation er påkrævet.** Ukorrekt genmontering kan medføre risiko for elektrisk stød, livsfarlige elektriske stød eller brand.
- Hvis ledningen beskadiges, skal den omgående udskiftes af producenten, hans forhandler eller lignende kvalificeret person for at forebygge enhver risiko.
- **Tag stikket til opladeren ud af kontakten inden forsøg på rengøring.** Dette vil reducere risikoen for elektrisk stød. Fjernelse af batteripakken vil ikke reducere denne risiko.
- Forsøg **ALDRIG** at forbinde to opladere med hinanden.
- **Opladeren er udformet til at fungere på en almindelig 230V stikkontakt. Forsøg ikke at bruge den med en anden strømstyrke.** Dette gælder ikke for opladere til køretøjer.

Opladning af et batteri (Fig. B)

1. Tilslut opladeren til en passende stikkontakt før batteripakken sættes i.
2. Indsæt batteripakken **1** i opladeren og kontrollér, at pakken sidder godt fast i opladeren. Det røde (opladnings) lys vil blinke hele tiden og angive, at opladningsprocessen er startet.
3. Når opladningen er færdig, vil det blive angivet af den røde lampe, som vil lyse konstant på ON. Batteripakken er fuldt opladet og kan nu anvendes eller kan efterlades i opladeren. For at fjerne batteripakken fra opladeren skal du trykke på batteriudløserknappen **36** på batteripakken.

BEMÆRK: For at sikre maksimal ydeevne og levetid for Li-Ion batteripakker skal batteripakken lades helt op, før den anvendes første gang.

Betjening af oplader

Se indikatorerne nedenfor for batteripakkens opladestatus.

Ladeindikatorer	
	Opladning 
	Helt opladet 
	Varm/kold pakkeforsinkelse* 

*Det røde lys vil fortsætte med at blinke, men et gult indikatorlys vil blive tændt under denne handling. Når batteripakken har opnået en passende temperatur, vil det gule lys blive slukket, og opladeren vil genoptage opladningsproceduren.

Kompatible oplader(e) vil ikke oplade en defekt batteripakke. Opladeren vil angive defekt batteri ved at nægte at lyse.

BEMÆRK: Dette kan også betyde et problem med opladeren. Hvis opladeren angiver et problem, tag opladeren og batteripakken med hen til et autoriseret servicecenter for at blive kontrolleret.

Varm/kold pakkeforsinkelse

Når opladeren sporer en batteripakke, der er for varm eller for kold, starter den automatisk en varm/kold pakkeforsinkelse og indstiller opladningen, indtil batteriet har nået en passende temperatur. Opladeren skifter derefter automatisk til pakkeopladningsfunktion. Denne funktion sikrer maksimal batteripakkelevetid.

En kold batteripakke vil oplade med en lavere hastighed end en varm batteripakke. Batteripakken vil oplade ved den lavere hastighed gennem hele opladningscyklussen og vil ikke vende tilbage til maksimal opladningshastighed, selvom batteripakken varmer.

DCB118 opladeren er udstyret med en intern blæser designet til at nedkøle batteripakken. Blæseren tændes automatisk, når batteripakken trænger til at blive afkølet. Brug aldrig opladeren, hvis blæseren ikke virker korrekt, eller hvis blæseråbningerne er blokerede. Lad ikke fremmedlegemer trænge ind i opladeren.

Elektronisk beskyttelsessystem

XR Li-Ion værktøjerne er designet med et elektronisk beskyttelsessystem, der vil beskytte batteripakken imod overbelastning, overopvarmning eller dyb afladning.

Værktøjet vil automatisk slå fra, hvis det elektroniske beskyttelsessystem aktiveres. Hvis dette sker, anbring lithium-ion batteripakken på opladeren, indtil den er helt opladet.

Vægmontering

Disse opladere er designet til montering på en væg, eller til at stå oprejst på et bord eller en arbejdsflade. Ved vægmontering skal opladeren anbringes inden for rækkevidde af en stikkontakt og på afstand af et hjørne eller andre forhindringer, der kan hindre luftstrømmen. Brug bagsiden af opladeren som skabelon for placering af monteringskruerne på væggen. Monter opladeren sikkert ved hjælp af gipsskruer (købes separat) mindst 25,4 mm langs med en skruhoveddiameter på 7-9 mm, skruet ind i træ til en optimal dybde, der efterlader ca. 5,5 mm af skruen blotlagt. Ret hullerne på bagsiden af opladeren ind efter de blotlagte skruer og skru dem helt ind i hullerne.

Instruktioner om rengøring af opladeren



ADVARSEL: Risiko for elektrisk stød. Tag stikket til opladeren ud af stikdåsen før rengøring. Snavs og fedt kan fjernes fra det ydersiden af opladeren med en klud eller en blød ikke-metallisk børste. Brug ikke vand eller rengøringsmidler. Lad aldrig væske trænge ind i værktøjet, og nedsænk aldrig dele af værktøjet i en væske.

Batteripakker

Vigtige sikkerhedsinstruktioner for alle batteripakker

Ved bestilling af ombytningsbatteripakker skal du sørge for at inkludere katalognummer og spænding.

Batteripakken er ikke fuldt opladet, når du køber det. Inden brug af batteripakken og opladeren skal du læse sikkerhedsinstruktionerne herunder. Følg derefter de angivne opladningsprocedurer.

LÆS ALLE INSTRUKTIONER

- **Undlad at oplade eller bruge batteriet i områder med eksplosionsfare som f.eks. nær letantændelige væsker, gasser eller støv.** Isætning eller udtagning af batteriet fra opladeren kan antænde støv eller dampe.
- **Tving aldrig batteripakken ind i opladeren. Undlad at modificere batteripakken på nogen måde for at sætte den i en ikke-kompatibel oplader, da batteripakken kan briste og forårsage alvorlig personskade.**
- Oplad kun batteripakker i DEWALT opladere.
- Sprøjt **IKKE** på den eller nedsænk den i vand eller andre væsker.
- **Opbevar eller oplad ikke værktøjet og batteripakken på steder, hvor temperaturen falder til under 4 °C (39,2 °F) (som f.eks. skure udenfor eller metalbygninger om vinteren) eller når eller overstiger 40 °C (104 °F) (som f.eks. skure udenfor eller metalbygninger om sommeren).**
- **Brænd ikke batteripakken, selvom den er alvorligt beskadiget eller helt slidt op.** Batteripakken kan eksplodere på et øjeblik. Der dannes giftige dampe og materialer, når lithium-ion-batteripakker brændes.
- **Hvis indholdet af et batteri kommer i kontakt med huden, vask omgående området med mild sæbe og vand.** Hvis batterivæske kommer i øjet, skyl med vand over det åbne øje i 15 minutter, eller indtil iritationen ophører. Hvis der er brug for lægehjælp, består batterielektrolytten af en blanding af flydende organiske carbonater og lithiumsalte.
- **Indholdet af et åbnet battericeller kan forårsage irritation af luftvejene.** Sørg for frisk luft. Hvis symptomerne fortsætter, skal der søges lægehjælp.



ADVARSEL: Risiko for brand. Batterivæske kan være brandfarlig, hvis den udsættes for gnister eller flammer.



ADVARSEL: Forsøg aldrig at åbne batteripakken under nogen omstændigheder. Hvis batteripakken er revnet eller beskadiget, indsæt den ikke i opladeren. Undgå at mase, tabe eller beskadige batteripakken. Anvend ikke en batteripakke eller oplader, der har fået et hårdt slag, er

blevet tabt, kørt over eller blevet beskadiget på anden vis (f.eks. stukket med en nål, slået med en hammer, trådt på). Det kan medføre elektriske chok eller livsfarlige elektriske stød. Beskadigede batterier bør sendes til servicecenteret til genbrug.



ADVARSEL: Brandfare. Opbevar eller bær aldrig batteripakker, så metalgenstande kan komme i kontakt med udsatte batteriklemmer. Anbring eksempelvis ikke batteripakken i forklæder, lommer, værktøjskasser, produktkasser, skuffer mv. sammen med løse søm, skruer, nøgler osv.



FORSIGTIG: Når det ikke er i brug, læg værktøjet på siden på en stabil overflade, hvor det ikke vil vælte eller falde ned. Nogle værktøjer med store batteripakker vil stå lodret på batteripakken, men kan let væltes.

Transport



ADVARSEL: Brandfare. Transport af batterier kan muligvis forårsage brand, hvis batteripolerne utilsigtet kommer i kontakt med ledende materialer. Ved transport af batterier skal du sørge for, at batteriets poler er beskyttet og godt isoleret fra materialer, der kan komme i kontakt med dem og forårsage en kortslutning. **BEMÆRK:** Lithium-ion-batterier bør ikke lægges i indchecket bagage.

DEWALT batterier opfylder alle gældende skibsfartsregler som foreskrevet af industrien og juridiske standarder, som omfatter FN's anbefalinger om transport af farligt gods, den internationale lufttransportforening (IATA), farligt gods regulativer, de internationale maritime farligt gods (IMDG) regler og den europæiske konvention om international transport af farligt gods ad landevejen (ADR). Lithium-ion-celler og batterier er blevet testet i henhold til afsnit 38,3 i FN's anbefalinger om tests og kriterier for transport af farligt gods.

I de fleste tilfælde vil afsendelsen af en DEWALT batteripakke være undtaget fra at blive klassificeret som et fuldt reguleret klasse 9 farligt materiale. Generelt er det kun forsendelser med et lithium-ion-batteri, der har en kWh-tarif på over 100 watttimer (Wh), som skal forsendes som fuldt reguleret Klasse 9. Alle lithium-ion batterier har Wh-beregning markeret på pakken. På grund af regulatoriske kompleksiteter anbefaler DEWALT desuden ikke luftforsendelse af lithium-ion-batteripakker alene, uanset Wh-klassificeringen. Forsendelser af værktøjer med batterier (kombobatterier) kan luftforsendes som undtaget, hvis batteripakken har en Wh-beregning på højst 100 Wh.

Uanset om en forsendelse anses for at være undtaget eller fuldt reguleret, er det speditorernes ansvar at rådføre sig med de seneste regler for emballerings-, mærknings- og dokumentationskrav.

Oplysningerne i dette afsnit i vejledningen er givet i god tro og menes at være korrekte på det tidspunkt, hvor dokumentet blev oprettet. Men der gives ingen garanti, udtrykt eller underforstået. Det er købers ansvar at sikre, at vedkommendes aktiviteter er i overensstemmelse med de gældende regulativer.

Transport af FLEXVOLT™ batteriet

DEWALT FLEXVOLT™-batteriet har to tilstande: **Brug** og **Transport**.

Anvendelsesfunktion: Når FLEXVOLT™-batteriet står alene eller er i et DeWALT 18V produkt, vil det fungere som et 18V batteri. FLEXVOLT™ er i et 54V eller et 108V (to 54V batterier) produkt, vil det fungere som et 54V batteri.

Transportfunktion: Når dækslet er fastgjort til FLEXVOLT™-batteriet, er batteriet i transportfunktion. Behold dækslet til forsendelse.

Under transportfunktionen er cellestrøge elektrisk afbrudt inde i pakken, og det resulterer i 3 batterier med en lavere watt time (Wh) ydelse i forhold til 1 batteri med en højere watt timeydelse. Denne øgede mængde på 3 batterier med den lavere watt timeydelse kan fritage pakken fra visse forsendelsesforordninger, der er batterier med højere watt timer.

For eksempel kan transport Wh ydelse angive 3 x 36 Wh, lig med 3 batterier hver på 36 Wh. Anvendelses Wh ydelsen kan angive 108 Wh (forudsat 1 batteri).

Eksempel på mærkning af anvendelses- og transportlabel



Anbefalinger til opbevaring

1. Det bedste opbevaringssted er et, der er køligt og tørt – væk fra sollys og for stærk varme eller kulde. For optimal batteriudvevne og levetid skal batteripakker opbevares ved stuetemperatur, når de ikke er i brug.
2. For langtids opbevaring anbefales det at opbevare en fuldt opladet batteripakke et køligt, tørt sted uden for opladeren for optimale resultater.

BEMÆRK: Batteripakker bør ikke opbevares helt tomme for opladning. Batteripakken skal genoplades før brug.

Mærkater på oplader og batteripakke

Udover de piktogrammer, der anvendes i denne vejledning, kan mærkater på opladeren og batteripakken vise de følgende piktogrammer:



Læs brugsanvisningen før brug.



Se **Tekniske data** for opladningstid.



Undersøg ikke med ledende genstande.



Beskadigede batteripakker må ikke oplades.



Må ikke udsættes for vand.



Udskift straks defekte ledninger.



Oplad kun mellem 4 °C og 40 °C.



Kun til indendørs brug.



Bortskaf batteripakken med behørigt omhu for omgivelserne.



Oplad kun batteripakker med designerede DeWALT-opladere. At ændre batteripakker ud over de designerede DeWALT-batterier med en DeWALT oplader kan gøre, at de sprænger eller fører til andre farlige situationer.



Destruér ikke batteripakken.



BRUG (uden transportdæksel). Eksempel: Wh ydelse angiver 108 Wh (1 batteri med 108 Wh).



TRANSPORT (med indbygget transportdæksel). Eksempel: Wh ydelse angiver 3 x 36 Wh (3 batterier på 36 Wh).

Batteritype

Denne DCMPW1600 er udformet til at køre på to 18-volt batteripakker af lige høj kapacitet. DCMPW1600 fungerer ikke på en enkelt batteripakke, og hvis du bruger 18-volt batteripakker af forskellig kapacitet, vil batteripakken med en lavere kapacitet få enheden til at slukke, når den er afladet. For optimal ydelse og driftstid anbefaler vi at bruge DCB547 9,0 AH batteripakker.

BEMÆRK: For de bedste resultater skal du kontrollere, at begge batteripakkerne er fuldt opladet før brug.

Disse batteripakker kan bruges: DCB181, DCB182, DCB183, DCB183B, DCB183G, DCB184, DCB184B, DCB184G, DCB185, DCB187, DCB189, DCBP034, DCBP034G, DCBP518, DCBP518G, DCB546, DCB547, DCB547G, DCB548, DCB549. Se **Tekniske data** for flere informationer.

Pakkens indhold

Pakken indeholder:

- 1 Trykrenserenhed
- 1 Sprøjtehandtag
- 1 Sprøjtestang
- 1 Højtryksslange
- 1 Sugelange med selvspændning
- 1 Højtryksskumkanon
- 1 Vandindtagsfilter
- 1 Justerbar sprøjtedyse
- 1 Turbodyse
- 1 Dyserengøringsværktøj
- 1 Universal slangekonnektor
- 1 Li-ion-batteripakke (modellerne C1, D1, E1, G1, H1, L1, M1, P1, Q1, S1, T1, U1, X1, Y1, Z1)
- 2 Li-ion-batteripakker (modellerne C2, D2, E2, G2, H2, L2, M2, P2, Q2, S2, T2, U2, X2, Y2, Z2)
- 3 Li-ion-batteripakker (modellerne C3, D3, E3, G3, H3, L3, M3, P3, Q3, S3, T3, U3, X3, Y3, Z3)
- 1 Brugsanvisning

BEMÆRK: Batteripakker, opladere og værktøjskasser er ikke inkluderet i N-modeller. Batteripakker og opladere er ikke

inkluderede i NT-modeller. B-modeller inkluderer Bluetooth®-batteripakker.

BEMÆRK: Ordet "Bluetooth®" samt mærker og logoer er registrerede varemærker, der ejes af Bluetooth®, SIG, Inc., og DEWALT bruger disse mærker i henhold til en licens. Andre varemærker og handelsnavne tilhører deres respektive ejere.

- *Kontrollér for eventuelle skader på værktøjet, dele og tilbehør, der kan være opstået under transport.*
- *Tag dig god tid til grundigt at læse og forstå denne brugsanvisning før betjening.*

Afmærkninger på værktøjet

Følgende piktogrammer er vist på værktøjet:



Advarsel! Brugeren skal læse brugervejledningen for at reducere risikoen for kvæstelser.



Bær beskyttelsesbriller.



Bær høreværn.



Maskine ikke velegnet til at blive sluttet til drikkevandsforsyningen.



Direktiv 2000/14/EC garanteret lydstyrke.
DCMPW1600



Fjern altid batteriet fra apparatet, før du udfører nogen form for rengøring eller vedligeholdelse.

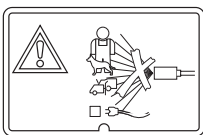

Ret aldrig vandstrålen mod mennesker, dyr, maskinen eller elektriske komponenter

Datokodeposition (Fig. B)

Produktionsdatokoden **5** består af et 4-cifret år efterfulgt af en 2-cifret uge og forlænges af en 2-cifret fabrikskode.

Beskrivelse (fig. A)

ADVARSEL: Modificér aldrig elektrisk værktøj eller nogle dele heraf. Det kan medføre materiale- eller personskade.

- 1 Højtryksslange
- 2 Sprøjtetang
- 3 Dyseknap
- 4 Sprøjtéhåndtag
- 5 Håndtagsgreb
- 6 Triggerlås

- 7 Udløser
- 8 Trykrenserenhed
- 9 Kontakt til valg af hastighed
- 10 Opbevaringslåge
- 11 Dæksellås
- 12 Teleskophåndtag
- 13 Håndtagets triggerknap
- 14 Bur
- 15 Transporthjul
- 16 Fod
- 17 Haveslangevandindtag
- 18 Højtryksvandudtag
- 19 Boost-knap
- 20 Luge til batteriåbning
- 21 Lås til batteriluge
- 22 Turbodyse
- 23 Justerbar sprøjtedyse
- 24 Vandindtagsfilter
- 25 Slangeadapter med hurtig tilslutning
- 26 Højtryksskumkanon
- 27 Dyserengøringsværktøj
- 28 Sugelange med selvspændning
- 29 Flydebold
- 30 Sugelangefilter
- 31 Sugelangemanchet
- 32 Bøjle til slangeopbevaring
- 33 Lås til slangeopbevaring
- 34 Rem til slangeopbevaring

Tilsigtet anvendelse

Denne trykrenser er beregnet til rengøring af både, biler, dæk, indkørsler, griller, husbeklædning, motorcykler, terrasser og udendørs møbler.

MÅ IKKE anvendes under våde forhold eller i nærheden af brændbare væsker eller gasser.

LAD IKKE børn komme i kontakt med værktøjet. Overvågning er påkrævet, når uerfarne brugere anvender dette værktøj.

- **Små børn og svagelige.** Dette værktøj er ikke beregnet til at blive brugt af små børn og svagelige uden overvågning.
- Dette produkt er ikke beregnet til anvendelse af personer (inklusive børn) med nedsatte fysiske, sensoriske eller mentale evner, eller som mangler erfaring, kendskab eller færdigheder, medmindre de er under overvågning af en person, der er ansvarlig for deres sikkerhed. Børn må aldrig efterlades alene med dette produkt.

SAMLING OG JUSTERINGER

ADVARSEL: For at nedsætte risikoen for alvorlig personskade skal du slå værktøjet fra og frakoble batteripakken inden du foretager eventuelle justeringer eller fjerner/installerer fastgørelser eller tilbehør. En utilsigtet start kan forårsage kvæstelser.

ADVARSEL: Anvend kun DEWALT batterier og opladere.

Bærehåndtag på bur (fig. C)

Denne trykrenser har et beskyttelsesbur, der beskytter trykrenseren mod dagligt slid på arbejdspladsen, men som også har flere muligheder for bærehåndtag **14**. Bær trykrenseren med den del af buret, der passer til din opgave. **FORSØG IKKE** at bære trykrenseren i bøjlen til slangeopbevaring **32** eller teleskophåndtaget **12**.

Teleskophåndtag (fig. A, D)

Denne trykrenser har praktisk indbygget teleskophåndtag og vtransporthjul.

1. For at åbne teleskophåndtaget **12**, tryk på håndtagets triggerknop **13** og skub håndtaget opad. Du vil høre et klik, når det klikker på plads.
2. For at opbevare teleskophåndtaget **12**, tryk på håndtagets triggerknop **13** og skub teleskophåndtaget ned og ind i trykrenserens primære del. Du vil høre et klik, når det klikker på plads.
3. For at flytte trykrenseren **8**, vip enheden så transporthjulene **15** rører jorden og træk enheden i teleskophåndtaget.

Rum til opbevaring af tilbehør (fig. E)

Denne trykrenser har et indbygget rum til opbevaring af tilbehør **41**, hvor du kan bære sprøjtetangen, sprøjtehåndtaget, håndtagsgrebet og dyserne.

1. For at låse op for opbevaringslugen **10** skal du dreje lugens lås **11** mod uret og vippe lugen ud for at få adgang til sprøjtetangen **2**, sprøjtehåndtaget **4**, håndtagsgrebet **5**, turbodysen **22** og den justerbare sprøjtedyse **23**.
2. For at låse opbevaringslugen **10** skal du placere opbevaringslugen i den lukkede position. Drej lugens lås **11** med uret for at låse opbevaringslugen i position.

Montering af sprøjtetang (fig. F)

1. For at forbinde sprøjtehåndtaget **4** til håndtagsgrebet **5**, skal du indsætte sprøjtehåndtagets gevindende på håndtagsgrebet gevindende. Drej sprøjtehåndtaget **4** med uret, indtil det er helt strammet.
2. For at forbinde sprøjtetangen **2** til sprøjtehåndtaget **4** skal du indsætte sprøjtetangens gevindende i sprøjtehåndtagets gevindmanchet **42**. Drej gevindmanchetten **42** med uret, indtil den er helt strammet.

Opbevaring af højtryks- og sugeslange (fig. G)

Denne trykrenser har et indbygget opbevaringsområde til at bære højtryksslangen. Den oprullede slange er fastgjort mellem bøjlen til slangeopbevaring **32** og trykrenserenheden **8**.

1. For at få adgang til højtryksslangen **1** eller sugeslangen **28** skal du låse op for låsen til slangeopbevaring **33** og svinge bøjlen til slangeopbevaring **32** væk fra trykrenserenheden **8**.
2. Pak remmen til slangeopbevaring **34** ud, og fjern slangen fra trykrenserenheden **8**.

3. Sving bøjlen til slangeopbevaring **32**, så den lukkes, og lås låsen til slangeopbevaring **33** ved at fastgøre bøjlen til slangeopbevaring **32** på trykrenserenheden **8**.

Montering af højtryksslange (fig. H)



FORSIGTIG: TRÆK ALDRIG I VANDFORSYNINGSSLANGEN FOR AT FLYTTE højtrykrenseren. Dette kan beskadige slange og/eller pumpeindløb.

BEMÆRK: Rul højtryksslangen **1** ud før installation for at forhindre knæk.

BEMÆRK: Undgå skæv fastskruning ved installation af slangen. Skæv fastskruning vil forårsage lækager.

1. For at forbinde højtryksslangen **1** til håndtagsgrebet **5** skal du skruv slangemuffen **39** over indløbskoblingen **40**.
2. For at slutte højtryksslangen til trykrenserenheden **8** skal du skruv slangemanchetten **40** på højtryksvandudtaget **18**.

Påmontering af haveslange (fig. I)

BEMÆRK: Inden haveslangen sluttes til trykrenserenheden, skal du lade vand løbe gennem haveslangen i tredive sekunder for at fjerne eventuelt snavs fra indersiden af haveslangen.

1. For at forbinde haveslangen **38** til trykrenseren **8** skal du først skruv vandindløbsfilteret **24** på vandindtaget **17**.
2. Skru bunden af slangeadapteren med hurtig tilslutning **25** løs, og skub bunden over slangen. Skub slangen ind i slangeadapteren med hurtig tilslutning, indtil den stopper. Skru bunden på slangeadapteren med hurtig tilslutning **25** for at fastspænde slangen i slangeadapteren med hurtig tilslutning **25**.
3. Skub slangeadapteren med hurtig tilslutning **25** ind i vandindløbsfilteret **24**, indtil den "klikker".

BEMÆRK: Frakobl altid haveslangen efter brug.

Påmontering af dyser (fig. J)



FARE: Risiko for væskeindsprøjtning. Affyr ikke vandstrøm mod personer, ubeskyttet hud, øjne eller kæledyr eller andre dyr. Det vil resultere i alvorlig personskade.



ADVARSEL: Flyvende genstande kan forårsage alvorlig personskade. Forsøg IKKE at udskifte mundstykker, mens trykrenseren er i gang. Slå trykrenserenheden FRA, inden du udskifter mundstykker.

1. For at forbinde en dyse til sprøjtetangen **2** skal du trykke ned på dyseknappen **3** på sprøjtetangen og indsætte den passende dyse.
2. Slip dyseknappen **3** for at låse dysen på plads.
3. Træk godt i dysen for at sikre, at dysen er låst på plads.

Dysetyper	Egnede anvendelser
Justerbar dyse	Til skånsom bred områderengøring
Turbodyse	Til slibende rengøring

BEMÆRK: Turbodysen **22** er egnet til rengøring af beton og murværk. Det anbefales ikke at bruge denne dyse til rengøring af køretøjer, da den kan beskadige overfladen.

Justering af de justerbare dysers sprøjtemønster (fig. J)

Vinklen af den spray, der kommer ud af dysen, kan justeres ved at rotere dysen. Dette vil variere sprøjtemønstret fra en smal strøm med høj indvirkning på ca. 0 ° til en bred blæsespray på 60 °.

- En smal nåledysestråle fordeler vandets påvirkning på et koncentreret område, hvilket resulterer i en høj indvirkningskraft på rensesoverfladen. Brug en smal nåledysestråle til dybrensning på et koncentreret område. Brug den dog forsigtigt, da den kan beskadige nogle overflader.
- Et bredt blæsermønster fordeler vandets indvirkning over et større område, hvilket resulterer i fremragende rensning med reduceret risiko for overfladeskader. Store overflader kan rengøres hurtigere ved hjælp af et bredt blæsermønster.

Påmontering af sugeslange med selvspædning (fig. K)

Brug sugeslangen med selvspædning til at trække vand fra en spand eller en anden ferskvandskilde.

BEMÆRK: Brug den ikke til at suge sæbe, kemikalier, snavs eller korrosive væsker, såsom vinduesrens, plantegødning, kunstgødning eller blegemiddel. Brug ikke med saltvand.

BEMÆRK: Undgå skæv fastskruining ved installation af sugeslangen med selvspædning 28. Skæv fastskruining vil forårsage lækager.

1. For at forbinde den selvspædende sugeslange 28 til trykrenserenheden 8 skrues sugeslangens muffe 31 på vandindtaget 17.
2. Stram sugeslangens muffe 31 godt med håndkraft.

BEMÆRK: Frakobl altid sugeslangen efter brug.

3. Placer den anden ende af sugeslangen med filteret 30 på den i beholderen med ferskvand eller en ferskvandskilde.
4. Juster flydebolden 29 på sugeslangen, så filteret 30 bliver ved med at være dækket af væsken.

5. Vælg det korrekte mundstykke, der skal anvendes.
- Fastgørelse af dyser**
6. Efter den udførte opgave er afsluttet, skal du placere sugeslangen i en beholder med rent vand og trække det rene vand gennem systemet for at skylle det.

BEMÆRK: Når du bruger sugeslangen med selvspædning, kan det tage nogle få minutter for trykrenseren at selvspæde. Sørg for, at trykrenseren er tændt, og at der trækkes i triggeren på sprøjtestangen, indtil den spædes.

Påmontering af højtryksskumkanon (fig. L)

1. For at forbinde højtryks skumkanonen 26 til sprøjtestangen 2 skal du trykke på dyseknappen 3 og indsætte skumkanonen.
2. Slip dyseknappen 3 for at låse højtryks skumkanonen 26 fast.
3. Giv højtryks skumkanonen 26 et fast ryk bagefter, så du sikrer dig, at den er låst fast.

BEMÆRK: Skumkanonen bør placeres under sprøjtestangen. Placer ikke højtryks skumkanonen over sprøjtestangen, da dette vil føre til, at der drypper sæbe på sprøjtestangen. Sprøjtespidsen på højtryks sprøjtekanonen 26 roterer, så den kan bruges lodret eller vandret.

BETJENING

Brugsvejledning



ADVARSEL: Overhold altid sikkerhedsvejledningen og de gældende regler.



ADVARSEL: For at reducere risikoen for personskade, sluk og tag batteripakken af, inden der foretages justeringer eller afmontering/installation af udstyr eller tilbehør. Utilsigtet start kan medføre kvæstelser.

På- og afmontering af batteripakkerne (fig. M, N)

Denne trykrenser er udformet til at køre på to batteripakker af lige høj kapacitet. Trykrenseren fungerer ikke på en enkelt batteripakke, og hvis du bruger batteripakker af forskellig kapacitet, vil batteripakken med en lavere kapacitet få enheden til at slukke, når den er afladet.

BEMÆRK: For de bedste resultater kontrollér at begge batteripakkerne er fuldt opladet før brug.

Sådan indsættes batteripakkerne



ADVARSEL: Sørg for, at der er slukket for hastighedsvælgeren, før batteripakken isættes.



FORSIGTIG: Enheden stopper med at køre, når lugen til batteriåbningen er åbent. Hvis hastighedsvælgeren er i HI- eller LO-position vil enheden tænde, når lugen til batteriåbningen lukkes.



FORSIGTIG: Hold ikke triggeren nede, når lugen til batteriåbningen lukkes.

1. Lås op for lugen til batteriåbningen 20, drej lugelåsen til batteriåbningen 21 mod uret, og sving lugen til batteriåbning åben for at få adgang til batteriåbningen.
 2. Batteripakkerne 35 skal tilpasses ift. skinnerne inden i batteriåbningen og skubbes ind, indtil batteripakkerne sidder fast i værktøjet, og derefter skal det kontrolleres, at de ikke kan løsne sig.
 3. Lås lugen til batteriåbning 20, luk lugen til batteriåbning 20, så den forsejles til trykrenserenheden 8.
 4. Drej lugelåsen til batteriåbningen 21 med uret for at låse lugen til batteriåbningen. Sørg for, at lugen til batteriåbning er låst helt fast, inden du starter værktøjet.
- BEMÆRK:** Enheden vil ikke køre, hvis lugen til batteriåbningen ikke er helt lukket og låst.

Sådan udtages batteripakkerne

1. Drej lugen til batteriåbningen 21 mod uret, og træk lugen til batteriåbningen åben for at få adgang til batteripakkerne 35.
2. Tryk på batteriernes triggerknapper 36 på batteripakkerne 35 og træk batteripakkerne godt ud af værktøjet.

- Isæt batterierne i opladeren, som beskrevet i opladerafsnittet i denne vejledning.
- Luk lugen til batteriåbning **20**, så den forsejles til trykrenserenheden **8** og lås den. Sørg for, at lugen til batteriåbning er låst helt fast.

Batteripakker til indikator (fig. B)

Nogle DeWALT batteripakker indeholder en brændstofmåler, som består af tre grønne LED lys, som angiver niveauet for den resterende opladning i batteripakken.

Du aktiverer brændstofmåleren ved at trykke på og holde brændstofmålerknappen **43** nede. En kombination af de tre grønne LED lamper vil lyse og angive niveauet for den resterende opladning. Når niveauet for opladning i batteriet ligger under den brugbare grænse, lyser indikatoren ikke, og batteriet skal genoplades.

BEMÆRK: Brændstofmåleren giver kun en indikation af den opladning, der resterer i batteripakken. Den angiver ikke værktøjets funktionalitet og varierer afhængigt af produktkomponenter, temperatur og slutbrugeranvendelse.

Korrekt håndposition (fig. 0)



ADVARSEL: For at reducere risikoen for alvorlig personskade skal du **ALTID** anvende den rette håndposition som vist.



ADVARSEL: For at reducere risikoen for alvorlig personskade skal du **ALTID** holde godt fast i tilfælde af en pludselig reaktion.

Korrekt håndposition kræver en hånd på sprøjtehandtagsgrebet **5** og den anden hånd på sprøjtehandtaget **4**.

Korrekt position af trykrenserenhed (fig. A, C)



FORSIGTIG: Inden drift:

Hold altid enheden med den rigtige side opad, hvor dens fødder **16** og hjul **15** står på jorden, som vist i fig. C.

BEMÆRK: Forsøg aldrig at bruge trykrenseren, mens den står lodret, på siden eller vendt om på jorden.

Hastighedsvælger (fig. A, P)

Denne trykrenser giver dig valget mellem at arbejde ved et højt eller lavere tryk til mere sarte opgaver og kan også øge trykket for højtydende rengøring.

Hastighedsvælgeren **9** kan placeres i tre positioner;

- Slukket, i midten.
- HI, højre side.
- LO, venstre side.

For at tænde for trykrenseren drejes hastighedsvælgeren **9** til den højre eller venstre position.

For at slukke for trykrenseren drejes hastighedsvælgeren **9** til den midterste position.

For vask med højere tryk, drej hastighedsvælgeren **9** til højre til "HI"-position. Denne funktion er bedst til anvendelser, der har brug for højere tryk/bar.

For vask med lavere tryk, drej hastighedsvælgeren **9** til venstre til "LO"-position. Denne funktion er bedst til projekter, som kræver en mere følsom rengøring. Denne funktion giver generelt også en længere driftstid.

BEMÆRK: Når du er i funktionen "HI", vil driftstiden blive nedsat i forhold til, når trykrenseren er i tilstanden "LO".

For at aktivere Boost-funktion, tryk på Boost-knappen **19**. Den grønne LED vil lyse, når den er aktiveret. Denne funktion er bedst til projekter, som kræver maksimalt bar.

BEMÆRK: Boost-funktion virker kun i op til ti minutter. Du kan trykke på boost-knappen **19** igen for at forlade boost-tilstand inden fem minutter, så vil du komme tilbage til den tilstand, hastighedsvælgeren **9** er indstillet til. Når du nærmer dig slutningen af ti minutter, vil den grønne LED begynde at blinke, og enheden vil vende tilbage til den tilstand, hastighedsvælgeren **9** er sat til, efter at boost-tilstanden er udløbet.

BEMÆRK: Efter boost-tilstanden er blevet anvendt i hele ti minutter, kan enheden vende tilbage til boost-tilstanden ved igen at trykke på boost-knappen **19**.

BEMÆRK: Den samlede driftstid vil blive forkortet, når der bruges boost-tilstand.

Trykrens (fig. A–P)



ADVARSEL: For at reducere risikoen for alvorlig personskade skal du **slukke for enheden og fjerne batteripakken inden du foretager eventuelle justeringer eller fjerner/installerer fastgørelser eller tilbehør**. En utilsigtet start kan forårsage personskade.

Forberedelse af overfladen til rengøring

- Fjern genstande fra området, som kan udgøre en fare, såsom børnelegetøj eller udendørs møbler.
- Sørg for, at alle døre og vinduer er tæt lukkede. Beskyt alle planter og træer i det tilstødende område med et stykke stof, og sørg for, at de ikke bliver skadet af oversprøjtning.
- Forskyl rengøringsområdet med ferskvand.
- Brug kun rengøringsmidler, der er beregnet til trykrenser.
- Test altid rengøringsmiddel på et usynligt område inden brug.

Forberedelse af trykrenserenhed til brug



FARE: Risiko for væskeindsprøjtning og flænger. Når du bruger højtryksindstillingen må du **IKKE** lade højtrykssprayen komme i kontakt med ubeskyttet hud, øjne eller med kæledyr eller andre dyr. Det vil resultere i alvorlig personskade.



FORSIGTIG: Inden drift:

1. Slut højtryksslangen til trykrenseren og pindens håndtag. Få instruktioner til tilslutning af højtryksslangen til trykrenseren og sprøjtepinden i **Påmontering af højtryksslange** under **Samling og justeringer**.
2. Slut vandforsyningen til trykrenseren. Få instruktioner til at slutte vandforsyningen til trykrenseren i **Påmontering af haveslange** under **Samling og justeringer**.
3. Installer de to batteripakker **35**. Luk og lås lugen til batteriåbningen **20**. Sørg for, at lugen er låst helt fast. Se

Sådan indsættes batteripakkerne under Sådan indsættes og fjernes batteripakkerne.

Forberedelse af sprøjtestangen (fig. A, F)

VIGTIGT: Før du tænder for trykrenserenheden skal du frakoble triggerlåsen **6** og trykke på triggeren **7**.

1. Sprøjtestangen skal samles før brug. Se **Samling af sprøjtestang** under **Samling og justeringer**.
2. Deaktiver triggerlåsen **6**.
3. Tænd for vandforsyningen.
4. Tryk på triggeren **7**. Hold triggeren i 30 sekunder for at tømme systemet for luft.
5. Hvis der stadig findes luft i vandstrømmen, skal du fortsætte med at lade vand løbe gennem sprøjtestangen.

Rengøring af en overflade (fig. P)

1. For at starte trykrenseren skal du dreje hastighedsvælgeren **9** til HI- eller LO-positionen.
2. Den bedste vinkel til at sprøjte vand mod en rengøringsoverflade er 45°.
 - Når der sprøjtes direkte på overfladen, er der tendens til, at der lejres snapsepartikler i overfladen.
 - Når der arbejdes på lodrette overflader, er det bedst at anvende rengøringsmiddel fra bunden og arbejde sig opad, hvilket vil forhindre, at vaskemidlet glider ned og forårsager striber.
3. Slip triggeren for at deaktivere sprøjtehåndtaget.

Flytning af trykrenseren (fig. A–D)

1. Sluk for trykrenserenheden **8** ved at dreje hastighedsvælgeren **9** til den midterste position. Sluk derefter for vandforsyningen.
2. Ret sprøjtestangen **2** i en sikker retning, og træk i triggeren **7** for at frigive det resterende vandtryk.
3. Når sprøjtestangen er helt tom, træk teleskophåndtaget **12** op og træk i trykrenserenheden ved brug af hjulene **15** til din næste position.

Nedlukning (fig. A, H, I, N, P)

1. Sluk for trykrenserenheden **8** ved at dreje hastighedsvælgeren **9** til den midterste position. Sluk derefter for vandforsyningen og fjern batteripakkerne fra trykrenserenheden **8**.
2. Tøm resttrykket ved at trykke på triggeren **7**, indtil der ikke kommer mere vand ud af sprøjtepipinden **2**.
3. Aktiver sprøjte-triggerlåsen **6**.
4. Frakobl haveslangen fra vandindtaget **17**.
5. Kobl højtryksslangen **1** fra højtryksvandudløbet **18** og tøm slangen.

Dyserengøring (fig. A, Q)

 **ADVARSEL:** For at reducere risikoen for alvorlig personskade skal du slukke for enheden og fjerne batteripakken inden du foretager eventuelle justeringer eller fjerner/installerer fastgørelser eller tilbehør. En utilsigtet start kan forårsage personskade.

Hvis mundstykket bliver tilstoppet med fremmedlegemer, såsom snavs, kan der blive udviklet for højt tryk. Hvis mundstykket bliver

delvist tilstoppet eller begrænset, pulserer pumpetrykket. Rengør straks dysen med dyseren.

1. Sluk for trykrenserenheden **8** ved at dreje hastighedsvælgeren **9** til den midterste position.
2. Sluk for vandforsyningen og fjern batteripakkerne fra trykrenserenheden **8**.
3. Træk i triggeren **7** på sprøjtehåndtaget **4** for at frigive eventuelt vandtryk.
4. Fjern dysen fra sprøjtestangen **2** ved at trykke ned på dyseknappen **3** på sprøjtestangen og trække i dysen.
5. Brug dyserengøringsværktøjet **27** til at fjerne evt. rester fra dysen.
6. Lad vand fra en vandhane eller haveslange løbe gennem mundstykket.

Sugeslange (fig. K)

1. For at rengøre sugeslangen **28** skal du slukke for trykrenseren.
2. Træk i triggerkontakten for at frigive eventuelt vandtryk.
3. Fjern sugeslangen **28** fra trykrenseren.
4. For at rengøre sugeslangen skal du bruge vand fra en haveslange til at skylle sugeslangen grundigt og lade den tørre helt.

Sugeslangefilter (fig. R)

1. Drej filteret **30** på enden af sugeslangen **28** mod uret, og fjern det.
2. Fjern sigten fra filterets inderside.
3. Skyl alle delene med rent vand og genmonter.

VEDLIGEHOLDELSE

Dit elværktøj er beregnet til langvarig brug med minimal vedligeholdelse. Værktøjets fortsatte tilfredsstillende drift afhænger af korrekt vedligeholdelse og rengøring af værktøjet.

 **ADVARSEL:** For at reducere risikoen for personskade, sluk og tag batteripakken af, inden der foretages justeringer eller afmontering/installation af udstyr eller tilbehør. Utilsigtet start kan medføre kvæstelser.

Der kan ikke udføres service på opladeren eller batteripakken. Se bagsiden af denne vejledning for kontaktoplysninger til servicecentre, eller gå ind på www.2helpU.com.

Smøring

Dette elektriske værktøj skal ikke smøres yderligere.

Rengøring

 **ADVARSEL:** Fare for elektrisk stød og mekanisk fare. Træk stikket ud af stikkontakten fra strømkilden og/eller fjern batteripakken, hvis den er aftagelig, fra produktet før rengøring.

 **ADVARSEL:** For at sikre sikker og effektiv drift skal du altid holde produktet og ventilationsåbningerne (hvis relevant) rene. Ventilationsåbninger kan rengøres med en tør, blød ikke-metallisk børste og/eller en egnet støvsuger. Brug ikke vand eller rengøringsmidler.

 **ADVARSEL:** Blæs støv og snavs ud af hovedhuset med tør luft, lige så snart der samler sig snavs i og omkring

ventilationsåbningerne. Bær godkendte beskyttelsesbriller og godkendt støvmaske ved udførelse af denne procedure.



ADVARSEL: Brug aldrig opløsningsmidler eller andre kraftige kemikalier til at rengøre produktets ikke-metalliske dele. Disse kemikalier kan svække de materialer, der anvendes i disse dele. Brug en klud, der kun er fugtet med vand og mild sæbe. Lad aldrig væske komme ind i produktet. Nedsænk aldrig nogen del af produktet i væske.

Kontakt din kommune for at få vejledning i affaldshåndtering. Få yderligere oplysninger på www.2helpU.com og ved at scanne ovenstående QR-kode.

Opbevaring (fig. C, E, S)

- Opbevares et tørt, overdækket sted over frysepunktet med batterierne taget ud. OPBEVAR INDENDØRS.
- Tøm altid vandet fuldstændigt fra højtryksslangen, trykrenserenheden, dyserne og sprøjtetangen.
- Dyser kan opbevares i dyseopbevaringsåbningerne i opbevaringsrummet **41** som vist i fig. E og fig. S.
- Højtryksslangen og sugeslangen kan opbevares i sammenrullet tilstand og fastgøres mellem buret og trykrenserenheden **8**, som vist i fig. C.
- Sprøjtetangen kan opbevares, delt i tre dele, i opbevaringsrummet **41**, som vist i fig. E og fig. S.
- Højtryksskumkanonen **26** kan opbevares i tom tilstand i den indbyggede opbevaringsplads i trykrenserenheden som vist i fig. C.

Indbygget afløb (fig. T)

For at undgå at samle vand i rummet til opbevaring af tilbehør er din DCMPW1600 designet med indbygget afløb. Afløbshullet **42** er placeret på bunden af trykrenserenheden **8** som vist i fig. T.

Valgfrit tilbehør



ADVARSEL: Eftersom andet tilbehør, end det, der tilbydes af DEWALT, ikke er afprøvet med dette produkt, kan det være farligt at bruge sådant tilbehør med dette værktøj. For at reducere risikoen for tilskadekomst bør kun tilbehør anbefalet af DEWALT bruges sammen med dette produkt.

Ret henvendelse til din forhandler vedr. yderligere oplysninger mhp. det passende tilbehør.

Miljøbeskyttelse



Produkter/batterier kan genbruges, men hvis de er markeret med den overstregede skraldespand, må de ikke bortskaffes sammen med almindeligt husholdningsaffald. Lad batterierne aflade helt og adskil dem, og adskil eventuelle lyskilder fra produktet, hvis det er muligt. Det er brugerens ansvar at slette personlige oplysninger fra produktet. Aflever derefter affaldet på et officielt affaldsindsamlingsanlæg eller hos en deltagende forhandler, som ofte tager imod det gratis. Emballagen skal bortskaffes baseret på den markerede materialekode. Brugs- og sikkerhedsinstruktioner bør kun bortskaffes, når det relevante produkt ikke længere er i brug.

FEJLSØGNING



ADVARSEL: Risiko for usikker drift. Inden du udfører service på enheden skal du trække stikket ud eller afbryde strømforsyningen, udlede resttrykket og aktivere sprøjtehandtagets spærring.

PROBLEM	ÅRSAG	UDBEDRING
Motoren starter ikke.	Batteripakkerne er ikke installeret korrekt.	Kontroller installationen af batteripakken.
	Batteripakkerne er ikke opladet.	Kontroller kravene til opladning af batteriet.
	Hastighedsvalgkontakten står på positionen OFF.	Skift kontakten til positionen HI eller LO.
	Stangudløser klemmes ikke.	Klem udløseren med kontakten i positionen ON.
	Lågen til batteriporten er ikke låst.	Tryk lågen til batteriporten, så den lukkes helt, og sørg for, at lågen til batteriporten er i låst position.
Enheden kommer ikke op i højtryk.	Vandhanen er ikke helt åbnet.	Åbn vandventilen helt.
	Vandindløbsfilteret er tilstoppet.	Fjern filteret, og skyl det for at rengøre det.
	Dysen er slidt.	Udskift med en ny dysse.
	Pumpe suger luft ind.	Kontroller, at slanger og monteringer er lufttætte. Sluk for maskinen og tøm pumpen ved at trykke på udløseren, indtil der kommer en stabil vandstrøm ud af dysen.
	Vandforsyningen er begrænset.	Se vandslangen efter for knæk, utætheder og blokering.
Udgangstrykket varierer mellem højt/lavt.	Der er ikke tilstrækkelig indgangsvandforsyning.	Luk op for vandet for fuld kraft – se slange efter for utætheder og knæk.
	Pumpe suger luft ind.	Kontroller, at slanger og monteringer er lufttætte. Sluk for maskinen og tøm pumpen ved at trykke på udløseren, indtil der kommer en stabil vandstrøm ud af dysen.
	Vandindløbskærmen er tilstoppet.	Skyl med vand for at fjerne tilstopningen.
	Udløbsdysen er blokeret.	Udblæs eller fjern snavs.
	Intet rengøringsmiddel.	Skumkanon er tom.
Intet rengøringsmiddel.	Skumkanon er ikke korrekt tilsluttet.	Kontroller forbindelser. Sørg for, at skumkanonen er sluttet helt til sprøjtestangen.
	Rengøringsmidlet er for tykt.	Brug kun rengøringsmiddel, der anbefales til brug i trykrensere. Følg producentens fortyndingsanvisninger.
	Beskadigede eller tilstoppede porte til indsgugning af rengøringsmiddel.	Fjern tilstopninger eller snavs, og lad der rinde varmt vand over portene til indsgugning af rengøringsmiddel.
	Udløbsdysen er blokeret.	Udblæs eller fjern snavs. Lad der rinde varmt vand gennem dysen for at fjerne snavs.
	Flowstyringsknop lukket.	Juster flowstyringsknappen øverst på højtryksskumkanonen.
Utætheder i haveslangeforbindelsen.	Løse monteringer.	Stram monteringer.
	Manglende/slidt gummiskive.	Udskift skiven i slangeadapteren.
Sugeslangen selvspædes ikke.	Løse monteringer.	Stram monteringer.
	Filter er ikke helt nedsænket.	Juster flyderen og sørg for, at filteret forbliver helt dækket af væske.
	Giv pumpen mere tid til at spæde.	Selvspædningen kan tage adskillige minutter i starten. Sørg for, at enheden er tændt, og at der klemmes om udløseren.
Utætheder i sprøjtestang eller forlængelse.	Sprøjtestangen er ikke korrekt påmonteret.	Se Samling af sprøjtestang under Samling og justeringer .
	Ødelagt O-ring.	Kontakt DeWALT kundesevicerepræsentant på 1-800-4-DEWALT (1-800-433-9258).
Pumpen støjer meget.	Pumpe suger luft ind.	Kontroller, at slanger og monteringer er lufttætte. Sluk for maskinen og tøm pumpen ved at trykke på udløseren, indtil der kommer en stabil vandstrøm ud af dysen.
Der lækker vand fra pumpen.	Løse monteringer.	Kontroller, at alle monteringer er tætte.
	Vandtætninger er beskadigede eller slidte.	Kontakt DeWALT kundesevicerepræsentant på 1-800-4-DEWALT (1-800-433-9258).
Der lækker olie.	Olietætninger er beskadigede eller slidte.	Kontakt DeWALT kundesevicerepræsentant på 1-800-4-DEWALT (1-800-433-9258).
Motoren summer, men starter ikke.	Systemet har resttryk.	Sluk enheden, klem udløseren på sprøjtestangen for at slippe trykket, og tænd derefter for enheden.
	Trykrenseren er ikke blevet anvendt i lange perioder.	Kontakt DeWALT kundesevicerepræsentant på 1-800-4-DEWALT (1-800-433-9258).

AKKU-HOCHDRUCKREINIGER DCMPW1600

Online verfügbare Dokumente

www.2helpU.com/DoC/ oder

www.2helpU.com/DoC/index/xxx*

*Ersetzen Sie für den direkten Zugriff „xxx“ durch die Modellnummer des Produkts, die auf dem Typenschild oder der Verpackung angegeben ist.



- Betriebsanleitung
- Konformitätserklärung (DoC)
- Emissionsdaten des Produkts (PED): Angaben zur Emission von Lärm, Vibrationen und Staub (nicht für alle Produkte anwendbar)

! WARNUNG: Beachten Sie alle Sicherheitshinweise, Anleitungen und Spezifikationen in diesem Handbuch. Das umfasst auch die Angaben in den Kapiteln zu Akkus und Ladegeräten, die im Handbuch eines Originalwerkzeugs oder in einem separaten Handbuch für Akkus und Ladegeräte enthalten sind.

Handbücher sind über den Kundendienst erhältlich. (Kontaktadressen finden Sie auf der Rückseite dieses Handbuchs.)

Technische Daten

	DCMPW1600
Eingangsspannung	2x18 V _{DC}
Akkutyp	Li-Ionen
Typ	1
Nenndurchfluss	4,5 l/min
Max. Wasserdurchfluss	5,5 l/min
Nenndruck	110 bar / 1600 PSI / 11 MPa
Maximaler Druck	165 bar / 2390 PSI / 16,5 MPa
Maximale Einlasstemperatur	50 °C
Maximaler Eingangsdruck	1 MPa (10 bar)
Rückstoßkraft der Pistole bei Maximaldruck	21N
Motorschutz	IPX5
Zulaufwasser	Kaltes sauberes Wasser
Gewicht	10,9 kg

Definitionen: Sicherheitsrichtlinien

Im Folgenden wird die Relevanz der einzelnen Warnhinweise erklärt. Bitte lesen Sie das Handbuch und achten Sie auf diese Symbole.

! GEFAHR: Weist auf eine unmittelbar drohende gefährliche Situation hin, die, sofern nicht vermieden, zu tödlichen oder schweren Verletzungen führt.

! WARNUNG: Weist auf eine möglicherweise gefährliche Situation hin, die, sofern nicht vermieden, zu tödlichen oder schweren Verletzungen führen kann.

! VORSICHT: Weist auf eine möglicherweise gefährliche Situation hin, die, sofern nicht vermieden, u. U. zu leichten oder mittelschweren Verletzungen führen kann.

HINWEIS: Weist auf ein Verhalten hin, das nichts mit Verletzungen zu tun hat, aber, wenn es nicht vermieden wird, zu Sachschäden führen kann.

⚡ Weist auf ein Stromschlagrisiko hin.

🔥 Weist auf eine Brandgefahr hin.

WICHTIGE SICHERHEITSHINWEISE

! WARNUNG: Bei Verwendung dieses Hochdruckreinigers sollten immer die grundlegenden Sicherheitsmaßnahmen befolgt werden, einschließlich der folgenden:

- Das Gerät darf nicht von Personen (einschließlich Kindern) mit eingeschränkten physischen, sensorischen oder mentalen Fähigkeiten oder ohne ausreichende Erfahrung oder Kenntnisse verwendet werden.
- Lassen Sie nicht zu, dass Kinder mit dem Gerät spielen.
- Lesen Sie alle Anweisungen, bevor Sie das Produkt verwenden.
- Um das Risiko von Verletzungen zu verringern, ist eine genaue Überwachung notwendig, wenn das Produkt in der Nähe von Kindern verwendet wird.
- Sie sollten wissen, wie Sie das Produkt anhalten und den Druck schnell ablassen können. Machen Sie sich gründlich mit den Bedienelementen vertraut.
- Verwenden Sie das Gerät mit Umsicht.
- Bedienen Sie das Gerät nicht, wenn Sie müde sind oder unter dem Einfluss von Alkohol, Medikamenten oder Drogen stehen.
- Halten Sie den Arbeitsbereich von Menschen und Tieren frei.
- Nehmen Sie keine anormale Körperhaltung ein und stellen Sie sich nicht auf eine instabile Fläche. Sorgen Sie für einen festen Stand und halten Sie jederzeit das Gleichgewicht.
- Befolgen Sie die im Handbuch angegebenen Wartungsanweisungen.

! WARNUNG: Injektions- oder Verletzungsgefahr – Strahl nicht auf Menschen oder Tiere richten.

! WARNUNG: Lesen Sie dieses Handbuch vollständig durch, bevor Sie das Produkt zusammenbauen, bedienen oder installieren.

! WARNUNG: Dieses Gerät wurde für spezielle Anwendungen entwickelt. Es darf nicht verändert und/oder für andere als die vorgesehenen Anwendungen eingesetzt werden.

HINWEIS: Lagern Sie den Hochdruckreiniger immer an einem Ort, an dem die Temperatur nicht unter 4 °C fällt. Gefrierschäden sind nicht durch die Garantie abgedeckt.

! WARNUNG: Dieses Gerät ist für die Verwendung des mitgelieferten oder vom Hersteller empfohlenen Reinigungsmittels ausgelegt. Die Verwendung anderer

Akkus				Ladegeräte/Ladedauer (Minuten)**									
Kat #	V _{GS}	Ah	Gewicht (kg)	DCB104	DCB107	DCB112/ DCB1102	DCB113	DCB115/ DCB1104	DCB116	DCB117	DCB118	DCB132	DCB119
DCB546	18/54	6,0/2,0	1,08	60	270	170	140	90	80	40	60	90	X
DCB547/G	18/54	9,0/3,0	1,46	75*	420	270	220	135*	110*	60	75*	135*	X
DCB548	18/54	12,0/4,0	1,46	120	540	350	300	180	150	80	120	180	X
DCB549	18/54	15,0/5,0	2,12	125	730	450	380	230	170	90	125	230	X
DCB181	18	1,5	0,35	22	70	45	35	22	22	22	22	22	45
DCB182	18	4,0	0,61	60/40**	185	120	100	60	60/45**	60/40**	60/40**	60	120
DCB183/B/G	18	2,0	0,40	30	90	60	50	30	30	30	30	30	60
DCB184/B/G	18	5,0	0,62	75/50**	240	150	120	75	75/60**	75/50**	75/50**	75	150
DCB185	18	1,3	0,35	22	60	40	30	22	22	22	22	22	40
DCB187	18	3,0	0,54	45	140	90	70	45	45	45	45	45	90
DCB189	18	4,0	0,54	60	185	120	100	60	60	60	60	60	120
DCBP034/G	18	1,7	0,32	27	82	50	40	27	27	27	27	27	50
DCBP518/G	18	5,0	0,75	50	240	150	120	75	60	50	50	75	150

*Datumcode 201811475B oder höher

**Datumcode 201536 oder höher

***Die Matrix mit den Akkuladzeiten dient nur zu Referenzzwecken; die tatsächliche Ladedauer hängt von der Temperatur und dem Zustand der Akkus ab.

Reinigungsmittel oder Chemikalien kann die Sicherheit des Geräts beeinträchtigen.



WARNUNG: Bei der Verwendung von Hochdruckreinigern können sich Aerosole bilden. Das Einatmen von Aerosolen kann gesundheitsgefährdend sein.



WARNUNG: Hochdruckwasserstrahlen können bei falscher Verwendung gefährlich sein. Der Strahl darf nicht auf Menschen, stromführende elektrische Geräte oder die Maschine selbst gerichtet werden.



WARNUNG: Verwenden Sie das Gerät nicht in der Nähe von Menschen, es sei denn, diese tragen Schutzkleidung.



WARNUNG: Richten Sie den Strahl nicht auf sich selbst oder andere, um Kleidung oder Schuhe zu reinigen.



WARNUNG: Explosionsgefahr – Keine brennbaren Flüssigkeiten versprühen.



WARNUNG: Hochdruckreiniger dürfen nicht von Kindern oder ungeschulten Personen verwendet werden.



WARNUNG: Für die Sicherheit des Geräts ist es wichtig, hochdruckfähige Schläuche, Armaturen und Kupplungen zu verwenden. Verwenden Sie nur Schläuche, Armaturen und Kupplungen, die vom Hersteller empfohlen werden.



WARNUNG: Um die Sicherheit des Geräts zu gewährleisten, verwenden Sie nur Originalersatzteile des Herstellers oder vom Hersteller zugelassene Teile.



WARNUNG: Wasser, das durch einen Rückflussverhinderer geflossen ist, gilt als nicht trinkbar.



WARNUNG: Die Maschine muss während der Reinigung oder Wartung und beim Austausch von Teilen von der Stromquelle getrennt werden.



WARNUNG: Benutzen Sie das Gerät nicht, wenn wichtige Teile der Maschine beschädigt sind, z. B. Sicherheitseinrichtungen, Hochdruckschläuche, Pistole mit Auslöser.



WARNUNG: Je nach Anwendung können bei der Hochdruckreinigung abgeschirmte Düsen verwendet werden, wodurch die Emission von wasserhaltigen Aerosolen drastisch reduziert wird. Allerdings erlauben nicht alle Anwendungen die Verwendung einer solchen Vorrichtung. Wenn abgeschirmte Düsen zum Schutz vor Aerosolen nicht verwendet werden können, kann je nach Reinigungsumgebung eine Atemschutzmaske der Klasse FFP 2 oder eine gleichwertige Maske erforderlich sein.



Nach den geltenden Vorschriften darf das Gerät keinesfalls ohne Systemtrenner im Trinkwassernetz eingesetzt werden. Verwenden Sie ein Trennelement gemäß IEC 61770. Wasser, das durch einen Systemtrenner fließt, gilt als nicht trinkbar.

1. **Berühren Sie den Netzstecker und die Steckdose nicht mit nassen Händen.**
2. **Vermeiden Sie eine unbeabsichtigte Inbetriebnahme.** Stellen Sie den Geräteschalter auf OFF (Aus), bevor Sie das Kabel in die Steckdose stecken oder aus ihr herausziehen.
3. Der Wasserstrahl darf niemals auf elektrische Leitungen oder direkt auf den Hochdruckreiniger selbst gerichtet werden, da dies zu einem tödlichen Stromschlag führen kann.
4. **Der schmale, punktförmige Strahl ist sehr stark.** Er wird nicht für die Verwendung auf lackierten Oberflächen, Holzoberflächen oder auf Gegenständen, die mit einer Klebefläche befestigt sind, empfohlen.
5. Halten Sie den Arbeitsbereich von Menschen und Tieren **frei**.
6. **Benutzen Sie immer beide Hände, wenn Sie den Hochdruckreiniger bedienen, um die vollständige Kontrolle über die Sprühlanze zu behalten.**
7. **Berühren Sie während des Betriebs weder die Düse noch den Wasserstrahl.** Halten Sie niemals die Hände vor die Düse.

8. **Tragen Sie bei der Arbeit eine Schutzbrille.** Tragen Sie Schutzkleidung und -schuhe, um sich vor dem Sprühstrahl zu schützen.
9. **Trennen Sie den Akku bzw. die Akkus von dem Werkzeug, wenn Sie dieses nicht benutzen und bevor Sie den Hochdruckschlauch abnehmen.**
10. **Der Hochdruckschlauch darf niemals verknottet oder geknickt werden, da dies zu Beschädigungen führen kann. Inspizieren Sie den Hochdruckschlauch regelmäßig. Tauschen Sie den Schlauch sofort aus, wenn er beschädigt oder abgenutzt ist oder Anzeichen von Rissen, Blasen, Nadellöchern oder anderen Undichtigkeiten aufweist.** Fassen Sie niemals einen Hochdruckschlauch an, der undicht oder beschädigt ist.
11. **Lagern oder verwenden Sie das Werkzeug und Akkupack niemals in Bereichen, in denen die Temperatur unter 4 °C (39,2 °F) fällt (z. B. Scheunen oder Metallgebäude im Winter) oder 40 °C (104 °F) erreicht oder übersteigt (z. B. Scheunen oder Metallgebäude im Sommer).** Frostschäden sind nicht durch die Garantie abgedeckt.
12. **Beachten Sie vor der Verwendung sorgfältig alle Anweisungen und Warnhinweise zu Chemikalien. Verwenden Sie nur für Hochdruckreiniger zugelassene Reinigungsmittel. Verwenden Sie weder Bleiche, noch Chlor oder säurehaltige Reinigungsmittel. Befolgen Sie immer die Herstellerempfehlungen zur ordnungsgemäßen Verwendung von Reinigungsmitteln.** Augen, Haut und Atmungsorgane sind immer vor Reinigungsmitteln zu schützen.
13. **Der Hochdruckreiniger sollte nicht in Bereichen eingesetzt werden, in denen Gasdämpfe vorhanden sein können.** Ein elektrischer Funke könnte sonst eine Explosion oder einen Brand verursachen.
14. **Um das Eindringen von Wasser in den Hochdruckreiniger zu minimieren, sollte das Gerät während des Betriebs so weit wie möglich von der Reinigungsstelle entfernt aufgestellt werden.**
15. **Um versehentliches Aktivieren des Sprühstrahls zu verhindern, sollte die Sprühpistole bei Nichtgebrauch gesichert werden, indem der Auslöser gesperrt wird.**
16. **Zur Ermöglichung einer freien Luftzirkulation darf der Hochdruckreiniger während des Betriebs NICHT abgedeckt werden.**
17. **Berühren Sie an einem aktiven Hochdruckschlauch niemals ein Nadelloch oder ein ähnliches Wasserleck an und versuchen Sie nicht, es abzudecken.** Der Wasserstrahl steht unter hohem Druck und WIRD die Haut durchdringen.
18. **Verwenden Sie nur Schläuche und Zubehörteile, die für einen höheren Druck als die PSI/Bar-Werte Ihres Hochdruckreinigers ausgelegt sind.** Niemals mit Zubehör oder Komponenten anderer Hersteller verwenden.
19. **Niemals die Sicherheitsfunktionen dieses Produkts außer Kraft setzen.**
20. **Betreiben Sie das Gerät nicht mit fehlenden, defekten oder nicht zugelassenen Teilen.**

21. **Versprühen Sie niemals brennbare Flüssigkeiten und verwenden Sie den Hochdruckreiniger niemals in Bereichen, in denen sich brennbare Stäube, Flüssigkeiten oder Dämpfe befinden.**

Sicherheit anderer Personen

- Dieses Gerät darf nicht von Personen (einschließlich Kindern) mit eingeschränkten körperlichen, sensorischen oder geistigen Fähigkeiten oder mangelnder Erfahrung und Wissen in Bezug auf dessen Gebrauch bedient werden, es sei denn, sie werden bei der Verwendung des Geräts von einer erfahrenen Person beaufsichtigt oder angeleitet.
- Lassen Sie nicht zu, dass Kinder mit dem Gerät spielen.

Restrisiken

Trotz Beachtung der geltenden Sicherheitsvorschriften und des Einsatzes von Schutzvorrichtungen können bestimmte Risiken nicht vermieden werden. Diese sind:

- *Schwerhörigkeit.*
- *Verletzungsgefahr durch umherfliegende Teilchen.*
- *Verbrennungsgefahr durch während des Betriebs heiß werdende Zubehörteile.*
- *Verletzungsgefahr durch andauernden Gebrauch.*

Ladegeräte

An DEWALT-Ladegeräten müssen keine Einstellungen vorgenommen werden, und sie wurden für eine möglichst einfache Bedienung konzipiert.

Elektrische Sicherheit

Der Elektromotor wurde für eine einzige Spannung konstruiert. Überprüfen Sie immer, ob die Spannung des Akkus der Spannung auf dem Typenschild entspricht. Stellen Sie auch sicher, dass die Spannung Ihres Ladegeräts der Netzspannung entspricht.



Ihr DEWALT Ladegerät ist gemäß EN60335 doppelt isoliert. Es muss deshalb nicht geerdet werden.

Wenn das Netzkabel beschädigt ist, darf es nur von DEWALT oder einer autorisierten Kundendienststelle ausgetauscht werden.



Bei Ersatz des Netzkabels achten Sie auf Verwendung des Schweizer Netzsteckers.

Typ 11 für Klasse II (Doppelisolierung) – Geräte

Typ 12 für Klasse I (Schutzleiter) – Geräte



Ortsveränderliche Geräte, die im Freien verwendet werden, müssen über einen Fehlerstromschutzschalter angeschlossen werden.



Verwendung eines Verlängerungskabels

Ein Verlängerungskabel sollte nur verwendet werden, wenn es absolut notwendig ist. Verwenden Sie ein zugelassenes Verlängerungskabel, das für die Leistungsaufnahme Ihres Ladegeräts geeignet ist (siehe **Technische Daten**). Der Mindestquerschnitt der Leitungen beträgt 1 mm² und die Höchstlänge beträgt 30 m.

Wenn Sie eine Kabeltrommel verwenden, wickeln Sie das Kabel vollständig ab.

Wichtige Sicherheitshinweise für alle Akku-Ladegeräte

BEWAHREN SIE DIESE ANWEISUNGEN AUF: Dieses Handbuch enthält wichtige Sicherheits- und Betriebsanweisungen für kompatible Ladegeräte (siehe **Technische Daten**). Lesen Sie vor der Verwendung des Ladegeräts alle Anweisungen und Warnhinweise auf dem Ladegerät und dem Akku.

-  **WARNUNG:** Stromschlaggefahr. Keine Flüssigkeiten in das Ladegerät gelangen lassen. Dies kann einen elektrischen Schlag zur Folge haben.
-  **WARNUNG:** Wir empfehlen die Verwendung einer Fehlerstromschutzeinrichtung mit einem Nennfehlerstrom von maximal 30mA.
-  **VORSICHT:** Verbrennungsgefahr. Zur Reduzierung der Verletzungsgefahr sollten nur Akkus von DEWALT verwendet werden. Andere Akkutypen können bersten und Verletzungen und Sachschäden verursachen.
-  **VORSICHT:** Lassen Sie nicht zu, dass Kinder mit dem Werkzeug spielen.
- HINWEIS:** Wenn das Ladegerät in die Steckdose gesteckt wird, können die Ladekontakte im Ladegerät unter bestimmten Bedingungen durch Fremdmaterial kurzgeschlossen werden. Leitfähige Fremdmaterialien, z.B. unter anderem Stahlwolle, Alufolie oder angesammelte Metallpartikel, sollten von Hohlräumen des Ladegeräts ferngehalten werden. Ziehen Sie den Netzstecker des Ladegerätes immer aus der Steckdose, wenn kein Akku in der Vertiefung steckt. Ziehen Sie den Netzstecker des Ladegerätes vor dem Reinigen aus der Steckdose.

- **Der Akku darf NIEMALS in einem anderen Ladegerät, außer dem in diesem Handbuch beschriebenen, aufgeladen werden.** Das Ladegerät und der Akku wurden speziell zur gemeinsamen Verwendung konzipiert.
- **Diese Ladegeräte sind ausschließlich für das Laden von DEWALT Akkus bestimmt.** Eine anderweitige Verwendung kann zu Brand führen oder gefährliche oder tödliche Verletzungen durch Elektroschock verursachen.
- **Setzen Sie das Ladegerät weder Regen noch Schnee aus.**
- **Ziehen Sie immer am Stecker und nicht am Kabel, um das Ladegerät von der Stromquelle zu trennen.** Dadurch wird das Risiko einer Beschädigung von Stecker und Kabel reduziert.
- **Verlegen Sie das Netzkabel so, dass niemand darauf treten oder darüber stolpern kann, und dass es keinen sonstigen schädlichen Einflüssen oder Belastungen ausgesetzt wird.**
- **Ein Verlängerungskabel sollte nur dann verwendet werden, wenn es absolut notwendig ist.** Ein ungeeignetes Verlängerungskabel kann zu Brand führen oder gefährliche oder tödliche Verletzungen durch Elektroschock verursachen.
- **Stellen Sie keine Gegenstände auf das Ladegerät bzw. stellen Sie das Ladegerät nicht auf eine weiche Oberfläche. Dadurch könnten die Lüftungsschlitze blockiert und das Gerät überhitzt werden.** Stellen Sie das

Ladegerät von Hitzequellen entfernt auf. Das Ladegerät ist oben und unten am Gehäuse mit Lüftungsschlitzen versehen.

- **Betreiben Sie das Ladegerät nicht mit einem beschädigten Netzkabel oder Netzstecker**—beschädigte Teile sind unverzüglich auszuwechseln.
- **Benutzen Sie das Ladegerät nicht, wenn es einen harten Stoß erlitten hat, fallen gelassen oder anderweitig beschädigt wurde.** Bringen Sie es zu einer autorisierten Kundendienststelle.
- **Das Ladegerät darf nicht zerlegt werden. Bringen Sie es zu einer autorisierten Kundendienststelle, wenn es gewartet oder repariert werden muss.** Ein unsachgemäßer Zusammenbau kann gefährliche oder tödliche Verletzungen durch Elektroschock verursachen oder zu Brand führen.
- Zur Vermeidung von Gefahren muss ein beschädigtes Netzkabel unverzüglich vom Hersteller, einer Kundendienststelle oder einer anderen qualifizierten Person ausgetauscht werden.
- **Ziehen Sie den Netzstecker des Ladegerätes vor dem Reinigen aus der Steckdose. Dadurch wird das Risiko eines Stromschlags reduziert.** Durch alleiniges Herausnehmen des Akkus wird dieses Risiko nicht reduziert.
- Versuchen Sie **NIEMALS** 2 Ladegeräte miteinander zu verbinden.
- **Das Ladegerät wurde für den Betrieb mit standardmäßigem 230V Netzstrom konzipiert. Es darf mit keiner anderen Spannung verwendet werden.** Dies gilt nicht für das Fahrzeugladegerät.

Laden des Akkus (Abb. [Fig.] B)

1. Stecken Sie das Ladegerät in eine geeignete Steckdose, bevor Sie das Akkupack einsetzen.
2. Legen Sie das Akkupack  in das Ladegerät ein und vergewissern Sie sich, dass es vollständig eingerastet ist. Die rote Leuchte (Aufladen) blinkt wiederholt und zeigt dadurch an, dass der Ladevorgang begonnen wurde.
3. Der Abschluss des Ladevorgangs wird dadurch angezeigt, dass das rote Licht dauerhaft leuchtet. Der Akku ist vollständig aufgeladen und kann jetzt verwendet oder in der Ladestation gelassen werden. Um das Akkupack aus dem Ladegerät zu entnehmen, drücken Sie den Akku-Löseknopf **36** am Akkupack.

HINWEIS: Um die maximale Leistung und Lebensdauer der Li-Ionen-Akkus zu gewährleisten, laden Sie das Akkupack vor der ersten Verwendung vollständig auf.

Bedienung des Ladegeräts

Siehe Anzeigen unten zum Ladezustand der Akkus.

Anzeigen am Ladegerät		
	Wird geladen	
	Vollständig aufgeladen	
	Verzögerung heißer/kalter Akku*	

*Die rote Leuchte blinkt in der Zeit weiter, aber eine gelbe Anzeige leuchtet bei diesem Vorgang dauerhaft. Sobald der Akku eine angemessene Temperatur erreicht hat, geht die gelbe Leuchte aus und das Ladegerät nimmt den Ladevorgang wieder auf.

Diese/s kompatible/n Ladegerät/e lädt keine defekten Akkus auf. Das Ladegerät zeigt einen defekten Akku an, indem es nicht leuchtet.

HINWEIS: Dies kann auch auf ein Problem mit dem Ladegerät hinweisen.

Wenn das Ladegerät auf ein Problem hinweist, bringen Sie es zusammen mit dem Akku zur Überprüfung zu einer autorisierten Servicestelle.

Verzögerung heißer/kalter Akku

Wenn das Ladegerät erkennt, dass ein Akku zu heiß oder zu kalt ist, startet es automatisch eine „Verzögerung heißer/kalter Akku,“ bis der Akku eine angemessene Temperatur erreicht hat. Das Ladegerät schaltet dann automatisch in den Lademodus. Diese Funktion gewährleistet eine maximale Lebensdauer des Akkus.

Ein kalter Akku wird mit einer geringeren Geschwindigkeit als ein warmer Akku geladen. Der Akku wird während des gesamten Ladevorgangs mit der geringeren Geschwindigkeit geladen, die sich auch nicht erhöht, wenn der Akku wärmer wird.

Das Ladegerät DCB118 ist mit einem internen Gebläse ausgestattet, um das Akkupack zu kühlen. Das Gebläse wird automatisch eingeschaltet, wenn das Akkupack gekühlt werden muss. Benutzen Sie das Ladegerät nicht, wenn das Gebläse nicht ordnungsgemäß funktioniert oder die Lüftungsschlitze blockiert sind. Verhindern Sie, dass Fremdkörper in das Ladegerät eintreten können.

Elektronischen Schutzsystem

XR Li-Ionen-Werkzeuge sind mit einem elektronischen Schutzsystem ausgestattet, das den Akku vor Überladung, Überhitzung und vollständiger Entladung schützt.

Das Werkzeug wird automatisch ausgeschaltet, sobald sich das elektronische Schutzsystem einschaltet. Wenn dies geschieht, setzen Sie das Lithium-Ionen-Akku in das Ladegerät, bis es vollständig aufgeladen ist.

Wandmontage

Diese Ladegeräte sind so konzipiert, dass sie an der Wand oder aufrecht auf einem Tisch oder einer Arbeitsoberfläche montiert werden. Positionieren Sie das Ladegerät bei Wandmontage in Reichweite einer Steckdose und abseits von Kanten oder anderen Hindernissen, die den Luftstrom beeinträchtigen könnten. Nutzen Sie die Rückseite des Ladegeräts als Schablone für die Position der Montageschrauben an der Wand. Montieren Sie das Ladegerät mit Schnellbauschrauben (separat erhältlich), die mindestens 25,4 mm lang sind und einen Schraubenkopfdurchmesser von 7-9 mm haben. Diese müssen in optimaler Tiefe in das Holz geschraubt werden, sodass ca. 5,5 mm der Schraube frei liegen. Richten Sie die Schlitze auf der Rückseite des Ladegeräts mit den frei liegenden Schrauben aus, und führen Sie diese vollständig in die Schlitze ein.

Anweisungen zur Reinigung des Ladegeräts



WARNUNG: Stromschlaggefahr. Trennen Sie das Gerät vor der Reinigung von der Steckdose. Schmutz und Fett können mit einem Tuch oder einer weichen, nicht-metallischen Bürste vom Äußeren des Ladegeräts entfernt werden. Keinesfalls Wasser oder irgendwelche Reinigungslösungen verwenden. Achten Sie darauf, dass niemals Flüssigkeiten in das Gerät eindringen. Tauchen Sie niemals irgendein Teil des Gerätes in eine Flüssigkeit.

Akkus

Wichtige Sicherheitsvorschriften für alle Akkus

Achten Sie bei der Bestellung von Ersatzakkus darauf, Katalognummer und Spannung anzugeben.

Der Akku ist bei der Lieferung nicht vollständig aufgeladen. Lesen Sie die folgenden Sicherheitsvorschriften, bevor Sie den Akku und das Ladegerät verwenden. Befolgen Sie dann die beschriebenen Ladeverfahren.

LESEN SIE SÄMTLICHE ANWEISUNGEN

- **Laden oder verwenden Sie Akkus nicht in explosionsgefährdeten Umgebungen, in denen sich z.B. brennbare Flüssigkeiten, Gase oder Staub befinden.** Beim Einsetzen und Herausnehmen des Akkus aus dem Ladegerät können sich Staub oder Dämpfe entzünden.
- **Setzen Sie Akkus niemals mit Gewalt in das Ladegerät ein. Nehmen Sie an Akkus keine Veränderungen vor, damit sie in ein nicht-kompatibles Ladegerät passen; andernfalls kann der Akku reißen und schwere Verletzungen verursachen.**
- **Laden Sie die Akkus nur in Ladegeräten von DEWALT.**
- **Gerät KEINEM Spritzwasser aussetzen oder in Wasser oder andere Flüssigkeiten tauchen.**
- **Lagern oder laden Sie die Akkus niemals in Bereichen, in denen die Temperatur unter 4 °C (39,2 °F) fällt (z. B. Scheunen oder Metallgebäude im Winter) oder 40 °C (104 °F) erreicht oder übersteigt (z. B. Scheunen oder Metallgebäude im Sommer).**
- **Akkus nicht verbrennen, auch nicht bei schwerer Beschädigung oder völliger Entleerung.** Der Akku kann im Feuer explodieren. Es entstehen giftige Dämpfe und Stoffe, wenn Lithium-Ionen-Akkus verbrannt werden.
- **Wenn der Inhalt des Akkus mit der Haut in Berührung kommt, den Bereich sofort mit milder Seife und Wasser abwaschen.** Falls die Flüssigkeit in die Augen gelangt, das offene Auge 15 Minuten lang spülen, oder bis die Reizung aufhört. Ist ärztliche Hilfe erforderlich, geben Sie an, dass das Elektrolyt des Akkus aus einer Mischung aus flüssigen organischen Carbonaten und Lithiumsalzen besteht.
- **Der Inhalt von geöffneten Akkuzellen kann die Atemwege reizen.** Für Frischluft sorgen. Bei anhaltenden Beschwerden einen Arzt aufsuchen.



WARNUNG: Verbrennungsgefahr. Die Akkuflüssigkeit kann brennbar sein, wenn sie Funken oder Flammen ausgesetzt wird.



WARNUNG: Keinesfalls versuchen, den Akku zu öffnen. Wenn das Akkugehäuse Risse oder Beschädigungen aufweist, darf es nicht in das Ladegerät gelegt werden. Den Akku nicht quetschen, fallen lassen oder beschädigen.

Verwenden Sie niemals einen Akku oder ein Ladegerät, wenn sie einen harten Schlag erlitten haben, fallen gelassen, überfahren oder sonst wie beschädigt wurden (z. B. wenn sie mit einem Nagel durchlöchert wurden, mit einem Hammer darauf geschlagen oder getreten wurde). Gefährliche oder tödliche Verletzungen durch Stromschlag können die Folge sein. Beschädigte Akkus sollten zum Recycling zur Kundendienststelle zurückgebracht werden.



WARNUNG: Feuergefahr. Akku nicht so aufbewahren oder transportieren, dass metallische Gegenstände die offenen Pole berühren können. Bringen Sie den Akku beispielsweise nicht in Schürzen, Taschen, Werkzeugkästen, Produkt-Kit-Boxen, Schubladen, etc. auf, in denen sich lose Nägel, Schrauben, Schlüssel, etc. befinden.



VORSICHT: Wenn es nicht in Gebrauch ist, legen Sie das Werkzeug auf eine stabile Oberfläche, wo es kein Stolpern oder Stürze verursachen kann. Bestimmte Werkzeuge mit großen Akkus stehen aufrecht auf dem Akku und können leicht umgeworfen werden.

Transport



WARNUNG: Feuergefahr. Beim Transport von Akkus können Brände entstehen, wenn die Batterieanschlüsse unbeabsichtigt in Kontakt mit leitfähigen Materialien kommen. Stellen Sie beim Transportieren von Akkus sicher, dass die Batterieanschlüsse geschützt und gut isoliert sind, damit sie nicht in Kontakt mit Materialien kommen können, durch die ein Kurzschluss entstehen kann. **HINWEIS:** Lithium-Ionen-Akkus sollten nicht in aufgegebenem Reisegepäck transportiert werden.

DEWALT -Akkus erfüllen alle geltenden Transportvorschriften, so wie sie von den Industrie- und Rechtsnormen vorgeschrieben werden, einschließlich der UN-Empfehlungen für die Beförderung gefährlicher Güter; der Vorschriften über die Beförderung gefährlicher Güter der International Air Transport Association (IATA), der International Maritime Dangerous Goods (IMDG) Regulations und der Regelungen des europäischen Übereinkommens über die internationale Beförderung gefährlicher Güter auf der Straße (ADR). Lithium-Ionen-Zellen und -Akkus wurden gemäß Abschnitt 38,3 der „Empfehlungen der Vereinten Nationen zur Beförderung gefährlicher Stoffe, Testhandbuch und Kriterien“ getestet.

In den meisten Fällen ist der Versand eines DEWALT- Akkus von der Einstufung als voll reguliertes gefährliches Gutes der Klasse 9 ausgenommen. In der Regel werden nur Transporte von Lithium-Ionen-Akkus mit einer Nennenergie von mehr als 100 Wattstunden (Wh) als vollständig regulierter Gefahrstoff der Klasse 9 betrachtet. Für alle Lithium-Ionen-Akkus ist die Wh-Bewertung auf dem Akku angegeben. Darüber hinaus empfiehlt DEWALT aufgrund komplexer Vorschriften nicht den Luftversand von Lithium-Ionen-Akkus, und zwar unabhängig von der Wh-Bewertung. Der Transport von Werkzeugen mit Akkus (Combo-Kits) kann per Luftfracht erfolgen, wenn die Wattstundenbewertung des Akkus nicht mehr als 100 Wh beträgt.

Unabhängig davon, ob ein Transport als ausgenommen oder vollständig reguliert gilt, liegt es in der Verantwortung des Versenders, sich über die aktuellen Vorschriften in Bezug auf die

Anforderungen für Verpackung, Etikettierung/Kennzeichnung und Dokumentation zu informieren.

Die Informationen in diesem Abschnitt des Handbuchs werden in gutem Glauben zur Verfügung gestellt und es wird davon ausgegangen, dass sie zum Zeitpunkt der Erstellung des Dokuments genau sind. Jedoch wird keine Garantie, weder ausdrücklich noch implizit, gegeben. Es liegt in der Verantwortung des Kunden sicherzustellen, dass seine Tätigkeiten den geltenden Vorschriften entsprechen.

Transport des FLEXVOLT™-Akkus

Der DEWALT FLEXVOLT™-Akku hat zwei Betriebsarten:

Anwendung und Transport.

Anwendungsmodus: Wenn der FLEXVOLT™-Akku unabhängig steht oder sich in einem DEWALT 18 V-Produkt befindet, funktioniert er als 18 V-Akku. Wenn sich der FLEXVOLT™-Akku in einem 54 V- oder 108 V-Produkt (zwei 54 V-Akkus) befindet, funktioniert er als 54 V-Akku.

Transportmodus: Wenn die Abdeckkappe am FLEXVOLT™-Akku angebracht ist, befindet sich der Akku im Transportmodus. Bewahren Sie die Kappe für den Versand auf.

Im Transportmodus werden Zellensegmente im Akkupack elektrisch voneinander getrennt, sodass 3 Akkus mit einer geringeren Wattstundenzahl (Wh) entstehen, statt 1 Akku mit einer größeren Wattstundenzahl. Diese höhere Anzahl von 3 Akkus mit einer niedrigeren Wattstundenzahl kann das Akkupack bei bestimmten Transportvorschriften außen vor lassen, die bei anderen Akkus mit höherer Wattstundenzahl gelten können.

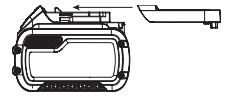

Der Nennwert 'Transport Wh' kennzeichnet zum Beispiel 3 x 36 Wh, das bedeutet 3 Akkus mit jeweils 36 Wh.

Anwendungsbeispiele für Verwendungs- und Transport-Kennzeichnungen

	Use: 108 Wh
	Transport: 3x36 Wh

Der Nennwert 'Use Wh' könnte 108 Wh (bei 1 impliziertem Akku) kennzeichnen.

Empfehlungen zur Aufbewahrung

1. Der beste Aufbewahrungsort ist kühl und trocken – ohne direkte Sonneneinstrahlung und übermäßige Wärme oder Kälte. Lagern Sie nicht verwendete Akkus bei Raumtemperatur, um die optimale Leistung und Lebensdauer des Akkus zu erhalten.
2. Bei längerer Aufbewahrung sollte ein vollständig aufgeladener Akku an einem kühlen, trockenen Ort und außerhalb des Ladegeräts aufbewahrt werden, um optimale Ergebnisse zu erhalten.

HINWEIS: Akkus sollten nicht vollständig entladen aufbewahrt werden. Der Akku muss vor der Verwendung aufgeladen werden.

Etiketten auf dem Ladegerät und Akku

Neben den Piktogrammen in dieser Anleitung können sich auf dem Ladegerät und dem Akku folgende Piktogramme befinden:



Vor der Verwendung die Betriebsanleitung lesen.



Informationen zur Ladedauer siehe **Technische Daten**.



Nicht mit leitfähigen Objekten prüfen.



Laden Sie keine beschädigten Akkus auf.



Setzen Sie Akkus keinem Wasser aus.



Lassen Sie beschädigte Kabel sofort austauschen.



Aufladung nur zwischen 4 °C und 40 °C durchführen.



Nur in Innenräumen verwenden.



Entsorgen Sie Akkus auf umweltfreundliche Weise.



Laden Sie Akkupacks nur mit dafür vorgesehenen DEWALT-Ladegeräten auf. Das Aufladen von anderen als den vorgesehenen DEWALT-Akkus mit einem DEWALT-Ladegerät kann zum Bersten der Akkus oder zu anderen gefährlichen Situationen führen.



Werfen Sie den Akku nicht ins Feuer.



NUTZUNG (ohne Transportkappe). Beispiel: Der Wh-Nennwert signalisiert 108 Wh (1 Akku mit 108 Wh).



TRANSPORT (mit integrierter Transportkappe). Beispiel: Der Wh-Nennwert signalisiert 3 x36 Wh (3 Akkus mit je 36 Wh).

Akkutyp

Dieser DCMPW1600 ist für den Betrieb mit zwei 18-Volt-Akkus mit gleicher Kapazität ausgelegt. Der DCMPW1600 kann nicht mit einem einzelnen Akku betrieben werden. Wenn Sie 18-Volt-Akkus mit unterschiedlicher Kapazität verwenden, schaltet der Akku mit geringerer Kapazität das Gerät ab, wenn er leer ist. Für die optimale Leistung und Laufzeit empfehlen wir die Verwendung der 9,0-Ah-Akkus mit der Artikelnummer DCB547. **HINWEIS:** Um beste Ergebnisse zu erzielen, sollten beide Akkus vollständig aufgeladen werden.

Diese Akkus können verwendet werden: DCB181, DCB182, DCB183, DCB183B, DCB183G, DCB184, DCB184B, DCB184G, DCB185, DCB187, DCB189, DCBP034, DCBP034G, DCBP518, DCBP518G, DCB546, DCB547, DCB547G, DCB548, DCB549. Weitere Angaben sind den **Technischen Daten** zu entnehmen.

Packungsinhalt

Die Packung enthält:

- 1 Hochdruckreinger
- 1 Sprühstiel
- 1 Sprühlanze
- 1 Hochdruckschlauch
- 1 Selbstansaugender Saugschlauch
- 1 Hochdruck-Schaumkanone
- 1 Wassereinflussfilter
- 1 Einstellbare Sprühdüse
- 1 Turbodüse
- 1 Werkzeug zur Düsenreinigung
- 1 Universalschlauchanschluss
- 1 Li-Ion-Akku (Modelle C1, D1, E1, G1, H1, L1, M1, P1, Q1, S1, T1, U1, X1, Y1, Z1)
- 2 Li-Ion-Akku (Modelle C2, D2, E2, G2, H2, L2, M2, P2, Q2, S2, T2, U2, X2, Y2, Z2)
- 3 Li-Ion-Akku (Modelle C3, D3, E3, G3, H3, L3, M3, P3, Q3, S3, T3, U3, X3, Y3, Z3)
- 1 Betriebsanleitung

HINWEIS: Akkus, Ladegeräte und Transportboxen sind im Lieferumfang von N-Modellen nicht enthalten. Akkus und Ladegeräte sind im Lieferumfang von NT-Modellen nicht enthalten. B-Modelle enthalten Bluetooth®-Akkus.

HINWEIS: Die Bluetooth®-Wortmarke und -Logos sind eingetragene Marken von Bluetooth®, SIG, Inc. Die Nutzung dieser Marken durch DEWALT erfolgt unter Lizenz. Andere Marken und Markennamen sind das Eigentum ihrer jeweiligen Eigentümer.

- Prüfen Sie das Gerät, die Teile oder Zubehörteile auf Beschädigungen, die beim Transport entstanden sein könnten.
- Nehmen Sie sich Zeit, die Betriebsanleitung vor Inbetriebnahme sorgfältig zu lesen.

Bildzeichen am Werkzeug

Die folgenden Bildzeichen sind am Gerät sichtbar angebracht:



Warnung! Lesen Sie vor Gebrauch die Anleitung. Andernfalls besteht Verletzungsgefahr.



Tragen Sie Augenschutz.



Tragen Sie Gehörschutz.



Das Gerät ist nicht für den Anschluss an das Trinkwassernetz geeignet.



Garantierte Schallleistung laut Richtlinie 2000/14/EG.
DCMPW1600



Entfernen Sie den Akku aus dem Gerät, bevor Reinigungs- oder Wartungsarbeiten durchgeführt werden.

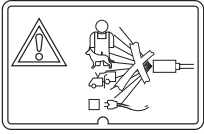

Richten Sie den Wasserstrahl niemals auf Menschen, Tiere, das Gerät oder elektrische Komponenten.

Lage des Datumscodes (Abb. [Fig.] B)

Der Code für das Herstellungsdatum **5** besteht aus einer 4-stelligen Jahresangabe, gefolgt von einer 2-stelligen Wochenangabe und einem 2-stelligen Werkscode.

Beschreibung (Abb. A)



WARNUNG: Nehmen Sie niemals Änderungen am Elektrowerkzeug oder dessen Teilen vor. Dies könnte zu Schäden oder Verletzungen führen.

- 1 Hochdruckschlauch
- 2 Sprühlanze
- 3 Düsentaste
- 4 Sprühstiel
- 5 Griff
- 6 Auslösersperre
- 7 Auslöser
- 8 Hochdruckreiniger
- 9 Geschwindigkeitsregler
- 10 Klappe des Aufbewahrungsfachs
- 11 Klappenverriegelung
- 12 Teleskopgriff
- 13 Grifflösetaste
- 14 Schutzkäfig
- 15 Transportrollen
- 16 Standfüße
- 17 Gartenschlauchwassereinlass
- 18 Hochdruckwasserauslass
- 19 Boost-Taste
- 20 Akkufachtür
- 21 Akkufachverriegelung
- 22 Turbodüse
- 23 Einstellbare Sprühdüse
- 24 Wassereinflussfilter
- 25 Schnellanschluss-Schlauchadapter
- 26 Hochdruck-Schaumkanone
- 27 Werkzeug zur Düsenreinigung
- 28 Selbstansaugender Saugschlauch
- 29 Schwimmerkugel
- 30 Saugschlauchfilter
- 31 Saugschlauchmanschette
- 32 Schlauchhalterungsbügel

33 Schlauchhalterungsverriegelung

34 Schlauchhalterungsband

Verwendungszweck

Dieser Hochdruckreiniger wurde zur Reinigung von Booten, Autos, Decks, Einfahrten, Grills, Hausverkleidungen, Motorrädern, Terrassen und Außenmöbeln entwickelt.

NICHT VERWENDEN in nasser Umgebung oder in der Nähe von entflammaren Flüssigkeiten oder Gasen.

LASSEN SIE NICHT ZU, dass Kinder in Kontakt mit dem Werkzeug kommen. Wenn unerfahrene Personen dieses Gerät verwenden, sind diese zu beaufsichtigen.

- **Kleine Kinder und behinderte Personen.** Dieses Gerät ist nicht zur Verwendung durch kleine Kinder oder behinderte Personen ohne Aufsicht gedacht.
- Dieses Produkt darf nicht von Personen (einschließlich Kindern) mit eingeschränkten physischen, sensorischen oder mentalen Fähigkeiten oder ohne ausreichende Erfahrung oder Kenntnisse verwendet werden, außer wenn diese Personen von einer Person, die für ihre Sicherheit verantwortlich ist, bei der Verwendung des Geräts beaufsichtigt werden. Lassen Sie nicht zu, dass Kinder mit diesem Produkt allein gelassen werden.

ZUSAMMENBAUEN UND EINSTELLEN



WARNUNG: Zur Reduzierung der Gefahr schwerer Verletzungen das Gerät ausschalten und den Akku herausnehmen, bevor Sie Einstellungen vornehmen oder Anbauteile oder Zubehör montieren/demontieren. Ungewolltes Anlaufen kann Verletzungen verursachen.



WARNUNG: Verwenden Sie ausschließlich DEWALT Akkus und -Ladegeräte.

Tragegriffe des Schutzkäfigs (Abb. C)

Dieser Hochdruckreiniger verfügt über einen Schutzkäfig, der den Hochdruckreiniger vor den üblichen Abnutzungserscheinungen auf der Baustelle schützt, aber auch mehrere Tragegriffoptionen **14** bietet. Tragen Sie den Hochdruckreiniger an dem Teil des Schutzkäfigs, der für Ihre Arbeit am besten geeignet ist. **VERSUCHEN SIE NICHT**, den Hochdruckreiniger am Schlauchhalterungsbügel **32** oder am Teleskopgriff **12** zu tragen.

Teleskopgriff (Abb. A, D)

Dieser Hochdruckreiniger besitzt einen praktischen, eingebauten Teleskopgriff sowie Transportrollen.

1. Um den Teleskopgriff **12** zu entriegeln, drücken Sie die Grifflösetaste **13** und schieben Sie den Griff nach oben. Es ist ein Klicken zu hören, wenn er einrastet.
2. Um den Teleskopgriff **12** zu verstauen, drücken Sie die Grifflösetaste **13** und schieben Sie den Teleskopgriff nach unten und in das Gehäuse des Hochdruckreinigers. Es ist ein Klicken zu hören, wenn er einrastet.
3. Um den Hochdruckreiniger **8** zu bewegen, kippen Sie das Gerät so, dass die Transportrollen **15** den Boden berühren und ziehen Sie das Gerät dann am Teleskopgriff.

Zubehörfach (Abb. E)

Dieser Hochdruckreiniger verfügt über ein eingebautes Zubehörfach **41**, in dem die Sprühlanze, der Sprühstiel, der Handgriff und die Düsen aufbewahrt werden können.

1. Zum Entriegeln der Fachklappe **10**, drehen Sie die Klappenverriegelung **11** gegen den Uhrzeigersinn und klappen das Fach auf. So erhalten Sie Zugang zu der Sprühlanze **2**, dem Sprühstiel **4**, dem Handgriff **5**, der Turbodüse **22** und die einstellbare Sprühdüse **23**.
2. Zum Verriegelung der Fachklappe **10** bringen Sie diese einfach wieder in die geschlossene Stellung. Drehen Sie die Klappenverriegelung **11** im Uhrzeigersinn, um sie zu verriegeln.

Zusammenbau der Sprühlanze (Abb. F)

1. Um den Sprühstiel **4** mit dem Handgriff **5** zu verbinden, stecken Sie das Gewindeende des Sprühstiels auf das Ende des Handgriffs. Drehen Sie den Sprühstiel **4** im Uhrzeigersinn, bis er fest angezogen ist.
2. Um die Sprühlanze **2** mit dem Sprühstiel **4** zu verbinden, stecken Sie das Gewindeende der Sprühlanze in das Gewindestück **42** des Sprühstiels. Drehen Sie das Gewindestück **42** im Uhrzeigersinn, bis es fest angezogen ist.

Aufbewahrung von Hochdruck- und Saugschlauch (Abb. G)

Dieser Hochdruckreiniger verfügt über ein integriertes Staufach für den Hochdruckschlauch. Der aufgerollte Schlauch wird zwischen dem Schlauchhalterungsbügel **32** und dem Hochdruckreiniger **8** befestigt.

1. Um an den Hochdruckschlauch **1** oder den Saugschlauch **28** zu gelangen, lösen Sie die Schlauchhalterungsverriegelung **33** und schwenken den Schlauchhalterungsbügel **32** vom Hochdruckreiniger **8** weg.
2. Wickeln Sie das Schlauchhalterungsband **34** ab und nehmen Sie den Schlauch vom Hochdruckreiniger **8** ab.
3. Schwenken Sie den Schlauchhalterungsbügel **32** in die geschlossene Position und sichern Sie die Schlauchhalterungsverriegelung **33**, die den Schlauchhalterungsbügel **32** am Hochdruckreiniger **8** festhält.

Anbringen des Hochdruckschlauchs (Abb. H)



VORSICHT: ZIEHEN SIE ZUM BEWEGEN DES HOCHDRUCKREINIGERS NIEMALS AM

Wasserversorgungsschlauch. Dies könnte den Schlauch und/oder den Einlass der Pumpe beschädigen.

HINWEIS: Wickeln Sie den Hochdruckschlauch **1** vor der Installation ab, um Knicke zu vermeiden.

HINWEIS: Vermeiden Sie bei der Installation des Schlauchs Kreuzverschraubungen. Kreuzverschraubungen führen zu Undichtigkeiten.

1. Zum Verbinden des Hochdruckschlauchs **1** mit dem Handgriff **5** schrauben Sie die

Schlauchanschlussmanschette **39** auf die Einlasskupplung **40**.

2. Zum Anschließen des Hochdruckschlauchs an den Hochdruckreiniger **8** schrauben Sie die Schlauchanschlussmanschette **40** auf den Hochdruckwasserauslass **18**.

Anbringen eines Gartenschlauchs (Abb. I)

HINWEIS: Bevor Sie den Gartenschlauch an den Hochdruckreiniger anschließen, lassen Sie dreißig Sekunden lang Wasser durch den Gartenschlauch laufen, um eventuelle Rückstände aus seinem Inneren zu entfernen.

1. Zum Anschließen eines Gartenschlauchs **38** am Hochdruckreiniger **8** schrauben Sie zunächst den Wassereinflussfilter **24** auf den Wassereinfluss **17**.
2. Schrauben Sie das Unterteil des Schnellanschluss-Schlauchadapters **25** ab und schieben Sie das Unterteil dann über den Schlauch. Schieben Sie den Schlauch bis zum Anschlag in den Schnellanschluss-Schlauchadapter. Schrauben Sie das Unterteil so auf den Schnellanschluss-Schlauchadapter **25**, dass der Schlauch fest im Schnellanschluss-Schlauchadapter **25** steckt.
3. Schieben Sie den Schnellanschluss-Schlauchadapter **25** in den Wassereinflussfilter **24**, bis er mit einem Klicken einrastet.

HINWEIS: Trennen Sie den Gartenschlauch nach jedem Gebrauch ab.

Anbringen von Düsen (Abb. J)



GEFAHR: Risiko von Flüssigkeitseinspritzung. Leiten Sie den Wasserstrom nicht auf Personen, ungeschützte Haut, Augen, Haustiere oder andere Tiere. Dies führt zu schweren Verletzungen.



WARNUNG: Umherfliegende Teilchen können schwere Verletzungen verursachen. Versuchen Sie NICHT, die Düsen bei laufendem Hochdruckreiniger zu wechseln. Schalten Sie den Hochdruckreiniger vor dem Düsenwechsel AUS.

1. Um eine Düse an die Sprühlanze **2** anzuschließen, drücken Sie die Düsentaste **3** an der Sprühlanze und setzen die entsprechende Düse ein.
2. Lassen Sie die Düsentaste **3** los, um die Düse zu arretieren.
3. Ziehen Sie kräftig an der Düse, um sicherzustellen, dass sie richtig eingerastet ist.

Düsentypen	Anwendungsbereiche
Einstellbare Düse	Zur schonenden, großflächigen Reinigung
Turbodüse	Zur gründlichen Reinigung

HINWEIS: Die Turbodüse **22** ist für die Reinigung von Beton und Mauerwerk geeignet. Es wird davon abgeraten, diese Düse zum Reinigen von Fahrzeugen zu verwenden, da sie die Oberflächen beschädigen kann.

Einstellen des Sprühbildes der einstellbaren Düse (Abb. J)

Der Winkel des aus der Düse austretenden Strahls kann durch Drehen der Düse eingestellt werden. Dadurch wird das Sprühmuster von einem punktförmigen, kräftigen

Aufprallstrahl von etwa 0° bis zu einem 60° breiten Fächersprühstrahl verändert.

- Ein schmaler Punktstrahl richtet die Kraft des Wassers auf einen konzentrierten Bereich, was zu einer hohen Aufprallkraft auf der zu reinigenden Oberfläche führt. Verwenden Sie den Punktstrahl für die Tiefenreinigung in einem konzentrierten Bereich. Verwenden Sie ihn jedoch mit Vorsicht, da er manche Oberflächen beschädigen könnte.
- Ein breites Sprühmuster verteilt die Kraft des Wassers auf eine größere Fläche, was zu einer hervorragenden Reinigungswirkung mit einem geringeren Risiko von Oberflächenschäden führt. Große Flächen können mit einem breiten Fächermuster schneller gereinigt werden.

Anbringen des selbstansaugenden Saugschlauchs (Abb. K)

Verwenden Sie einen selbstansaugenden Saugschlauch, um Wasser aus einem Eimer oder einer anderen Frischwasserquelle zu saugen.

HINWEIS: Nicht zum Aufsaugen von Seife, Chemikalien, schmutzigen oder ätzenden Flüssigkeiten, wie z.B. Fensterreiniger, Pflanzennahrung, Dünger oder Bleichmittel verwenden. Kein Salzwasser verwenden.

HINWEIS: Vermeiden Sie bei der Installation des selbstansaugenden Saugschlauchs **28** Kreuzverschraubungen. Kreuzverschraubungen führen zu Undichtigkeiten.

1. Um den selbstansaugenden Saugschlauch **28** an den Hochdruckreiniger **8** anzuschließen, schrauben Sie die Saugschlauchmanschette **31** auf den Wassereinfluss **17**.
2. Ziehen Sie die Saugschlauchmanschette **31** mit der Hand fest.
HINWEIS: Trennen Sie den Saugschlauch nach jedem Gebrauch ab.
3. Stecken Sie das andere Ende des Saugschlauchs mit dem daran befindlichen Filter **30** in einen Behälter mit frischem Wasser oder eine Frischwasserquelle.
4. Stellen Sie den Schwimmerball **29** am Saugschlauch so ein, dass der Filter **30** von der Flüssigkeit bedeckt bleibt.
5. Wählen Sie die korrekte zu verwendende Düse. **Anbringen von Düsen**
6. Nach Abschluss der Arbeit legen Sie den Saugschlauch in einen Behälter mit sauberem Wasser und saugen das saubere Wasser zum Spülen durch das System.
HINWEIS: Bei Verwendung des selbstansaugenden Saugschlauchs kann es einige Minuten dauern, bis der Hochdruckreiniger selbst Wasser ansaugt. Vergewissern Sie sich, dass der Hochdruckreiniger eingeschaltet ist und der Auslöser an der Sprühlanze gezogen wird, bis er Wasser ansaugt.



Anbringen der Hochdruckschaumpistole (Abb. L)

1. Zum Anbringen der Hochdruckschaumpistole **26** an der Sprühlanze **2** drücken Sie die Düsentaste **3** herein und stecken die Schaumpistole in die Lanze.
2. Lassen Sie die Düsentaste **3** los, so dass die Hochdruckschaumpistole **26** einrastet.
3. Ziehen Sie einmal kräftig an der Hochdruckschaumpistole **26**, um zu überprüfen, dass sie richtig sitzt.

HINWEIS: Die Schaumpistole muss unterhalb der Sprühlanze angebracht werden. Die Hochdruckschaumpistole darf sich nicht über der Sprühlanze befinden, da sonst Seife auf die Lanze tropft. Die Sprühspitze an der Hochdruckschaumpistole **26** lässt sich je nach gewünschter Anwendung in die senkrechte oder waagerechte Position drehen.

BETRIEB

Betriebsanweisungen



-  **WARNUNG:** Beachten Sie immer die Sicherheitsanweisungen und die geltenden Vorschriften.
-  **WARNUNG:** Um die Gefahr ernsthafter Verletzungen zu reduzieren, muss vor jeder Einstellung und jedem Abnehmen/Installieren von Zubehör das Werkzeug ausgeschaltet und der Akku entfernt werden. Ein unbeabsichtigtes Starten kann zu Verletzungen führen.

Anbringen und Entfernen des Akkus (Abb. M, N)

Dieser Hochdruckreiniger ist für den Betrieb mit zwei Akkus mit gleicher Kapazität ausgelegt. Der Hochdruckreiniger kann nicht mit einem einzelnen Akku betrieben werden. Wenn Sie Akkus mit unterschiedlicher Kapazität verwenden, schaltet der Akku mit kleinerer Kapazität das Gerät ab, wenn er leer ist.

HINWEIS: Um beste Ergebnisse zu erzielen, sollten beide Akkus vollständig aufgeladen werden.

Anbringen der Akkus

-  **WARNUNG:** Achten Sie darauf, dass sich der Geschwindigkeitsschalter in der mittleren Position „OFF“ befindet, bevor Sie die Akkus anbringen.
-  **VORSICHT:** Das Gerät stoppt den Betrieb, wenn die Akkufachtür geöffnet wird. Wenn sich der Geschwindigkeitsregler in der Position HI oder LO befindet, wird das Gerät eingeschaltet, wenn die Akkufachtür geschlossen wird.
-  **VORSICHT:** Betätigen Sie nicht den Auslöser, während Sie die Akkufachtür schließen.

1. Entriegeln Sie die Akkufachtür **20**, drehen Sie die Akkufachverriegelung **21** gegen den Uhrzeigersinn und schwenken Sie die Akkufachtür auf, um an das Akkufach zu gelangen.
2. Richten Sie die Akkus **35** an den Schienen im Akkuanschluss aus und schieben Sie sie hinein, bis sie fest in dem Werkzeug sitzen und sich nicht lösen können.

- Verriegeln Sie die Akkufachtür **20** und schließen Sie die Akkufachtür **20** so, dass sie dicht am Hochdruckreiniger **8** anliegt.
- Drehen Sie die Akkufachverriegelung **21** im Uhrzeigersinn, um die Akkufachtür zu sichern. Stellen Sie sicher, dass die Akkufachtür vollständig verriegelt ist, bevor Sie das Werkzeug einschalten.
HINWEIS: Das Gerät funktioniert nicht, wenn die Akkufachtür nicht vollständig geschlossen und verriegelt ist.

Entfernen der Akkus

- Drehen Sie die Akkufachverriegelung **21** gegen den Uhrzeigersinn und ziehen Sie die Akkufachtür auf, um an die Akkus **35** zu gelangen.
- Drücken Sie die Akku-Lösetasten **36** an den Akkus **35** und ziehen Sie die Akkus kräftig aus dem Werkzeug heraus.
- Setzen Sie die Akkus wie im Abschnitt zum Ladegerät dieser Betriebsanleitung beschrieben in das Ladegerät ein.
- Schließen Sie die Akkufachtür **20** so, dass sie dicht am Hochdruckreiniger **8** anliegt, und verriegeln Sie sie. Stellen Sie sicher, dass die Akkufachtür vollständig verriegelt ist.

Akku-Ladestandsanzeige (Abb. B)

Einige DEWALT-Akkus besitzen eine Ladestandsanzeige mit drei grünen LEDs, die den verbleibenden Ladestand des Akkus anzeigen.

Zum Betätigen der Ladestandsanzeige halten Sie die Taste für die Ladestandsanzeige **43** gedrückt. Eine Kombination der drei grünen LEDs leuchtet auf und zeigt den verbleibenden Ladestand an. Wenn der verbleibende Ladestand im Akku nicht mehr ausreicht, um das Werkzeug zu verwenden, leuchtet die Ladestandsanzeige nicht auf und der Akku muss aufgeladen werden.

HINWEIS: Die Ladestandsanzeige ist nur eine Schätzung des verbleibenden Akku-Ladestands. Sie zeigt nicht die Funktionsfähigkeit des Werkzeugs an und unterliegt Unterschieden, die auf Bauteilen, Temperatur und Anwendungsart des Endbenutzers basieren.

Richtige Haltung der Hände (Abb. O)



WARNUNG: Um die Gefahr schwerer Verletzungen zu mindern, beachten Sie **IMMER** die richtige Haltung der Hände, wie dargestellt.



WARNUNG: Zur Reduzierung des Risikos schwerer Verletzungen muss das Gerät **IMMER** fest in den Händen gehalten werden, damit jederzeit richtig reagiert werden kann.

Bei der richtigen Handhaltung liegt eine Hand am Griff des Sprühstiels **5** und die andere Hand am Sprühstiel **4** selbst.

Richtige Aufstellung des Hochdruckreinigers (Abb. A, C)



ACHTUNG: Vor der Verwendung:

Stellen Sie das Gerät immer aufrecht auf, so dass die Füße **16** und Rollen **15** auf dem Boden stehen, siehe Abb. C.

HINWEIS: Versuchen Sie niemals, den Hochdruckreiniger auf der Seite liegend oder auf dem Kopf stehend zu benutzen.

Geschwindigkeitswahlschalter (Abb. A, P)

Bei diesem Hochdruckreiniger haben Sie die Wahl zwischen hohem und niedrigerem Druck für empfindlichere Materialien, und Sie können auch den Druck für Hochleistungsreinigungen mit der Boost-Funktion erhöhen.

Der Geschwindigkeitswahlschalter **9** hat drei Positionen:

- Aus: Mitte.
- HI: Hoch, rechte Seite.
- LO: Niedrig, linke Seite.

Zum Einschalten des Hochdruckreinigers stellen Sie den Geschwindigkeitswahlschalter **9** auf die rechte oder linke Position.

Zum Ausschalten des Hochdruckreinigers stellen Sie den Geschwindigkeitswahlschalter **9** auf die mittlere Position.

Um mit höherem Druck zu reinigen, stellen Sie den Geschwindigkeitswahlschalter **9** nach rechts auf die Position „HI“. Dieser Modus eignet sich am besten für Anwendungen, die höheren Druck benötigen.

Um mit geringerem Druck zu reinigen, stellen Sie den Geschwindigkeitswahlschalter **9** nach links auf die Position „LO“. Diese Betriebsart eignet sich am besten für Projekte, die eine schonendere Reinigung erfordern. Außerdem bietet dieser Modus im Allgemeinen eine längere Laufzeit.

HINWEIS: Im Modus „HI“ ist die Akkulaufzeit des Hochdruckreinigers geringer als im Modus „LO“.

Um den Boost-Modus zu aktivieren, drücken Sie die Boost-Taste **19**, daraufhin leuchtet die grüne LED auf. Dieser Modus eignet sich am besten für Anwendungen, die den maximal verfügbaren Druck benötigen.

HINWEIS: Der Boost-Modus ist nur bis zu zehn Minuten lang nutzbar. Sie können die Boost-Taste **19** erneut drücken, um den Boost-Modus vor Ablauf von zehn Minuten zu verlassen. Sie kehren dann zu dem Modus zurück, auf den der Geschwindigkeitswahlschalter **9** eingestellt ist. Nach Ablauf der zehn Minuten beginnt die grüne LED zu blinken, und das Gerät kehrt aus dem Boost-Modus in den Modus zurück, auf den der Geschwindigkeitswahlschalter **9** eingestellt ist.

HINWEIS: Nachdem der Boost-Modus für volle zehn Minuten verwendet wurde, kann das Gerät durch erneutes Drücken der Boost-Taste wieder in den Boost-Modus **19** versetzt werden.

HINWEIS: Die Gesamtbetriebszeit verkürzt sich bei Verwendung des Boost-Modus.

Hochdruckreinigung (Abb. A–P)



WARNUNG: Um die Gefahr von schweren Verletzungen zu verringern, sollten Sie das Gerät ausschalten und den Akku entfernen, bevor Sie Einstellungen vornehmen oder Anbauteile oder Zubehör montieren/demontieren. Ungewolltes Starten kann Verletzungen verursachen.

Oberfläche für die Reinigung vorbereiten

- Entfernen Sie Gegenstände aus dem Bereich, die eine Gefahr darstellen könnten, z. B. Kinderspielzeug oder Gartenmöbel.
- Stellen Sie sicher, dass bei Fahrzeugen, Terrassen etc. alle Türen und Fenster fest geschlossen sind. Schützen Sie alle

Pflanzen und Bäume im angrenzenden Gebiet mit einem Tuch, damit sie nicht durch Sprühnebel beschädigt werden.

- Spülen Sie den zu reinigenden Bereich mit Frischwasser vor.
- Verwenden Sie nur Reinigungsmittel, die für Hochdruckreiniger vorgesehen sind.
- Testen Sie das Reinigungsmittel vor der Anwendung immer an einer unauffälligen Stelle.

Vorbereiten des Hochdruckreinigers auf den Gebrauch

 **GEFAHR:** Risiko von Flüssigkeitseinspritzung und Verletzungen. Bei Verwendung der Hochdruckeinstellung darf der Hochdrucksprühstrahl NICHT auf ungeschützte Haut, Augen, Haustiere oder andere Tiere gerichtet werden. Dies führt zu schweren Verletzungen.

 **ACHTUNG:** Vor der Verwendung:

1. Schließen Sie den Hochdruckschlauch an den Hochdruckreiniger und die Sprühlanze an. Anweisungen zum Anschluss des Hochdruckschlauchs an den Hochdruckreiniger und die Sprühlanze finden Sie unter **Anbringen eines Hochdruckschlauchs** unter **Zusammenbau und Einstellungen**.
2. Schließen Sie die Wasserversorgung an den Hochdruckreiniger an. Anweisungen zum Anschließen der Wasserversorgung an den Hochdruckreiniger finden Sie im Abschnitt **Anbringen eines Gartenschlauchs** unter **Montage und Einstellungen**.
3. Setzen Sie die beiden Akkus **35** ein. Schließen und verriegeln Sie die Akkufachtür **20**. Vergewissern Sie sich, dass die Tür vollständig eingerastet ist, siehe **Anbringen der Akkus** unter **Anbringen und Entfernen der Akkus**.

Vorbereiten der Sprühlanze (Abb. A, F)

WICHTIG: Lösen Sie vor dem Starten des Hochdruckreinigers die Auslösersperre **6** und drücken Sie den Auslöser **7**.

1. Die Sprühlanze muss vor der Verwendung montiert werden. Siehe **Zusammenbau der Sprühlanze** unter **Zusammenbau und Einstellungen**.
2. Geben Sie die Auslösersperre **6** frei.
3. Stellen Sie die Wasserversorgung an.
4. Drücken Sie den Auslöser **7** herein. Halten Sie den Auslöser 30 Sekunden lang gedrückt, um das System zu entlüften.
5. Wenn sich im Wasserstrom noch Luft befindet, lassen Sie weiter Wasser durch die Sprühlanze laufen.

Reinigung von Oberflächen (Abb. P)

1. Zum Starten des Hochdruckreinigers drehen Sie den Geschwindigkeitswahlschalter **9** auf die Position HI oder LO.
2. Der beste Winkel für das Sprühen von Wasser gegen eine zu reinigende Fläche beträgt 45°.
 - Bei einem gerade aufgesetzten Sprühkopf können sich Schmutzpartikel in der Oberfläche festsetzen.
 - Bei Arbeiten an senkrechten Flächen ist es daher am besten, das Reinigungsmittel von unten nach oben

aufzutragen, damit es nicht nach unten läuft und dabei Streifen verursacht.

3. Zum Lösen des Sprühstiels lassen Sie den Auslöser los.

Bewegen des Hochdruckreinigers (Abb. A–D)

1. Schalten Sie den Hochdruckreiniger **8** aus und stellen Sie den Geschwindigkeitswahlschalter **9** dazu auf die mittlere Position. Stellen Sie dann die Wasserversorgung ab.
2. Halten Sie die Sprühlanze **2** in eine sichere Richtung und betätigen Sie den Auslöser **7**, um den restlichen Wasserdruck abzulassen.
3. Wenn die Sprühlanze vollständig entleert ist, ziehen Sie den Teleskopgriff **12** nach oben und ziehen Sie den Hochdruckreiniger mit Hilfe der Rollen **15** zum nächsten Einsatzort.

Abschalten (Abb. A, H, I, N, P)

1. Schalten Sie den Hochdruckreiniger **8** aus und stellen Sie den Geschwindigkeitswahlschalter **9** dazu auf die mittlere Position. Stellen Sie dann die Wasserversorgung ab und entfernen Sie die Akkus aus dem Hochdruckreiniger **8**.
2. Lassen Sie den Restdruck durch Drücken des Auslösers **7** ab, bis kein Wasser mehr aus der Sprühlanze **2** austritt.
3. Aktivieren Sie die Sprühstrahlauslösersperre **6**.
4. Trennen Sie den Gartenschlauch vom Wassereinfluss **17** ab.
5. Trennen Sie den Hochdruckschlauch **1** vom Hochdruckwasserauslass **18** und entleeren Sie den Schlauch.

Reinigung der Düse (Abb. A, Q)

 **WARNUNG:** Um die Gefahr von schweren Verletzungen zu verringern, sollten Sie das Gerät ausschalten und den Akku entfernen, bevor Sie Einstellungen vornehmen oder Anbauteile oder Zubehör montieren/demontieren. Ungewolltes Anlaufen kann Verletzungen verursachen.

Wenn die Düse durch Fremdkörper, wie z.B. Schmutz, verstopft wird, kann übermäßiger Druck entstehen. Wenn die Düse teilweise verstopft oder verengt ist, pulsiert der Pumpendruck. Reinigen Sie die Düse sofort mit Hilfe des Düsenreinigers.

1. Schalten Sie den Hochdruckreiniger **8** aus und stellen Sie den Geschwindigkeitswahlschalter **9** auf die mittlere Position.
2. Stellen Sie die Wasserversorgung ab und entfernen Sie die Akkus aus dem Hochdruckreiniger **8**.
3. Ziehen Sie den Auslöser **7** am Sprühstiel **4**, um den Wasserdruck abzulassen.
4. Nehmen Sie die Düse von der Sprühlanze **2** ab, indem Sie die Düsentaste **3** an der Sprühlanze hereindrücken und die entsprechende Düse herausziehen.
5. Benutzen Sie das Werkzeug zur Düsenreinigung **27** um Verunreinigungen aus der Düse zu entfernen.
6. Lassen Sie Wasser aus einem Wasserhahn oder Gartenschlauch durch die Düse laufen.

Saugschlauch (Abb. K)

1. Zum Reinigen des Saugschlauchs **28** schalten Sie den Hochdruckreiniger aus.

- Ziehen Sie den Auslöseschalter, um den Wasserdruck abzulassen.
- Nehmen Sie den Saugschlauch **28** vom Hochdruckreiniger ab.
- Verwenden Sie zum Reinigen des Saugschlauchs Wasser aus einem Gartenschlauch, um den Saugschlauch gründlich auszuspülen, und lassen Sie ihn danach vollständig trocknen.

Saugschlauchfilter (Abb. R)

- Drehen Sie den Filter **30** am Ende des Saugschlauchs **28** zum Abnehmen gegen den Uhrzeigersinn.
- Entfernen Sie das Sieb aus dem Inneren des Filters.
- Spülen Sie alle Teile mit sauberem Wasser ab und setzen Sie sie wieder zusammen.

WARTUNG

Ihr Elektrowerkzeug wurde für langfristigen Betrieb mit minimalem Wartungsaufwand konstruiert. Ein kontinuierlicher, zufriedenstellender Betrieb hängt von der geeigneten Pflege des Elektrowerkzeugs und seiner regelmäßiger Reinigung ab.



WARNUNG: Um die Gefahr ernsthafter Verletzungen zu reduzieren, muss vor jeder Einstellung und jedem Abnehmen/Installieren von Zubehör das Werkzeug ausgeschaltet und der Akku entfernt werden. Ein unbeabsichtigtes Starten kann zu Verletzungen führen.

Das Ladegerät und der Akku können nicht gewartet werden. Die Kontaktdaten der Kundendienststelle finden Sie auf der Rückseite dieses Handbuchs oder auf www.2helpU.com.

Schmierung

Ihr Elektrogerät benötigt keine zusätzliche Schmierung.

Reinigung



WARNUNG: Stromschlag und mechanische Gefahren. Trennen Sie den Stecker vom Netz und/oder, falls abnehmbar, den Akku von dem Produkt, bevor Sie das Gerät reinigen.



WARNUNG: Zur Gewährleistung eines sicheren und effizienten Betriebs sind das Produkt und die Lüftungsschlitze (falls vorhanden) stets sauber zu halten. Die Lüftungsschlitze können mit einer trockenen, weichen, nicht-metallischen Bürste und/oder einem geeigneten Staubsauger gereinigt werden. Keinesfalls Wasser oder irgendwelche Reinigungslösungen verwenden.



WARNUNG: Blasen Sie mit Trockenluft immer dann Schmutz und Staub aus dem Hauptgehäuse, wenn sich Schmutz sichtbar in und um die Lüftungsschlitze angesammelt hat. Tragen Sie bei diesen Arbeiten zugelassenen Augenschutz und eine zugelassene Staubmaske.



WARNUNG: Verwenden Sie niemals Lösungsmittel oder andere scharfe Chemikalien für die Reinigung der nichtmetallischen Teile des Produkts. Diese Chemikalien können das in diesen Teilen verwendete Material aufweichen. Verwenden Sie ein nur mit Wasser und einer milden Seife befeuchtetes Tuch. Es darf keine Flüssigkeit ins

Innere des Produkts gelangen. Tauchen Sie keinen Teil des Produkts in Flüssigkeiten ein.

Lagerung (Abb. C, E, S)

- Akkus entfernen und abgedeckt an einem trockenen Ort oberhalb der Gefriertemperatur lagern. NICHT IM FREIEN LAGERN.
- Entleeren Sie Hochdruckschlauch, Hochdruckreiniger, Düsen und Sprühdüse immer vollständig von Wasser.
- Düsen können in den Düsenfächern im Zubehörfach **41** aufbewahrt werden, siehe Abb. E und Abb. S.
- Hochdruckschlauch und Saugschlauch können aufgerollt und zwischen Schutzkäfig und Hochdruckreiniger **8** gesichert aufbewahrt werden, siehe Abb. C.
- Die Sprühdüse kann, in drei Teile zerlegt, im Zubehörfach **41** aufbewahrt werden, siehe Abb. E und Abb. S.
- Die Hochdruck-Schaumkanone **26** kann in entleertem Zustand in dem integrierten Stauraum des Hochdruckreinigers aufbewahrt werden, siehe Abb. C.

Integrierte Abläufe (Abb. T)

Damit sich im Zubehöraufbewahrungsfach kein Wasser ansammeln kann, verfügt Ihr DCMPW1600 über einen integrierten Ablauf. Das Ablaufloch **42** befindet sich im Boden der Hochdruckreinigereinheit **8**, siehe Abb. T.

Optionales Zubehör



WARNUNG: Da Zubehör, das nicht von DEWALT angeboten wird, nicht mit diesem Produkt geprüft worden ist, kann die Verwendung von solchem Zubehör an diesem Gerät gefährlich sein. Zum Verringern des Verletzungsrisikos dürfen nur von DEWALT empfohlene Zubehörteile für dieses Produkt verwendet werden.

Fragen Sie Ihren Händler nach weiteren Informationen zu geeignetem Zubehör.

Umweltschutz



Die Produkte/Akkus können recycelt werden. Wenn sie jedoch mit einem durchgestrichenen Müllimer gekennzeichnet sind, dürfen sie nicht als normaler Hausmüll entsorgt werden. Entladen Sie die Batterien vollständig und trennen Sie sie. Trennen Sie zudem nach Möglichkeit alle Lichtquellen vom Produkt. Es liegt in der Verantwortung des Benutzers, personenbezogene Daten vom Produkt zu entfernen. Bringen Sie den Abfall dann zu einer offiziellen Abfallsammelstelle oder zu einer Entsorgungsstelle, wo die Entsorgung häufig kostenfrei ist. Die Entsorgung der Verpackung muss entsprechend dem Materialcode erfolgen. Betriebs- und Sicherheitshinweise sollten erst entsorgt werden, wenn das entsprechende Produkt endgültig nicht mehr verwendet wird.

Bitte informieren Sie sich bei Ihrer Gemeinde/Stadt über die Verfahren zur richtigen Abfallentsorgung. Besuchen Sie für weitere Informationen www.2helpU.com und scannen Sie den obigen QR-Code.

FEHLERBEHEBUNG



WARNUNG: Gefahr des unsicheren Betriebs. Vor Wartungsarbeiten an dem Gerät muss der Stecker gezogen bzw. die Stromversorgung getrennt werden. Zudem muss die Wasserzufuhr muss abgestellt, der Restdruck abgelassen und die Sprühgriffsperre aktiviert werden.

PROBLEM	URSACHE	KORREKTUR
Motor läuft nicht an.	Akkus wurden nicht ordnungsgemäß angebracht.	Prüfen Sie, ob der Akku richtig angebracht wurde.
	Akkus nicht geladen.	Prüfen Sie die erforderliche Ladekapazität.
	Der Wahlschalter befindet sich in der OFF-Position.	Stellen Sie den Schalter auf die Position HI oder I.O.
	Sprühlanzenauslöser ist nicht hereingedrückt.	Drücken Sie den Auslöser herein, während der Schalter auf ON steht.
Gerät erzeugt keinen Hochdruck.	Akkufachklappe ist nicht verriegelt.	Drücken Sie so auf die Akkufachklappe, dass sie vollständig geschlossen und das Schloss eingerastet ist.
	Wasserhahn nicht ganz aufgedreht.	Öffnen Sie den Wasserhahn vollständig.
	Wasserzufuhrfilter verstopft.	Nehmen Sie den Filter heraus und spülen Sie ihn aus.
	Düse verschlissen.	Durch neue Düse ersetzen.
Der Auslassdruck variiert zwischen hoch/niedrig.	Pumpe saugt Luft an.	Prüfen, ob Schläuche und Armaturen luftdicht sind. Stellen Sie das Gerät auf OFF und spülen Sie die Pumpe durch, indem Sie den Auslöser hereindrücken, bis das Wasser gleichmäßig aus der Düse herausläuft.
	Wasserzufuhr eingeschränkt.	Überprüfen Sie den Schlauch auf Knicke, Löcher und Verstopfungen.
	Unzureichende Wasserzufuhr.	Drehen Sie die Wasserversorgung vollständig auf und überprüfen Sie den Schlauch auf Löcher und Knicke.
	Pumpe saugt Luft an.	Prüfen, ob Schläuche und Armaturen luftdicht sind. Stellen Sie das Gerät auf OFF und spülen Sie die Pumpe durch, indem Sie den Auslöser hereindrücken, bis das Wasser gleichmäßig aus der Düse herausläuft.
Kein Reinigungsmittel.	Wasserzufuhrsieb verstopft.	Spülen Sie es mit Wasser ab, um die Verstopfung zu beseitigen.
	Auslassdüse ist verstopft.	Verschmutzungen herausblasen oder auf andere Weise entfernen.
	Schaumpistole ist leer.	Füllen Sie Reinigungsmittel nach.
	Schaumpistole nicht richtig angeschlossen.	Überprüfen Sie die Anschlüsse. Stellen Sie sicher, dass die Schaumpistole fest an der Sprühlanze angebracht ist.
	Reinigungsmittel ist zu dickflüssig.	Verwenden Sie Reinigungsmittel, die zur Verwendung mit Hochdruckreiniger vorgesehen sind. Befolgen Sie die Verdünnungshinweise des Herstellers.
	Reinigungsmittelansaugstellen beschädigt oder verstopft.	Entfernen Sie die Blockagen oder Verschmutzungen und lassen Sie warmes Wasser durch die Ansaugstellen laufen.
Anschluss des Gartenschlauchs tropft.	Auslassdüse ist verstopft.	Verschmutzungen herausblasen oder auf andere Weise entfernen. Lassen Sie warmes Wasser durch die Düse laufen, um Verschmutzungen zu beseitigen.
	Durchflussregler geschlossen.	Stellen Sie den Durchflussregler, der sich oben an der Hochdruckschaumpistole befindet, richtig ein.
	Armaturen sind locker.	Armaturen anziehen.
Saugschlauch saugt nicht selbstständig an.	Gummidichtung fehlt/verschlissen.	Dichtungsscheibe im Schlauchadapter austauschen.
	Armaturen sind locker.	Armaturen anziehen.
	Filter nicht vollständig eingetaucht.	Passen Sie den Durchfluss an und achten Sie darauf, dass der Filter immer mit Flüssigkeit bedeckt ist.
Sprühlanze oder Verlängerung ist undicht.	Geben Sie der Pumpe mehr Zeit zum Ansaugen.	Das erste Ansaugen kann mehrere Minuten dauern. Stellen Sie sicher, dass das Gerät eingeschaltet und der Auslöser hereingedrückt ist.
	Sprühlanze nicht richtig befestigt.	Siehe Zusammenbau der Sprühlanze unter Zusammenbau und Einstellungen .
Pumpe ist übermäßig laut.	O-Ring defekt.	Kontaktieren Sie den DeWALT-Kundendienst unter 1-800-4-DeWALT (1-800-433-9258).
	Pumpe saugt Luft an.	Prüfen, ob Schläuche und Armaturen luftdicht sind. Stellen Sie das Gerät auf OFF und spülen Sie die Pumpe durch, indem Sie den Auslöser hereindrücken, bis das Wasser gleichmäßig aus der Düse herausläuft.
Wasser tritt aus der Pumpe aus.	Armaturen sind locker.	Prüfen, ob alle Armaturen dicht sind.
	Wasserdichtungen sind beschädigt oder verschlissen.	Kontaktieren Sie den DeWALT-Kundendienst unter 1-800-4-DeWALT (1-800-433-9258).
Öl tritt aus.	Öldichtungen sind beschädigt oder verschlissen.	Kontaktieren Sie den DeWALT-Kundendienst unter 1-800-4-DeWALT (1-800-433-9258).
	Im System ist noch Restdruck vorhanden.	Schalten Sie das Gerät aus, drücken Sie den Auslöser an der Sprühlanze herein, um den Druck abzulassen, und schalten Sie das Gerät dann wieder ein.
Motor brummt, läuft aber nicht an.	Hochdruckreiniger wurde längere Zeit nicht verwendet.	Kontaktieren Sie den DeWALT-Kundendienst unter 1-800-4-DeWALT (1-800-433-9258).

CORDLESS PRESSURE CLEANER

DCMPW1600

Documents Available Online

www.2helpU.com/DoC/ or
www.2helpU.com/DoC/index/xxx*

*For direct access, replace "xxx" with the product's model number given on the product rating label or packaging.

- Instruction Manual
- Declaration of Conformity (DoC)
- Product Emission Data (PED): Information about Noise, Vibration and Dust (not applicable for all products)



WARNING: Read all safety warnings, instructions, illustrations, and specifications in this manual, including the battery and charger sections provided in an original tool manual or the separate Batteries and Chargers manual. Manuals can be obtained by contacting Customer Service (refer to the back page of this manual).



Customer Service (refer to the back page of this manual).

Technical Data

	DCMPW1600
Voltage Input	2x18 V _B
Battery type	Li-Ion
Type	1
Rated Flow Rate	4.5 L/min
Max Water Flow Rate	5.5 L/min
Rated Pressure	110 Bar / 1600 PSI / 11 MPa
Maximum Pressure	165 Bar / 2390 PSI / 16.5 MPa
Maximum Inlet Temperature	50 °C
Maximum Input Pressure	1 Mpa (10 Bar)
Prepulsive Force of the Gun to the Maximum Pressure	21N
Motor Protection	IPX5
Inlet Water	Cold clear water
Weight	10,9 kg

Definitions: Safety Guidelines

The definitions below describe the level of severity for each signal word. Please read the manual and pay attention to these symbols.



DANGER: Indicates an imminently hazardous situation which, if not avoided, **will** result in **death or serious injury**.



WARNING: Indicates a potentially hazardous situation which, if not avoided, **could** result in **death or serious injury**.



CAUTION: Indicates a potentially hazardous situation which, if not avoided, **may** result in **minor or moderate injury**.

NOTICE: Indicates a practice **not related to personal injury** which, if not avoided, **may** result in **property damage**.



Denotes risk of electric shock.



Denotes risk of fire.

IMPORTANT SAFETY INSTRUCTIONS



WARNING: When using this pressure washer, basic safety precautions should always be followed including the following:

- This machine is not intended for use by persons (including children) with reduced physical, sensory or mental capabilities, or lack of experience and knowledge.
- Children should be supervised to ensure that they do not play with the appliance.
- Read all the instructions before using the product.
- To reduce the risk of injury, close supervision is necessary when a product is used near children.
- Know how to stop the product and bleed pressures quickly. Be thoroughly familiar with the controls.
- Stay alert – watch what you are doing.
- Do not operate the product when fatigued or under the influence of alcohol or drugs.
- Keep operating area clear of all persons and animals.
- Do not overreach or stand on unstable support. Keep good footing and balance at all times.
- Follow the maintenance instructions specified in the manual.



WARNING: Risk of injection or injury – do not direct discharge stream at persons or animals.



WARNING: Read this entire manual before attempting to assemble, operate or install the product.



WARNING: This unit was designed for specific applications. It should not be modified and/or used for any application other than that which it was designed.

NOTICE: Always store your pressure washer in a location where the temperature will not fall below 4 °C (40 °F). freeze damage is not covered by the warranty.



WARNING: This machine has been designed for use with the cleaning agent supplied or recommended by the manufacturer. The use of other cleaning agents or chemicals may adversely affect the safety of the machine.



WARNING: During use of high pressure cleaners, aerosols may be formed. Inhalation of aerosols can be hazardous to health.



WARNING: High pressure jets can be dangerous if subject to misuse. The jet must not be directed at persons, live electrical equipment or the machine itself.



WARNING: Do not use the machine within range of persons unless they wear protective clothing.

Batteries				Chargers/Charge Times (Minutes)**									
Cat #	V _{DC}	Ah	Weight (kg)	DCB104	DCB107	DCB112/ DCB1102	DCB113	DCB115/ DCB1104	DCB116	DCB117	DCB118	DCB132	DCB119
DCB546	18/54	6.0/2.0	1.08	60	270	170	140	90	80	40	60	90	X
DCB547/G	18/54	9.0/3.0	1.46	75*	420	270	220	135*	110*	60	75*	135*	X
DCB548	18/54	12.0/4.0	1.46	120	540	350	300	180	150	80	120	180	X
DCB549	18/54	15.0/5.0	2.12	125	730	450	380	230	170	90	125	230	X
DCB181	18	1.5	0.35	22	70	45	35	22	22	22	22	22	45
DCB182	18	4.0	0.61	60/40**	185	120	100	60	60/45**	60/40**	60/40**	60	120
DCB183/B/G	18	2.0	0.40	30	90	60	50	30	30	30	30	30	60
DCB184/B/G	18	5.0	0.62	75/50**	240	150	120	75	75/60**	75/50**	75/50**	75	150
DCB185	18	1.3	0.35	22	60	40	30	22	22	22	22	22	40
DCB187	18	3.0	0.54	45	140	90	70	45	45	45	45	45	90
DCB189	18	4.0	0.54	60	185	120	100	60	60	60	60	60	120
DCBP034/G	18	1.7	0.32	27	82	50	40	27	27	27	27	27	50
DCBP518/G	18	5.0	0.75	50	240	150	120	75	60	50	50	75	150

*Date code 201811475B or later

**Date code 201536 or later

***Battery charge times matrix provided for guidance only; charge times will vary depending on temperature and condition of batteries.



WARNING: Do not direct the jet against yourself or others in order to clean clothes or foot-wear.



WARNING: Risk of explosion – Do not spray flammable liquids.



WARNING: High pressure cleaners shall not be used by children or untrained personnel.



WARNING: High pressure hoses, fittings and couplings are important for the safety of the machine. Use only hoses, fittings and couplings recommended by the manufacturer.



WARNING: To ensure machine safety, use only original spare parts from the manufacturer or approved by the manufacturer.



WARNING: Water that has flowed through backflow preventers is considered to be nonpotable.



WARNING: The machine shall be disconnected from its power source during cleaning or maintenance and when replacing parts.



WARNING: Do not use the machine if important parts of the machine are damaged, e.g., safety devices, high pressure hoses, trigger gun.



WARNING: Depending on the application, shielded nozzles can be used for high pressure cleaning, which will reduce the emission of hydrous aerosols dramatically. However, not all applications allow the use of such a device. If shielded nozzles are not applicable for the protection against aerosols, a respiratory mask of class FFP 2 or equivalent may be needed, depending on the cleaning environment.



According to the applicable regulations, the appliance must never be used on the drinking water network without a system separator. Use a separator as per IEC 61770. Water flowing through a system separator is considered not drinkable.

- Do not touch plug or outlet with wet hands.**
- Avoid accidental starts.** Move switch on unit to OFF position before connecting or disconnecting cord to electrical outlets.
- Water spray must never be directed towards any electric wiring or directly towards the pressure washer machine itself or fatal electric shock may occur.
- The narrow pin point stream is very powerful.** It is not recommended for use on painted surfaces, wood surfaces or items attached with an adhesive backing.
- Keep operating area clear of all persons and animals.**
- Always use both hands when operating pressure washer to maintain complete control of the wand.**
- Do not touch nozzle or water spray while operating.** Never place hands in front of nozzle.
- Wear safety goggles while operating.** Wear protective clothing and footwear to protect against accidental spraying.
- Disconnect the battery pack(s) from the tool when not in use and prior to the detaching of the high pressure hose.**
- Never tie knots or kink the high pressure hose as damage could result. Inspect the high pressure hose regularly. Replace the hose immediately if it is damaged, worn or shows any signs of cracks, bubbles, pinholes, or other leakage.** Never grasp a high-pressure hose that is leaking or damaged.
- Do not store or use the tool and battery pack in locations where the temperature may fall below 4 °C (39.2 °F) (such as outside sheds or metal buildings in winter), or reach or exceed 40 °C (104 °F) (such as outside sheds or metal buildings in summer).** Freeze damage is not covered by the warranty.
- Carefully observe all chemical instructions and warnings before using. Use only approved pressure washer cleaners. Do not use bleach, chlorine, or any cleaners**

containing acids. Always follow manufacturer's label recommendations for proper use of cleaners. Always protect eyes, skin and respiratory system from cleaners.

13. **The pressure washer should not be used in areas where gas vapors may be present. An electric spark could cause an explosion or fire.**
14. **To minimize the amount of water getting into the pressure washer, the unit should be placed as far as possible from the cleaning site during operation.**
15. **To prevent accidental discharge, the spray gun should be secured by locking the trigger when not in use.**
16. **To allow free air circulation, the pressure washer should NOT be covered during operation.**
17. **Never touch, grasp or attempt to cover a pinhole or similar water leak on the high-pressure hose. The stream of water is under high pressure and WILL penetrate skin.**
18. **Use only hoses and accessories rated for pressure higher than your pressure washer's PSI / Bar. Never use with any other manufacturer's accessories or components.**
19. **Never defeat the safety features of this product.**
20. **Do not operate machine with missing, broken or unauthorised parts.**
21. **Never spray flammable liquids or use pressure washer in areas containing combustible dust, liquid, or vapors.**

Safety of others

- This tool is not intended for use by persons (including children) with reduced physical, sensory or mental capabilities, or lack of experience and knowledge, unless they have been given supervision or instruction concerning use of the tool by a person responsible for their safety.
- Children should be supervised to ensure that they do not play with the appliance.

Residual Risks

In spite of the application of the relevant safety regulations and the implementation of safety devices, certain residual risks cannot be avoided. These are:

- Impairment of hearing.
- Risk of personal injury due to flying particles.
- Risk of burns due to accessories becoming hot during operation.
- Risk of personal injury due to prolonged use.

Chargers

DeWALT chargers require no adjustment and are designed to be as easy as possible to operate.

Electrical Safety

The electric motor has been designed for one voltage only. Always check that the battery pack voltage corresponds to the voltage on the rating plate. Also make sure that the voltage of your charger corresponds to that of your mains.

 Your DeWALT charger is double insulated in accordance with EN60335; therefore, no earth wire is required.

If the supply cord is damaged, it must be replaced only by DeWALT or an authorised service organisation.

Mains Plug Replacement (U.K. & Ireland Only)

If a new mains plug needs to be fitted:

- Safely dispose of the old plug.
- Connect the brown lead to the live terminal in the plug.
- Connect the blue lead to the neutral terminal.



WARNING: No connection is to be made to the earth terminal.

Follow the fitting instructions supplied with good quality plugs. Recommended fuse: 3 A.

Using an Extension Cable

An extension cord should not be used unless absolutely necessary. Use an approved extension cable suitable for the power input of your charger (refer to **Technical Data**). The minimum conductor size is 1 mm²; the maximum length is 30 m. When using a cable reel, always unwind the cable completely.

Important Safety Instructions for All Battery Chargers

SAVE THESE INSTRUCTIONS: This manual contains important safety and operating instructions for compatible battery chargers (refer to **Technical Data**). Before using charger, read all instructions and cautionary markings on charger, battery pack, and product using battery pack.



WARNING: Shock hazard. Do not allow any liquid to get inside charger. Electric shock may result.



WARNING: We recommend the use of a residual current device with a residual current rating of 30 mA or less.



CAUTION: Burn hazard. To reduce the risk of injury, charge only DeWALT rechargeable batteries. Other types of batteries may burst, causing personal injury and damage.





CAUTION: Children should be supervised to ensure that they do not play with the appliance.

NOTICE: Under certain conditions, with the charger plugged into the power supply, the exposed charging contacts inside the charger can be shorted by foreign material. Foreign materials of a conductive nature such as, but not limited to, steel wool, aluminum foil or any buildup of metallic particles should be kept away from charger cavities. Always unplug the charger from the power supply when there is no battery pack in the cavity. Unplug charger before attempting to clean.

- **DO NOT attempt to charge the battery pack with any chargers other than the ones in this manual. The charger and battery pack are specifically designed to work together.**
- **These chargers are not intended for any uses other than charging DeWALT rechargeable batteries. Any other uses may result in risk of fire, electric shock or electrocution.**
- **Do not expose charger to rain or snow.**
- **Pull by plug rather than cord when disconnecting charger. This will reduce risk of damage to electric plug and cord.**

- **Make sure that cord is located so that it will not be stepped on, tripped over, or otherwise subjected to damage or stress.**
- **Do not use an extension cord unless it is absolutely necessary.** Use of improper extension cord could result in risk of fire, electric shock, or electrocution.
- **Do not place any object on top of charger or place the charger on a soft surface that might block the ventilation slots and result in excessive internal heat.** Place the charger in a position away from any heat source. The charger is ventilated through slots in the top and the bottom of the housing.
- **Do not operate charger with damaged cord or plug—** have them replaced immediately.
- **Do not operate charger if it has received a sharp blow, been dropped, or otherwise damaged in any way.** Take it to an authorised service centre.
- **Do not disassemble charger; take it to an authorised service centre when service or repair is required.** Incorrect reassembly may result in a risk of electric shock, electrocution or fire.
- **In case of damaged power supply cord, the supply cord must be replaced immediately by the manufacturer, its service agent or similar qualified person to prevent any hazard.**
- **Disconnect the charger from the outlet before attempting any cleaning. This will reduce the risk of electric shock.** Removing the battery pack will not reduce this risk.
- **NEVER attempt to connect two chargers together.**
- **The charger is designed to operate on standard 230V household electrical power. Do not attempt to use it on any other voltage.** This does not apply to the vehicular charger.









Charging a Battery (Fig. B)

1. Plug the charger into an appropriate outlet before inserting battery pack.
2. Insert the battery pack  into the charger, making sure the battery pack is fully seated in the charger. The red (charging) light will blink repeatedly, indicating that the charging process has started.
3. The completion of charge will be indicated by the red light remaining ON continuously. The battery pack is fully charged and may be used at this time or left in the charger. To remove the battery pack from the charger, push the battery release button  on the battery pack.

NOTE: To ensure maximum performance and life of lithium-ion battery packs, charge the battery pack fully before first use.

Charger Operation

Refer to the indicators below for the charge status of the battery pack.

Charge Indicators	
 Charging	 
 Fully Charged	 
 Hot/Cold Pack Delay*	 

*The red light will continue to blink, but a yellow indicator light will be illuminated during this operation. Once the battery pack has reached an appropriate temperature, the yellow light will turn off and the charger will resume the charging procedure. The compatible charger(s) will not charge a faulty battery pack. The charger will indicate faulty battery by refusing to light.

NOTE: This could also mean a problem with a charger.

If the charger indicates a problem, take the charger and battery pack to be tested at an authorised service centre.

Hot/Cold Pack Delay

When the charger detects a battery pack that is too hot or too cold, it automatically starts a Hot/Cold Pack Delay, suspending charging until the battery pack has reached an appropriate temperature. The charger then automatically switches to the pack charging mode. This feature ensures maximum battery pack life.

A cold battery pack will charge at a slower rate than a warm battery pack. The battery pack will charge at that slower rate throughout the entire charging cycle and will not return to maximum charge rate even if the battery pack warms.

The DCB118 charger is equipped with an internal fan designed to cool the battery pack. The fan will turn on automatically when the battery pack needs to be cooled. Never operate the charger if the fan does not operate properly or if ventilation slots are blocked. Do not permit foreign objects to enter the interior of the charger.

Electronic Protection System

XR Li-Ion tools are designed with an Electronic Protection System that will protect the battery pack against overloading, overheating or deep discharge.

The tool will automatically turn off if the Electronic Protection System engages. If this occurs, place the lithium-ion battery pack in the charger until it is fully charged.

Wall Mounting

These chargers are designed to be wall mountable or to sit upright on a table or work surface. If wall mounting, locate the charger within reach of an electrical outlet, and away from a corner or other obstructions which may impede air flow. Use the back of the charger as a template for the location of the mounting screws on the wall. Mount the charger securely using drywall screws (purchased separately) at least 25.4 mm long with a screw head diameter of 7–9 mm, screwed into wood to an optimal depth leaving approximately 5.5 mm of the screw exposed. Align the slots on the back of the charger with the exposed screws and fully engage them in the slots.

Charger Cleaning Instructions



WARNING: Shock hazard. Disconnect the charger from the AC outlet before cleaning. Dirt and grease may be removed from the exterior of the charger using a cloth or soft non-metallic brush. Do not use water or any cleaning solutions. Never let any liquid get inside the tool; never immerse any part of the tool into a liquid.

Battery Packs

Important Safety Instructions for All Battery Packs

When ordering replacement battery packs, be sure to include catalogue number and voltage.

The battery pack is not fully charged out of the carton. Before using the battery pack and charger, read the safety instructions below. Then follow charging procedures outlined.

READ ALL INSTRUCTIONS

- **Do not charge or use battery in explosive atmospheres, such as in the presence of flammable liquids, gases or dust.** Inserting or removing the battery from the charger may ignite the dust or fumes.
- **Never force battery pack into charger. Do not modify battery pack in any way to fit into a non-compatible charger as battery pack may rupture, causing serious personal injury.**
- Charge the battery packs only in DeWALT chargers.
- **DO NOT splash or immerse in water or other liquids.**
- **Do not store or charge the battery pack in locations where the temperature may fall below 4 °C (39.2 °F) (such as outside sheds or metal buildings in winter), or reach or exceed 40 °C (104 °F) (such as outside sheds or metal buildings in summer).**
- **Do not incinerate the battery pack even if it is severely damaged or is completely worn out.** The battery pack can explode in a fire. Toxic fumes and materials are created when lithium-ion battery packs are burned.
- **If battery contents come into contact with the skin, immediately wash area with mild soap and water.** If battery liquid gets into the eye, rinse water over the open eye for 15 minutes or until irritation ceases. If medical attention is needed, the battery electrolyte is composed of a mixture of liquid organic carbonates and lithium salts.
- **Contents of opened battery cells may cause respiratory irritation.** Provide fresh air. If symptoms persist, seek medical attention.



WARNING: Burn hazard. Battery liquid may be flammable if exposed to spark or flame.



WARNING: Never attempt to open the battery pack for any reason. If battery pack case is cracked or damaged, do not insert into charger. Do not crush, drop or damage battery pack. Do not use a battery pack or charger that has received a sharp blow, been dropped, run over or damaged in any way (i.e., pierced with a nail, hit with a hammer, stepped on). Electric shock or electrocution may result. Damaged battery packs should be returned to service centre for recycling.



WARNING: Fire hazard. Do not store or carry the battery pack so that metal objects can contact exposed battery terminals. For example, do not place the battery pack in aprons, pockets, tool boxes, product kit boxes, drawers, etc., with loose nails, screws, keys, etc.



CAUTION: When not in use, place tool on its side on a stable surface where it will not cause a tripping or falling hazard. Some tools with large battery packs will stand upright on the battery pack but may be easily knocked over.

Transportation



WARNING: Fire hazard. Transporting batteries can possibly cause fire if the battery terminals inadvertently

come into contact with conductive materials. When transporting batteries, make sure that the battery terminals are protected and well-insulated from materials that could contact them and cause a short circuit. **NOTE:** Lithium-ion batteries should not be put in checked baggage.

DeWALT batteries comply with all applicable shipping regulations as prescribed by industry and legal standards, which include UN Recommendations on the Transport of Dangerous Goods; International Air Transport Association (IATA) Dangerous Goods Regulations; International Maritime Dangerous Goods (IMDG) Regulations; and the European Agreement Concerning The International Carriage of Dangerous Goods by Road (ADR). Lithium-ion cells and batteries have been tested to section 38.3 of the UN Recommendations on the Transport of Dangerous Goods Manual of Tests and Criteria.

In most instances, shipping a DeWALT battery pack will be excepted from being classified as a fully regulated Class 9 Hazardous Material. In general, only shipments containing a lithium-ion battery with an energy rating greater than 100 Watt Hours (Wh) will require being shipped as fully regulated Class 9. All lithium-ion batteries have the Wh rating marked on the pack. Furthermore, due to regulation complexities, DeWALT does not recommend air shipping lithium-ion battery packs alone regardless of Wh rating. Shipments of tools with batteries (combo kits) can be air shipped as excepted if the Wh rating of the battery pack is no greater than 100 Wh.

Regardless of whether a shipment is considered excepted or fully regulated, it is the shipper's responsibility to consult the latest regulations for packaging, labeling/marketing and documentation requirements.

The information provided in this section of the manual is provided in good faith and believed to be accurate at the time the document was created. However, no warranty, expressed or implied, is given. It is the buyer's responsibility to ensure that its activities comply with the applicable regulations.

Transporting the FLEXVOLT™ Battery

The DeWALT FLEXVOLT® battery has two modes: **Use** and **Transport**.

Use Mode: When the FLEXVOLT™ battery stands alone or is in a DeWALT 18V product, it will operate as an 18V battery. When the FLEXVOLT™ battery is in a 54V or a 108V (two 54V batteries) product, it will operate as a 54V battery.

Transport Mode: When the cap is attached to the FLEXVOLT™ battery, the battery is in Transport mode. Keep the cap for shipping.

When in Transport mode, strings of cells are electrically disconnected within the pack, resulting in 3 batteries with a lower Watt hour (Wh) rating as compared to 1 battery with a higher Watt hour rating. This increased quantity of 3 batteries

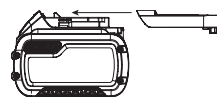

with the lower Watt hour rating can exempt the pack from certain shipping regulations that are imposed upon the higher Watt hour batteries.

For example, the Transport Wh rating might indicate 3 x 36 Wh, meaning 3 batteries of 36 Wh each. The Use Wh rating might indicate 108 Wh (1 battery implied).

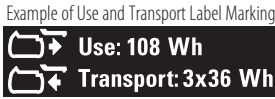

 USE (without transport cap). Example: Wh rating indicates 108 Wh (1 battery with 108 Wh).

 TRANSPORT (with built-in transport cap). Example: Wh rating indicates 3 x 36 Wh (3 batteries of 36 Wh).

Battery Type

This DCMPW1600 is designed to operate on two 18-volt battery packs of equal capacity. The DCMPW1600 will not operate on a single battery pack, and if using different capacity 18-volt battery packs, the lower capacity battery pack, when depleted, will cause the unit to turn off. For optimum performance and runtime, we recommend using DCB547 9.0 AH battery packs. **NOTE:** For best results, make sure both of your battery packs are fully charged.

These battery packs may be used: DCB181, DCB182, DCB183, DCB183B, DCB183G, DCB184, DCB184B, DCB184G, DCB185, DCB187, DCB189, DCBP034, DCBP034G, DCBP518, DCBP518G, DCB546, DCB547, DCB547G, DCB548, DCB549. Refer to **Technical Data** for more information.

Package Contents

The package contains:

- 1 Pressure washer unit
- 1 Spray handle
- 1 Spray wand
- 1 High pressure hose
- 1 Self priming suction hose
- 1 High pressure foam cannon
- 1 Water inlet filter
- 1 Adjustable spray nozzle
- 1 Turbo nozzle
- 1 Nozzle cleaning tool
- 1 Universal hose connector
- 1 Li-Ion battery pack (C1, D1, E1, G1, H1, L1, M1, P1, Q1, S1, T1, U1, X1, Y1, Z1 models)
- 2 Li-Ion battery packs (C2, D2, E2, G2, H2, L2, M2, P2, Q2, S2, T2, U2, X2, Y2, Z2 models)
- 3 Li-Ion battery packs (C3, D3, E3, G3, H3, L3, M3, P3, Q3, S3, T3, U3, X3, Y3, Z3 models)
- 1 Instruction manual

NOTE: Battery packs, chargers and kitboxes are not included with N models. Battery packs and chargers are not included with NT models. B models include Bluetooth® battery packs.

NOTE: The Bluetooth® word mark and logos are registered trademarks owned by the Bluetooth®, SIG, Inc. and any use of such marks by DEWALT is under license. Other trademarks and trade names are those of their respective owners.

- Check for damage to the tool, parts or accessories which may have occurred during transport.
- Take the time to thoroughly read and understand this manual prior to operation.

Storage Recommendations

1. The best storage place is one that is cool and dry away from direct sunlight and excessive heat or cold. For optimum battery performance and life, store battery packs at room temperature when not in use.
2. For long storage, it is recommended to store a fully charged battery pack in a cool, dry place out of the charger for optimal results.

NOTE: Battery packs should not be stored completely depleted of charge. The battery pack will need to be recharged before use.

Labels on Charger and Battery Pack

In addition to the pictographs used in this manual, the labels on the charger and the battery pack may show the following pictographs:



Read instruction manual before use.



Refer to **Technical Data** for charging time.



Do not probe with conductive objects.



Do not charge damaged battery packs.



Do not expose to water.



Have defective cords replaced immediately.



Charge only between 4 °C and 40 °C.



Only for indoor use.



Discard the battery pack with due care for the environment.



Charge battery packs only with designated DEWALT chargers. Charging battery packs other than the designated DEWALT batteries with a DEWALT charger may make them burst or lead to other dangerous situations.



Do not incinerate the battery pack.

Markings on Tool

The following pictograms are shown on the tool:



Warning! To reduce the risk of injury, the user must read the instruction manual.



Wear eye protection.



Wear ear protection.



Machine not suitable for connection to the potable water mains.



Directive 2000/14/EC guaranteed sound power.
DCMPW1600



Always remove the battery from the appliance before performing any cleaning or maintenance.

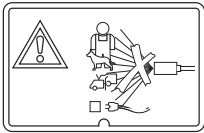

Never direct the water jet at people, animals, the machine or electric components

Date Code Position (Fig. B)

The production date code **5** consists of a 4-digit year followed by a 2-digit week and is extended by a 2-digit factory code.

Description (Fig. A)

WARNING: Never modify the power tool or any part of it. Damage or personal injury could result.

- 1 High pressure hose
- 2 Spray wand
- 3 Nozzle button
- 4 Spray handle
- 5 Handle grip
- 6 Trigger lock-off
- 7 Trigger
- 8 Pressure washer unit
- 9 Speed selector switch
- 10 Storage door
- 11 Door latch
- 12 Telescoping handle
- 13 Handle release button
- 14 Cage
- 15 Transport wheels

- 16 Feet
- 17 Garden hose water intake
- 18 High pressure water outlet
- 19 Boost button
- 20 Battery port door
- 21 Battery door latch
- 22 Turbo nozzle
- 23 Adjustable spray nozzle
- 24 Water inlet filter
- 25 Quick connect hose adapter
- 26 High pressure foam cannon
- 27 Nozzle cleaning tool
- 28 Self priming suction hose
- 29 Float ball
- 30 Suction hose filter
- 31 Suction hose collar
- 32 Hose storage brace
- 33 Hose storage latch
- 34 Hose storage strap

Intended Use

This pressure washer is intended for cleaning boats, cars, decks, driveways, grills, house siding, motorcycles, patios, and outdoor furniture.

DO NOT use under wet conditions or in the presence of flammable liquids or gases.

DO NOT let children come into contact with the tool.

Supervision is required when inexperienced operators use this tool.

- **Young children and the infirm.** This appliance is not intended for use by young children or infirm persons without supervision.
- This product is not intended for use by persons (including children) suffering from diminished physical, sensory or mental abilities; lack of experience, knowledge or skills unless they are supervised by a person responsible for their safety. Children should never be left alone with this product.

ASSEMBLY AND ADJUSTMENTS



WARNING: To reduce the risk of serious personal injury, turn tool off and disconnect battery pack before making any adjustments or removing/installing attachments or accessories. An accidental start-up can cause injury.



WARNING: Use only DEWALT batteries and chargers.

Cage Carrying Handles (Fig. C)

This pressure washer has a protective cage that protects the pressure washer from daily jobsite wear and tear but also provides multiple carry handle **14** options. Carry the pressure washer using whichever part of the cage that is convenient for your application.

DO NOT attempt to carry the pressure washer by the hose storage brace **32** or telescoping handle **12**.

Telescoping Handle (Fig. A, D)

This pressure washer has a convenient, built in telescoping handle and transport wheels.

1. To unlock the telescoping handle **12**, press the handle release button **13** and slide the handle upwards. You will hear an audible click when it snaps into position.
2. To store the telescoping handle **12**, press the handle release button **13** and slide the telescoping handle down and into the pressure washer body. You will hear an audible click when it snaps into position.
3. To move the pressure washer **8**, tilt the unit so the transport wheels **15** are touching the ground and pull the unit by the telescoping handle.

Accessory Storage Compartment (Fig. E)

This pressure washer has a built in accessory storage compartment **41** to carry the spray wand, spray handle, handle grip and nozzles.

1. To unlock the storage door **10**, rotate the door latch **11** counterclockwise and flip the door open to access the spray wand **2**, spray handle **4**, handle grip **5**, turbo nozzle **22** and adjustable spray nozzle **23**.
2. To lock the storage door **10**, place the storage door in the closed position. Rotate the door latch **11** clockwise to lock the storage door into position.

Assembling Spray Wand (Fig. F)

1. To connect the spray handle **4** to the handle grip **5**, insert the threaded end of the spray handle onto the threaded end of the handle grip. Rotate the spray handle **4** clockwise until fully tightened.
2. To connect the spray wand **2** to the spray handle **4**, insert the threaded end of the spray wand into the threaded collar **42** of the spray handle. Rotate the threaded collar **42** clockwise until fully tightened.

High Pressure and Suction Hose Storage (Fig. G)

This pressure washer has a built in storage area to carry the high pressure hose. The coiled hose is secured between the hose storage brace **32** and the pressure washer unit **8**.

1. To access the high pressure hose **1** or the suction hose **28**, unlock the hose storage latch **33** and swing the hose storage brace **32** away from the pressure washer unit **8**.
2. Unwrap the hose storage strap **34** and remove the hose from the pressure washer unit **8**.
3. Swing the hose storage brace **32** closed and lock the hose storage latch **33** securing the hose storage brace **32** to the pressure washer unit **8**.

Attaching High Pressure Hose (Fig. H)

 **CAUTION: NEVER PULL WATER SUPPLY HOSE TO MOVE pressure washer. This could damage hose and/or pump inlet.**

NOTE: Uncoil the high pressure hose **1** before installation to prevent kinks.

NOTE: Avoid cross threading when installing the hose. Cross threading will cause leaks.

1. To connect the high pressure hose **1** to the handle grip **5**, thread the hose collar **39** onto the inlet coupler **40**.
2. To connect the high pressure hose to the pressure washer unit **8**, thread the hose collar **40** onto the high pressure water outlet **18**.

Attaching Garden Hose (Fig. I)

NOTE: Before connecting the garden hose to the pressure washer unit, run water through the garden hose for thirty seconds to clear any debris from inside the garden hose.

1. To connect the garden hose **38** to the pressure washer **8**, first screw the water inlet filter **24** onto the water intake **17**.
2. Unscrew the base of the quick connect hose adapter **25** and slide the base over the hose. Push the hose into the quick connect hose adapter until it stops. Screw the base onto the quick connect hose adapter **25** to clamp the hose into the quick connect hose adapter **25**.
3. Push the quick connect hose adapter **25** into the water inlet filter **24** until it "clicks".

NOTE: Always disconnect the garden hose after usage.

Attaching Nozzles (Fig. J)

 **DANGER:** Risk of fluid injection. Do not direct discharge stream toward persons, unprotected skin, eyes or any pets or animals. Serious injury will occur.

 **WARNING:** Flying objects could cause risk of serious injury. DO NOT attempt to change nozzles while pressure washer is running. Turn pressure washer unit OFF before changing nozzles.

1. To connect a nozzle to the spray wand **2** depress the nozzle button **3** on the spray wand and insert the appropriate nozzle.
2. Release the nozzle button **3** to lock the nozzle in place.
3. Give the nozzle a firm tug to ensure the nozzle is locked into place.

Nozzle Types	Suitable Applications
Adjustable Nozzle	For gentle wide angle cleaning
Turbo Nozzle	For abrasive cleaning

NOTE: The turbo nozzle **22** is suitable for cleaning concrete and masonry. It is not recommended to use this nozzle for vehicle cleaning as it can cause damage to the surface.

Adjusting Spray Pattern of the Adjustable Nozzle (Fig. J)

The angle of spray coming out of the nozzle may be adjusted by rotating the nozzle. This will vary the spray pattern from approximately a 0° narrow high impact stream to a 60° wide fan spray.

- A narrow pencil jet stream distributes the impact of the water in a concentrated area, resulting in a high impact force on the cleaning surface. Use a narrow pencil jet stream for deep cleaning in a concentrated area. However, use it cautiously, as it may damage some surfaces.

- A wide fan pattern distributes the impact of the water over a larger area, resulting in excellent cleaning action with a reduced risk of surface damage. Large surface areas can be cleaned more quickly using a wide fan pattern.

To Attach the Self Priming Suction Hose (Fig. K)

Use the self priming suction hose to pull water from a bucket or other fresh water source.

NOTICE: Do not use to suction soap, chemicals, dirty or corrosive liquids, such as window cleaner, plant food, fertilizers or bleach. Do not use with salt water.

NOTE: Avoid cross threading when installing the self priming suction hose **28**. Cross threading will cause leaks.

1. To connect the self priming suction hose **28** to the pressure washer unit **8**, thread the suction hose collar **31** onto the water intake **17**.
2. Securely tighten the suction hose collar **31** by hand.
NOTE: Always disconnect the suction hose after usage.
3. Place other end of suction hose, with the filter **30** on it, into a container of fresh water or a fresh water source.
4. Adjust the float ball **29** on the suction hose so the filter **30** stays covered in the liquid.
5. Select the correct nozzle to be used. **Attaching Nozzles**
6. After the job being performed is complete, place the suction hose into a container of clean water and draw the clean water through the system to rinse.

NOTE: When using the self priming suction hose, it may take a few minutes for the pressure washer to self prime. Ensure the pressure washer is turned on and the trigger on the spray wand it being pulled until primed.

Attaching High Pressure Foam Cannon (Fig. L)

1. To connect the high pressure foam cannon **26** to the spray wand **2**, press the nozzle button **3** and insert the foam cannon.
2. Release the nozzle button **3** to lock the high pressure foam cannon **26** in place.
3. Give the high pressure foam cannon **26** a firm tug after to ensure it is locked into place.

NOTE: The foam cannon should be positioned underneath the spray wand. Do not position the high pressure foam cannon above the spray wand as this will lead to soap dripping on the spray wand. The spray tip on the high pressure foam cannon **26** rotates for vertical or horizontal application.

OPERATION

Instructions for Use



WARNING: Always observe the safety instructions and applicable regulations.



WARNING: To reduce the risk of serious personal injury, turn tool off and disconnect battery pack before making any adjustments or removing/installing attachments or accessories. An accidental start-up can cause injury.

Installing and Removing the Battery Packs (Fig. M, N)

This pressure washer is designed to operate on two battery packs of equal capacity. The pressure washer will not operate on a single battery pack, and if using different capacity battery packs, the smaller capacity battery pack, when depleted, will cause the unit to turn off.

NOTE: For best results, make sure your battery packs are both fully charged.

To Install the Battery Packs



WARNING: Ensure speed selector switch is in the OFF, centered position, before installing battery packs.



CAUTION: Unit stops running when the battery port door is open. If the speed selector switch is in the HI or LO position the unit will power ON when the battery port door closes.



CAUTION: Do not hold the trigger when closing the battery port door.

1. Unlock the battery port door **20**, rotate the battery port door latch **21** counterclockwise and swing the battery port door open to access the battery port.
2. Align the battery packs **35** with the rails inside the battery port and slide them in until the battery packs are firmly seated in the tool and ensure that they will not disengage.
3. Lock the battery port door **20**, close the battery port door **20** so it seals to the pressure washer unit **8**.
4. Rotate the battery port door latch **21** clockwise to lock the battery port door. Ensure the battery port door is fully latched into position before starting tool.

NOTE: The unit will not operate if the battery port door is not fully closed and latched.

To Remove the Battery Packs

1. Rotate the battery port door latch **21** counterclockwise and pull the battery port door open to access the battery packs **35**.
2. Press the battery release buttons **36** on the battery packs **35** and firmly pull the battery packs out of tool.
3. Insert the batteries into a charger as described in the charger section of this manual.
4. Close the battery port door **20** so it seals to the pressure washer unit **8** and lock it. Ensure the battery port door is fully latched into position.

Fuel Gauge Battery Packs (Fig. B)

Some DeWALT battery packs include a fuel gauge, which consists of three green LED lights that indicate the level of charge remaining in the battery pack.

To actuate the fuel gauge, press and hold the fuel gauge button **43**. A combination of the three green LED lights will illuminate, designating the level of charge left. When the level of charge in the battery is below the usable limit, the fuel gauge will not illuminate and the battery will need to be recharged.

NOTE: The fuel gauge is only an indication of the charge left on the battery pack. It does not indicate tool functionality and is subject to variation based on product components, temperature and end-user application.

Proper Hand Position (Fig. 0)



WARNING: To reduce the risk of serious personal injury, **ALWAYS** use proper hand position as shown.



WARNING: To reduce the risk of serious personal injury, **ALWAYS** hold securely in anticipation of a sudden reaction.

Proper hand position requires one hand on the spray handle grip **5** and the other hand on the spray handle **4**.

Correct Pressure Washer Unit Position (Fig. A, C)



CAUTION: Before operation:

Always keep the unit right-side up with its feet **16** and wheels **15** on the ground as shown in Fig. C.

NOTE: Never attempt to use the pressure washer while standing vertically, on its side, or flipped over on the ground.

Speed Selector Switch (Fig. A, P)

This pressure washer gives you the choice to operate at a high pressure or lower pressure for more delicate jobs, and can also boost pressure for high-performance cleaning.

The speed selector switch **9** toggles to three positions;

- Off, centered.
- HI, right side.
- LO, left side.

To turn the pressure washer ON, toggle the speed selector switch **9** to the right or left positions.

To turn the pressure washer OFF, toggle the speed selector switch **9** to the center position.

For higher pressure washing, press the speed selector switch **9** to the right to the "HI" position. This mode is best for applications that need higher pressure/Bar.

For lower pressure washing, press the speed selector switch **9** to the left to the "LO" position. This mode is best for projects that require a more delicate cleaning. This mode also generally offers more runtime.

NOTE: When in "HI" mode, runtime will be decreased as compared to when pressure washer is in "LO" mode.

To activate Boost mode, press the boost button **19**, the green LED will illuminate when activated. This mode is best for applications that require maximum available Bar.

NOTE: Boost mode will only function for up to ten minutes. You can press the boost button **19** again to exit boost mode before ten minutes and you will go back to the mode the speed selector switch **9** is set to. When you near the end of ten minutes the green LED will start to flash, and the unit will return to the mode the speed selector switch **9** is set to after boost mode times out.

NOTE: After boost mode is used for a full ten minutes, the unit can return to boost mode by re-pressing the boost button **19**.

NOTE: Overall runtime will be shortened by using boost mode.

Pressure Washing (Fig. A–P)



WARNING: To reduce the risk of serious personal injury, turn unit off and remove the battery pack before making any adjustments or removing/

installing attachments or accessories. An accidental start-up can cause injury.

Preparing Surface for Cleaning

- Remove objects from the area which could create a hazard such as children's toys or outdoor furniture.
- Insure that all doors and windows are closed tight. Protect all plants and trees in the adjacent area with a drop cloth ensuring that they will not be harmed by any overspray.
- Pre-rinse cleaning area with fresh water.
- Use only detergents formulated for pressure washers.
- Always test detergent in an inconspicuous area before use.

Preparing Pressure Washer Unit for Use



DANGER: Risk of fluid injection and laceration. When using the high-pressure setting, **DO NOT** allow the high-pressure spray to come in contact with unprotected skin, eyes, or with any pets or animals. Serious injury will occur.



CAUTION: Before operation:

1. Connect the high pressure hose to the pressure washer and the pressure wand. For instructions on connecting the high pressure hose to the pressure washer and pressure wand, please refer to **Attaching High Pressure Hose** under **Assembly and Adjustments**.
2. Connect the water supply to the pressure washer. For instructions on connecting the water supply to the pressure washer, please refer to **Attaching Garden Hose** under **Assembly and Adjustments**.
3. Install the two battery packs **35**. Close and lock the battery port door **20**. Ensure the door is fully latched into position, please refer to **To Install the Battery Packs** under **Installing and Removing the Battery Packs**.

Preparing Spray Wand (Fig. A, F)

IMPORTANT: Before turning on the pressure washer unit, disengage the trigger lock-off **6** and squeeze the trigger **7**.

1. Spray wand must be assembled before use. Please refer to **Assembling Spray Wand** under **Assembly and Adjustments**.
2. Disengage the trigger lock-off **6**.
3. Turn on the water supply.
4. Squeeze the trigger **7**. Hold the trigger for 30 seconds to purge the system of air.
5. If air is still found in the water stream, continue to run water through the spray wand.

Cleaning a Surface (Fig. P)

1. To start the pressure washer, toggle the speed selector switch **9** to the HI or LO position.
2. The best angle for spraying water against a cleaning surface is 45°.
 - Spraying head on tends to cause dirt particles to imbed in the surface.
 - When working on vertical surfaces, it is best to apply detergent starting at the bottom and working upwards which will prevent the detergent from sliding down and causing streaks.

- To disengage the spray handle, release the trigger.

Moving the Pressure Washer (Fig. A–D)

- Turn OFF the pressure washer unit **8** toggle the speed selector switch **9** to the center position. Then turn off the water supply.
- Point the spray wand **2** in a safe direction and pull the trigger **7** to release remaining water pressure.
- When the spray wand is completely empty, pull up the telescoping handle **12** and pull the pressure washer unit using the wheels **15** to your next location.

Shutdown (Fig. A, H, I, N, P)

- Turn OFF the pressure washer unit **8** by toggling the speed selector switch **9** to the center position. Then turn off the water supply and remove the battery packs from the pressure washer unit **8**.
- Discharge residual pressure by squeezing the trigger **7** until no more water comes out of the spray wand **2**.
- Engage the spray trigger lock-off **6**.
- Disconnect the garden hose from the water intake **17**.
- Disconnect the high pressure hose **1** from the high pressure water outlet **18** and drain hose.

Nozzle Cleaning (Fig. A, Q)



WARNING: To reduce the risk of serious personal injury, turn unit off and remove the battery pack before making any adjustments or removing/installing attachments or accessories. An accidental start-up can cause injury.

If the nozzle becomes clogged with foreign materials, such as dirt, excessive pressure may develop. If the nozzle becomes partially clogged or restricted, the pump pressure will pulsate. Clean the nozzle immediately using the nozzle cleaner.

- Turn OFF the pressure washer unit **8** by toggling the speed selector switch **9** to the center position.
- Turn off the water supply and remove the battery packs from the pressure washer unit **8**.
- Pull trigger **7** on spray handle **4** to relieve any water pressure.
- Remove the nozzle from the spray wand **2** by depressing the nozzle button **3** on the spray wand and pulling the nozzle.
- Using the nozzle cleaning tool **27**, unclog any debris from the nozzle.
- Run water from a faucet or garden hose through the nozzle.

Suction Hose (Fig. K)

- To clean the suction hose **28**, shut off the pressure washer.
- Pull the trigger switch to relieve any water pressure.
- Remove the suction hose **28** from the pressure washer.
- To clean the suction hose, use water from a garden hose to thoroughly rinse out the suction hose and allow it to fully dry.

Suction Hose Filter (Fig. R)

- Turn the filter **30** on the end of the suction hose **28** counterclockwise and remove.

- Remove the strainer from inside of the filter.
- Rinse all of the parts with clean water and reassemble.

MAINTENANCE

Your power tool has been designed to operate over a long period of time with a minimum of maintenance. Continuous satisfactory operation depends upon proper tool care and regular cleaning.



WARNING: To reduce the risk of serious personal injury, turn tool off and disconnect battery pack before making any adjustments or removing/installing attachments or accessories. An accidental start-up can cause injury.

The charger and battery pack are not serviceable.

Please refer to the back page of this manual for service centre contact information, or visit www.2helpU.com.

Lubrication

Your power tool requires no additional lubrication.

Cleaning



WARNING: Electrical shock and mechanical hazard. Disconnect the plug from the power source and/or remove the battery pack, if detachable, from the product before cleaning.



WARNING: To ensure safe and efficient operation, always keep the product and the ventilation slots (if applicable) clean. Ventilation slots can be cleaned using a dry, soft non-metallic brush and/or a suitable vacuum cleaner. Do not use water or any cleaning solutions.



WARNING: Blow dirt and dust out of the main housing with dry air as often as dirt is seen collecting in and around the ventilation slots. Wear approved eye protection and approved dust mask when performing this procedure.



WARNING: Never use solvents or other harsh chemicals for cleaning the non-metallic parts of the product. These chemicals may weaken the materials used in these parts. Use a cloth dampened only with water and mild soap. Never let any liquid get inside the product. Never immerse any part of the product into a liquid.

Storage (Fig. C, E, S)

- Store in a dry, covered location above freezing temperature with the batteries removed. STORE INDOORS.
- Always completely empty water from high pressure hose, pressure washer unit, nozzles, and spray wand.
- Nozzles can be stored in the nozzle storage slots in the storage compartment **41** as shown in Fig. E and Fig. S.
- High pressure hose and suction hose can be stored coiled up and secured between the cage and the pressure washer unit **8** as shown in Fig. C.
- Spray wand can be stored, broken down into three pieces, in the storage compartment **41** as shown in Fig. E and Fig. S.
- High pressure foam cannon **26** can be stored empty, in the built in storage space in the pressure washer unit as shown in Fig. C.

Built In Drains (Fig. T)

To avoid pooling water in the accessory storage compartment, your DCMPW1600 has been designed with built in drainage. The drain hole **42** is located on the bottom of the pressure washer unit **8** as shown in Fig. T.

Optional Accessories



WARNING: *Since accessories, other than those offered by DEWALT have not been tested with this product, use of such accessories with this tool could be hazardous. To reduce the risk of injury, only DEWALT recommended accessories should be used with this product.*

Consult your dealer for further information on the appropriate accessories.

Protecting the Environment



Products/batteries are recyclable, but if marked with the crossed-out bin, they must not be disposed of with normal household waste.

Run the batteries down completely and separate them, and separate any light sources from the product if possible. It is the user's responsibility to delete personal data from the product. Then take the waste to an official waste collection centre or a participating retailer who will often accept it free of charge. Packaging should be discarded based on the marked material code. Operating and safety instructions should only be discarded once the applicable product is no longer in use.

Please check with your local community/municipality for waste management guidance. For further information, visit www.2helpU.com and scan the above QR code.

TROUBLESHOOTING



WARNING: Risk of Unsafe Operation. Before servicing unit unplug or disconnect electrical supply, turn water supply off, discharge residual pressure, and engage spray handle lock-off.

PROBLEM	CAUSE	CORRECTION
Motor does not start.	Battery packs not installed properly.	Check battery pack installation.
	Battery packs not charged.	Check battery pack charging requirements.
	Speed selector switch is in the OFF position.	Toggle switch to the HI or LO position.
	Wand trigger not being squeezed.	Squeeze trigger with switch in ON position.
	Battery port door is not latched.	Press battery port door fully closed and ensure the battery port door lock is in the locked position.
Unit does not reach high pressure.	Water faucet not fully turned on.	Open water valve fully.
	Water inlet filter clogged.	Remove filter and rinse to clean.
	Nozzle worn.	Replace with new nozzle.
	Pump is sucking air.	Check that hoses and fittings are air tight. Turn OFF machine and purge pump by squeezing trigger until a steady flow of water emerges from the nozzle.
Output pressure varies high/low.	Water supply restricted.	Check water hose for kinks, leaks and blockage.
	Not enough inlet water supply.	Turn water on full force - check hose for leaks and kinks.
	Pump is sucking air.	Check that hoses and fittings are air tight. Turn OFF machine and purge pump by squeezing trigger until a steady flow of water emerges from the nozzle.
	Water inlet screen clogged.	To unclog, rinse off with water.
No detergent.	Discharge nozzle is obstructed.	Blow out or remove debris.
	Foam cannon is empty.	Add more detergent.
	Foam cannon not properly connected.	Check connections. Ensure that the foam cannon is fully secured to the spray wand.
	Detergent is too thick.	Use detergent recommended for use in pressure washers only. Follow manufactures dilution directions.
	Damaged or dogged detergent suction ports.	Remove obstruction or debris and run warm water over the detergent suction ports.
Garden hose connection leaks.	Discharge nozzle is obstructed.	Blow out or remove debris. Run warm water through nozzle to remove debris
	Flow control knob closed.	Adjust the flow control knob on the top of the high pressure foam cannon.
	Loose fittings.	Tighten fittings.
Suction hose does not self prime.	Missing/worn rubber washer.	Replace washer in hose adapter.
	Loose fittings.	Tighten fittings.
Spray wand or extension leaks.	Filter not fully submerged.	Adjust float and ensure filter stays fully covered with liquid.
	Allow more time for pump to prime.	It could take several minutes at first to self prime. Ensure unit is on and trigger is being squeezed.
	Spray wand not properly attached.	Please refer to Assembling Spray Wand under Assembly and Adjustments
Pump is excessively noisy.	Broken O-ring.	Contact DeWALT customer service representative at 1-800-4-DeWALT (1-800-433-9258).
	Pump is sucking air.	Check that hoses and fittings are air tight. Turn OFF machine and purge pump by squeezing trigger until a steady flow of water emerges from the nozzle.
Water leaks from pump.	Loose fittings.	Check that all fittings are tight.
	Water seals are damaged or worn.	Contact DeWALT customer service representative at 1-800-4-DeWALT (1-800-433-9258).
Oil leaks.	Oil seals are damaged or worn.	Contact DeWALT customer service representative at 1-800-4-DeWALT (1-800-433-9258).
Motor buzzes but fails to run.	System has residual pressure.	Turn unit off, squeeze trigger on spray wand to release pressure, then turn unit on.
	Pressure washer was not used for long periods.	Contact DeWALT customer service representative at 1-800-4-DeWALT (1-800-433-9258).

HIDROLIMPIADORA SIN CABLE

DCMPW1600

Documentos disponibles en internet

www.2helpU.com/DoC/ o

www.2helpU.com/DoC/index/xxx*

*Para el acceso directo, sustituya "xxx" con el número de modelo del producto que se encuentra en la etiqueta de clasificación del producto o en el embalaje.



- Manual de instrucciones
- Declaración de conformidad (DoC)
- Datos de emisión del producto (PED): Información sobre ruido, vibración y polvo (no aplicable a todos los productos)

! ADVERTENCIA: Lea todas las advertencias de seguridad, instrucciones, ilustraciones y especificaciones contenidas en este manual, incluidos los apartados sobre la batería y el cargador del manual original de la herramienta o de los manuales separados de las baterías y los cargadores. Puede obtener los manuales contactando con el Servicio al Cliente (consulte la página trasera de este manual).

Datos técnicos

	DCMPW1600
Entrada de tensión	2x18 V _{cc}
Tipo de baterías	iones de litio
Tipo	1
Velocidad caudal nominal	4,5 L/min
Caudal máx. agua	5,5 L/min
Presión nominal	110 Bar / 1600 PSI / 11 MPa
Presión máxima	165 Bar / 2390 PSI / 16,5 MPa
Temperatura máx. entrada	50 °C
Presión máx. entrada	1 MPa (10 bar)
Fuerza de repulsión de la pistola a presión máxima	21N
Protección motor	IPXS
Entrada agua	Agua fría limpia
Peso	10,9 kg

Definiciones: normas de seguridad

Las siguientes definiciones describen el nivel de gravedad de las señales. Lea el manual y preste atención a estos símbolos.

! PELIGRO: Indica una situación de peligro inminente, que si no se evita, **provocará la muerte o lesiones graves.**

! ADVERTENCIA: Indica una situación de posible peligro que, si no se evita, **podría provocar la muerte o lesiones graves.**

! ATENCIÓN: Indica una situación de posible peligro que, si no se evita, **puede provocar lesiones leves o moderadas.**

! AVISO: Indica una práctica **no relacionada con las lesiones personales** que, de no evitarse, **puede ocasionar daños materiales.**

! ⚡ Indica riesgo de descarga eléctrica.

! 🔥 Indica riesgo de incendio.

INSTRUCCIONES DE SEGURIDAD IMPORTANTES

! ADVERTENCIA: Cuando utilice esta hidrolimpiadora de alta presión, debe adoptar siempre las siguientes precauciones básicas:

- Esta máquina no está prevista para ser usada por personas (incluidos niños) con capacidades físicas, sensoriales o mentales reducidas, o que carezcan de experiencia o conocimientos.
- Los niños deben vigilarse en todo momento para asegurarse de que no jueguen con el aparato.
- Lea todas las instrucciones antes de usar este producto.
- Para reducir el riesgo de lesiones, es necesaria una estricta supervisión cuando se usa un producto cerca de los niños.
- Debe saber cómo detener el producto y purgar las presiones rápidamente. Familiarícese totalmente con los mandos.
- Esté siempre atento y tenga cuidado.
- No utilice el producto cuando esté cansado o bajo los efectos de alcohol o drogas.
- Mantenga la zona de trabajo libre de personas y animales.
- No se extienda excesivamente ni se apoye sobre un soporte inestable. Mantenga constantemente una buena postura y equilibrio.
- Siga las instrucciones de mantenimiento especificadas en el manual.

! ADVERTENCIA: Riesgo de inyección o lesiones: no dirija el chorro de descarga hacia personas o animales.

! ADVERTENCIA: Lea todo el manual antes de intentar montar, utilizar o instalar el producto.

! ADVERTENCIA: Esta unidad ha sido diseñada para trabajos específicos. No debe modificarse ni utilizarse para ningún otro trabajo que no sea el previsto.

! AVISO: Guarde siempre la hidrolimpiadora en un lugar donde la temperatura ambiente no sea inferior a 4 °C (40 °F). La garantía no cubre los daños por congelación.

! ADVERTENCIA: Esta máquina ha sido diseñada para ser utilizada con el producto de limpieza suministrado o recomendado por el fabricante. El uso de otros productos de limpieza o químicos puede afectar negativamente a la seguridad de la máquina.

Pilas				Tiempo Cargadores/Carga (Minutos)**									
Cat #	V _{DC}	Ah	Peso (kg)	DCB104	DCB107	DCB112/ DCB1102	DCB113	DCB115/ DCB1104	DCB116	DCB117	DCB118	DCB132	DCB119
DCB546	18/54	6,0/2,0	1,08	60	270	170	140	90	80	40	60	90	X
DCB547/G	18/54	9,0/3,0	1,46	75*	420	270	220	135*	110*	60	75*	135*	X
DCB548	18/54	12,0/4,0	1,46	120	540	350	300	180	150	80	120	180	X
DCB549	18/54	15,0/5,0	2,12	125	730	450	380	230	170	90	125	230	X
DCB181	18	1,5	0,35	22	70	45	35	22	22	22	22	22	45
DCB182	18	4,0	0,61	60/40**	185	120	100	60	60/45**	60/40**	60/40**	60	120
DCB183/B/G	18	2,0	0,40	30	90	60	50	30	30	30	30	30	60
DCB184/B/G	18	5,0	0,62	75/50**	240	150	120	75	75/60**	75/50**	75/50**	75	150
DCB185	18	1,3	0,35	22	60	40	30	22	22	22	22	22	40
DCB187	18	3,0	0,54	45	140	90	70	45	45	45	45	45	90
DCB189	18	4,0	0,54	60	185	120	100	60	60	60	60	60	120
DCBP034/G	18	1,7	0,32	27	82	50	40	27	27	27	27	27	50
DCBP518/G	18	5,0	0,75	50	240	150	120	75	60	50	50	75	150

*Código de fecha 201811475B o posterior

**Código de fecha 201536 o posterior

***Esta matriz tiene carácter orientativo, exclusivamente; los tiempos varían dependiendo de la temperatura y del estado de la batería.



ADVERTENCIA: Durante el uso de limpiadores de alta presión, se pueden formar aerosoles. La inhalación de aerosoles puede ser peligrosa para la salud.



ADVERTENCIA: Los chorros de alta presión pueden ser peligrosos si se utilizan mal. El chorro no debe dirigirse hacia la propia máquina, personas ni equipos eléctricos bajo tensión.



ADVERTENCIA: No utilice la máquina dentro del alcance de personas que no lleven ropa de protección.



ADVERTENCIA: No dirija el chorro hacia usted ni hacia otras personas para limpiar la ropa o el calzado.



ADVERTENCIA: Riesgo de explosión – No pulverice líquidos inflamables.



ADVERTENCIA: Los limpiadores de alta presión no deben ser utilizados por niños o personal no capacitado.



ADVERTENCIA: Las mangueras, los accesorios y los acoplamientos de alta presión son importantes para la seguridad de la máquina. Use solo las mangueras, accesorios y acoplamientos recomendados por el fabricante.



ADVERTENCIA: Para garantizar la seguridad de la máquina, utilice solo los repuestos originales del fabricante o autorizados por este.



ADVERTENCIA: El agua que haya pasado por los obturadores de reflujo se considera no potable.



ADVERTENCIA: La máquina debe desconectarse de la fuente de alimentación para efectuar la limpieza o el mantenimiento y cuando se sustituyan piezas.



ADVERTENCIA: No use la máquina si tiene alguna pieza importante dañada, por ejemplo, los dispositivos de seguridad, las mangueras de alta presión o el gatillo de la pistola.



ADVERTENCIA: Dependiendo del trabajo que deba realizar, puede usar boquillas blindadas para la limpieza a alta presión, que reducen drásticamente la emisión de aerosoles de agua. Sin embargo, este dispositivo no es apto para todos los trabajos. Si no se pueden usar boquillas blindadas de protección contra los aerosoles, puede ser necesaria una máscara respiratoria de clase FFP 2 o equivalente, dependiendo del entorno de limpieza.



De conformidad con las normas vigentes, el aparato no debe usarse sin un separador de sistema en la red de agua potable. Use un separador conforme a la norma IEC 61770. El agua que fluye a través de un separador de sistema se considera no potable.

1. **No toque el enchufe ni la toma con las manos mojadas.**
2. **Evite los arranques accidentales.** Ponga el interruptor de la unidad en la posición de apagado antes de conectar o desconectar el cable de las tomas de corriente.
3. Nunca dirija el pulverizador de agua hacia ningún cable de corriente ni directamente hacia la propia hidrolimpiadora pues podría producirse una descarga eléctrica mortal.
4. **El chorro estrecho de punta de alfiler es muy potente.** Se recomienda no usarlo en superficies pintadas, superficies de madera o artículos fijados con un soporte adhesivo.
5. **Mantenga la zona de trabajo libre de personas y animales.**
6. **Utilice siempre la hidrolimpiadora con las dos manos, para mantener un control total de la lanza.**
7. **No toque la boquilla ni el chorro de agua durante el funcionamiento.** Nunca coloque las manos delante de la boquilla.
8. **Utilice gafas de seguridad durante el funcionamiento.** Lleve ropa y calzado de protección para evitar la pulverización accidental.

9. **Desconecte la(s) batería(s) cuando no use la herramienta y antes de separar la manguera de alta presión.**
10. **No haga nunca nudos ni retuerza la manguera de alta presión pues podrían producirse daños. Inspeccione periódicamente la manguera de alta presión. Sustituya inmediatamente la manguera si está dañada, desgastada o tiene signos de grietas, burbujas, agujeros u otras fugas. Nunca agarre una manguera de alta presión que tenga fugas o esté dañada.**
11. **No guarde ni utilice la herramienta y la batería en lugares en los que la temperatura pueda bajar de los 4 °C (39,2 °F) (como por ejemplo, cobertizos de exterior o instalaciones metálicas en invierno), o alcanzar o superar los 40 °C (104 °F) (como por ejemplo, cobertizos de exterior o instalaciones metálicas en verano). Los daños por congelación no están cubiertos por la garantía.**
12. **Observe cuidadosamente todas las instrucciones y advertencias sobre los productos químicos antes de utilizarlos. Utilice únicamente limpiadores aprobados para usar con hidrolimpiadoras. No utilice lejía, cloro ni ningún otro limpiador que contenga ácidos. Siga siempre las recomendaciones de la etiqueta del fabricante para usar adecuadamente los limpiadores. Protéjase siempre los ojos, la piel y el sistema respiratorio contra los limpiadores.**
13. **La hidrolimpiadora no debe utilizarse en lugares donde pueda haber vapores de gas. Una chispa eléctrica puede causar una explosión o un incendio.**
14. **Para minimizar la cantidad de agua que entra en la hidrolimpiadora, la unidad debe colocarse lo más lejos posible del lugar de limpieza durante el funcionamiento.**
15. **Para evitar una descarga accidental, hay que trabar la pistola pulverizadora bloqueando el gatillo cuando no se utilice.**
16. **Para permitir la libre circulación de aire, la hidrolimpiadora NO debe estar cubierta cuando esté en funcionamiento.**
17. **Nunca toque, agarre o intente tapar un agujero o una fuga de agua similar en la manguera de alta presión. El chorro de agua ESTÁ bajo alta presión y penetrará en la piel.**
18. **Utilice solo mangueras y accesorios clasificados para una presión superior a los PSI / Bar de la hidrolimpiadora. Nunca utilice accesorios o componentes de otros fabricantes.**
19. **Nunca anule las características de seguridad de este producto.**
20. **No utilice la máquina si tiene piezas faltantes, rotas o no autorizadas.**
21. **Nunca pulverice líquidos inflamables ni use la hidrolimpiadora en lugares donde haya polvo, líquido o vapores combustibles.**

Seguridad de otras personas

- Esta herramienta eléctrica no ha sido concebida para ser usada por personas (incluidos niños) con capacidades físicas, sensoriales o mentales disminuidas o que carezcan de experiencia y conocimientos, salvo que hayan recibido

supervisión o formación con respecto al uso de la herramienta por parte de una persona responsable de su seguridad.

- Los niños deben vigilarse en todo momento para asegurarse de que no jueguen con el aparato.

Riesgos residuales

A pesar del cumplimiento de las normas de seguridad pertinentes y del uso de dispositivos de seguridad, existen determinados riesgos residuales que no pueden evitarse. Dichos riesgos son los siguientes:

- Deterioro auditivo.
- Riesgo de lesiones personales por partículas flotantes en el aire.
- Riesgo de quemaduras producidas por los accesorios que se calientan durante el funcionamiento.
- Riesgo de lesiones personales debidas al uso prolongado.

Cargadores

Los cargadores DeWALT no requieren ajustes y han sido diseñados para ser lo más fácil de usar que sea posible.

Seguridad eléctrica

El motor eléctrico ha sido diseñado para un solo voltaje. Compruebe siempre que el voltaje de la batería corresponda al indicado en la placa de características. Asegúrese también de que el voltaje del cargador corresponda al de la red eléctrica.



El cargador DeWALT tiene doble aislamiento de conformidad con la norma EN60335; por lo tanto, no requiere puesta a tierra.

Si el cable de alimentación se daña, debe ser sustituido únicamente por DeWALT o un centro de servicios autorizado.

Uso de un cable prolongador

No deben usarse cables prolongadores salvo que sea absolutamente necesario. Utilice un cable prolongador adecuado para la potencia de entrada de su cargador (véanse **los datos técnicos**). El tamaño mínimo del conductor es de 1 mm²; la longitud máxima es de 30 m.

Si utiliza un carrete de cable, desenrolle siempre el cable completamente.

Instrucciones de seguridad importantes para todos los cargadores de las baterías

SIGA LAS SIGUIENTES INSTRUCCIONES: Este manual contiene instrucciones importantes de seguridad y funcionamiento de los cargadores de batería compatibles (consulte el apartado **Datos técnicos**). Antes de utilizar el cargador, lea todas las instrucciones y advertencias del cargador, la batería y el producto que utiliza la batería.



ADVERTENCIA: Peligro de descarga. No permita que ningún líquido penetre en el cargador. Pueden producirse descargas eléctricas.



ADVERTENCIA: Recomendamos el uso de un dispositivo diferencial residual con corriente residual nominal de 30 mA o inferior.



ATENCIÓN: Peligro de quemaduras. Para reducir el riesgo de lesiones, cargue solo las baterías recargables DeWALT. Otros tipos de baterías pueden provocar daños materiales y lesiones personales.



ATENCIÓN: Los niños deberán permanecer vigilados para asegurarse de que no jueguen con el aparato.

AVISO: En determinadas condiciones, estando el cargador enchufado a la alimentación eléctrica, los contactos de carga interiores del cargador pueden ser cortocircuitados por materiales extraños. Los materiales conductores extraños como, a título enunciativo pero no limitativo, lana de acero, papel de aluminio o cualquier acumulación de partículas metálicas deben mantenerse alejados de las cavidades del cargador. Desconecte siempre el cargador de la red cuando no haya ninguna batería en el alojamiento. Desconecte el cargador antes de intentar limpiarlo.

- **NO intente cargar la batería con otros cargadores que no sean los indicados en este manual.** El cargador y la batería han sido diseñados especialmente para funcionar juntos.
- **Estos cargadores no ha sido diseñados para ningún otro uso que no sea el de cargar las baterías recargables DEWALT.** Cualquier otro uso supone riesgo de incendio, descarga eléctrica o electrocución.
- **No exponga el cargador a la lluvia o a la nieve.**
- **Tire del enchufe y no del cable cuando desconecte el cargador.** Así se reduce el riesgo de daños al enchufe y al cable de corriente.
- **Compruebe que el cable esté colocado en modo de no pisarlo, tropezar con él o causarle cualquier otro daño o tirón.**
- **No use cables prolongadores salvo que sea absolutamente necesario.** El uso de un cable prolongador inadecuado puede causar riesgo de incendios, descarga eléctrica o electrocución.
- **No coloque ningún objeto en la parte superior del cargador ni lo coloque en una superficie blanda que pueda bloquear las ranuras de ventilación y dar lugar a un calentamiento interno excesivo.** Coloque el cargador en una posición lejos de cualquier fuente de calor. El cargador se ventila mediante las ranuras ubicadas en la parte superior e inferior de la carcasa.
- **No utilice el cargador si tiene el cable o el enchufe dañado; hágalos reparar inmediatamente.**
- **No opere el cargador si ha recibido un gran golpe, si se ha caído o si se ha dañado de cualquier otro modo.** Llévelo a un centro de servicios autorizado.
- **No desmonte el cargador, llévelo a un centro de servicio autorizado cuando necesite hacerle el mantenimiento o repararlo.** Un montaje incorrecto puede causar riesgo de descarga eléctrica, electrocución o incendio.
- **Si el cable de alimentación está dañado, deberá ser cambiado de inmediato por el fabricante, un taller de mantenimiento autorizado o una persona con cualificación similar, para evitar cualquier peligro.**
- **Desconecte el cargador de la toma de CA antes de efectuar cualquier tipo de limpieza. Esto reducirá el riesgo de electrocución.** Retirar la batería no reduce este riesgo.

- **NUNCA intente conectar dos cargadores juntos.**
- **El cargador está diseñado para funcionar con corriente eléctrica doméstica estándar de 230V. No intente utilizarlo con ningún otro voltaje.** Esto no se aplica al cargador de vehículos.

Cargar una batería (Fig. B)

1. Conecte el cargador a la toma adecuada antes de introducir la batería.
2. Introduzca la batería **1** en el cargador, y compruebe que quede bien colocada. La luz roja (carga) parpadeará continuamente, indicando que se ha iniciado el proceso de carga.
3. Se indicará que la carga ha terminado porque la luz roja permanecerá encendida de manera continua. La batería está totalmente cargada y puede usarla o dejarla en el cargador. Para sacar la batería del cargador, pulse el botón de liberación de la batería **36**.

NOTA: Para garantizar el máximo rendimiento y duración de las baterías de iones de litio, cárguelas completamente antes del primer uso.

Funcionamiento del cargador

Consulte los indicadores de abajo para conocer el estado de carga de la batería.

Indicadores de carga		
	Cargando	
	Totalmente cargada	
	Retardo por batería fría/ caliente*	

*Durante esta operación, la luz roja sigue parpadeando, pero el indicador de luz amarilla queda encendido. Cuando la batería está a una temperatura adecuada, la luz amarilla se apaga y el cargador retoma el procedimiento de carga.

Los cargadores compatibles no cargan las baterías defectuosas. El cargador indicará que la batería es defectuosa no iluminándose.

NOTA: Esto también podría significar un problema con el cargador.

Si el cargador indica un problema, lleve el cargador y la batería a un centro de reparación autorizado para que los prueben.

Retardo por batería fría / caliente

Cuando el cargador detecta una batería demasiado fría o caliente, automáticamente inicia un retardo por batería fría / caliente, suspendiendo la carga hasta que la batería haya alcanzado la temperatura adecuada. El cargador cambiará automáticamente al modo de carga de batería. Esta característica le asegura la máxima vida útil de la batería.

Una batería fría se carga a una velocidad inferior que una batería caliente. La batería se cargará a una velocidad inferior durante el ciclo completo de carga y no volverá a la velocidad de carga máxima aunque se caliente.

El cargador DCB118 está dotado de un ventilador interior diseñado para enfriar el paquete de baterías. El ventilador se enciende automáticamente cuando hay que enfriar el paquete de baterías. Nunca haga funcionar el cargador si el ventilador no funciona correctamente o si las ranuras de ventilación están bloqueadas. No deje que entren objetos extraños dentro del cargador.

Sistema de protección electrónico

Las herramientas XR con baterías de iones de litio han sido diseñadas con un sistema de protección electrónica que protege la batería contra la sobrecarga, el recalentamiento o las grandes descargas.

La herramienta se apagará automáticamente si se activa el sistema de protección electrónica. Si esto ocurre, coloque la batería de iones de litio en el cargador y déjela recargar totalmente.

Montaje de pared

Estos cargadores han sido diseñados para ser montados en la pared o para dejarlos en pie sobre una mesa o una superficie de trabajo. Si tiene montaje de pared, coloque el cargador al alcance de una toma de corriente, y alejado de esquinas u otras obstrucciones que impidan la circulación de aire. Use la parte posterior del cargador como una plantilla para colocar los tornillos de montaje en la pared. Monte el cargador firmemente usando tornillos para paredes de cartón yeso (comprados aparte) de por lo menos 25,4 mm de largo con un tornillo con cabeza de 7-9 mm de diámetro, atornillado en madera a una profundidad óptima, dejando aproximadamente 5,5 mm del tornillo expuesto. Alinee las ranuras de la parte posterior del cargador con los tornillos expuestos y engánchelos completamente en las ranuras.

Instrucciones para la limpieza del cargador



ADVERTENCIA: Peligro de descarga. Desconecte el cargador de la toma de CA antes de la limpieza. La grasa y la suciedad externas pueden eliminarse utilizando un paño o un cepillo no metálico suave. No use agua u otros líquidos limpiadores. Nunca permita que entre ningún líquido en la herramienta ni sumerja ninguna parte de la misma en ningún líquido.

Baterías

Instrucciones de seguridad importantes para todas las baterías

Cuando solicite baterías de repuesto, deberá indicar siempre el número de catálogo y el voltaje.

La batería no está totalmente cargada al sacarla del embalaje. Antes de utilizar las baterías y el cargador, lea las siguientes instrucciones de seguridad. Después siga los procedimientos de carga descritos.

LEA TODAS LAS INSTRUCCIONES

- **No cargue ni use la batería en atmósferas explosivas, como ambientes donde haya polvo, gases o líquidos inflamables.** Al colocar o retirar la batería del cargador se pueden incendiar el polvo o los humos.

- **Nunca fuerce la batería en el cargador. No modifique la batería de ningún modo para que quepa en un cargador no compatible, ya que la batería podría romperse y provocar lesiones corporales graves.**
- *Cargue las baterías exclusivamente con los cargadores DEWALT.*
- **NO** las salpique ni sumerja en agua ni otros líquidos.
- **No guarde ni cargue la batería en lugares en los que la temperatura pueda bajar de los 4 °C (39,2 °F) (como, por ejemplo, cobertizos o instalaciones metálicas en invierno), o alcanzar o superar los 40 °C (104 °F) (como por ejemplo, cobertizos o instalaciones metálicas en verano).**
- **No incinere la batería aunque esté muy dañada o completamente agotada.** La batería puede explotar con el fuego. Cuando las baterías de iones de litio se queman, desprenden humos y materiales tóxicos.
- **Si el contenido de la batería entra en contacto con la piel, lave de inmediato la zona con jabón neutro y agua.** Si el líquido de la batería entra los ojos, enjuague con agua el ojo abierto durante 15 minutos o hasta que cese la irritación. Si se requiere atención médica, el electrolito de la batería está compuesto de sales de litio y carbonos orgánicos líquidos.
- **El contenido de una batería abierta puede causar irritación respiratoria.** Proporcione aire fresco. Si los síntomas persisten, solicite atención médica.



ADVERTENCIA: Peligro de quemaduras. El líquido de la batería puede ser inflamable si se expone a chispas o llamas.



ADVERTENCIA: Nunca intente abrir la batería por ningún motivo. Si la carcasa de la batería está rota o dañada, no la introduzca en el cargador. No golpee, tire ni dañe la batería. No utilice una batería o un cargador que haya recibido un gran golpe, se haya caído o se haya dañado de algún modo (por ejemplo, perforado con un clavo, golpeado con un martillo o pisado). Puede causar electrocuciones o descargas eléctricas. Las baterías dañadas deberán llevarse al centro de servicio para su reciclaje.



ADVERTENCIA: Peligro de incendio. No almacene ni transporte baterías de modo que algún objeto metálico entre en contacto con los terminales expuestos de la batería. Por ejemplo, no coloque la batería en delantales, bolsillos, cajas de herramientas, cajones, etc. donde haya clavos, tornillos, llaves, etc. sueltos.



ATENCIÓN: Cuando no utilice la herramienta, colóquela de costado sobre una superficie estable donde no pueda provocar tropiezos o caídas. Algunas herramientas con grandes baterías pueden quedar erguidas sobre estas, pero también pueden volcarse con facilidad.

Transporte



ADVERTENCIA: Peligro de incendio. El transporte de baterías puede provocar incendios si los terminales de la batería entran en contacto accidentalmente con

materiales conductores. Cuando transporte baterías, compruebe que sus terminales estén protegidos y bien aislados de los materiales que pudieran entrar en contacto con ellos y causar un cortocircuito. **NOTA:** Las baterías de iones de litio no deben guardarse en el equipaje facturado.

Las baterías DEWALT cumplen todas las normas de transporte aplicables según lo dispuesto en los estándares industriales y legales, entre ellas, las Recomendaciones relativas al transporte de mercancías peligrosas de la ONU; los Reglamentos de Mercancías Peligrosas de la Asociación Internacional de Transporte Aéreo (IATA), el Código Marítimo Internacional de Mercancías Peligrosas (IMDG) y el Acuerdo Europeo sobre Transporte Internacional de Mercancías Peligrosas por Carretera (ADR). Las celdas y las baterías de iones de litio han sido comprobadas de acuerdo con la sección 38,3 del "Manual de pruebas y criterios" de las "Recomendaciones relativas al transporte de mercancías peligrosas" de la ONU.

En muchos casos, el transporte de baterías DEWALT está exento de la clasificación de material peligroso completamente regulado de clase 9. En general, solo los envíos que contengan una batería de iones de litio con categoría energética superior a 100 vatios-hora (Wh) deberán ser efectuados como material completamente regulado de clase 9. Todas las baterías de iones de litio llevan indicada la categoría de Wh. Además, debido a las complejidades de las normas, DEWALT recomienda no transportar por vía aérea baterías de litio solas, independientemente de su clasificación de vatios-hora. Se pueden realizar envíos de productos con baterías (kits combinados) por vía aérea si la categoría de Wh de la batería no supera los 100 Wh.

Independientemente de si el transporte se considera exento o completamente regulado, el expedidor será responsable de consultar las normas recientes sobre los requisitos de embalaje, etiquetado o marcado y documentación.

La información expuesta en esta sección del manual se proporciona de buena fe y se considera exacta en el momento de creación del documento. No obstante, no se ofrece ninguna garantía, ni implícita ni explícita. Es responsabilidad del comprador comprobar que todas sus actividades se ajusten a las normas de aplicación.

Transporte de las baterías FLEXVOLT™

Las baterías FLEXVOLT™ de DEWALT tienen dos modos: **Uso y transporte.**

Modo Uso: Cuando la batería FLEXVOLT™ está sola o en un producto de 18 V DEWALT, funciona como una batería de 18 V. Cuando la batería FLEXVOLT™ está en un producto de 54 V o de 108 V (dos baterías de 54 V), funciona como una batería de 54 V.

Modo Transporte: Cuando la batería FLEXVOLT™ tiene colocada la tapa, está en modo de transporte. Mantenga la tapa durante el transporte.

Cuando está en modo de transporte, los cables de las celdas están eléctricamente desconectados dentro del paquete, resultando 3 baterías 1 batería de capacidad de vatios hora (Wh) inferior en relación con una capacidad de vatios hora

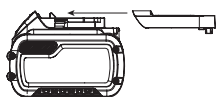

superior. Esta cantidad aumentada de 3 baterías con una capacidad de vatios hora inferior puede eximir la batería de ciertas normas de transporte impuestas a las baterías de vatios hora superiores.

Por ejemplo, la capacidad de Wh de transporte puede indicar 3 x 36 Wh, lo que significa

3 baterías de 36 Wh cada una. La capacidad de uso de Wh puede indicar 108 Wh (1 batería implicada).

Ejemplo de marcado de etiqueta de uso y transporte



Recomendaciones para el almacenamiento

1. El mejor almacenamiento es en un lugar fresco y seco alejado de la luz solar directa y del frío o calor excesivos. Para un rendimiento y una duración óptimos de las baterías, guárdelas a temperatura ambiente cuando no las utilice.
2. Si va a realizar un almacenamiento prolongado, se aconseja guardar la batería completamente cargada en un lugar frío y seco, fuera del cargador, para obtener los óptimos resultados.

NOTA: Las baterías no deberán guardarse completamente descargadas. La batería deberá recargarse antes de utilizarla.

Etiquetas en el cargador y en la batería

Además de los pictogramas utilizados en este manual, las etiquetas del cargador y de la batería pueden tener los siguientes pictogramas:



Antes del uso, lea el manual de instrucciones.



Consulte el tiempo de carga en **Datos técnicos**.



No explorar con objetos conductivos.



No cargar baterías dañadas.



No exponer al agua.



Sustituya los cables defectuosos inmediatamente.



Cargar solo a una temperatura comprendida entre 4 °C y 40 °C.



Solo para uso en interiores.





Elimine la batería respetando el medioambiente.



Cargue las baterías solo con los cargadores DEWALT indicados. Cargar otras baterías que no sean las indicadas por DEWALT con un cargador DEWALT puede hacer estallar la batería y causar otras situaciones peligrosas.

 No incinere las baterías.

 USO (sin tapa de transporte). Ejemplo: La capacidad de Wh indica 108 Wh (1 batería de 108 Wh).

 TRANSPORTE (con tapa de transporte incorporada). Ejemplo: La capacidad de Wh indica 3 x 36 Wh (3 baterías de 36 Wh).

Tipo de batería

Esta DCMPW1600 ha sido diseñada para funcionar con dos baterías de 18 voltios con la misma capacidad. La hidrolimpiadora DCMPW1600 no funciona con una sola batería y, si se utilizan baterías de 18 voltios de diferente capacidad, al agotarse la que tiene menos capacidad, se apagará la unidad. Para un rendimiento y tiempo de ejecución óptimos, recomendamos usar las baterías DCB547 de 9,0 AH. **NOTA:** Para obtener los mejores resultados, compruebe que las dos baterías estén completamente cargadas.

Pueden usarse las siguientes baterías: DCB181, DCB182, DCB183, DCB183B, DCB183G, DCB184, DCB184B, DCB184G, DCB185, DCB187, DCB189, DCBP034, DCBP034G, DCBP518, DCBP518G, DCB546, DCB547, DCB547G, DCB548, DCB549. Consulte **Datos técnicos** para más información.

Contenido del embalaje

El embalaje contiene:

- 1 Hidrolimpiadora
- 1 Asa del pulverizador
- 1 Lanza pulverizadora
- 1 Manguera de alta presión
- 1 Manguera de aspiración autocebante
- 1 Cañón de espuma de alta presión
- 1 Filtro de entrada de agua
- 1 Boquilla pulverizadora ajustable
- 1 Boquilla Turbo
- 1 Herramienta de limpieza de boquillas
- 1 Conector universal de mangueras
- 1 Batería de iones de litio (modelos C1, D1, E1, G1, H1, L1, M1, P1, Q1, S1, T1, U1, X1, Y1, Z1)
- 2 Baterías de iones de litio (modelos C2, D2, E2, G2, H2, L2, M2, P2, Q2, S2, T2, U2, X2, Y2, Z2)
- 3 Baterías de iones de litio (modelos C3, D3, E3, G3, H3, L3, M3, P3, Q3, S3, T3, U3, X3, Y3, Z3)
- 1 Manual de instrucciones

NOTA: Las baterías, los cargadores y las cajas de herramientas no están incluidos en los modelos N. Las baterías y los cargadores no están incluidos en los modelos NT. Los modelos B incluyen baterías Bluetooth®.

NOTA: *La marca y los logotipos Bluetooth® son marcas comerciales registradas de Bluetooth SIG, Inc., y todo uso de dichas marcas por parte de DeWALT es bajo licencia. Las otras marcas registradas y denominaciones comerciales son propiedad de sus respectivos dueños.

- Compruebe que la herramienta, las piezas y los accesorios no hayan sufrido daños durante el transporte.

- Tómese el tiempo necesario para leer íntegramente y comprender este manual antes de utilizar el producto.

Marcas en la herramienta

En la herramienta se muestran los siguientes pictogramas:



¡Advertencia! Para reducir el riesgo de lesiones, el usuario debe leer el manual de instrucciones.



Use protección ocular.



Use protección auditiva.



Máquina no apta para la conexión a la red de distribución de agua potable.



Directiva 2000/14/CE sobre la potencia acústica garantizada. DCMPW1600



Siempre debe extraer la batería del aparato antes de limpiar y realizar el mantenimiento.

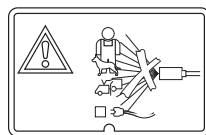

Nunca dirija el chorro de agua hacia otras personas, los animales, la máquina o los componentes eléctricos.

Posición del código de fecha (Fig. B)

El código de fecha de fabricación **5** está compuesto por los 4 dígitos del año, seguidos por los 2 dígitos de la semana, más los 2 dígitos del código de la fábrica.

Descripción (Fig. A)

⚠ ADVERTENCIA: Nunca altere la herramienta eléctrica ni ninguna de sus piezas. Podrían producirse lesiones personales o daños.

- 1 Manguera de alta presión
- 2 Lanza pulverizadora
- 3 Botón de la boquilla
- 4 Asa del pulverizador
- 5 Empuñadura
- 6 Bloqueo del gatillo
- 7 Gatillo
- 8 Unidad hidrolimpiadora
- 9 Interruptor del selector de velocidad
- 10 Puerta del almacenamiento
- 11 Lengüeta de la puerta

- 12 Asa telescópica
- 13 Botón de liberación del asa
- 14 Estructura
- 15 Ruedas de transporte
- 16 Patas
- 17 Toma de agua manguera de jardín
- 18 Salida de agua a alta presión
- 19 Botón Boost
- 20 Puerta del compartimento de las baterías
- 21 Pestillo de la puerta de la batería
- 22 Boquilla Turbo
- 23 Boquilla pulverizadora ajustable
- 24 Filtro de entrada de agua
- 25 Adaptador de manguera de conexión rápida
- 26 Cañón de espuma de alta presión
- 27 Herramienta de limpieza de boquillas
- 28 Manguera de aspiración autocebante
- 29 Flotador esférico
- 30 Filtro de la manguera de aspiración
- 31 Collarín de la manguera de aspiración
- 32 Soporte de almacenamiento de la manguera
- 33 Pestillo del almacenamiento de la manguera
- 34 Correa para almacenamiento de la manguera

Uso previsto

Esta hidrolimpiadora ha sido diseñada para la limpieza de barcos, coches, cubiertas, calzadas, parrillas, revestimientos de casas, motos, patios y muebles de exterior.

NO debe usarse en condiciones de humedad ni en presencia de líquidos o gases inflamables.

NO permita que los niños toquen la herramienta. El uso de la herramienta por parte de operadores inexpertos requiere supervisión.

- **Niños pequeños y personas diversamente hábiles.**
Este aparato no está destinado al uso por parte de niños pequeños o personas diversamente hábiles sin supervisión.
- Este producto no ha sido diseñado para ser utilizado por personas (incluyendo los niños) que posean discapacidades físicas, sensoriales o mentales o que carezcan de la experiencia, conocimiento o destrezas necesarias, salvo que estén supervisadas por una persona que se haga responsable de su seguridad. No deberá dejar nunca a los niños solos con este producto.

MONTAJE Y AJUSTES



ADVERTENCIA: Para reducir el riesgo de lesiones personales graves, apague la unidad y desconecte la batería antes de hacer cualquier ajuste o de extraer o colocar complementos o accesorios. El encendido accidental puede causar lesiones.



ADVERTENCIA: Utilice exclusivamente baterías y cargadores de DEWALT.

Asas de transporte de la estructura (Fig. C)

Esta hidrolimpiadora tiene una estructura protectora que protege la hidrolimpiadora del desgaste en el lugar de trabajo, pero también ofrece múltiples opciones de asas de transporte 14. Transporte la hidrolimpiadora utilizando cualquier parte de la jaula que sea apta para su aplicación. **NO** intente transportar la hidrolimpiadora por el soporte de almacenamiento de la manguera 32 ni por el asa telescópica 12.

Asa telescópica (Fig. A, D)

Esta hidrolimpiadora tiene una cómoda asa telescópica y ruedas de transporte incorporadas.

1. Para desbloquear el asa telescópica 12, pulse el botón de liberación del asa 13 y deslice el asa hacia arriba. Oirá un clic cuando se encaje en su posición.
2. Para guardar el asa telescópica 12, pulse el botón de liberación del asa 13 y deslice el asa telescópica hacia abajo y hacia el interior del cuerpo de la hidrolimpiadora. Oirá un clic cuando se encaje en su posición.
3. Para desplazar la hidrolimpiadora 8, incline la unidad de forma que las ruedas de transporte 15 toquen el suelo y tire de la unidad por el asa telescópica.

Compartimento de almacenamiento de accesorios (Fig. E)

Esta hidrolimpiadora tiene un compartimento de almacenamiento de accesorios incorporado 41 para transportar la lanza pulverizadora, el asa de pulverización, el mango y las boquillas.

1. Para desbloquear la puerta del almacenamiento 10, gire el pestillo de la puerta 11 en sentido antihorario y abra la puerta para acceder a la lanza pulverizadora 2, el asa del pulverizador 4, el mango 5, la boquilla turbo 22 y la boquilla pulverizadora ajustable 23.
2. Para bloquear la puerta del almacenamiento 10, coloque la puerta del almacenamiento en posición cerrada. Gire el pestillo de la puerta 11 en sentido horario para bloquee la puerta del almacenamiento en su posición.

Montaje de la lanza pulverizadora (Fig. F)

1. Para conectar el asa del pulverizador 4 a la lanza pulverizadora 5, inserte el extremo del asa del pulverizador en el extremo de la lanza pulverizadora. Gire el asa del pulverizador 4 en sentido horario hasta que quede completamente apretada.
2. Para conectar el asa del pulverizador 2 a la lanza pulverizadora 4, inserte el extremo de la lanza pulverizadora en el collarín roscado 42 del asa del pulverizador. Gire el collarín roscado 42 en sentido horario hasta que quede completamente apretada.

Almacenamiento de las mangueras de alta presión y de aspiración (Fig. G)

Esta hidrolimpiadora tiene un área de almacenamiento incorporada para transportar la manguera de alta presión.

La manguera enrollada está fijada entre el soporte de almacenamiento de la manguera **32** y la hidrolimpiadora **8**.

1. Para acceder a la manguera de alta presión **1** o a la manguera de aspiración **28**, desbloquee el pestillo de almacenamiento de la manguera **33** y gire el soporte de almacenamiento de la manguera **32** alejándolo de la hidrolimpiadora **8**.
2. Desenvuelva la correa de almacenamiento de la manguera **34** y retire la manguera de la hidrolimpiadora **8**.
3. Gire el soporte de almacenamiento de la manguera **32** hasta cerrarlo y bloquee el pestillo de almacenamiento de la manguera **33** fijando el soporte de almacenamiento de la manguera **32** a la hidrolimpiadora **8**.

Conexión de la manguera de alta presión (Fig. H)



PRECAUCIÓN: NUNCA TIRE DE LA MANGUERA DE ALTA PRESIÓN PARA DESPLAZAR LA hidrolimpiadora. Si lo hace, puede dañarse la manguera y/o la entrada de la bomba.

NOTA: Desenrolle la manguera de alta presión **1** antes de instalarla, para evitar que se tuerza.

NOTA: Evite el roscado cruzado cuando instale la manguera. El roscado cruzado causa fugas.

1. Para conectar la manguera de alta presión **1** al mango del asa **5**, enrosque el collarín de la manguera **39** en el acoplador de entrada **40**.
2. Para conectar la manguera de alta presión a la hidrolimpiadora **8**, enrosque el collarín de la manguera **40** en la salida de agua de alta presión **18**.

Conexión de la manguera de jardín (Fig. I)

NOTA: Antes de conectar la manguera de jardín a la hidrolimpiadora, haga correr agua por la manguera de jardín durante treinta segundos para limpiar cualquier residuo que pudiese contener en su interior.

1. Para conectar la manguera de jardín **38** a la hidrolimpiadora **8**, primero enrosque el filtro de entrada de agua **24** en la entrada de agua **17**.
2. Desenrosque la base del adaptador de manguera de conexión rápida **25** y deslice la base por la manguera. Empuje la manguera en el adaptador de manguera de conexión rápida hasta que se detenga. Enrosque la base en el adaptador de manguera de conexión rápida **25** para sujetar la manguera en el adaptador de manguera de conexión rápida **25**.
3. Empuje el adaptador de manguera de conexión rápida **25** en el filtro de entrada de agua **24** hasta que haga "clic".

NOTA: Desconecte siempre la manguera de jardín después de usarla.

Colocación de las boquillas (Fig. J)



PELIGRO: Riesgo de inyección de fluidos. No dirija el flujo de descarga hacia las personas, la piel o la vista sin protección ni hacia mascotas o animales. Podrían ocasionarse lesiones graves.



ADVERTENCIA: Los objetos proyectados pueden causar lesiones graves. NO intente cambiar las boquillas mientras la hidrolimpiadora esté funcionando. Apague la hidrolimpiadora antes de cambiar las boquillas.

1. Para conectar una boquilla a la lanza pulverizadora **2**, presione el botón de la boquilla **3** de la lanza pulverizadora e introduzca la boquilla apropiada.
2. Suelte el botón de la boquilla **3** para bloquear la boquilla en su sitio.
3. Dé un tirón firme a la boquilla para comprobar que esté bloqueada en su sitio.

Tipos de boquillas	Aplicaciones adecuadas
Boquilla ajustable	Para una limpieza suave con un gran ángulo
Boquilla turbo	Para limpieza abrasiva

NOTA: La boquilla turbo **22** es apta para limpiar hormigón y mampostería. Recomendamos no usar esta boquilla para la limpieza de coches/vehículos porque puede dañar las superficies.

Ajuste del patrón de pulverización de la boquilla ajustable (Fig. J)

El ángulo de pulverización que sale de la boquilla puede ajustarse girando la boquilla. De este modo puede variarse el patrón de pulverización de un chorro de alto impacto estrecho de aproximadamente 0° a un chorro de abanico amplio de 60°.

- Un chorro estrecho en forma de lápiz distribuye el impacto del agua en una zona concentrada, ejerciendo una gran fuerza de impacto sobre la superficie de limpieza. Utilice el chorro estrecho en forma de lápiz para la limpieza profunda de un área concentrada. En todo caso, utilícelo con precaución pues puede dañar algunas superficies.
- Un patrón de abanico amplio distribuye el impacto del agua sobre un área más grande, permitiendo una excelente acción de limpieza con un riesgo reducido de daño a la superficie. Las superficies grandes pueden limpiarse más rápido utilizando un patrón de abanico amplio.

Conexión de la manguera de aspiración autocebante (Fig. K)

Use la manguera de aspiración para extraer agua de un cubo u otra fuente de agua dulce.

AVISO: No la utilice para aspirar detergentes, productos químicos, líquidos sucios o corrosivos, como limpiacristales, fortalecedores de plantas, fertilizantes o lejía. No utilice agua salada.

NOTA: Evite el roscado cruzado cuando instale la manguera de aspiración autocebante **28**. El roscado cruzado causa fugas.

1. Para conectar la manguera de aspiración autocebante **28** a la hidrolimpiadora **8**, enrosque el collarín de la manguera de aspiración **31** en la toma de agua **17**.
2. Apriete bien el collarín de la manguera de aspiración **31** a mano.

NOTA: Desconecte siempre la manguera de aspiración después de usarla.

- Coloque el otro extremo de la manguera de aspiración, con el filtro **30** colocado, en un recipiente de agua dulce o en una fuente de agua dulce.
- Ajuste el flotador esférico **29** de la manguera de aspiración para que el filtro **30** quede cubierto por el líquido.
- Selección de la boquilla correcta para usar. **Colocación de las boquillas**
- Una vez completado el trabajo, coloque la manguera de aspiración en un recipiente con agua limpia y haga pasar el agua limpia por el sistema para enjuagarlo.

NOTA: Al usar la manguera de aspiración autocebante, puede llevar unos minutos hasta que la hidrolimpiadora se autocebe. Compruebe que la hidrolimpiadora esté encendida y apriete el gatillo de la lanza pulverizadora hasta que esté cebada.

Conexión del cañón de espuma de alta presión (Fig. L)

- Para conectar el cañón de espuma de alta presión **26** a la lanza pulverizadora **2**, presione el botón de la boquilla **3** e introduzca el cañón de espuma.
- Suelte el botón de la boquilla **3** para bloquear el cañón de espuma de alta presión **26** en su posición.
- Después dé un tirón firme al cañón de espuma de alta presión **26** para comprobar que esté bloqueado en su posición.

NOTA: El cañón de espuma debe colocarse debajo de la lanza pulverizadora. No coloque el cañón de espuma de alta presión por encima de la lanza pulverizadora porque, si lo hace, el detergente goteará sobre la lanza pulverizadora. La punta pulverizadora del cañón de espuma de alta presión **26** puede girarse para efectuar trabajos en vertical u horizontal.

FUNCIONAMIENTO

Instrucciones de uso



ADVERTENCIA: Respete siempre las instrucciones de seguridad y las normas aplicables.



ADVERTENCIA: Para reducir el riesgo de lesiones personales graves, apague la herramienta y desconecte la batería antes de hacer cualquier ajuste o de extraer o instalar accesorios o complementos. El encendido accidental puede causar lesiones.

Colocación y extracción de las baterías (Fig. M, N)

Esta hidrolimpiadora ha sido diseñada para funcionar con dos baterías de la misma capacidad. La hidrolimpiadora no funciona con una sola batería y, si se utilizan baterías de distinta capacidad, al agotarse la que tiene menos capacidad, se apagará la unidad.

NOTA: Para obtener los mejores resultados, compruebe que las dos baterías estén completamente cargadas.

Para instalar las baterías



ADVERTENCIA: Compruebe que el selector de velocidad esté en la posición de apagado antes de introducir las baterías.



PRECAUCIÓN: La unidad deja de funcionar cuando la puerta del alojamiento de las baterías está abierta. Si el selector de velocidad está en la posición HI o LO, la unidad se enciende al cerrar la puerta del alojamiento de las baterías.



PRECAUCIÓN: No apriete el gatillo cuando cierre la puerta del alojamiento de las baterías.

- Desbloquee la puerta del alojamiento de las baterías **20**, gire el pestillo de la puerta del alojamiento de las baterías **21** en sentido antihorario y gire la puerta del compartimento de las baterías para abrirla y acceder al compartimento de las baterías.
 - Alinee las baterías **35** con las guías internas del alojamiento de las baterías y deslícelas hasta que queden firmemente colocadas en la herramienta, y compruebe que no se salgan.
 - Bloquee la puerta del alojamiento de las baterías **20**, cierre la puerta del alojamiento de las baterías **20** para sellar la hidrolimpiadora **8**.
 - Gire el pestillo de la puerta del compartimento de las baterías **21** en sentido horario para bloquear la puerta del compartimento de las baterías. Compruebe que la puerta esté totalmente enganchada en su posición antes de poner en marcha la herramienta.
- NOTA:** La unidad no funciona si la puerta del alojamiento de las baterías no está completamente enganchada.

Para extraer las baterías

- Gire el pestillo de la puerta del compartimento de las baterías **21** en sentido antihorario y abra la puerta del compartimento de las baterías para acceder a las baterías **35**.
- Presione los botones de liberación de las baterías **36** de las baterías **35** y tire enérgicamente para sacarlas de la herramienta.
- Introduzca las baterías en el cargador como se indica en la sección del cargador de este manual.
- Cierre la puerta del compartimento de las baterías **20** para sellar la hidrolimpiadora **8** y bloquearla. Compruebe que la puerta del alojamiento de las baterías esté totalmente enganchada en su posición.

Baterías con indicador de carga (Fig. B)

Algunas baterías DEWALT incluyen un indicador de carga que consiste en tres luces LED que indican el nivel de carga restante en la batería.

Para activar el indicador de carga, mantenga pulsado el botón del indicador de carga **43**. Un grupo de tres luces LED verdes se iluminará, indicando el nivel de carga restante. Cuando el nivel de carga de la batería esté por debajo del límite necesario para el uso, el indicador de carga no se iluminará y deberá recargar la batería.

NOTA: El indicador de carga tan sólo constituye una indicación de la carga que queda en la batería. No indica ninguna funcionalidad de la herramienta y está sujeto a variaciones en

función de los componentes del producto, la temperatura y la aplicación del usuario final.

Posición correcta de las manos (Fig. O)



ADVERTENCIA: Para reducir el riesgo de lesiones personales graves, mantenga **SIEMPRE** las manos en la posición correcta que se muestra.



ADVERTENCIA: Para reducir el riesgo de sufrir lesiones personales graves, sujete **SIEMPRE** la herramienta con firmeza para anticiparse a cualquier reacción repentina.

La posición correcta de las manos exige colocar una mano en el asidero del asa del pulverizador **5**, y la otra en el asa del pulverizador **4**.

Posición correcta de la hidrolimpiadora (Fig. A, C)



CUIDADO: Antes del uso:

Mantenga siempre la unidad en vertical con las patas **16** y las ruedas **15** en el suelo como se muestra en la Fig. C.

NOTA: Nunca intente usar la hidrolimpiadora mientras esté en posición vertical, de lado o volteada en el suelo.

Selector de velocidad (Fig. A, P)

Esta hidrolimpiadora tiene la opción de operar a alta o a baja presión para trabajos más delicados, y también puede aumentarse la presión para la limpieza de alto rendimiento.

El selector de velocidad **9** puede alternarse entre tres posiciones:

- Apagado, centrado.
- HI, lado derecho.
- LO, lado izquierdo.

Para encender la hidrolimpiadora, mueva el selector de velocidad **9** hacia la derecha o hacia la izquierda.

Para apagar la hidrolimpiadora, mueva el selector de velocidad **9** hacia la posición central.

Para la limpieza a alta presión, pulse el selector de velocidad **9** hacia la derecha, a la posición "HI". Este modo es el mejor para trabajos que requieren presión/bar más altos.

Para la limpieza a baja presión, pulse el selector de velocidad **9** hacia la izquierda, a la posición "LO". Este modo es mejor para los trabajos que requieren una limpieza más delicada. Este modo también suele ofrecer más tiempo de funcionamiento.

NOTA: En modo "HI", el tiempo de funcionamiento se reduce en comparación con el modo "LO".

Para activar el modo Boost, pulse el botón Boost **19**, el LED verde se iluminará cuando esté activado. Este modo es el mejor para trabajos que requieren los máximos Bar disponibles.

NOTA: El modo Boost funciona solo hasta diez minutos como máximo. Puede volver a pulsar el botón Boost **19** para salir del modo boost antes de los diez minutos y volverá al modo en que esté ajustado el selector velocidad **9**. Cuando se acerca al final de los diez minutos, el LED verde comenzará a parpadear y la unidad volverá al modo en que esté ajustado el

selector de velocidad **9** después de que se agote el tiempo del modo Boost.

NOTA: Después de usar el modo Boost durante diez minutos completos, la unidad puede volver a ponerse en modo Boost presionando el botón Boost. **19**.

NOTA: El tiempo total de ejecución se acorta si se usa el modo Boost.

Limpieza a presión (Fig. A–P)



ADVERTENCIA: Para reducir el riesgo de lesiones personales graves, apague la unidad y extraiga la batería antes de hacer cualquier ajuste o antes de extraer o colocar complementos o accesorios. Un arranque accidental puede causar lesiones.

Preparación de la superficie para la limpieza

- Retire de la zona los objetos que puedan constituir un peligro, como juguetes infantiles o muebles de exterior.
- Compruebe que todas las puertas y las ventanas estén bien cerradas. Proteja todas las plantas y árboles de la zona circundante con una lona, para asegurarse de que no dañarlos por un exceso de pulverización.
- Enjuague previamente el área que vaya a limpiar con agua limpia.
- Use solo los detergentes formulados para las hidrolimpiadoras.
- Pruebe siempre el detergente en una pequeña zona antes de usarlo.

Preparación de la hidrolimpiadora para el uso



PELIGRO: Riesgo de inyección de fluidos y laceración. Cuando utilice el ajuste de alta presión, NO deje que la pulverización de alta presión entre en contacto con la piel o los ojos sin protección o con mascotas o animales. Podrían ocasionarse lesiones graves.



CUIDADO: Antes del uso:

1. Conecte la manguera de alta presión a la hidrolimpiadora y a la lanza de presión. Para ver las instrucciones de conexión de la manguera de alta presión a la hidrolimpiadora y la lanza pulverizadora, consulte **Conexión de la manguera de alta presión** en **Montaje y ajustes**.
2. Conecte el suministro de agua a la hidrolimpiadora. Para instrucciones sobre la conexión del suministro de agua a la hidrolimpiadora, consulte la sección **Conexión de la manguera de jardín en la sección Montaje y ajustes**.
3. Coloque las dos baterías **35**. Cierre y bloquee la puerta del alojamiento de las baterías **20**. Compruebe que la tapa esté completamente cerrada en su posición, consulte **Colocación de las baterías en Colocación y extracción de las baterías**.

Preparación de la lanza pulverizadora (Fig. A, F)

IMPORTANTE: Para encender la hidrolimpiadora, desbloquee el bloqueo del gatillo **6** y apriete el gatillo **7**.

1. La lanza pulverizadora debe montarse antes del uso. Consulte **Colocación de la lanza pulverizadora** en **Montaje y ajustes**.

2. Desbloquee el bloqueo del gatillo **6**.
3. Cierre el suministro de agua.
4. Apriete el gatillo (7). Mantenga apretado el gatillo durante 30 segundos para purgar el aire del sistema.
5. Si el chorro de agua aún tiene aire, siga haciendo pasar el agua por la lanza pulverizadora.

Limpeza de una superficie (Fig. P)

1. Para encender la hidrolimpiadora, mueva el selector de velocidad **9** hacia la posición HI o LO.
2. El mejor ángulo para pulverizar agua para la limpieza de una superficie es de 45°.
 - Pulverizar de frente suele hacer que las partículas de suciedad se incrusten en la superficie.
 - Cuando se trabaja en superficies verticales, conviene aplicar el detergente empezando desde abajo y trabajando hacia arriba, para evitar que el detergente se deslice hacia abajo causando rayas.
3. Para desactivar el asa del pulverizador, suelte el gatillo.

Desplazamiento de la hidrolimpiadora (Fig. A–D)

1. Apague la hidrolimpiadora **8** moviendo el selector de velocidad **9** hacia la posición central. Después cierre el suministro de agua.
2. Apunte la lanza pulverizadora **2** hacia una dirección segura y apriete el gatillo **7** para liberar la presión del agua restante.
3. Cuando la lanza pulverizadora esté completamente vacía, tire hacia arriba del asa telescópica **12** y tire de la hidrolimpiadora usando las ruedas **15** hacia su próxima ubicación.

Apagado (Fig. A, H, I, N, P)

1. Apague la hidrolimpiadora **8** moviendo el selector de velocidad **9** hacia la posición central. Después apague el suministro de agua y retire las baterías de la hidrolimpiadora **8**.
2. Descargue la presión residual apretando el gatillo **7** hasta que no salga más agua de la lanza pulverizadora **2**.
3. Desbloquee el bloqueo del gatillo del pulverizador **6**.
4. Desconecte la manguera de jardín de la toma de agua **17**.
5. Desconecte la manguera de alta presión **1** de la salida de agua a alta presión **18** y la manguera de drenaje.

Limpeza de la boquilla (Fig. A, Q)



ADVERTENCIA: Para reducir el riesgo de lesiones personales graves, apague la unidad y extraiga la batería antes de hacer cualquier ajuste o antes de extraer o colocar complementos o accesorios. El arranque accidental puede causar lesiones.

Si la boquilla se obstruye con materiales extraños, como suciedad, se puede producir una presión excesiva. Si la boquilla se obstruye parcialmente o se restringe, la presión de la bomba pulsará. Limpie inmediatamente la boquilla con el limpiador de boquillas.

1. Apague la hidrolimpiadora **8** moviendo el selector de velocidad **9** hacia la posición central.

2. Cierre el suministro de agua y retire las baterías de la hidrolimpiadora **8**.
3. Apriete el gatillo **7** del asa del pulverizador **4** para aliviar la presión del agua.
4. Retire la boquilla de la lanza pulverizadora **2** apretando el botón de boquilla **3** de la lanza pulverizadora y tirando de la boquilla.
5. Usando la herramienta de limpieza de boquillas **27**, desatasque los restos de la boquilla.
6. Haga correr el agua de un grifo o de una manguera de jardín por la boquilla.

Manguera de aspiración (Fig. K)

1. Para limpiar la manguera de aspiración (28), apague la hidrolimpiadora.
2. Apriete el gatillo para aliviar la posible presión de agua.
3. Retire la manguera de aspiración **28** de la hidrolimpiadora.
4. Para limpiar la manguera de aspiración, use el agua de una manguera de jardín para enjuagar a fondo la manguera de aspiración y déjela secar.

Filtro de la manguera de aspiración (Fig. R)

1. Gire el filtro **30** del extremo de la manguera de aspiración **28** en sentido antihorario y sáquelo.
2. Saque el elemento filtrante del interior del filtro.
3. Enjuague todas las piezas con agua limpia y vuelva a montarlas.

MANTENIMIENTO

Su herramienta eléctrica ha sido diseñada para funcionar mucho tiempo con un mínimo de mantenimiento. Que siga funcionando satisfactoriamente depende del buen cuidado de la herramienta y de su limpieza periódica.



ADVERTENCIA: Para disminuir el riesgo de lesiones personales graves, apague la herramienta y desconecte la batería antes de realizar ajuste alguno o de quitar o instalar accesorios o accesorios. La puesta en marcha accidental puede causar lesiones.

El cargador y el paquete de pilas no pueden ser reparados.

Consulte en la parte trasera de este manual la información de contacto del centro de servicio o visite el sitio www.2helpU.com.

Lubricación

Su herramienta eléctrica no requiere lubricación adicional.

Limpeza



ADVERTENCIA: Descarga eléctrica y peligro mecánico. Desconecte el enchufe de la fuente de alimentación y/o saque la batería del producto, si es extraíble, antes de realizar la limpieza.



ADVERTENCIA: Para garantizar un funcionamiento seguro y eficiente, mantenga el producto y las ranuras de ventilación (si las tiene) siempre limpias. Las ranuras de ventilación pueden limpiarse con un cepillo no metálico suave y seco y/o una aspiradora adecuada. No use agua ni otros líquidos limpiadores.



ADVERTENCIA: Elimine con aire seco la suciedad y el polvo de la carcasa principal tan pronto como advierta que se acumulan en las ranuras de ventilación o alrededor de ellas. Cuando lleve a cabo este procedimiento, póngase una protección ocular y una mascarilla contra el polvo homologadas.



ADVERTENCIA: Nunca use disolventes ni otros productos químicos fuertes para limpiar las piezas no metálicas del producto. Estos productos químicos pueden debilitar los materiales usados en estas piezas. Use únicamente un paño humedecido con agua y jabón suave. No deje que penetren líquidos en el producto. Nunca sumerja ninguna parte del producto en ningún líquido.

Almacenamiento (Fig. C, E, S)

- Guarde la hidrolimpiadora en un lugar cubierto en el que la temperatura ambiente sea superior a la temperatura de congelación, si las baterías puestas. GUARDAR EN UN LUGAR INTERIOR.
- Vacíe siempre completamente el agua de la manguera de alta presión, la hidrolimpiadora, las boquillas y la lanza pulverizadora.
- Las boquillas pueden guardarse en las ranuras de almacenamiento de boquillas del compartimento de almacenamiento **41** como se muestra en la Fig. E y la Fig. S.
- La manguera de alta presión y la manguera de aspiración pueden guardarse enrolladas y fijadas entre la estructura y la hidrolimpiadora **8** como se muestra en la Fig. C.
- La lanza pulverizadora puede guardarse en las ranuras de almacenamiento de boquillas del compartimento de almacenamiento **41** como se muestra en la Fig. E y en la Fig. S.
- El cañón de espuma de alta presión **26** puede guardarse vacío, en el espacio incorporado de almacenamiento de la hidrolimpiadora como se muestra en la Fig. C.

Drenajes incorporados (Fig. T)

Para evitar la acumulación de agua en el compartimento de almacenamiento de accesorios, su DCMPW1600 ha sido diseñada con un drenaje incorporado. El orificio de drenaje **42** se encuentra en la parte inferior de la unidad hidrolimpiadora **8** como se muestra en la Fig. T.

Accesorios opcionales



ADVERTENCIA: Puesto que los accesorios que no sean los suministrados por DEWALT no han sido probados con este producto, el uso de tales accesorios con esta herramienta puede resultar peligroso. Para reducir el riesgo de lesiones, use solo los accesorios recomendados por DEWALT con este producto.

Consulte a su distribuidor para obtener más información acerca de los accesorios adecuados.

Protección del medioambiente



Los productos y las baterías son reciclables, pero si están marcadas con el símbolo del cubo de basura tachado, no deben tirarse junto con los residuos domésticos normales. Haga agotar totalmente las baterías y sáquelas, y separe toda fuente de luz del producto si es posible. Es responsabilidad del usuario eliminar los datos personales del producto. Después, lleve el residuo a un centro oficial de recogida de residuos o a un minorista que participe en el programa de recogida, que, por lo general, lo aceptará gratis. El embalaje debe desecharse según el código de material indicado. Las instrucciones de uso y seguridad deberían eliminarse solo después de dejar de usar el producto al que se refieren.

Consulte a su comunidad/municipio local para obtener información sobre la gestión de residuos. Para más información, visite www.2helpU.com y escanee el código QR anterior.

SOLUCIÓN DE PROBLEMAS



ADVERTENCIA: Riesgo de operación insegura. Antes de efectuar el mantenimiento de la unidad, desenchufe o desconecte el suministro eléctrico, cierre el suministro de agua, descargue la presión residual y bloquee el asa de pulverización.

PROBLEMA	CAUSA	CORRECCIÓN
El motor no arranca.	Las baterías no se han instalado correctamente.	Compruebe la instalación de las baterías.
	No se han cargado las baterías.	Compruebe los requisitos de carga de la batería.
	Compruebe que el interruptor esté en posición de apagado.	Cambie el interruptor a la posición HI o LO.
	No se ha apretado el gatillo de la lanza.	Apriete el gatillo con el interruptor en posición de encendido.
	La puerta del compartimento de baterías no está cerrada.	Presione la puerta del compartimento de baterías para cerrarla completamente y compruebe que el cierre de la puerta del alojamiento de baterías esté en la posición de bloqueo.
La unidad no alcanza la presión alta.	El grifo de agua no está completamente abierto.	Abra completamente la válvula de agua.
	El filtro de entrada de agua está obstruido.	Retire el filtro y enjuáguelo para limpiarlo.
	Boquilla desgastada.	Reemplácela con una nueva.
	La bomba aspira aire.	Compruebe que las mangueras y los accesorios sean estancos al aire. Apague la máquina y purgue la bomba apretando el gatillo hasta que de la boquilla salga un flujo constante de agua.
	Suministro de agua reducido.	Compruebe la manguera de agua para ver si tiene torceduras, fugas u obstrucciones.
La presión de salida varía entre alta/baja.	No hay suficiente suministro de agua de entrada.	Abra el agua a fuerza máxima. Compruebe la manguera para ver si tiene fugas y torceduras.
	La bomba aspira aire.	Compruebe que las mangueras y los accesorios sean estancos al aire. Apague la máquina y purgue la bomba apretando el gatillo hasta que de la boquilla salga un flujo constante de agua.
	Pantalla de entrada de agua obstruida.	Para desatascarla, enjuáguela con agua.
	La boquilla de descarga está obstruida.	Soplela o retire los residuos.
	El cañón de espuma está vacío.	Agregue más detergente.
Sin detergente.	El cañón de espuma no está conectado correctamente.	Compruebe las conexiones. Compruebe que el cañón de espuma esté bien fijado a la lanza pulverizadora.
	El detergente es demasiado espeso.	Use solo el detergente recomendado para hidrolimpiadoras. Siga las instrucciones de dilución del fabricante.
	Puertos de aspiración de detergente dañados u obstruidos.	Elimine la obstrucción o los residuos y deje correr agua tibia sobre los puertos de aspiración de detergente.
	La boquilla de descarga está obstruida.	Soplela o retire los residuos. Haga correr agua tibia por la boquilla para eliminar los residuos.
	Selector de control de flujo cerrado.	Ajuste el selector de control de flujo de la parte superior del cañón de espuma de alta presión.
	Fugas en la conexión de la manguera de jardín.	Accesorios flojos.
Arandela de goma faltante/desgastada.		Sustituya la arandela del adaptador de la manguera.
La manguera de aspiración no se ceba automáticamente.		Accesorios flojos. Apriete los accesorios.
Fugas en la lanza pulverizadora o la extensión.	El filtro no está totalmente sumergido.	Ajuste el flotador y compruebe que el filtro quede totalmente cubierto de líquido.
	Dele más tiempo a la bomba para que se cebe.	Al principio, puede tardar varios minutos en autocebarse. Compruebe que la unidad esté encendida y estar apretando el gatillo.
	La lanza pulverizadora no está bien colocada.	Consulte Colocación de la lanza pulverizadora en Montaje y ajustes .
La bomba es excesivamente ruidosa.	Junta tórica rota.	Contacte con el representante de Servicio al Cliente de DEWALT (1-800-433-9258).
	La bomba aspira aire.	Compruebe que las mangueras y los accesorios sean estancos al aire. Apague la máquina y purgue la bomba apretando el gatillo hasta que de la boquilla salga un flujo constante de agua.
Fugas de agua de la bomba.	Accesorios flojos.	Compruebe que todos los accesorios estén apretados.
Fugas de aceite.	Las juntas estancas de agua están dañadas o desgastadas.	Contacte con el representante de Servicio al Cliente de DEWALT al 1-800-4-DEWALT (1-800-433-9258).
	Las juntas estancas de aceite están dañadas o desgastadas.	Contacte con el representante de Servicio al Cliente de DEWALT al 1-800-4-DEWALT (1-800-433-9258).
El motor zumba, pero no funciona.	El sistema tiene presión residual.	Apáguelo, apriete el gatillo de la lanza pulverizadora para liberar la presión y después encienda la unidad.
	La hidrolimpiadora no se ha usado durante largos periodos.	Contacte con el representante de Servicio al Cliente de DEWALT al 1-800-4-DEWALT (1-800-433-9258).

NETTOYEUR À PRESSION SANS FIL

DCMPW1600

Documents disponibles en ligne

www.2helpU.com/DoC/ or
www.2helpU.com/DoC/index/xxx*

*Pour un accès direct, remplacez « xxx » par le numéro de modèle du produit figurant sur l'étiquette ou l'emballage.

- Notice d'utilisation
- Déclaration de conformité (DoC)
- Données d'émission du produit (PED) : informations sur le bruit, les vibrations et la poussière (ne s'applique pas à tous les produits)



AVERTISSEMENT : *veillez à lire tous les avertissements sur la sécurité, les instructions, les illustrations et les spécifications de la présente notice, dont les sections concernant la batterie et le chargeur qui figurent dans la notice d'origine du produit ou qui sont*

fournies dans la notice séparée "Batteries et chargeurs". Il est possible de se procurer les notices en contactant le service client (consultez le dos de la présente notice).

Caractéristiques techniques

	DCMPW1600
Tension en entrée	2x18 V _{CC}
Type de batterie	Li-Ion
Type	1
Débit nominal	4,5 L/min
Débit maxi	5,5 L/min
Pression nominale	110 Bars / 1600 PSI/ 11 Mpa
Pression maximum	165 Bars / 2390 PSI/ 16,5 Mpa
Température maximum en entrée	50 °C
Pression d'arrivée maxi	1 Mpa (10 Bars)
Force de propulsion du pistolet à la pression maximum	21N
Protection du moteur	IPX5
Arrivée d'eau	Eau froide propre
Poids	10,9 kg

Définitions : consignes de sécurité

Les définitions ci-dessous décrivent le niveau de gravité de chaque mot signalétique. Lisez le manuel de l'utilisateur et soyez attentif à ces symboles.

! **DANGER :** *indique une situation de risque imminent qui, si elle n'est pas évitée, entraînera des blessures graves ou mortelles.*

! **AVERTISSEMENT :** *indique une situation potentiellement dangereuse qui, si elle n'est pas évitée, pourrait entraîner des blessures graves ou mortelles.*

! **ATTENTION :** *indique une situation potentiellement dangereuse qui, si elle n'est pas évitée, pourrait entraîner des blessures légères ou modérées.*

! **AVIS :** *indique une pratique ne posant aucun risque de blessures, mais qui par contre, si rien n'est fait pour l'éviter, pourrait poser des risques de dommages matériels.*

! Indique un risque de choc électrique.

! Indique un risque d'incendie.

CONSIGNES DE SÉCURITÉ IMPORTANTES

! **AVERTISSEMENT :** *pour utiliser ce nettoyeur à pression, des principes de précaution de base, dont les suivants, doivent toujours être respectés :*

- Cette machine n'est pas conçue pour être utilisée par des personnes (y compris des enfants) aux capacités physiques, sensorielles ou intellectuelles diminuées ou qui manquent d'expérience et de connaissances.
- Les enfants doivent être surveillés afin de garantir qu'ils ne jouent pas avec l'appareil.
- Veillez à lire toutes les instructions avant d'utiliser le produit.
- Afin de réduire le risque de blessure, vous devez être particulièrement vigilant quand vous utilisez le produit près d'enfants.
- Apprenez comment éteindre le produit et purger la pression rapidement. Familiarisez-vous avec les commandes.
- Restez vigilant, surveillez ce que vous faites.
- N'utilisez pas le produit si vous êtes sous l'influence d'alcool ou de médicaments.
- Assurez-vous que la zone où vous intervenez reste vide de tout être humain ou animal.
- Ne vous penchez pas et ne montez pas sur une surface instable. Gardez les pieds bien ancrés au sol et conservez votre équilibre en permanence.
- Respectez les instructions de maintenance spécifiées dans la notice.

! **AVERTISSEMENT :** *risque de pénétration ou de blessure, ne dirigez le jet vers aucun être humain ou animal.*

! **AVERTISSEMENT :** *veillez à lire l'intégralité de cette notice avant d'assembler, d'utiliser ou d'installer le produit.*

! **AVERTISSEMENT :** *cet appareil a été conçu pour un usage spécifique. Il ne doit pas être modifié et/ou utilisé pour tout autre application que celles pour lesquelles il a été conçu.*

! **REMARQUE :** *veillez à toujours ranger votre nettoyeur à pression dans un endroit où la température ne peut pas descendre sous 4 °C (40 °F). Les dommages dus au gel ne sont pas couverts par la garantie.*

! **AVERTISSEMENT :** *cette machine doit être utilisée avec le détergent fourni ou celui recommandé par le fabricant.*

Piles				Chargeurs/Durées de charge (minutes)**									
Cat #	V _{DC}	Ah	Poids (kg)	DCB104	DCB107	DCB112/ DCB1102	DCB113	DCB115/ DCB1104	DCB116	DCB117	DCB118	DCB132	DCB119
DCB546	18/54	6,0/2,0	1,08	60	270	170	140	90	80	40	60	90	X
DCB547/G	18/54	9,0/3,0	1,46	75*	420	270	220	135*	110*	60	75*	135*	X
DCB548	18/54	12,0/4,0	1,46	120	540	350	300	180	150	80	120	180	X
DCB549	18/54	15,0/5,0	2,12	125	730	450	380	230	170	90	125	230	X
DCB181	18	1,5	0,35	22	70	45	35	22	22	22	22	22	45
DCB182	18	4,0	0,61	60/40**	185	120	100	60	60/45**	60/40**	60/40**	60	120
DCB183/B/G	18	2,0	0,40	30	90	60	50	30	30	30	30	30	60
DCB184/B/G	18	5,0	0,62	75/50**	240	150	120	75	75/60**	75/50**	75/50**	75	150
DCB185	18	1,3	0,35	22	60	40	30	22	22	22	22	22	40
DCB187	18	3,0	0,54	45	140	90	70	45	45	45	45	45	90
DCB189	18	4,0	0,54	60	185	120	100	60	60	60	60	60	120
DCBP034/G	18	1,7	0,32	27	82	50	40	27	27	27	27	27	50
DCBP518/G	18	5,0	0,75	50	240	150	120	75	60	50	50	75	150

*Code date 201811475B ou supérieur

**Code date 201536 ou supérieur

***La grille des durées de charge ne donne qu'une indication. Les durées de charge peuvent varier en fonction de la température et de l'état des batteries.

L'utilisation d'autres détergents ou produits chimiques peut considérablement impacter la sûreté de la machine.

 **AVERTISSEMENT :** l'utilisation des nettoyeurs à haute pression peut occasionner la formation de vapeurs. L'inhalation de ses vapeurs peut être dangereuse pour la santé.

 **AVERTISSEMENT :** les jets à haute pression peuvent être dangereux s'ils sont mal manipulés. Le jet ne doit jamais être dirigé vers aucun être humain, équipement électrique sous tension ou vers l'appareil lui-même.

 **AVERTISSEMENT :** n'utilisez pas la machine à proximité d'autres personnes, à moins qu'elle ne portent des vêtements de protection.

 **AVERTISSEMENT :** ne dirigez jamais le jet vers vous-même ou vers les autres pour laver les vêtements ou les chaussures.

 **AVERTISSEMENT :** risque d'explosion. Ne pulvérisez pas de liquides inflammables.

 **AVERTISSEMENT :** les nettoyeurs à haute pression ne doivent pas être utilisés par des enfants ou des personnes inexpérimentées.

 **AVERTISSEMENT :** les tuyaux haute pression, les accessoires et les raccords sont des éléments importants pour la sûreté de l'appareil. N'utilisez que des tuyaux, accessoires et raccords, recommandés par le fabricant.

 **AVERTISSEMENT :** afin de garantir la sûreté de la machine, n'utilisez que des pièces détachées d'origine, fabriquées par le fabricant ou approuvées par lui.

 **AVERTISSEMENT :** l'eau ayant traversé des dispositifs anti-retour est considérée comme étant non-potable.

 **AVERTISSEMENT :** la machine doit être débranchée de sa source d'alimentation électrique avant son nettoyage, sa maintenance et avant d'en remplacer des pièces.

 **AVERTISSEMENT :** n'utilisez pas la machine si des pièces importantes sont endommagées (ex : dispositifs de sécurité, tuyaux haute pression, gâchette, etc.).

 **AVERTISSEMENT :** en fonction de votre intervention, vous pouvez utiliser des embouts isolés pour le nettoyage à haute pression. Ils permettent de réduire considérablement l'émission de vapeurs humides. Mais ces embouts ne peuvent pas être utilisés pour toutes les interventions. Si vous ne pouvez pas utiliser d'embouts avec écran pour vous protéger des vapeurs, le port d'un masque FFP2 ou similaire peut s'avérer nécessaire en fonction de l'environnement à nettoyer.



Conformément à la réglementation en vigueur, l'appareil ne doit jamais être utilisé sur le réseau d'eau potable sans qu'un séparateur ne soit installé. Utilisez un séparateur tel que défini dans la norme CEI 61770. L'eau qui circule à travers un séparateur est considérée comme étant non potable.

1. **Ne touchez pas les prises avec les mains mouillées.**
2. **Évitez toute mise en marche accidentelle.** Coupez l'interrupteur avant de brancher le cordon dans une prise électrique ou de le débrancher.
3. Le jet d'eau ne doit jamais être dirigé vers des fils électriques ou la machine elle-même, vous risquez sinon d'être électrocuté.
4. **Le jet fin est extrêmement puissant.** Il n'est pas conseillé de l'utiliser sur des surfaces peintes, des surfaces en bois ou des objets dont le revêtement est adhésif.
5. **Assurez-vous qu'il n'y ait ni être humain, ni animal dans la zone où vous intervenez.**
6. **Veillez à toujours utiliser vos deux mains pour utiliser le nettoyeur à pression, afin de pouvoir garder le contrôle de la lance.**

7. **Ne touchez ni l'embout, ni le jet d'eau pendant l'utilisation.** Ne placez jamais vos mains devant l'embout.
8. **Portez des lunettes de protection pendant l'intervention.** Portez des vêtements et des chaussures capables de vous protéger si vous êtes accidentellement touché par le jet.
9. **Débranchez le ou les blocs-batteries de l'outil quand vous n'utilisez pas la machine et avant de débrancher le tuyau haute pression.**
10. **Veillez à ce que le tuyau haute pression ne soit jamais emmêlé ou plié car cela pourrait l'endommager. Inspectez régulièrement le tuyau haute pression. Remplacez immédiatement le tuyau s'il est endommagé, usé ou s'il montre une quelconque trace de fissure, de perforation, de buggage ou s'il fuit.** Ne prenez jamais en main un tuyau haute pression qui fuit ou qui est endommagé.
11. **Ne rangez et n'utilisez pas l'outil et le bloc-batterie dans des endroits où la température peut chuter sous 4 °C (39,2 °F) (comme des remises extérieures ou des bâtiments métalliques en hiver) ou atteindre ou dépasser 40 °C (104 °F) (comme des remises extérieures ou des bâtiments métalliques en été).** Les dommages dus au gel ne sont couverts par la garantie.
12. **Respectez scrupuleusement les instructions et les avertissements liés aux produits chimiques avant l'utilisation. N'utilisez que des détergents pour nettoyeur à pression autorisés. N'utilisez ni eau de javel, ni chlore, ni tout autre produit contenant des acides. Respectez toujours les recommandations concernant la bonne utilisation des détergents qui figurent sur les étiquettes de leurs fabricants.** Veillez à toujours protéger vos yeux, votre peau et votre système respiratoire des détergents.
13. **L'eau sous pression ne doit pas être utilisée en présence de vapeurs de gaz.** Une étincelle pourrait provoquer une explosion ou un incendie.
14. **Afin de minimiser la quantité d'eau pénétrant dans le nettoyeur à pression, l'appareil doit être positionné aussi loin que possible de la zone à nettoyer pendant l'utilisation.**
15. **Afin d'éviter toute pulvérisation accidentelle, le pistolet doit être sécurisé en verrouillant la gâchette quand l'appareil n'est pas utilisé.**
16. **Afin de garantir que l'air puisse circuler librement, le nettoyeur à pression ne doit jamais être couvert pendant son utilisation.**
17. **Ne tenez jamais de toucher ou de couvrir à la main une fuite même minime sur un tuyau haute pression.** La pression du jet d'eau EST extrêmement forte et il vous PERFORERA la peau à coup sûr.
18. **N'utilisez que des tuyaux et des accessoires conçus pour une pression, en PSI ou en bars, supérieure à celle de votre nettoyeur à pression.** N'utilisez jamais aucun accessoire ou composant d'un autre fabricant.
19. **Ne neutralisez jamais les dispositifs de sécurité de ce produit.**

20. **Ne faites pas fonctionner la machine si des pièces manquent, si des pièces sont cassées ou avec des pièces non autorisées.**
21. **Ne pulvérisez jamais de liquides inflammables et n'utilisez jamais le nettoyeur à pression en présence de poussières, liquides ou gaz inflammables.**

Sécurité des personnes

- Cet outil ne peut pas être utilisé par des personnes (y compris des enfants) ayant des capacités physiques, sensorielles ou mentales réduites, ou celles manquant d'expérience et de connaissances, à moins qu'elles ne soient encadrées ou qu'elles n'aient été formées à l'utilisation de l'outil par une personne responsable de leur sécurité.
- Les enfants doivent être surveillés afin de garantir qu'ils ne jouent pas avec l'appareil.

Risques résiduels

Malgré la mise en œuvre des normes de sécurité applicables et la présence de dispositifs de sécurité, certains risques résiduels ne peuvent pas être évités. Ils comprennent :

- Les troubles de l'ouïe.
- Les risques de blessures dus à la projection de particules.
- Les risques de brûlures dus à des accessoires ayant chauffé pendant leur fonctionnement.
- Les risques de blessures dus à une utilisation prolongée.

Chargeurs

Les chargeurs DEWALT ne nécessitent aucun réglage et sont conçus pour une utilisation la plus simple possible.

Sécurité électrique

Le moteur électrique a été conçu pour fonctionner sur une tension unique. Vérifier systématiquement que la tension de la batterie correspond bien à la tension indiquée sur la plaque signalétique. Vérifier également que la tension du chargeur correspond bien à la tension du secteur.



Votre chargeur DEWALT à double isolation est conforme à la norme EN60335 ; un branchement à la terre n'est donc pas nécessaire.

Si le cordon d'alimentation est endommagé, il ne doit être remplacé que par DEWALT ou un prestataire de services agréé.



Toujours utiliser la fiche prescrite lors du remplacement du câble d'alimentation.

Type 11 pour la classe II (Isolation double) – outils

Type 12 pour la classe I (Conducteur de terre) – outils



En cas d'utilisation à l'extérieur, connecter les outils portatifs à un disjoncteur FI.

Utilisation d'une rallonge

N'utiliser une rallonge qu'en cas de nécessité absolue. Utiliser une rallonge homologuée compatible avec la tension nominale du chargeur (consulter la **Fiche technique**). La section minimale du conducteur est de 1 mm² pour une longueur maximale de 30 m.

En cas d'utilisation d'un dévidoir, dérouler systématiquement le câble sur toute sa longueur.

Consignes de sécurité importantes propres à tous les chargeurs de batteries

CONSERVEZ CES INSTRUCTIONS : ce manuel contient d'importantes consignes de sécurité et de fonctionnement concernant les chargeurs de batterie compatibles (consulter les **Fiche technique**). Avant d'utiliser le chargeur, lire toutes les instructions et les marquages d'avertissement sur le chargeur, le bloc batterie et le produit utilisant le bloc batterie.



AVERTISSEMENT : risque de choc. Ne pas laisser les liquides pénétrer dans le chargeur. Risque de choc électrique.



AVERTISSEMENT : nous recommandons l'utilisation d'un disjoncteur différentiel avec un seuil de déclenchement de 30 mA ou moins.



ATTENTION : risque de brûlure. Pour réduire le risque de blessures, ne charger que des batteries rechargeables. Les autres types de batteries peuvent exploser et causer des blessures et des dégâts.



ATTENTION : les enfants doivent être surveillés pour s'assurer qu'ils ne jouent pas avec l'appareil.

AVIS : sous certaines conditions, lorsque le chargeur est branché à l'alimentation électrique, les contacts de charge exposés à l'intérieur du chargeur peuvent être mis en court-circuit par un corps étranger. Les corps étrangers de nature conductrice tels que, mais ne se limitant pas à, la laine d'acier, le papier aluminium ou toute accumulation de particules métalliques doivent être tenus éloignés des cavités du chargeur. Débranchez toujours le chargeur de la prise lorsqu'il n'y a pas de pack batterie dans la cavité. Débranchez le chargeur avant de le nettoyer.

- **NE PAS tenter de charger le bloc batterie avec un chargeur différent de ceux indiqués dans ce manuel.** Le chargeur et le bloc batterie sont spécifiquement conçus pour fonctionner ensemble.
- **Ces chargeurs ne sont pas prévus pour d'autres utilisations que la charge des batteries rechargeables DEWALT.** Toute autre utilisation peut causer un risque d'incendie, de choc électrique ou d'électrocution.
- **Ne pas exposer le chargeur à la pluie ou à la neige.**
- **Pour débrancher le chargeur, tirer sur la fiche et non sur le cordon.** Cela réduira le risque de dégât à la fiche et au cordon.
- **S'assurer que le cordon est placé de sorte qu'on ne puisse pas marcher dessus, trébucher ou l'endommager d'une autre manière.**
- **Ne pas utiliser de rallonge sauf si cela est absolument nécessaire.** Toute utilisation impropre d'une rallonge peut causer un risque d'incendie, de choc électrique ou d'électrocution.
- **Ne placez aucun objet sur le chargeur et ne le placez pas sur une surface molle qui pourrait obstruer les fentes d'aération et entraîner une chaleur interne excessive.** Éloignez le chargeur de toute source de chaleur. Le chargeur est aéré par des fentes au-dessus et au-dessous du boîtier.
- **Ne pas utiliser un chargeur ayant un cordon ou une fiche endommagés**—les faire remplacer immédiatement.

- **Ne pas utiliser le chargeur s'il a reçu un choc violent, s'il est tombé, ou s'il a été autrement endommagé de quelque manière que ce soit.** Apporter le chargeur à un centre de réparation agréé.
- **Ne pas démonter le chargeur ; l'apporter à un centre de réparation agréé lorsqu'un entretien ou une réparation est nécessaire.** Un chargeur mal réassemblé peut entraîner un risque de choc électrique, d'électrocution ou d'incendie.
- **Si le cordon d'alimentation est endommagé, il doit être remplacé immédiatement par le fabricant, un agent de réparation ou une personne qualifiée similaire pour éviter tout risque.**
- **Débrancher le chargeur de la prise secteur avant de procéder à son nettoyage.** Cette précaution réduira le risque de choc électrique. Le retrait du bloc batterie ne réduira pas les risques.
- **NE JAMAIS tenter de relier 2 chargeurs ensemble.**
- **Le chargeur est conçu pour être alimenté en courant électrique domestique standard 230V. Ne pas essayer de l'utiliser avec n'importe quelle autre tension.** Cette directive ne concerne pas le chargeur pour véhicule.

Recharger une batterie (Fig. B)

1. Branchez le chargeur dans une prise appropriée avant d'insérer le bloc-batterie.
2. Insérez le bloc-batterie 1 dans le chargeur en vous assurant qu'il soit parfaitement bien en place. Le voyant rouge (charge) clignote de façon répétée pour indiquer que le processus de charge a commencé.
3. La fin de la charge est indiquée par le voyant rouge restant fixe en continu. Le bloc-batterie est alors complètement rechargé et il peut soit être utilisé, soit être laissé dans le chargeur. Pour retirer le bloc-batterie du chargeur, enfoncez le bouton de libération de la batterie 36 sur le bloc batterie.

REMARQUE : pour garantir les meilleures performances et la durée de vie des blocs-batteries Li-Ion, rechargez-les complètement avant la première utilisation.

Fonctionnement du chargeur

Consultez les indicateurs ci-dessous pour connaître l'état de charge du bloc-batterie.

Indicateurs de charge

	charge en cours		
	pleinement chargée		
	suspension de charge*		

*Le voyant rouge continue à clignoter, mais un voyant jaune s'allume durant cette opération. Lorsque la batterie a retrouvé une température appropriée, le voyant jaune s'éteint et le chargeur reprend la procédure de charge.

Les chargeurs compatibles ne rechargent pas un bloc batterie défectueux. Le chargeur indique un défaut de la batterie en refusant de s'allumer.

REMARQUE : cela peut également signifier un problème sur un chargeur.

Si le chargeur indique un problème, portez le chargeur et le bloc batterie pour un test dans un centre d'assistance agréé.

Délai bloc chaud/froid

Lorsque le chargeur détecte que la batterie est trop chaude ou trop froide, il démarre automatiquement un délai bloc chaud/froid, suspendant la charge jusqu'à ce que la batterie ait atteint la température adéquate. Le chargeur passe ensuite directement en mode charge. Cette fonctionnalité permet une durée de vie maximale de la batterie.

Un bloc-batterie froid se recharge à une cadence plus lente qu'un bloc-batterie chaud. Le bloc batterie se charge à ce taux réduit pendant tout le cycle de charge et n'atteint pas le niveau de charge maximum même si la batterie se réchauffe.

Le chargeur DCB118 est équipé d'un ventilateur conçu pour refroidir le bloc-batterie. Le ventilateur se met automatiquement en marche si le bloc-batterie a besoin d'être refroidi. Ne faites jamais fonctionner le chargeur si le ventilateur ne fonctionne pas correctement ou si les fentes d'aération sont bouchées. Ne laissez pénétrer aucun corps étranger à l'intérieur du chargeur.

Système de protection électronique

Les outils XR Li-Ion sont conçus avec un système de protection électronique qui protège la batterie des surcharges, surchauffes ou d'être complètement déchargée.

L'outil s'éteint automatiquement si le système de protection électronique se déclenche. Si cela se produit, placez la batterie ion lithium sur le chargeur jusqu'à ce qu'elle soit complètement rechargée.

Fixation murale

Ces chargeurs sont conçus pour être fixés au mur ou pour être posés à la verticale sur une table ou un établi. En cas de fixation au mur, placez le chargeur près d'une prise électrique et loin d'un coin ou de toute autre obstacle qui pourrait gêner le flux d'air. Utilisez l'arrière du chargeur comme gabarit pour l'emplacement des vis au mur. Fixez le chargeur à l'aide de vis pour cloisons sèches (achetées séparément) d'au moins 25,4 mm de long avec un diamètre de tête de 7 et 9 mm, vissées dans du bois à une profondeur optimale laissant ressortir environ 5,5 mm de la vis. Alignez les fentes à l'arrière du chargeur avec les vis qui dépassent et insérez-les complètement ces dernières dans les fentes.

Consignes de nettoyage du chargeur



AVERTISSEMENT : risque de choc. Débranchez le chargeur de la prise de courant avant le nettoyage.

La saleté et la graisse peuvent être éliminées de l'extérieur du chargeur avec un chiffon ou une brosse souple non métallique. N'utilisez ni eau, ni autre solution de nettoyage. Ne laissez jamais aucun liquide pénétrer à l'intérieur de l'appareil et n'immergez jamais aucune pièce de l'appareil dans aucun liquide.

Blocs-batteries

Consignes de sécurité importantes propres à tous les blocs-batteries

Si vous commandez des blocs-batteries de rechange, assurez-vous de bien mentionner le numéro d'article et la tension. Le bloc-batterie n'est pas complètement chargé à la livraison. Avant d'utiliser le bloc-batterie et le chargeur, veillez à lire les consignes de sécurité ci-dessous. Suivez ensuite les procédures de charge décrites.

VEILLEZ À LIRE TOUTES LES INSTRUCTIONS

- **Ne rechargez et n'utilisez pas la batterie dans un environnement présentant des risques d'explosion ou en présence de liquides, de gaz ou de poussières inflammables.** L'insertion ou le retrait de la batterie du chargeur peut enflammer les poussières ou les fumées.
- **Ne forcez JAMAIS pour insérer le bloc-batterie dans le chargeur. Ne modifiez jamais le bloc-batterie d'aucune sorte pour le faire entrer dans un chargeur incompatible car il pourrait sinon éclater et provoquer de graves blessures.**
- Ne rechargez les blocs-batteries qu'avec les chargeurs DeWALT.
- **NE** les aspergez et **NE** les immergez **PAS** dans l'eau ou dans tout autre liquide.
- **Ne rangez et ne rechargez pas le bloc-batterie dans des endroits où la température peut chuter sous 4 °C (39,2 °F) (comme des remises extérieures ou des bâtiments métalliques en hiver) ou atteindre ou dépasser 40 °C (104 °F) (comme des remises extérieures ou des bâtiments métalliques en été).**
- **N'incinerez pas le bloc-batterie, même s'il est sévèrement endommagé ou complètement hors d'usage.** Il pourrait exploser dans les flammes. Des fumées et des substances toxiques se dégagent quand les blocs-batteries lithium ion sont incinérés.
- **Si le contenu de la batterie entre en contact avec la peau, lavez immédiatement la zone avec du savon doux et de l'eau.** Si le liquide de la batterie entre en contact avec les yeux, rincez-les ouverts pendant 15 minutes ou jusqu'à ce que l'irritation cesse. Si des soins médicaux sont nécessaires, sachez que l'électrolyte de la batterie est composé d'un mélange de carbonates organiques liquides et de sels de lithium.
- **Le contenu des cellules d'une batterie ouverte peut provoquer une irritation des voies respiratoires.** Aérez correctement. Si les symptômes persistent, consultez un médecin.



AVERTISSEMENT : risque de brûlure. Le liquide de la batterie peut s'enflammer s'il est exposé à des étincelles ou à une flamme.



AVERTISSEMENT : ne tentez jamais d'ouvrir le bloc-batterie pour quelque raison que ce soit. Si le boîtier du bloc-batterie est fissuré ou endommagé, ne l'insérez pas dans le chargeur. N'écrasez pas le bloc-batterie, ne le faites pas tomber et ne l'endommagez pas. N'utilisez pas le bloc-batterie ou le chargeur s'ils ont reçu un coup violent, s'ils ont chuté, ont été écrasés ou endommagés de quelque

façon que ce soit (percés par un clou, cognés par un marteau ou piétinés par exemple). Il existe sinon un risque de décharge électrique. Les blocs-batteries endommagés doivent être retournés dans un centre d'assistance pour y être recyclés.



AVERTISSEMENT : risque d'incendie. Ne rangez et ne transportez pas le bloc-batterie avec des objets métalliques qui pourraient entrer en contact avec les bornes de la batterie. Par exemple, ne placez pas le bloc-batterie dans des tabliers, poches, boîtes ou mallettes à outils, tiroirs, etc. contenant des clous, des vis, des clés, etc.



ATTENTION : lorsqu'il n'est pas utilisé, posez l'outil sur le côté, sur une surface stable, là où il ne pourra faire tomber ou trébucher personne. Certains outils équipés d'un gros bloc-batterie peuvent tenir à la verticale sur celui-ci, mais ils manquent alors de stabilité.

Transport



AVERTISSEMENT : risque d'incendie. Le transport de batteries peut potentiellement provoquer un incendie si les bornes de la batterie entrent accidentellement en contact avec des matériaux conducteurs. Pour transporter les batteries, veillez à ce que leurs bornes soient protégées et bien isolées des matériaux avec lesquels elles pourraient entrer en contact et qui pourraient provoquer un court-circuit. **REMARQUE :** les batteries lithium-ion ne doivent pas être transportées en soute.

DeWALT sont conformes à toutes les réglementations applicables liées à l'expédition telles que prescrites par les normes industrielles et légales qui incluent les recommandations UN sur le transport de marchandises dangereuses ; la réglementation IATA (International Air Transport Association) sur les marchandises dangereuses ; la réglementation IMDG (International Maritime Dangerous Goods) et l'accord européen lié au transport routier de marchandises dangereuses (ADR). Les cellules et les batteries lithium-ion ont été testées conformément à la section 38,3 du manuel d'épreuves et de tests des recommandations de l'ONU sur le transport de marchandises dangereuses.

Dans la plupart des cas, l'envoi d'un bloc-batterie DeWALT n'est pas soumis à la classification réglementée comme étant un matériau dangereux de classe 9. De façon générale, il n'y a que les expéditions contenant une batterie lithium-ion dont la capacité dépasse 100 Watts/heure (Wh) qui nécessitent d'être traitées comme étant des marchandises réglementées de classe 9. La valeur nominale en watts/heure de toutes les batteries lithium-ion est inscrite sur l'emballage. De plus, du fait de la complexité de la réglementation, DeWALT ne recommande pas l'expédition des blocs-batteries lithium-ion seuls, par voie aérienne, quelle que soit sa valeur en Watts/heure. L'expédition d'outils avec des batteries (kit) peut être faite par avion si le wattage/heure nominal du bloc-batterie n'excède pas 100 Wh.

Que l'expédition soit ou non réglementée, il est de la responsabilité de l'expéditeur de consulter les prescriptions les plus récentes des réglementations liées à l'emballage, l'étiquetage/le marquage et la documentation.

Les informations mentionnées dans cette section de la notice sont fournies en toute bonne foi et elles sont considérées comme étant exactes au moment de la création du document. Cependant, elles n'impliquent aucune garantie, explicite

ou implicite. Il est de la responsabilité de l'acheteur de s'assurer que ses activités sont conformes aux différentes réglementations applicables.

Transporter la batterie FLEXVOLT™

La batterie DeWALT FLEXVOLT™ propose deux modes : **utilisation** et **Transport**.

Mode Utilisation : lorsque la batterie FLEXVOLT™ est seule ou dans un produit DeWALT 18V, elle fonctionne comme une batterie de 18 V. Lorsque la batterie FLEXVOLT™ est dans un produit 54V ou 108V (deux batteries de 54V), elle fonctionne comme une batterie de 54V.

Mode Transport : lorsque le cache est fixé sur la batterie FLEXVOLT™ elle est en mode Transport. Gardez le cache en place pour l'expédition.

En mode Transport, les chaînes des cellules sont déconnectées électriquement à l'intérieur du bloc pour en faire 3 batteries de plus faible wattage-heure (Wh) par rapport à une seule batterie au wattage-heure plus élevé. Le fait de répartir l'énergie consommée du bloc en 3 batteries peut exempter le bloc de certaines réglementations en matière de transport qui sont imposées pour les batteries dont l'énergie consommée est plus élevée.

La puissance en Wh pour le transport peut par exemple être de 3 x 36 Wh, représentant 3 batteries de 36 Wh

chacune. La puissance d'utilisation en Wh peut être de 108 Wh (sous entendue, 1 batterie).

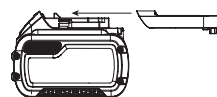

Exemple de marquage Étiquette Utilisation et Transport

 **Use: 108 Wh**
 **Transport: 3x36 Wh**

Recommandations pour le stockage

1. Le lieu idéal pour le rangement est un lieu frais et sec, à l'abri des rayons directs du soleil et de tout excès de chaleur ou de froid. Pour des performances et une durée de vie optimales, entreposez les blocs-batteries à température ambiante lorsqu'ils ne sont pas utilisés.
2. Pour un stockage prolongé, il est recommandé de conserver le bloc-batterie complètement rechargé dans un lieu frais et sec, hors du chargeur pour de meilleurs résultats.

REMARQUE : les blocs-batteries ne doivent pas être stockés complètement déchargés. Le bloc-batterie doit être rechargé avant d'être utilisé.

Étiquettes sur le chargeur et le bloc-batterie

De plus, les marquages utilisés dans cette notice, les étiquettes sur le chargeur et le bloc-batterie peuvent montrer les pictogrammes suivants :



lisez la notice avant l'utilisation.



Consultez les **Caractéristiques techniques** pour connaître les durées de charge.



Ne sondez pas à l'aide d'objets conducteurs.



Ne rechargez pas des blocs-batteries qui seraient endommagés.



Ne les exposez pas à l'eau.



Faites immédiatement remplacer les cordons endommagés.



Ne procédez à la charge qu'entre 4 °C et 40 °C.



À n'utiliser qu'à l'intérieur.



Jetez le bloc-batterie en respectant l'environnement.



Ne rechargez les blocs-batteries qu'avec les chargeurs DEWALT désignés. Recharger des blocs-batteries autres que les blocs-batteries DEWALT désignés avec un chargeur DEWALT peut les faire éclater ou entraîner d'autres situations dangereuses.



Ne jetez pas le bloc-batterie au feu.



UTILISATION (sans cache de transport). Exemple : la puissance en Wh indique 108 Wh (1 batterie de 108 Wh).



TRANSPORT (avec cache de transport intégré). Exemple : puissance en Wh de 3 x 36 Wh (3 batteries de 36 Wh).

Type de batterie

Ce DCMPW1600 est conçu pour fonctionner avec deux blocs-batteries 18 volts de même capacité. Le DCMPW1600ne peut pas fonctionner avec un seul bloc-batterie et, si vous utilisez des blocs-batteries 18 volts de capacités différentes, le bloc-batterie dont la capacité est la plus faible provoque, une fois déchargé, l'arrêt de la machine. Pour obtenir les meilleures performances et la meilleure autonomie, nous vous conseillons d'utiliser des blocs-batteries DCB547 9,0 AH. **REMARQUE :** Pour un résultat optimal, assurez-vous que les blocs-batteries sont complètement rechargés.

Il est possible d'utiliser les blocs-batteries suivants : DCB181, DCB182, DCB183, DCB183B, DCB183G, DCB184, DCB184B, DCB184G, DCB185, DCB187, DCB189, DCBP034, DCBP034G, DCBP518, DCBP518G, DCB546, DCB547, DCB547G, DCB548, DCB549. Consultez les **Caractéristiques techniques** pour obtenir plus de précisions.

Contenu de l'emballage

L'emballage contient :

- 1 Ensemble nettoyeur à pression
- 1 Manche de pulvérisation
- 1 Lance
- 1 Tuyau haute pression
- 1 Tuyau d'aspiration à amorçage automatique
- 1 Bouteille à mousse haute pression

- 1 Filtre de l'arrivée d'eau
- 1 Embout de pulvérisation réglable
- 1 Embout Turbo
- 1 Outil de nettoyage pour embouts
- 1 Raccord de tuyau universel
- 1 Bloc-batterie Li-Ion (modèles C1, D1, E1, G1, H1, L1, M1, P1, Q1, S1, T1, U1, X1, Y1, Z1)
- 2 blocs-batteries Li-Ion (modèles C2, D2, E2, G2, H2, L2, M2, P2, Q2, S2, T2, U2, X2, Y2, Z2)
- 3 blocs-batteries Li-Ion (modèles C3, D3, E3, G3, H3, L3, M3, P3, Q3, S3, T3, U3, X3, Y3, Z3)
- 1 Notice d'utilisation

REMARQUE : Les blocs-batteries, chargeurs et mallettes ne sont pas fournis avec les modèles N. Les blocs-batteries et les chargeurs ne sont pas fournis avec les modèles NT. Les modèles B sont livrés avec des blocs-batteries Bluetooth®.

REMARQUE : La marque et les logos Bluetooth® sont des marques commerciales déposées appartenant à Bluetooth®, SIG, Inc. qui sont utilisées par DEWALT sous licence. Les autres marques et dénominations commerciales appartiennent à leurs propriétaires respectifs.

- Vérifiez que l'outil et ses pièces ou accessoires n'ont pas été endommagés pendant le transport.
- Prenez le temps de lire intégralement cette notice et de parfaitement la comprendre avant l'utilisation.

Marquages apposés sur l'outil

Les pictogrammes suivants sont présents sur l'outil :



Avertissement ! Afin de réduire le risque de blessures, l'utilisateur doit lire la notice d'utilisation.



Portez une protection oculaire.



Portez des protections auditives.



La machine n'est pas destinée à être raccordée au réseau d'eau potable.



Puissance sonore garantie selon la Directive 2000/14/CE.
DCMPW1600



Retirez toujours la batterie de l'appareil avant toute opération de nettoyage ou de maintenance.

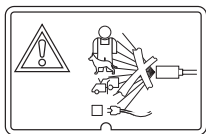

Ne dirigez jamais le jet d'eau vers d'autres personnes, des animaux, la machine elle-même ou des composants électriques

Emplacement du code date (Fig. B)

Le code de la date de fabrication **5** est composé de l'année en 4 chiffres, suivie de la semaine en 2 chiffres, suivie de 2 chiffres représentant le code de l'usine.

Présentation (Fig. A)

AVERTISSEMENT : Ne modifiez jamais l'appareil électrique ni aucune de ses pièces. Il existe sinon un risque de blessures ou de dommages.

- 1 Tuyau haute pression
- 2 Lance
- 3 Bouton pour les embouts
- 4 Manche de pulvérisation
- 5 Poignée de pulvérisation
- 6 Verrouillage de la gâchette
- 7 Gâchette
- 8 Ensemble nettoyeur à pression
- 9 Sélecteur de débit
- 10 Porte de l'espace de rangement
- 11 Attache de la porte
- 12 Poignée télescopique
- 13 Bouton de libération de la poignée
- 14 Cage
- 15 Roues de transport
- 16 Pieds
- 17 Arrivée d'eau tuyau d'arrosage
- 18 Sortie d'eau à haute pression
- 19 Bouton Boost
- 20 Porte du compartiment des batteries
- 21 Attache de la porte de la batterie
- 22 Embout Turbo
- 23 Embout de pulvérisation réglable
- 24 Filtre de l'arrivée d'eau
- 25 Adaptateur de tuyau à raccord rapide
- 26 Bouteille à mousse haute pression
- 27 Outil de nettoyage pour embouts
- 28 Tuyau d'aspiration à amorçage automatique
- 29 Balle de flotteur
- 30 Filtre du tuyau d'aspiration
- 31 Bague du tuyau à aspiration
- 32 Bras de fixation de l'espace de rangement pour tuyaux
- 33 Attache de l'espace de rangement pour tuyaux
- 34 Lanière de l'espace de rangement pour tuyaux

Utilisation prévue

Ce nettoyeur à pression a été conçu pour nettoyer les bateaux, les véhicules, les terrasses, les allées, les grillages, les parements de maison, les motos, les patios et les meubles d'extérieur.

NE L'UTILISEZ PAS dans un environnement humide ou en présence de liquides ou de gaz inflammables.

NE LAISSEZ PAS les enfants manipuler l'outil. Les utilisateurs inexpérimentés doivent être surveillés quand ils utilisent cet outil.

- **Jeunes enfants et personnes infirmes.** Cet appareil n'est pas prévu pour être utilisé par de jeunes enfants ou des personnes infirmes sans surveillance.
- Ce produit n'est pas destiné à être utilisé par des personnes (y compris les enfants) aux capacités physiques, sensorielles ou intellectuelles réduites ou qui manquent d'expérience, de connaissances ou d'aptitudes, à moins qu'elles ne soient surveillées par une personne responsable de leur sécurité. Ne laissez jamais les enfants seuls avec ce produit.

MONTAGE ET RÉGLAGES

AVERTISSEMENT : afin de réduire tout risque de blessure grave, éteignez l'outil et retirez le bloc-batterie avant d'effectuer toute opération de réglage ou de retirer/installer un équipement ou un accessoire. Un démarrage accidentel peut occasionner des blessures.

AVERTISSEMENT : n'utilisez que des batteries et des chargeurs DEWALT.

Cage poignée de transport (Fig. C)

Ce nettoyeur à pression intègre une cage qui le protège au quotidien de l'usure mais sert également d'une poignée de transport **14** à utiliser de diverses façons. Vous pouvez transporter le nettoyeur à pression en utilisant n'importe quelle partie de la cage, en fonction de vos préférences. **NE** tentez pas de porter le nettoyeur à pression par le bras de fixation du système de rangement du tuyau **32** ou par la poignée télescopique **12**.

Poignée télescopique (Fig. A, D)

Ce nettoyeur à pression intègre une poignée télescopique très pratique et des roulettes pour le transporter.

1. Pour déverrouiller la poignée télescopique **12**, appuyez sur le bouton de libération de la poignée **13** et glissez la poignée vers le haut. Vous entendez un clic lorsqu'elle est en place.
2. Pour ranger la poignée télescopique **12**, appuyez sur le bouton de libération de la poignée **13** et glissez la poignée télescopique vers le bas dans le corps du nettoyeur à pression. Vous entendez un clic lorsqu'elle est en place.
3. Pour déplacer le nettoyeur à pression **8**, inclinez-le pour que les roues **15** touchent le sol et tirez-le par la poignée télescopique.

Accessoires Espace de rangement (Fig. E)

Ce nettoyeur à pression intègre un espace de rangement **41** qui peut contenir la lance, le manche de pulvérisation, la poignée et les embouts.

- Pour ouvrir la porte de l'espace de rangement **10**, tournez l'attache de la porte **11** dans le sens inverse des aiguilles d'une montre et relevez la porte pour l'ouvrir et pour pouvoir accéder à la lance **2**, au manche de pulvérisation **4**, à la poignée **5**, à l'embout turbo **22** et l'embout réglable **23**.
- Pour verrouiller la porte de l'espace de rangement **10**, rabattez-la. Tournez l'attache de la porte **11** dans le sens des aiguilles d'une montre pour la verrouiller.

Installer la lance de pulvérisation (Fig. F)

- Pour raccorder le manche de pulvérisation **4** sur la poignée **5**, insérez l'extrémité fileté du manche de pulvérisation dans l'extrémité fileté de la poignée. Tournez le manche de pulvérisation **4** dans le sens des aiguilles d'une montre pour le serrer parfaitement.
- Pour raccorder la lance **2** sur le manche de pulvérisation **4**, insérez l'extrémité fileté de la lance de pulvérisation dans la bague **42** du manche de pulvérisation. Tournez la bague fileté **42** dans le sens des aiguilles d'une montre pour la serrer parfaitement.

Espace de rangement pour le tuyau haute pression et le tuyau d'aspiration (Fig. G)

Ce nettoyeur à pression intègre un espace de rangement pour le tuyau haute pression. Le tuyau une fois enroulé peut être fixé entre le bras de fixation de l'espace de rangement **32** et le corps du nettoyeur à pression **8**.

- Pour prendre le tuyau haute pression **1** ou le tuyau d'aspiration **28**, ouvrez l'attache de l'espace de rangement **33** et éloignez le bras de fixation de l'espace de rangement **32** du corps du nettoyeur à pression **8**.
- Ouvrez la lanière de l'espace de rangement du tuyau **34** et retirez le tuyau du corps du nettoyeur à pression **8**.
- Refermez le bras de fixation de l'espace de rangement **32** et fermez l'attache **33** pour fixer le bras de l'espace de rangement **32** sur le nettoyeur à pression **8**.

Installer le tuyau haute pression (Fig. H)

ATTENTION : NE TIREZ JAMAIS SUR LE TUYAU HAUTE PRESSION OU LE TUYAU D'ALIMENTATION EN EAU POUR DÉPLACER le nettoyeur à pression. Cela pourrait endommager le tuyau et/ou le raccord d'arrivée de la pompe.

REMARQUE : Dérivez le tuyau haute pression **1** avant de l'installer pour ne pas le plier.

REMARQUE : Évitez de fausser le filetage en installant le tuyau. Cela pourrait entraîner une fuite.

- Pour raccorder le tuyau haute pression **1** sur la poignée de pulvérisation **5**, vissez la bague du tuyau **39** sur le raccord d'arrivée **40**.

- Pour raccorder le tuyau haute pression au nettoyeur à pression **8**, vissez la bague du tuyau **40** sur la sortie d'eau à haute pression **18**.

Installer le tuyau d'arrosage (Fig. I)

REMARQUE : Avant de raccorder le tuyau d'arrosage sur le nettoyeur à pression, faites couler de l'eau par le tuyau d'arrosage pendant trente secondes afin de supprimer tous les débris qui pourraient se trouver à l'intérieur.

- Pour raccorder le tuyau d'arrosage **38** au nettoyeur à pression **8**, commencez par visser le filtre d'arrivée d'eau **24** sur l'arrivée d'eau **17**.
- Dévissez la base de l'adaptateur de tuyau à raccord rapide **25** et glissez-la par-dessus le tuyau. Enfoncez le tuyau dans l'adaptateur de tuyau à raccord rapide jusqu'en butée. Vissez la vase sur l'adaptateur de tuyau à raccord rapide **25** pour fixer le tuyau dans l'adaptateur **25**.
- Poussez l'adaptateur de tuyau à raccord rapide **25** dans le filtre d'arrivée d'eau **24** jusqu'à entendre le clic.
REMARQUE : Veillez à toujours débrancher le tuyau d'arrosage après chaque utilisation.

Installer les embouts (Fig. J)

⚠ DANGER : Risque d'infiltration de liquide. Veillez à ne jamais diriger le jet vers quiconque ou des parties de peau non protégées, les yeux ou des animaux domestiques ou sauvages. De graves blessures sont sinon possibles.

⚠ AVERTISSEMENT : La projection d'objets peut créer un risque de blessures graves. NE tentez PAS de remplacer les embouts lorsque le nettoyeur à pression est en marche. Éteignez le nettoyeur à pression avant de remplacer les embouts.

- Pour installer un embout sur la lance **2** enfoncez le bouton pour fixer les embouts **3** sur la lance et insérez le bon embout.
- Relâchez le bouton pour fixer les embouts **3** pour verrouiller l'embout en place.
- Tirez fermement sur l'embout pour vérifier qu'il est bien fixé en place.

Types d'embouts	Utilisations possibles
Embout réglable	Pour le lavage doux des grandes surfaces
Embout Turbo	Pour un nettoyage abrasif

REMARQUE : L'embout Turbo **22** sert à nettoyer le béton et les matériaux de maçonnerie. Ne vous recommandons de ne pas cet embout pour nettoyer les véhicules car cela pourrait endommager les surfaces.

Régler le jet de l'embout réglable (Fig. J)

L'angle du jet sortant de l'embout peut être réglé en tournant l'embout. Cela fait varier le jet d'un jet très fin à fort impact de 0° à un jet très large de 60°.

- Un jet fin pulvérise l'eau sur une surface plus concentrée. L'impact sur la surface lavée est donc plus fort. Utilisez un jet fin pour laver des zones très concentrées. Mais soyez prudent car le jet fin peut endommager certaines surfaces.

- Un jet large permet de répartir l'impact de l'eau sur une plus grande surface. Le résultat du nettoyage est excellent tout en réduisant le risque d'endommager la surface nettoyée. Les plus grandes surfaces peuvent être nettoyées plus rapidement à l'aide d'un jet plus large.

Pour fixer le tuyau d'aspiration à amorçage automatique (Fig.K)

Utilisez le tuyau d'aspiration à amorçage automatique pour aspirer l'eau d'un seau ou d'une autre source d'eau propre.

REMARQUE : Ne l'utilisez pas pour aspirer des détergents, des produits chimiques, des liquides sales ou corrosifs, comme du produit à vitres, des nutriments pour végétaux, des engrais ou de l'eau de javel, par exemple. N'utilisez pas d'eau salée.

REMARQUE : Évitez de fausser le filetage en installant le tuyau d'aspiration **28**. Cela pourrait entraîner une fuite.

1. Pour raccorder le tuyau d'aspiration à amorçage automatique **28** sur le corps du nettoyeur à pression **8**, vissez la bague du tuyau d'aspiration **31** sur l'arrivée d'eau **17**.
2. Serrez fermement la bague du tuyau d'aspiration **31** à la main.
REMARQUE : Veillez à toujours débrancher le tuyau d'aspiration après chaque utilisation.
3. Placez l'autre extrémité du tuyau d'aspiration avec le filtre **30** dans le contenant ou la source d'eau propre.
4. Ajustez le flotteur **29** sur le tuyau d'aspiration de sorte que le filtre **30** reste recouvert d'eau.
5. Sélectionnez le bon embout à utiliser. **Fixer les embouts**
6. Une fois le travail terminé, placez le tuyau d'aspiration dans un contenant avec de l'eau propre et faites couler de l'eau dans le système pour le rincer.

REMARQUE : Quand vous utilisez le tuyau d'aspiration à amorçage automatique, il se peut que le nettoyeur à pression ait besoin de quelques minutes pour s'auto-amorcer. Jusqu'à la fin de l'amorçage, veillez à ce que le nettoyeur à pression reste allumé et que la lance reste enfoncée.

Installer la bouteille à mousse haute pression (Fig. L)

1. Pour raccorder la bouteille à mousse haute pression **26** sur la lance **2**, appuyez sur le bouton pour les embouts **3** et insérez la bouteille à mousse.
2. Relâchez le bouton pour les embouts **3** pour verrouiller la bouteille à mousse haute pression **26** en place.
3. Tirez ensuite fermement sur la bouteille à mousse haut presse **26** pour vous assurer qu'elle est bien fixée.

REMARQUE : La bouteille à mousse doit être placée sous la lance. Ne placez pas la bouteille à mousse haute pression au-dessus de la lance pour ne pas que le produit coule sur la lance. L'embout de pulvérisation sur la bouteille à mousse haute pression **26** peut être pivotée pour l'utiliser à l'horizontale ou à la verticale.

FONCTIONNEMENT

Instructions pour l'utilisation



AVERTISSEMENT : respectez toujours les consignes de sécurité et la réglementation applicable.



AVERTISSEMENT : afin de réduire tout risque de blessure grave, éteignez l'outil et retirez le bloc-batterie avant d'effectuer toute opération de réglage ou de retirer/installer un équipement ou un accessoire. Un démarrage accidentel peut occasionner des blessures.

Installer et retirer les blocs-batteries (Fig. M, N)

Ce nettoyeur à pression est conçu pour fonctionner avec deux blocs-batteries de même capacité. Le nettoyeur à pression ne peut pas fonctionner avec un seul bloc-batterie ou si des blocs de capacités différentes sont utilisés. Le bloc-batterie de plus petite capacité, une fois vide, provoque l'extinction de la machine

REMARQUE : Pour un résultat optimal, assurez-vous que les blocs-batteries sont complètement rechargés.

Pour installer les blocs-batteries



AVERTISSEMENT : Avant d'insérer les blocs-batteries, vérifiez que l'interrupteur sélecteur de vitesse est sur Arrêt, position centrale.



ATTENTION : La machine s'arrête de fonctionner si la porte du compartiment des batteries est ouvert. Si l'interrupteur sélecteur de vitesse est sur la position HI ou LO, la machine se met en marche à la fermeture de la porte du compartiment des batteries.



ATTENTION : Ne maintenez pas la gâchette enfoncée en fermant la porte du compartiment des batteries.

1. Déverrouillez la porte du compartiment des batteries **20**, tournez l'attache de la porte du compartiment des batteries **21** dans le sens inverse des aiguilles d'une montre et ouvrez la porte pour accéder au compartiment des batteries.
2. Alignez les blocs-batteries **35** avec les rails à l'intérieur du compartiment et glissez-les jusqu'à ce qu'ils reposent fermement dans l'outil et qu'ils ne puissent pas se libérer.
3. Verrouillez la porte du compartiment des batteries **20**, fermez la porte du compartiment des batteries **20** pour la sceller sur le nettoyeur à pression **8**.
4. Tournez l'attache de la porte du compartiment des batteries **21** dans le sens des aiguilles d'une montre pour verrouiller la porte. Veillez à ce que la porte du compartiment des batteries soit parfaitement attachée en place avant de démarrer l'outil.

REMARQUE : La machine ne fonctionne pas si la porte du compartiment des batteries n'est pas parfaitement fermée et verrouillée.

Pour retirer les blocs-batteries

1. Tournez l'attache de la porte du compartiment des batteries **21** dans le sens inverse des aiguilles d'une montre et ouvrez la porte pour accéder aux blocs-batteries **35**.

- Enfoncez les boutons de libération des batteries **36** sur les blocs-batteries **35** et tirez fermement les blocs-batteries hors de l'outil.
- Insérez les batteries dans le chargeur comme décrit dans la section Chargeur de cette notice.
- Fermez la porte du compartiment des batteries **20** pour la sceller sur le nettoyeur à pression **8** et verrouillez-la. Veillez à ce que la porte du compartiment des batteries soit parfaitement verrouillée.

Blocs-batteries avec jauge de puissance (Fig. B)

Certains blocs-batteries DEWALT sont équipés d'une jauge de puissance composée de trois voyants verte qui indiquent le niveau de charge restant dans le bloc-batterie.

Pour activer la jauge de puissance, maintenez enfoncé le bouton de la jauge de puissance **43**. Une combinaison de trois LED vertes s'allume de façon à indiquer le niveau de charge restant. Lorsque le niveau de charge de la batterie est inférieur à la limite permettant son utilisation, la jauge de puissance ne s'allume plus et la batterie doit être rechargée.

REMARQUE : La jauge de puissance ne donne qu'une indication de la charge restant dans le bloc-batterie. Elle n'indique pas la fonctionnalité de l'outil et elle peut être sujette à des variations en fonction des composants du produit, de la température et de l'intervention réalisée par l'utilisateur final.

Position correcte des mains (Fig. 0)



AVERTISSEMENT : Afin de réduire tout risque de graves blessures, respectez **TOUJOURS** la position des mains recommandée et illustrée.



AVERTISSEMENT : Afin de réduire tout risque de graves blessures, veillez à **TOUJOURS** tenir l'outil fermement pour pouvoir anticiper toute éventuelle réaction soudaine.

La position correcte des mains nécessite d'avoir une main sur le grip du manche de pulvérisation **5** et l'autre main sur le grip de la poignée de pulvérisation **4**.

Positionnement correct du nettoyeur à pression (Fig. A, C)



ATTENTION : Avant l'utilisation :

Veillez à toujours tenir l'équipement debout sur ses pieds **16** et ses roues **15**, posé au sol, comme illustré par la Fig. C.

REMARQUE : Ne tentez jamais d'utiliser le nettoyeur à pression alors qu'il repose à la verticale ou le côté ou s'il est retourné sur le sol.

Interrupteur sélecteur de vitesse (Fig. A, P)

Ce nettoyeur à pression vous offre le choix de la pression, haute ou basse, pour les travaux plus délicats et vous pouvez également booster la pression pour un nettoyage haute performance.

L'interrupteur sélecteur de vitesse **9** peut basculer sur trois positions ;

- Éteint, au centre.
- HI (haute pression), côté droit.
- LO (basse pression), côté gauche.

Pour allumer le nettoyeur à pression, basculez l'interrupteur sélecteur de vitesse **9** sur la droite ou la gauche.

Pour éteindre le nettoyeur à pression, basculez l'interrupteur sélecteur de vitesse **9** au centre.

Pour laver à plus haute pression, enfoncez l'interrupteur sélecteur de vitesse **9** sur la droite vers la position "HI". Ce mode convient mieux pour les tâches qui nécessitent plus de pression/bars.

Pour laver à plus basse pression, enfoncez l'interrupteur sélecteur de vitesse **9** sur la gauche vers la position "LO". Ce mode convient mieux plus pour les nettoyages plus délicats. Ce mode offre également plus d'autonomie.

REMARQUE : En mode "HI", l'autonomie est inférieure par rapport au mode "LO".

Pour activer le mode Boost, appuyez sur le bouton Boost **19**, le voyant vert s'allume pour indiquer l'activation. Ce mode convient mieux pour les tâches qui nécessitent toute la pression disponible (bars).

REMARQUE : Le mode Boost ne fonctionne que pendant dix minutes. Vous pouvez de nouveau appuyer sur le bouton Boost **19** pour quitter le mode Boost les dix minutes et revenir au mode sur lequel le sélecteur de vitesse **9** est réglé. À l'approche de la fin des dix minutes, le voyant vert commence à clignoter et après la fin du mode Boost, la machine revient au mode sur lequel le sélecteur de vitesse (9) est réglé.

REMARQUE : Une fois le mode Boost utilisé pendant dix minutes, il est possible de le réactiver en appuyant de nouveau sur le bouton Boost **19**.

REMARQUE : Le mode Boost raccourcit l'autonomie générale.

Lavage sous pression (Fig. A–P)



AVERTISSEMENT : Afin de réduire tout risque de blessure grave, éteignez la machine et retirez le bloc-batterie avant d'effectuer toute opération de réglage ou de retirer/installer un équipement ou un accessoire. Tout démarrage accidentel peut occasionner des blessures.

Préparer la surface à nettoyer

- Retirez de la zone d'intervention tous les objets qui pourraient créer un risque, comme les jouets d'enfants ou le mobilier de jardin par exemple.
- Veillez à bien fermer toutes les portes et toutes les fenêtres. Protégez toutes les plantes et tous les arbres aux alentours avec des bâches de protection afin de garantir qu'ils ne pourront pas être abîmés par le jet.
- Commencez par rincer la zone d'intervention à l'eau courante.
- Veillez à n'utiliser que des détergents spécialement formulés pour les nettoyeurs à pression.
- Testez toujours le détergent dans une zone discrète avant de commencer.

Préparer le nettoyeur à pression avant de l'utiliser



DANGER : Risque d'infiltration de liquide ou de laceration. Lorsque vous utilisez le niveau de réglage Haute pression, NE laissez PAS le jet à haute pression entrer en contact

avec votre peau non protégée, vos yeux ou n'importe quel animal, domestique ou non. De graves blessures sont sinon possibles.



ATTENTION : Avant l'utilisation :

1. Raccordez le tube haute pression au nettoyeur à pression et à la lance de pulvérisation. Pour savoir comment raccorder le tuyau haute pression au nettoyeur à pression et à la lance, consultez la section **Installer le tuyau haute pression** dans **Assemblage et réglages**.
2. Raccordez l'alimentation en eau au nettoyeur à pression. Pour savoir comment raccorder l'alimentation en eau au nettoyeur à pression, consultez la section **Installer le tuyau d'arrosage** dans **Assemblage et Réglages**.
3. Installez les deux blocs-batteries **35**. Fermez et verrouillez la porte du compartiment des batteries **20**. Veillez à ce que la porte soit parfaitement verrouillée, consultez la section **Pour installer les blocs-batteries** dans **Installer et retirer les blocs-batteries**.

Préparer la lance de pulvérisation (Fig. A, F)

IMPORTANT : Avant de mettre le nettoyeur à pression en marche, désenclenchez le système de verrouillage de la gâchette **6** et enfoncez la gâchette **7**.

1. La lance de pulvérisation doit être assemblée avant l'utilisation. Consultez la section **Installer la lance de pulvérisation** dans **Assemblage et réglages**.
2. Désenclenchez le système de verrouillage de la gâchette **6**.
3. Ouvrez l'alimentation en eau.
4. Enfoncez la gâchette **7**. Maintenez la gâchette enfoncée pendant 30 secondes pour purger l'air dans le circuit.
5. Continuez à faire couler de l'eau par la lance de pulvérisation tant que vous détectez de l'air dans le jet d'eau.

Laver une surface (Fig. P)

1. Pour allumer le nettoyeur à pression, basculez l'interrupteur sélecteur de vitesse **9** sur HI ou LO.
2. Le meilleur angle d'inclinaison pour pulvériser l'eau contre la surface à nettoyer est 45 °.
 - La pulvérisation frontale a tendance à provoquer l'incrustation des particules sales dans la surface.
 - Lorsque vous intervenez sur des surfaces verticales, il est préférable d'appliquer le détergent et de travailler de bas en haut pour éviter les coulures et les traînées.
3. Pour désactiver le manche de pulvérisation, relâchez la gâchette.

Déplacer le nettoyeur à pression (Fig. A–D)

1. Éteignez le nettoyeur à pression **8** en basculant l'interrupteur sélecteur de vitesse **9** au centre. Coupez ensuite l'arrivée d'eau.
2. Dirigez la lance **2** vers une zone sûre et enfoncez la gâchette **7** pour purgez la pression restante.
3. Une fois la lance complètement vide, tirez la poignée télescopique **12** et tirez le nettoyeur à pression sur ses roues **15** jusqu'au prochain emplacement.

Éteindre la machine (Fig. A, H, I, N, P)

1. Éteignez le nettoyeur à pression **8** en basculant l'interrupteur sélecteur de vitesse **9** au centre. Coupez ensuite l'arrivée d'eau retirez les blocs-batteries du nettoyeur à pression **8**.
2. Purgez la pression restante en enfonçant la gâchette **7** jusqu'à ce qu'il n'y ait plus d'eau qui sorte de la lance **2**.
3. Enclenchez le système de verrouillage de la gâchette **6**.
4. Débranchez le tuyau d'arrosage de l'arrivée d'eau **17**.
5. Débranchez le tuyau haute pression **11** de la sortie d'eau à haute pression **18** et videz le tuyau.

Nettoyer les embouts (Fig. A, Q)



AVERTISSEMENT : Afin de réduire tout risque de blessure grave, éteignez la machine et retirez le bloc-batterie avant d'effectuer toute opération de réglage ou de retirer/installer un équipement ou un accessoire. Tout démarrage accidentel peut occasionner des blessures.

Si un embout est bouché par un corps étranger, la pression peut se développer de façon excessive. Si l'embout n'est que partiellement bouché, la pression de la pompe sort par à-coups. Nettoyez immédiatement. l'embout à l'aide de l'outil de nettoyage pour les embouts.

1. Éteignez le nettoyeur à pression **8** en basculant le sélecteur de vitesse **9** au centre.
2. Coupez l'arrivée d'eau et retirez les blocs-batteries du nettoyeur à pression **8**.
3. Enfoncez la gâchette **7** sur le manche de pulvérisation **4** pour libérer toute pression dans l'eau.
4. Retirez l'embout de la lance **2** en enfonçant le bouton pour les embouts **3** sur la lance et en tirant sur l'embout.
5. À l'aide de l'outil de nettoyage pour embouts **27**, délogez les débris de l'embout.
6. Faites couler de l'eau à travers l'embout depuis un robinet ou un tuyau d'arrosage.

Tuyau d'aspiration (Fig. K)

1. Pour nettoyer le tuyau d'aspiration **28**, éteignez le nettoyeur à pression.
2. Enfoncez la gâchette pour libérer la pression de l'eau.
3. Débranchez le tuyau d'aspiration **28** du nettoyeur à pression.
4. Pour nettoyer le tuyau d'aspiration, utilisez l'eau d'un tuyau d'arrosage pour le rincer parfaitement avant de le laisser sécher complètement.

Filtre du tuyau d'aspiration (Fig. R)

1. Tournez le filtre **30** en extrémité du tuyau d'aspiration **28** dans le sens inverse des aiguilles d'une montre avant de le retirer.
2. Retirez la crépine à l'intérieur du filtre.
3. Rincez toutes les pièces à l'eau claire avant de réassembler l'ensemble.

MAINTENANCE

Votre outil électrique a été conçu pour fonctionner longtemps avec un minimum de maintenance. Le fonctionnement continu et satisfaisant de l'outil dépendra d'une maintenance adéquate et d'un nettoyage régulier.

AVERTISSEMENT : pour réduire tout risque de dommages corporels graves, arrêter et déconnecter la batterie avant tout réglage ou avant de retirer ou installer toute pièce ou tout accessoire.

Tout démarrage accidentel pourrait causer des dommages corporels.

Le chargeur et le bloc batterie ne peuvent pas être réparés.

Consultez la dernière page de cette notice pour obtenir les coordonnées des centres d'assistance ou visitez le site

www.2helpU.com.

Lubrification

Votre outil électrique ne requiert aucune lubrification additionnelle.

Nettoyage

AVERTISSEMENT : risque de chocs électriques et de chocs mécaniques. Débranchez la prise de la source d'alimentation et/ou retirez le bloc-batterie de l'outil électrique, s'il est amovible, avant d'effectuer le nettoyage.

AVERTISSEMENT : afin de garantir un fonctionnement sûr et efficace, veillez à ce que le produit et les aérations, le cas échéant, restent propres. Vous pouvez nettoyer les aérations à l'aide d'une brosse souple non-métallique sèche et/ou un aspirateur adapté. N'utilisez ni eau, ni solution de nettoyage.

AVERTISSEMENT : soufflez les saletés et la poussière hors du boîtier avec de l'air sec dès que des saletés s'accumulent dans et autour des aérations. Portez des lunettes de protection et un masque à poussière homologués pour réaliser cette opération.

AVERTISSEMENT : n'utilisez jamais de solvants ou d'autres produits chimiques décapants pour nettoyer les pièces non métalliques du produit. Ces produits chimiques pourraient attaquer la matière de ces pièces. Utilisez un chiffon humidifié avec de l'eau et un savon doux. Ne laissez aucun liquide pénétrer à l'intérieur du produit. Ne plongez jamais aucune partie du produit dans aucun liquide.

Rangement (Fig. C, E, S)

- Rangez l'appareil dans un endroit sec, couvert et hors gel en ayant retiré les batteries. RANGEZ À L'INTÉRIEUR.
- Veillez à toujours complètement vider l'eau du tuyau haute pression, du nettoyeur à pression, des embouts et de la lance.
- Il est possible de ranger les embouts dans les fentes prévues dans l'espace de rangement **41** comme illustré par la Fig. E et la Fig. S.
- Il est possible de ranger le tuyau haute pression et le tuyau d'aspiration en les enroulant et en les fixant entre la cage

et le corps du nettoyeur à pression **8** comme illustré par la Fig. C.

- Il est possible de ranger la lance, démontée en trois parties dans l'espace de rangement **41** comme illustré par la Fig. E et la Fig. S.
- La bouteille à mousse haute pression **26** peut être rangée vide, dans l'espace de rangement intégré dans le nettoyeur à pression comme illustré par la Fig. C.

Vidange intégrée (Fig. T)

Afin d'éviter l'accumulation d'eau dans le compartiment de rangement, votre DCMPW1600 a été équipé d'une vidange intégrée. Le trou de vidange **42** se trouve au bas du nettoyeur à pression **8** comme illustré par la Fig. T.

Accessoires en option

AVERTISSEMENT : les accessoires, autres que ceux proposés par DEWALT n'ayant pas été testés avec ce produit, leur utilisation avec cet outil pourrait être dangereuse. Afin de réduire les risques de blessures, n'utilisez que les accessoires DEWALT recommandés avec ce produit.

Contactez votre revendeur pour obtenir plus de précisions sur les accessoires compatibles.

Protection de l'environnement



Les produits et les piles/batteries sont recyclables mais s'ils sont marqués du symbole d'une poubelle barrée d'une croix, ils ne doivent pas être jetés avec les déchets ménagers.

Videz complètement les batteries et retirez-les et retirez, si possible, toute source d'éclairage du produit. Il est de la responsabilité de l'utilisateur de supprimer ses données personnelles du produit. Apportez ensuite le produit à jeter dans un centre de récupération des déchets ou chez un revendeur qui, le plus souvent, l'accepte gratuitement. Les emballages doivent être jetés en fonction du code matière qui Fig.e dessus. Les notices et les consignes de sécurité ne doivent être jetées que lorsque le produit qu'elles concernent n'est plus en service. Veillez à vérifier auprès de votre collectivité/municipalité locale, les directives en matière de gestion des déchets. Pour plus d'informations, visitez le site www.2helpU.com et scannez le code QR ci-dessous.

DÉPANNAGE



AVERTISSEMENT : Risque d'utilisation dangereuse. Avant de réviser/entretenir l'appareil, débranchez ou coupez l'alimentation électrique, coupez l'alimentation en eau, purgez la pression restante et enclenchez le verrouillage de la poignée de pulvérisation.

PROBLÈME	CAUSE	REMÈDE
Le moteur ne démarre pas.	Blocs-batteries mal installés.	Contrôlez la bonne installation du bloc-batterie.
	Blocs-batteries non déchargés.	Vérifiez si bloc-batterie a besoin d'être rechargé.
	Interrupteur sélecteur de vitesse sur Arrêt.	Passer l'interrupteur sur HI ou LO.
	Gâchette de la lance pas enfoncée.	Enfoncer la gâchette, avec l'interrupteur sur Marche.
	Porte du compartiment des batteries mal fermé.	Fermez complètement la porte du compartiment des batteries et veillez à ce qu'elle soit bien verrouillée.
L'appareil n'atteint pas la pression maximum.	Robinet d'eau pas ouvert complètement.	Ouvrez complètement le robinet.
	Filtre de l'arrivée d'eau bouché.	Retirez le filtre et rincez-le pour le nettoyer.
	Embout abîmé.	Remplacez-le par un neuf.
	La pompe aspire de l'air.	Contrôlez que les tuyaux et les raccords sont bien étanches à l'air. Éteignez la machine et purgez la pompe en enfonçant la gâchette jusqu'à ce qu'un filet d'eau régulier coule de l'embout.
	Tuyau d'eau bouché.	Contrôlez que le tuyau n'est ni plié, ni bouché et qu'il ne fuit pas.
La pression varie en sortie élevée/basse.	Alimentation en eau insuffisante.	Augmentez le débit d'arrivée d'eau. Contrôlez que le tuyau ne fuit pas et qu'il n'est pas plié.
	La pompe aspire de l'air.	Contrôlez que les tuyaux et les raccords sont bien étanches à l'air. Éteignez la machine et purgez la pompe en enfonçant la gâchette jusqu'à ce qu'un filet d'eau régulier coule de l'embout.
	Filtre de l'arrivée d'eau bouché.	Rincez-le à l'eau pour le déboucher.
	Embout bouché.	Soufflez de l'air ou retirez les débris.
Pas de détergent.	La bouteille à mousse est vide.	Ajoutez du détergent.
	La bouteille à mousse n'est pas correctement installée.	Contrôlez le raccordement. Veillez à ce que la bouteille à mousse soit parfaitement bien fixée sur la lance.
	Détergent trop épais.	Veillez à n'utiliser que du détergent recommandé pour les nettoyeurs à pression. Respectez les indications du fabricant concernant la dilution.
	Raccords d'aspiration du détergent endommagé ou bouché.	Retirez ce qui bouche ou faites couler de l'eau tiède sur les raccords d'aspiration du détergent.
	Embout bouché.	Soufflez de l'air ou retirez les débris. Faites couler de l'eau tiède à travers l'embout pour supprimer les résidus.
	Bouton de contrôle de l'écoulement fermé.	Régalez le bouton de contrôle de l'écoulement en haut de la bouteille à mousse haute pression.
Le raccord du tuyau d'arrosage fuit.	Raccords desserrés.	Resserrez les raccords.
	Rondelle en caoutchouc absente/usée.	Réinstallez la rondelle dans l'adaptateur du tuyau.
Le tuyau d'aspiration ne s'amorce pas automatiquement.	Raccords desserrés.	Resserrez les raccords.
	Filtre pas immergé complètement.	Régalez le flotteur et veillez à ce que le filtre reste complètement recouvert d'eau.
	Laissez plus de temps à la pompe pour s'amorcer.	Cela peut prendre plusieurs minutes pour le premier amorçage. Veillez à ce que la machine soit allumée et à avoir enfoncé la gâchette.
La lance ou la rallonge fuient.	Lance mal installée.	Consultez la section Installer la lance de pulvérisation dans Assemblage et réglages .
	Joint torique cassé.	Contactez le service clientèle DEWALT au 1-800-4-DEWALT (1-800-433-9258).
La pompe est très bruyante.	La pompe aspire de l'air.	Contrôlez que les tuyaux et les raccords sont bien étanches à l'air. Éteignez la machine et purgez la pompe en enfonçant la gâchette jusqu'à ce qu'un filet d'eau régulier coule de l'embout.
L'eau fuit par la pompe.	Raccords desserrés.	Contrôlez que tous les raccords sont bien serrés.
	Joints du circuit d'eau endommagés ou usés.	Contactez le service clientèle DEWALT au 1-800-4-DEWALT (1-800-433-9258).
Fuite d'huile.	Joints étanches à l'huile endommagés ou usés.	Contactez le service clientèle DEWALT au 1-800-4-DEWALT (1-800-433-9258).
Le moteur démarre mais ne tourne pas.	Le circuit est toujours sous pression.	Éteignez l'appareil, enfoncer la gâchette sur la lance pour libérer la pression puis rallumez l'appareil.
	Le nettoyeur à pression n'a pas été utilisé pendant longtemps.	Contactez le service clientèle DEWALT au 1-800-4-DEWALT (1-800-433-9258).

IDROPULTRICE CORDLESS

DCMPW1600

Documenti disponibili online

www.2helpU.com/DoC/ o

www.2helpU.com/DoC/index/xxx*

*Per un accesso diretto, sostituire "xxx" con il numero del modello del prodotto riportato sull'etichetta di classificazione del prodotto o sulla confezione.



- Manuale di istruzioni
- Dichiarazione di conformità (DoC)
- Dati sulle emissioni del prodotto (PED): informazioni su rumore, vibrazioni e polvere (non applicabili a tutti i prodotti)

AVVERTENZA: leggere tutte le avvertenze di sicurezza, le istruzioni, le illustrazioni e le specifiche contenute in questo manuale, comprese le sezioni relative al pacco batteria e al caricabatterie riportate nel manuale originale dell'elettrodomestico o nel manuale Batterie e caricabatterie separato. È possibile ottenere i manuali contattando il Servizio clienti (per i recapiti, consultare l'ultima di copertina di questo manuale).

Dati tecnici

	DCMPW1600
Tensione in ingresso	2x18 V _{BX}
Tipo di batterie	Li-Ion
Tipo	1
Portata nominale	4,5 L/min
Portata dell'acqua max.	5,5 L/min
Pressione nominale	110 bar / 1600 PSI / 11 MPa
Pressione max	165 bar / 2390 PSI / 16,5 MPa
Temperatura di ingresso max	50 °C
Pressione di ingresso max	1 MPa (10 bar)
Forza propulsiva pistola alla pressione max	21N
Classe di protezione del motore	IPX5
Alimentazione acqua	Acqua pulita fredda
Peso	10,9 kg

Definizioni: linee guida per la sicurezza

Le definizioni seguenti descrivono il livello di criticità di ciascuna indicazione. Leggere il manuale e prestare attenzione ai seguenti simboli.

PERICOLO: indica una situazione di pericolo imminente che, se non viene evitata, **provoca il decesso o lesioni personali gravi**.

AVVERTENZA: indica una situazione potenzialmente pericolosa che, se non viene evitata, **può provocare il decesso o lesioni personali gravi**.

ATTENZIONE: indica una situazione potenzialmente pericolosa che, se non viene evitata, **può provocare lesioni personali di entità lieve o moderata**.

AVVISO: indica una situazione **non in grado di causare lesioni personali** ma che, se non evitata, **potrebbe provocare danni materiali**.

⚡ Segnala il pericolo di scosse elettriche.

🔥 Segnala rischio di incendi.

IMPORTANTI ISTRUZIONI DI SICUREZZA

AVVERTENZA: durante l'uso dell'idropultrice è sempre necessario seguire delle precauzioni di sicurezza di base, tra cui quelle elencate di seguito:

- Questa macchina non è destinata all'uso da parte di persone (compresi i bambini) con capacità fisiche, sensoriali o mentali ridotte, o prive di esperienza e conoscenza.
- I bambini devono essere sorvegliati per assicurarsi che non giochino con l'elettrodomestico.
- Leggere tutte le istruzioni prima di utilizzare il prodotto.
- Per ridurre i rischi di infortuni, occorre esercitare una stretta sorveglianza quando un prodotto viene utilizzato in prossimità di bambini.
- Sapere come arrestare il prodotto e scaricare le pressioni rapidamente. Acquisire la completa familiarità dei comandi.
- Prestare sempre attenzione e concentrarsi su ciò che si sta facendo.
- Non utilizzare il prodotto quando si è stanchi o sotto l'effetto di alcol o sostanze stupefacenti.
- Mantenere la zona di lavoro libera da persone e animali.
- Non sporgersi troppo né stare in piedi su un supporto instabile. Mantenere sempre un appoggio e un equilibrio adeguati.
- Seguire le istruzioni di manutenzione specificate nel manuale.

AVVERTENZA: rischio di iniezione o lesioni personali: non dirigere il flusso di scarico verso persone o animali.

AVVERTENZA: leggere il manuale nella sua interezza prima di tentare di assemblare, utilizzare o installare il prodotto.

AVVERTENZA: questa macchina è stata progettata per applicazioni specifiche. Non deve essere modificato e/o utilizzato per alcuna applicazione diversa da quelle per cui è stato progettato.

AVVISO: conservare sempre l'idropultrice in un luogo in cui la temperatura non scenda al di sotto dei 4 °C (40 °F). I danni dovuti al congelamento non sono coperti dalla garanzia.

AVVERTENZA: questa macchina è stata progettata per l'uso con il detergente fornito o consigliato dal fabbricante. L'uso di detersivi o prodotti chimici diversi potrebbe influire negativamente sulla sicurezza della macchina.

Batterie				Caricatori/Tempi di Ricarica (Minuti)***									
Cat #	V _{DC}	Ah	Peso (kg)	DCB104	DCB107	DCB112/ DCB1102	DCB113	DCB115/ DCB1104	DCB116	DCB117	DCB118	DCB132	DCB119
DCB546	18/54	6,0/2,0	1,08	60	270	170	140	90	80	40	60	90	X
DCB547/G	18/54	9,0/3,0	1,46	75*	420	270	220	135*	110*	60	75*	135*	X
DCB548	18/54	12,0/4,0	1,46	120	540	350	300	180	150	80	120	180	X
DCB549	18/54	15,0/5,0	2,12	125	730	450	380	230	170	90	125	230	X
DCB181	18	1,5	0,35	22	70	45	35	22	22	22	22	22	45
DCB182	18	4,0	0,61	60/40**	185	120	100	60	60/45**	60/40**	60/40**	60	120
DCB183/B/G	18	2,0	0,40	30	90	60	50	30	30	30	30	30	60
DCB184/B/G	18	5,0	0,62	75/50**	240	150	120	75	75/60**	75/50**	75/50**	75	150
DCB185	18	1,3	0,35	22	60	40	30	22	22	22	22	22	40
DCB187	18	3,0	0,54	45	140	90	70	45	45	45	45	45	90
DCB189	18	4,0	0,54	60	185	120	100	60	60	60	60	60	120
DCBP034/G	18	1,7	0,32	27	82	50	40	27	27	27	27	27	50
DCBP518/G	18	5,0	0,75	50	240	150	120	75	60	50	50	75	150

*Codice data 201811475B o successivo

**Codice data 201536 o successivo

***Questa matrice è solo indicativa; i tempi variano a seconda della temperatura e delle condizioni della batteria.

 **AVVERTENZA:** durante l'uso delle idropultrici ad alta pressione potrebbero formarsi aerosol. L'inalazione di aerosol può essere pericolosa per la salute.

 **AVVERTENZA:** i getti ad alta pressione possono essere pericolosi in caso di uso improprio. Il getto non deve essere diretto contro persone, apparecchiature elettriche sotto tensione o la macchina stessa.

 **AVVERTENZA:** non utilizzare la macchina nelle vicinanze di persone a meno che non indossino indumenti protettivi.

 **AVVERTENZA:** non dirigere il getto d'acqua contro se stessi o altre persone per pulire indumenti o calzature.

 **AVVERTENZA:** rischio di esplosione – Non spruzzare liquidi infiammabili.

 **AVVERTENZA:** le idropultrici non devono essere utilizzate dai bambini o da personale non addestrato.

 **AVVERTENZA:** tubi flessibili, raccordi e giunti adatti per essere sottoposti ad alta pressione sono importanti per la sicurezza della macchina. Utilizzare esclusivamente tubi, raccordi e giunti consigliati dal fabbricante.

 **AVVERTENZA:** per garantire la sicurezza della macchina, utilizzare esclusivamente ricambi originali o comunque approvati dal fabbricante.

 **AVVERTENZA:** l'acqua che è passata attraverso i disgiuntori idraulici è considerata non potabile.

 **AVVERTENZA:** la macchina deve essere scollegata dalla fonte di alimentazione durante le operazioni di pulizia o manutenzione e durante la sostituzione di componenti.

 **AVVERTENZA:** non utilizzare la macchina in caso di danneggiamento di parti importanti della stessa, quali ad esempio dispositivi di sicurezza, tubi flessibili ad alta pressione, pistola a spruzzo.

 **AVVERTENZA:** a seconda dell'applicazione, è possibile utilizzare ugelli schermati per la pulizia ad alta pressione,

che riducono drasticamente l'emissione di aerosol idrati. Tuttavia, non tutte le applicazioni consentono l'utilizzo di tali dispositivi. Se non è possibile applicare ugelli schermati per la protezione dagli aerosol, potrebbe essere necessario indossare una mascherina di protezione di classe FFP 2 o equivalente, a seconda dell'ambiente di pulizia.

Ai sensi delle norme vigenti, l'apparecchio non deve mai essere collegato a una rete dell'acqua potabile senza un disconnettore idraulico.

Utilizzare un disconnettore idraulico conforme a quanto stabilito dalla norma CIE 61770.

L'acqua che passa attraverso il disconnettore è considerata non potabile.



1. **Non toccare la spina o la presa di corrente con le mani bagnate.**
2. **Evitare l'avvio involontario dell'apparecchio.** Spostare l'interruttore dell'unità sulla posizione di spegnimento prima di collegare o scollegare il cavo di alimentazione da prese elettriche.
3. **La lancia non deve mai essere diretta verso cavi elettrici o direttamente verso l'idropultrice stessa, altrimenti potrebbero verificarsi scosse elettriche mortali.**
4. **Il getto puntiforme stretto è molto potente.** Non è consigliato su superfici verniciate, superfici in legno od oggetti fissati con un supporto adesivo.
5. **Mantenere la zona di lavoro libera da persone e animali.**
6. **Quando si utilizza l'idropultrice afferrarla sempre con entrambe le mani per avere il controllo completo della lancia.**
7. **Non toccare l'ugello o il getto dell'acqua quando l'idropultrice è in funzione.** Non mettere mai le mani davanti all'ugello.

8. **Indossare occhiali di sicurezza durante l'uso.** Indossare indumenti e calzature di protezione per difendersi da spruzzi accidentali.
9. **Scollegare il pacco/i pacchi batteria dall'elettrotensile quando non è in uso e prima di staccare il tubo flessibile ad alta pressione.**
10. **Non annodare o attorcigliare mai il tubo flessibile ad alta pressione poiché potrebbe danneggiarsi.** Ispezionare regolarmente il tubo flessibile ad alta pressione. Sostituire immediatamente il tubo se è danneggiato, usurato o mostra segni di crepe, bolle, piccoli fori o perdite. Non afferrare mai un tubo flessibile ad alta pressione che perde o è danneggiato.
11. **Non conservare né utilizzare l'elettrotensile e il pacco batteria in luoghi dove la temperatura potrebbe scendere al di sotto di 4 °C, come all'esterno di capannoni o strutture metalliche d'inverno, o superare 40 °C, come fuori da capannoni o strutture metalliche d'estate.** I danni da congelamento non sono coperti dalla garanzia.
12. **Osservare attentamente tutte le istruzioni e le avvertenze chimiche prima dell'uso. Utilizzare esclusivamente idropultrici approvate. Non utilizzare candeggina, cloro o detersivi contenenti acidi. Seguire sempre le raccomandazioni riportate sull'etichetta del produttore per un uso corretto dei detersivi.** Proteggere sempre gli occhi, la pelle e l'apparato respiratorio dai detersivi.
13. **L'idropulitrice non deve essere utilizzata in aree in cui possono essere presenti vapori di gas.** Una scintilla elettrica potrebbe causare un'esplosione o un incendio.
14. **Per ridurre al minimo la quantità di acqua che penetra nell'idropulitrice, durante l'uso la macchina deve essere posizionata il più lontano possibile dal luogo di pulizia.**
15. **Per prevenire scariche elettriche accidentali, quando l'idropulitrice non viene utilizzata la pistola a spruzzo deve essere messa in sicurezza, bloccando il grilletto con la relativa sicura.**
16. **Allo scopo di consentire la libera circolazione dell'aria, NON coprire l'idropulitrice durante quando è in funzione.**
17. **Non toccare, afferrare o tentare di coprire un piccolo foro o una perdita d'acqua simile al tubo flessibile ad alta pressione.** Il getto d'acqua È ad alta pressione e penetra nella pelle.
18. **Utilizzare esclusivamente tubi e accessori classificati per una pressione superiore al PSI / bar dell'idropultrice.** Non utilizzare mai la macchina con accessori o componenti di altri fabbricanti.
19. **Non manomettere mai le funzionalità di sicurezza di questo prodotto.**
20. **Non utilizzare la macchina con parti mancanti, rotte o non autorizzate.**
21. **Non spruzzare mai liquidi infiammabili né utilizzare l'idropultrice in aree in cui siano presenti polvere, liquidi o vapori combustibili.**

Sicurezza altrui

- Questo elettrotensile non è destinato all'uso da parte di persone di qualsiasi età con capacità fisiche, sensoriali o mentali ridotte, o prive di esperienza e conoscenze, salvo che siano sottoposte a sorveglianza o ricevano opportune istruzioni riguardo all'uso della macchina da parte di una persona responsabile della loro sicurezza.
- I bambini devono essere sorvegliati per assicurarsi che non giochino con l'elettrotensile.

Rischi residui

Malgrado l'applicazione delle principali regole di sicurezza e l'implementazione di dispositivi di sicurezza, alcuni rischi residui non possono essere evitati. Essi sono:

- *menomazioni uditive.*
- *Rischio di lesioni personali dovuti a particelle volatili.*
- *Rischio di bruciateure causate da componenti che si arroventano durante l'uso.*
- *Rischio di lesioni personali causate dall'uso prolungato.*

Caricabatterie

I caricabatterie DEWALT non richiedono alcuna regolazione e sono progettati per funzionare nel modo più semplice possibile.

Sicurezza elettrica

Il motore elettrico è stato progettato per essere alimentato con un solo livello di tensione. Verificare sempre che la tensione del pacco batteria corrisponda alla tensione della targhetta. Assicurarsi anche che la tensione del caricabatterie corrisponda a quella di rete.



L'apparato DEWALT possiede doppio isolamento secondo la normativa EN60335, perciò non è necessario il collegamento a terra.

Se il cavo di alimentazione è danneggiato, deve essere riparato esclusivamente da o da un centro di assistenza autorizzato.

CH Per la sostituzione del cavo di alimentazione, utilizzare sempre la spina di tipo prescritto.

Tipo 11 per la classe II (doppio isolamento) – utensili elettrici

Tipo 12 per la classe I (messa a terra) – utensili elettrici

CH Gli apparecchi portatili, utilizzati in ambiente esterno, devono essere collegati ad un interruttore differenziale.

Utilizzo di un cavo di prolunga

Non si dovrebbe mai utilizzare un cavo di prolunga se non assolutamente necessario. Utilizzare un cavo di prolunga omologato, adatto alla presa di ingresso del caricabatterie (vedere i **Dati Tecnici**). La sezione minima del conduttore è 1 mm² e la lunghezza massima è 30 m.

Se si utilizza un cavo in bobina, srotolarlo completamente.

Istruzioni di sicurezza importanti per tutti i caricabatterie

CONSERVARE LE PRESENTI ISTRUZIONI: il presente manuale contiene importanti istruzioni di sicurezza e di funzionamento per caricabatterie compatibili (vedere **Dati Tecnici**). Prima di utilizzare il caricatore, leggere tutte le istruzioni e gli

avvertimenti contrassegnati sul caricatore, la batteria e il prodotto che funziona con la batteria.



AVVERTENZA: rischio di scossa elettrica. Non far penetrare alcun liquido dentro al caricabatterie. Pericolo di scossa elettrica.



AVVERTENZA: consigliamo l'utilizzo di un dispositivo di corrente residua con una corrente nominale residua di 30mA o inferiore.



ATTENZIONE: rischio di incendio. Per ridurre il rischio di lesioni, caricare solamente batterie ricaricabili DEWALT. Tipi diversi di batterie potrebbero scoppiare provocando lesioni personali e danni.



ATTENZIONE: i bambini devono essere sorvegliati per assicurarsi che non giochino con l'apparecchio.

AVVISO: in determinate condizioni, con il caricatore inserito nella presa di corrente, i contatti di carica esposti all'interno del caricabatterie possono essere circuitati da materiale estraneo. Materiali estranei di natura conduttiva quali, a titolo esemplificativo, ma non esaustivo, lana d'acciaio, fogli di alluminio o qualsiasi accumulo di particelle metalliche devono essere tenuti lontano dalle cavità del caricabatterie. Staccare sempre il caricabatterie dalla presa quando il pacco batteria non è in sede. Staccare il caricabatterie dalla presa prima di cominciare a pulirlo.

- **NON provare a caricare il pacco batterie con qualsiasi altro caricabatteria diverso da quelli di questo manuale.** Il caricabatterie e il pacco batteria sono progettati specificatamente per lavorare insieme.
- **Questi caricabatteria non sono previsti per alcun altro utilizzo diverso dal caricare le batterie ricaricabili DEWALT.** Ogni utilizzo diverso comporta rischio di incendio, scossa elettrica o folgorazione.
- **Non esporre il caricabatteria a pioggia o neve.**
- **Per staccare dalla presa il caricabatterie, tirare la spina e non il cavo.** Ciò riduce il rischio che si danneggi entrambi.
- **Assicurarsi che il cavo sia posto in modo da non essere calpestato, non faccia inciampare o altro che lo possa danneggiare o sollecitare.**
- **Non utilizzare un cavo di prolunga se non è strettamente necessario.** L'utilizzo di cavi di prolunga non idonei può dar luogo a rischio di incendio, scossa elettrica o folgorazione.
- **Non mettere alcun oggetto sopra il caricabatteria e non appoggiare il caricabatteria su superfici morbide che potrebbero bloccare le fessure di ventilazione e causare calore interno eccessivo.** Tenere il caricabatteria lontano da qualsiasi fonte di calore. Il caricabatteria viene ventilato con le fessure sopra e sotto l'alloggiamento.
- **Non lavorare con un caricabatteria che abbia il cavo o la spina danneggiati—farli sostituire immediatamente.**
- **Non azionare il caricabatteria se ha preso un forte colpo, è caduto o è stato danneggiato in qualche altro modo.** Portarlo in un centro di assistenza autorizzato.
- **Non smontare il caricabatteria; quando è necessaria assistenza o riparazione, portarlo in un centro di assistenza autorizzato.** Un montaggio sbagliato comporta il rischio di scossa elettrica, folgorazione o incendio.

- *Nel caso in cui il cavo di alimentazione fosse danneggiato, è necessario farlo sostituire immediatamente dal produttore, o dal suo agente o da persone qualificate per evitare pericoli.*
- **Staccare il caricabatterie dalla presa prima di qualsiasi tipo di pulizia.** Ciò riduce il rischio di scossa elettrica. La rimozione del pacco batteria non riduce tale rischio.
- **Non tentare MAI di collegare fra loro 2 caricabatteria.**
- **Il caricabatteria è progettato per funzionare con la corrente elettrica da 230V standard di rete. Non tentare di utilizzarlo con una tensione diversa.** Ciò non vale per i caricabatteria da veicolo.

Caricamento di una batteria (Fig. B)

1. Collegare il caricatore ad una presa adatta prima di inserire il gruppo batterie.
2. Inserire il pacco batteria **15** nel caricabatteria, assicurandosi che sia completamente posizionato nel caricabatteria. La luce rossa (in carica) lampeggia ripetutamente, indicando che è iniziato il processo di carica.
3. Il completamento della carica sarà indicato dalla luce rossa che rimane continuamente accesa. Il pacco batteria è completamente carico e può essere utilizzato in questo momento o lasciato nel caricabatteria. Per rimuovere il pacco batteria dal caricabatteria, premere e tenere premuto il pulsante di sblocco della batteria **16** sul pacco batteria.

NOTA: per garantire la massima prestazione e durata delle batterie Li-Ion, caricare completamente il pacco batteria prima di utilizzarlo per la prima volta.

Funzionamento del caricabatterie

Consultare gli indicatori sottostanti per lo stato di carica del pacco batteria.

Indicatori di carica	
 in carica	
 carica completa	
 ritardo per pacco caldo/freddo*	

*La spia rossa continuerà a lampeggiare, ma una spia dell'indicatore gialla sarà illuminata durante questa operazione. Una volta che la batteria avrà raggiunto una temperatura adeguata, la spia gialla si spegnerà e il caricabatteria riprenderà la procedura di caricamento.

I caricabatteria compatibili non caricheranno un pacco batteria difettoso. Il caricabatteria indicherà una batteria difettosa e non si illuminerà.

NOTA: questo potrebbe anche indicare un problema del caricabatteria.

Se il caricabatteria indica un problema, portare il caricatore e il pacco batteria presso un centro di assistenza autorizzato per essere testati.

Ritardo pacco caldo/freddo

Quando il caricabatteria rileva una batteria troppo calda o troppo fredda avvia automaticamente un ritardo pacco caldo/freddo, sospendendo il caricamento finché la batteria non ha

raggiunto la temperatura appropriata. Il caricabatteria quindi passa automaticamente alla modalità di caricamento del pacco. Questa funzione garantisce la massima durata della batteria.

Un pacco batteria freddo si caricherà a una velocità più lenta rispetto a un pacco batteria caldo. Il pacco batteria si caricherà a una velocità rallentata per tutto il ciclo di caricamento e non tornerà alla velocità di caricamento massima anche se la batteria si scalda.

Il caricabatterie DCB118 è dotato di una ventola interna progettata per raffreddare il pacco batterie. La ventola si accende automaticamente quando il pacco batteria necessita di essere raffreddato. Non utilizzare mai il caricabatterie se la ventola non funziona correttamente o se le aperture di ventilazione sono bloccate. Non permettere a corpi estranei di entrare all'interno del caricabatterie.

Sistema di protezione elettronico

Gli apparati XR Li-Ion (agli ioni di litio) sono progettati con un sistema di protezione elettronico che salvaguarda la batteria da sovraccarico, surriscaldamento o scaricamento completo.

L'apparato si spegnerà automaticamente se dovesse scattare il Sistema di Protezione Elettronico. In tal caso, riporre la batteria agli ioni di litio sul caricatore finché non è completamente carica.

Montaggio a parete

Questi caricabatterie sono progettati per essere montabili a parete o per sedersi in posizione verticale su un piano o una superficie di lavoro. Durante il montaggio a parete, individuare il caricabatterie a portata di una presa elettrica, e lontano da un angolo o altri ostacoli che possano impedire il flusso d'aria. Utilizzare il retro del caricabatterie come modello per la posizione delle viti di montaggio sulla parete. Montare il caricabatterie in modo sicuro utilizzando viti per cartongesso (acquistate separatamente) di almeno 25,4 mm di lunghezza con un diametro della testa della vite di 7–9 mm, fissata nel legno a una profondità ottimale lasciando circa 5,5 mm della vite esposti. Allineare le fessure sul retro del caricatore con le viti a vista e inserirle fino in fondo nelle fessure.

Istruzioni di pulizia per il caricabatteria



AVVERTENZA: rischio di scossa elettrica. Scollegare il caricabatteria dalla presa di alimentazione CA prima della pulizia. È possibile rimuovere lo sporco e il grasso dall'esterno del caricabatteria utilizzando un panno o una spazzola morbida non metallica. Non utilizzare acqua o soluzioni detergenti. Non far penetrare del liquido all'interno dell'apparato, e non immergere alcuno dei suoi componenti direttamente in un liquido.

Pacchi batteria

Istruzioni di sicurezza importanti per tutti i pacchi batteria

Al momento di ordinare pacchi batteria di ricambio, assicurarsi di indicare il numero di catalogo e la tensione corrispondente.

Quando si estrae il pacco batteria dalla confezione dopo l'acquisto, non è completamente carico. Prima di utilizzare il pacco batteria e il caricabatterie leggere le istruzioni di

sicurezza riportate di seguito, quindi seguire le procedure di ricarica descritte.

LEGGERE TUTTE LE ISTRUZIONI

- **Non ricaricare o utilizzare il pacco batteria in ambienti esposti al rischio di esplosione, ad esempio in presenza di liquidi, gas o polveri infiammabili.** L'inserimento o la rimozione del pacco batteria dal caricabatterie potrebbe incendiare le polveri o i fumi.
- **Non inserire il pacco batteria nel caricabatterie a forza. Non modificare il pacco batteria in modo da consentire di inserirlo in un caricabatterie non compatibile, poiché il pacco batteria potrebbe rompersi e provocare gravi lesioni personali.**
- Ricaricare i pacchi batteria solo nei DEWALT.
- **NON** spruzzare o immergere in acqua o in altri liquidi.
- **Non conservare né ricaricare il pacco batteria in luoghi dove la temperatura potrebbe scendere al di sotto di 4 °C (39,2 °F), come all'esterno di capannoni o strutture metalliche in inverno, né superare 40 °C (104 °F), come all'esterno di capannoni o strutture metalliche in estate.**
- **Non bruciare il pacco batteria anche se è seriamente danneggiato o completamente esausto.** Il pacco batteria può esplodere se gettato nel fuoco. La combustione dei pacchi batteria agli ioni di litio genera fumi e materiali tossici.
- **Se il contenuto della batteria dovesse venire a contatto con la pelle, lavare immediatamente con sapone delicato e acqua.** Se il liquido della batteria dovesse finire in un occhio, sciacquare con l'occhio aperto per 15 minuti o fino a quando l'irritazione sarà cessata. Se dovesse essere necessario ricorrere a cure mediche, l'elettrolito della batteria è composto da una miscela di carbonati organici liquidi e di sali di litio.
- **Il contenuto delle celle della batteria aperte può causare irritazione delle vie respiratorie.** Far circolare aria fresca. Se i sintomi persistono, rivolgersi a un medico.



AVVERTENZA: pericolo di ustioni. Il liquido della batteria può essere infiammabile, se esposto a una scintilla o fiamma.



AVVERTENZA: non tentare mai di aprire il pacco batteria per alcun motivo. Se l'involucro del pacco batteria è lesionato o danneggiato, non inserirlo nel caricabatterie. Non schiacciare, far cadere o danneggiare il pacco batteria. Non utilizzare un pacco batteria o un caricabatterie che abbia subito un forte colpo, sia caduto o sia stato travolto o danneggiato in qualche modo (per esempio forato con un chiodo, battuto con un martello, calpestato). Potrebbe verificarsi una scossa elettrica o una folgorazione. I pacchi batteria danneggiati dovranno essere inviati al centro assistenza per il riciclaggio.



AVVERTENZA: pericolo d'incendio. Non conservare o trasportare il pacco batteria in modo tale che oggetti metallici possano entrare a contatto con i terminali esposti. Ad esempio, non mettere il pacco batteria all'interno di grembiuli, tasche, cassette degli

attrezzi, scatole kit prodotto, cassette, ecc., insieme a chiodi, viti, chiavi, ecc.



ATTENZIONE: quando l'utensile non viene usato, appoggiarlo su un fianco su una superficie stabile, dove non rischi di fare inciampare o cadere qualcuno. Alcuni utensili con pacchi batteria di grandi dimensioni possono rimanere in piedi poggiando sul pacco batteria, ma potrebbero cadere facilmente.

Trasporto



AVVERTENZA: pericolo d'incendio. Il trasporto delle batterie può causare incendi se i terminali della batteria entrano inavvertitamente a contatto con materiali conduttivi. Durante il trasporto delle batterie, assicurarsi che i terminali della batteria siano protetti e ben isolati da materiali che potrebbero entrare in contatto con essi e causare un corto circuito. **NOTA:** le batterie agli ioni di litio non devono essere riposte nei bagagli da stiva degli aerei.

DeWALT sono conformi a tutte le norme di trasporto in vigore, secondo quanto prescritto dalle normative del settore e legali che includono le Raccomandazioni ONU per il trasporto di merci pericolose; Regolamenti sui Prodotti Pericolosi dell'Associazione Internazionale per il Trasporto Aereo (IATA), il Codice marittimo internazionale per il trasporto delle merci pericolose (IMDG) e l'Accordo europeo concernente il trasporto stradale internazionale di merci pericolose (ADR). Le celle e le batterie agli ioni di litio sono state collaudate in base alla Sezione 38,3 del Manuale delle prove e dei criteri nell'ambito delle Raccomandazioni relative al trasporto di merci pericolose dell'ONU.

Nella maggior parte dei casi, la spedizione di un pacco batteria DeWALT sarà esente dalla classificazione nella categoria di Materiale pericoloso di classe 9 soggetto a piena regolamentazione. In generale, solo una batteria agli ioni di litio con una classificazione energetica superiore a 100 wattora (Wh) richiederà una classificazione nella categoria pienamente regolata di Materiale pericoloso di classe 9. Tutte le batterie agli ioni di litio hanno la classificazione Wh contrassegnata sul pacco. Inoltre, per via della complessità delle normative, DeWALT sconsiglia la spedizione aerea di pacchi batteria agli ioni di litio, a prescindere dalla loro classificazione energetica. Gli attrezzi dotati di batteria (kit combo) possono essere spediti per via aerea purché la classificazione energetica della batteria non superi 100 Wh.

A prescindere che una spedizione sia considerata esente o soggetta a piena regolamentazione, è responsabilità dei trasportatori consultare le ultime normative concernenti i requisiti di imballaggio/etichettatura/contrassegno e documentazione.

Le informazioni contenute in questa sezione del manuale sono fornite in buona fede e si ritengono accurate al momento della creazione del documento; tuttavia, non viene fornita alcuna garanzia implicita o esplicita. È responsabilità dell'acquirente assicurarsi che le proprie attività siano conformi alle normative in vigore.

Trasporto della batteria FLEXVOLT™

La batteria FLEXVOLT® DeWALT presenta due modalità: **uso** e **Trasporto**.

Modalità Uso: quando la batteria FLEXVOLT™ viene utilizzata autonomamente oppure è installata in un prodotto DeWALT da 18 V, funziona come batteria da 18 V. Quando la batteria FLEXVOLT™ è installata in un prodotto da 54 V o 108 V (due batterie da 54 V), funziona come una batteria da 54 V.

Modalità Trasporto: quando viene inserito il coperchio sulla batteria FLEXVOLT™, la batteria è in modalità Trasporto. Conservare il coperchio per la spedizione.

In modalità Trasporto, le celle all'interno del pacco batteria sono elettricamente scollegate, cosicché risultano 3 batterie con un valore nominale in wattora (Wh) inferiore rispetto a 1 sola batteria con un valore nominale in Wh nominale maggiore. La quantità superiore di 3 batterie con un wattora inferiore può esentare il pacco da determinate norme di spedizione imposte sulle batterie con wattora superiore.

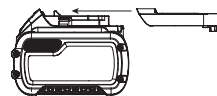

Per esempio, Il valore nominale in Wh di trasporto è di 3 x 36 Wh, vale a dire 3 batterie da 36 Wh ciascuna. Il valore nominale in Wh per la modalità "Uso" potrebbe essere 108 Wh (il che implica la presenza di 1 batteria).

Esempio di utilizzo e indicazioni sull'etichetta di spedizione



Istruzioni per la conservazione

1. Il luogo di conservazione ideale deve essere fresco e asciutto, al riparo dalla luce solare diretta e da temperature eccessivamente fredde o calde. Per garantire prestazioni e durata ottimali delle batterie conservare i pacchi batteria a temperatura ambiente quando non vengono usati.
2. Per la conservazione nel lungo periodo, si raccomanda di riporre i pacchi batteria completamente carichi in un luogo fresco e asciutto fuori dal caricabatterie per risultati ottimali.

NOTA: i pacchi batteria non devono essere conservati completamente scarichi. Il pacco batteria deve essere ricaricato prima dell'uso.

Etichette sul caricabatterie e sul pacco batteria

Oltre ai simboli utilizzati in questo manuale, le etichette sul caricabatteria e il pacco batteria riportano i seguenti simboli:



leggere il manuale di istruzioni prima dell'uso.



Per conoscere la durata di carica, consultare la sezione "Dati tecnici".



Non sondare con oggetti conduttivi.



Non caricare pacchi batteria danneggiati.



Non esporre all'acqua.



Fare sostituire immediatamente i cavi di alimentazione difettosi.



Caricare solo a temperature comprese tra 4 e 40 °C.



Solo per uso in ambienti chiusi.



Smaltire il pacco batteria con la dovuta attenzione per l'ambiente.



Ricaricare i pacchi batteria esclusivamente con i caricabatterie designati da DEWALT. La ricarica di pacchi batteria diversi da quelli designati da DEWALT con un caricabatterie DEWALT potrebbe causarne l'esplosione o far insorgere altre situazioni di pericolo.



Non bruciare il pacco batteria.



USO (senza il coperchio di trasporto). Esempio: il valore Wh indicato è 108 Wh (1 batteria da 108 Wh).



TRASPORTO (con coperchio di trasporto integrato). Esempio: il valore Wh indicato è 3 x 36 Wh (3 batterie da 36 Wh).

Tipo batterie

L'idropulitrice DCMPW1600 è concepita per funzionare con due pacchi batteria da 18 Volt di uguale capacità. Il modello DCMPW1600 non funziona con una sola batteria e, se vengono installate batterie da 18Volt con capacità diverse, quella con la capacità inferiore, quando si esaurisce, provoca lo spegnimento della macchina. Per ottenere prestazioni e autonomia di funzionamento ottimali si consiglia di utilizzare i pacchi batteria DCB547 da 9,0 Ah. **NOTA:** per risultati ottimali assicurarsi che i pacchi batteria siano completamente carichi prima dell'uso.

Questi pacchi batteria possono essere utilizzati: DCB181, DCB182, DCB183, DCB183B, DCB183G, DCB184, DCB184B, DCB184G, DCB185, DCB187, DCB189, DCBP034, DCBP034G, DCBP518, DCBP518G, DCB546, DCB547, DCB547G, DCB548, DCB549. Per ulteriori informazioni consultare la sezione

Dati tecnici.

Contenuto della confezione

La confezione contiene:

- 1 Idropulitrice
- 1 Impugnatura di spruzzo
- 1 Lancia
- 1 Tubo flessibile ad alta pressione
- 1 Tubo di aspirazione per autoadescamento
- 1 Ugello schiumogeno ad alta pressione
- 1 Filtro dell'acqua in ingresso
- 1 Ugello a getto regolabile
- 1 Ugello turbo
- 1 Strumento per la pulizia degli ugelli
- 1 Raccordo per tubo flessibile universale

- 1 Pacco batteria Li-Ion (modelli C1, D1, E1, G1, H1, L1, M1, P1, Q1, S1, T1, U1, X1, Y1 e Z1)
 - 2 Pacchi batteria Li-Ion (modelli C2, D2, E2, G2, H2, L2, M2, P2, Q2, S2, T2, U2, X2, Y2 e Z2)
 - 3 Pacchi batteria Li-Ion (modelli C3, D3, E3, G3, H3, L3, M3, P3, Q3, S3, T3, U3, X3, Y3 e Z3)
- 1 Manuale di istruzioni

NOTA: I pacchi batteria, i caricabatteria e le cassette di trasporto non sono inclusi nei modelli N. I pacchi batteria e i caricabatteria non sono inclusi nei modelli NT. I modelli B includono i pacchi batteria Bluetooth®.

NOTA: il marchio e i loghi Bluetooth® sono marchi registrati di Bluetooth®, SIG, Inc. e qualsiasi utilizzo di tali marchi da parte di DEWALT è concesso in licenza. Altri marchi e nomi commerciali sono di proprietà dei rispettivi titolari.

- Verificare eventuali danni all'apparato, ai componenti o agli accessori che possano essere avvenuti durante il trasporto.
- Prima di utilizzare il prodotto, leggere e comprendere interamente questo manuale.

Riferimenti sull'apparecchio

Sull'apparecchio compaiono i seguenti pittogrammi:



Avvertenza! Per ridurre il rischio di lesioni personali l'utilizzatore deve leggere il manuale di istruzioni.



Indossare occhiali di sicurezza.



Utilizzare dispositivi di protezione per l'udito.



Macchina non adatta per essere collegata alla rete dell'acqua potabile.



Potenza sonora garantita ai sensi della Direttiva 2000/14/CE. DCMPW1600



Rimuovere sempre le batterie dall'apparecchio prima di sottoporlo a qualsiasi intervento di pulizia o manutenzione.

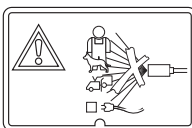

Non dirigere mai il getto dell'acqua verso persone e animali né verso la macchina o componenti elettrici

Posizione del codice data (Fig. B)

Il codice data di produzione **5** consiste in un anno a 4 cifre seguito da una settimana a 2 cifre ed è esteso da un codice di fabbrica a 2 cifre.

Descrizione (Fig. A)



AVVERTENZA: non modificare mai l'apparecchio né alcuna sua parte. Ne potrebbero derivare danni materiali o lesioni alle persone.

- 1 Tubo flessibile ad alta pressione
- 2 Lancia
- 3 Pulsante di aggancio/sgancio ugello
- 4 Impugnatura di spruzzo
- 5 Impugnatura di presa
- 6 Sicura del grilletto
- 7 Grilletto di azionamento
- 8 Corpo dell'idropultrice
- 9 Interruttore/Selettore di pressione
- 10 Sportello dello scomparto porta-accessori
- 11 Fermo dello sportello
- 12 Manico telescopico
- 13 Pulsante di sblocco del manico
- 14 Gabbia di protezione
- 15 Ruote di trasporto
- 16 Piedi
- 17 Ingresso dell'acqua del tubo per irrigazione da giardino
- 18 Scarico dell'acqua ad alta pressione
- 19 Pulsante Boost
- 20 Sportello dello scomparto batterie
- 21 Fermo dello sportello scomparto batterie
- 22 Ugello turbo
- 23 Ugello a getto regolabile
- 24 Filtro dell'acqua in ingresso
- 25 Adattatore per tubo da irrigazione ad attacco rapido
- 26 Ugello schiumogeno ad alta pressione
- 27 Strumento per la pulizia degli ugelli
- 28 Tubo di aspirazione per autoadesamento
- 29 Galleggiante
- 30 Filtro del tubo di aspirazione
- 31 Collare del tubo di aspirazione
- 32 Supporto porta-tubo
- 33 Fermo di fissaggio tubo
- 34 Cinghia fermatubo

Uso previsto

Questa idropultrice è destinata alla pulizia di barche, automobili, balconi, vialetti, griglie, rivestimenti esterni di abitazioni, motociclette, cortili e mobili da giardino.

NON utilizzare questo apparecchio in presenza di umidità o liquidi o gas infiammabili.

NON consentire ai bambini di venire a contatto con l'apparecchio. L'uso di questo apparecchio da parte di persone inesperte deve avvenire sotto sorveglianza.

- **Bambini e infermi.** Questo elettrotensile non è destinato all'uso da parte di bambini piccoli o persone inferme non sorvegliati.
- Questo prodotto non è destinato all'impiego da parte di persone di qualsiasi età con capacità fisiche, sensoriali o

mentali ridotte o che non siano in possesso della dovuta esperienza o conoscenza, a meno che siano sorvegliate da parte di una persona responsabile della loro sicurezza. I bambini non devono mai essere lasciati da soli con questo prodotto.

ASSEMBLAGGIO E REGOLAZIONI



AVVERTENZA: per ridurre il rischio di lesioni gravi alle persone, spegnere l'utensile e scollegarlo dall'alimentazione elettrica pacco batteria prima di effettuare qualsiasi regolazione o rimozione/ installazione di dotazioni o accessori. Un avvio accidentale può provocare lesioni alle persone.



AVVERTENZA: utilizzare esclusivamente batterie e caricabatterie DEWALT.

Manici di trasporto della gabbia protettiva (Fig. C)

Questa idropultrice è dotata di una gabbia di protezione che la preserva dall'usura dovuta all'impiego quotidiano in cantiere, ma che consente anche di disporre di manici per il trasporto **14** opzionali. Trasportare l'idropultrice utilizzando la parte della gabbia più comoda in funzione dell'applicazione. **NON** tentare di trasportare l'idropultrice tenendola dal supporto porta-tubo **32** o dal manico telescopico **12**.

Manico telescopico (Fig. A, D)

Questa idropultrice è dotata di un pratico manico telescopico incorporato e di ruote per il trasporto.

1. Per sbloccare il manico telescopico **12** premere il pulsante di sblocco del manico **13** e fare scorrere il manico verso l'altro. Quando il manico scatta in posizione, si avverte un clic.
2. Per riporre il manico telescopico **12** premere il pulsante di sblocco del manico **13** e far scorrere il manico telescopico verso il basso e nel corpo dell'idropultrice. Quando il manico scatta in posizione, si avverte un clic.
3. Per spostare l'idropultrice **8** inclinarla in modo che le ruote di trasporto **15** tocchino terra e tirarla afferrandola dal manico telescopico.

Scomparto porta-accessori (Fig. E)

Questa idropultrice è provvista di uno scomparto porta-accessori **41** in cui è possibile riporre la lancia, l'impugnatura di spruzzo, l'impugnatura di presa e gli ugelli.

1. Per sbloccare lo sportello dello scomparto porta-accessori **10** ruotare il fermo dello sportello **11** in senso antiorario e aprire lo sportello per accedere alla lancia **2**, all'impugnatura di spruzzo **4**, all'impugnatura di presa **5**, all'ugello turbo **22** e all'ugello a getto regolabile **23**.
2. Per chiudere lo sportello dello scomparto porta-accessori **10**, porlo nella posizione di chiusura, quindi ruotare il fermo dello sportello **11** in senso orario per bloccare lo sportello in quella posizione.

Assemblaggio della lancia (Fig. F)

1. Per collegare l'impugnatura di spruzzo **4** all'impugnatura di presa **5** inserire la parte terminale dell'impugnatura di spruzzo sull'estremità filettata dell'impugnatura di presa. Ruotare l'impugnatura di spruzzo **4** in senso orario fino a quando sarà completamente serrata.
2. Per collegare la lancia **2** all'impugnatura di spruzzo **4**, inserire l'estremità filettata della lancia nel collare filettato **42** dell'impugnatura di spruzzo. Ruotare il collare filettato **42** in senso orario fino a quando sarà completamente serrato.

Conservazione del tubo flessibile ad alta pressione e del tubo flessibile di aspirazione (Fig. G)

Questa idropulitrice è dotata di un vano per riporvi il tubo flessibile ad alta pressione. Il tubo arrotolato viene fissato tra il supporto porta-tubo **32** e il corpo dell'idropulitrice **8**.

1. Per accedere al tubo flessibile ad alta pressione **1** o al tubo flessibile di aspirazione **28**, sbloccare il fermo di fissaggio del tubo **33** e aprire il supporto porta-tubo **32** dall'idropulitrice **8**.
2. Srotolare la cinghia fermatubo **34** e rimuovere il tubo dall'idropulitrice **8**.
3. Richiudere il supporto porta-tubo **32** e bloccare fermo di fissaggio del tubo **33** fissando il supporto porta-tubo **32** al corpo dell'idropulitrice **8**.

Montaggio del tubo flessibile ad alta pressione (Fig. H)



ATTENZIONE: NON TIRARE MAI IL TUBO FLESSIBILE DI ALIMENTAZIONE DELL'ACQUA PER SPOSTARE l'idropulitrice. Ciò potrebbe danneggiare il tubo e/o l'ingresso della pompa.

NOTA: srotolare il tubo flessibile ad alta pressione **1** prima dell'installazione per evitare che si attorcigli.

NOTA: durante l'installazione del tubo, evitare di avvitare il raccordo con i filetti non allineati. Ciò provocherebbe la fuoriuscita di acqua.

1. Per collegare il tubo flessibile ad alta pressione **1** all'impugnatura di presa **5**, infilare il collare del tubo flessibile **39** sul raccordo di ingresso **40**.
2. Per collegare il tubo flessibile ad alta pressione all'idropulitrice **8**, avvitare il collare del tubo flessibile **40** sullo scarico dell'acqua ad alta pressione **18**.

Fissaggio del tubo per irrigazione da giardino (Fig. I)

NOTA: prima di collegare il tubo per irrigazione da giardino all'idropulitrice, fare scorrere l'acqua attraverso il tubo per trenta secondi in modo da eliminare eventuali detriti dalla sua imboccatura.

1. Per collegare il tubo per irrigazione da giardino **38** all'idropulitrice **8**, avvitare innanzitutto il filtro dell'acqua in ingresso **24** sull'attacco per l'ingresso dell'acqua **17**.

2. Svitare la base dell'adattatore per tubo flessibile ad attacco rapido **25** e fare scorrere la base sul tubo di irrigazione. Spingere il tubo nell'adattatore per tubo flessibile ad attacco rapido fino a quando si ferma. Avvitare la base sull'adattatore per tubo flessibile ad attacco rapido **25** per bloccare il tubo nell'adattatore **25** stesso.
3. Spingere l'adattatore per tubo flessibile ad attacco rapido **25** nel filtro dell'acqua in ingresso **24** finché non si avverte uno scatto.
NOTA: dopo l'uso, scollegare sempre il tubo per irrigazione da giardino.

Collegamento degli ugelli (Fig. J)



PERICOLO: rischio di lesioni provocate da iniezione di liquido. Non dirigere il flusso di scarico verso altre persone, cute non protetta, occhi o animali. Potrebbero verificarsi gravi lesioni personali.



AVVERTENZA: eventuali oggetti proiettati in aria potrebbero causare il rischio di gravi lesioni personali. **NON** tentare di cambiare ugello mentre l'idropulitrice è in funzione. Spegnerne l'idropulitrice prima di cambiare l'ugello.

1. Per collegare un ugello alla lancia **2** premere il pulsante di aggancio/sgancio ugello **3** sulla lancia e inserire l'ugello adatto.
2. Rilasciare il pulsante di aggancio/sgancio ugello **3** per bloccare l'ugello in posizione.
3. Dare all'ugello uno strattone deciso per assicurarsi che sia bloccato in posizione.

Tipi di ugello	Applicazioni indicate
Ugello a getto regolabile	Per una pulizia delicata di superfici ampie
Ugello turbo	Per la pulizia abrasiva

NOTA: l'ugello turbo **22** è adatto per pulire cemento e muratura. Non è consigliato l'impiego di questo ugello per la pulizia di veicoli in genere, in quanto potrebbe rovinarne la superficie.

Regolazione dell'ampiezza di spruzzo dell'ugello a getto regolabile (Fig. J)

L'angolo di inclinazione del getto che fuoriesce dall'ugello può essere regolato ruotando l'ugello. In questo modo l'ampiezza di spruzzo varia da un getto a puntiforme ad alta intensità di circa 0° a un getto a ventaglio ampio di 60°.

- Un getto puntiforme distribuisce l'impatto dell'acqua in un'area concentrata, determinando un'elevata forza di impatto sulla superficie di pulizia. Utilizzare un getto puntiforme per una pulizia profonda in un'area concentrata. Tuttavia, utilizzarlo con cautela, poiché potrebbe danneggiare alcune superfici.
- Un getto a ventaglio ampio distribuisce l'impatto dell'acqua su un'area più ampia, garantendo un'eccellente azione pulente con un rischio ridotto di danni alla superficie. Con un getto a ventaglio ampio si possono pulire più rapidamente grandi superfici.

Collegamento del tubo di aspirazione autoadescante (Fig. K)

Utilizzare il tubo di aspirazione per autoadescamento per prelevare l'acqua da un secchio o da un'altra fonte di acqua dolce.

AVVISO: non utilizzare questo tubo per aspirare sapone, prodotti chimici, liquidi sporchi o corrosivi, come detersivi per vetri, concimi, fertilizzanti o candeggina. Non usarlo con acqua salata.

NOTA: durante l'installazione del tubo di aspirazione per autoadescamento fare attenzione a non avvitare il raccordo con i filetti non allineati **28**. Ciò provocherebbe la fuoriuscita di acqua.

1. Per collegare il tubo di aspirazione per autoadescamento **28** all'idropulitrice **8**, infilare il collare del tubo di aspirazione **31** sull'attacco per l'ingresso dell'acqua **17**.
 2. Serrare saldamente il collare del tubo di aspirazione **31** a mano.
- NOTA:** dopo l'uso, scollegare sempre il tubo di aspirazione.
3. Posizionare l'altra estremità del tubo di aspirazione, con il filtro **30** in un recipiente o in un'altra fonte di acqua dolce.
 4. Regolare la posizione del galleggiante **29** sul tubo di aspirazione dimodoché il filtro **30** sia immerso nell'acqua.
 5. Scegliere l'ugello corretto da utilizzare. **Montaggio degli ugelli**
 6. Al termine del lavoro, mettere il tubo di aspirazione in un recipiente di acqua pulita e fare passare l'acqua pulita attraverso la macchina per sciacquarla.

NOTA: quando si utilizza il tubo di aspirazione per autoadescamento, potrebbero essere necessari alcuni minuti prima che la pompa dell'idropulitrice si autoadeschi. Accertarsi che l'idropulitrice sia accesa e che il grilletto di azionamento della lancia sia tirato fino all'adescamento.

Montaggio dell'ugello schiumogeno ad alta pressione (Fig. L)

1. Per collegare l'ugello schiumogeno ad alta pressione **26** alla lancia **2** premere il pulsante di aggancio/sgancio ugello **3** e inserire l'ugello schiumogeno.
2. Rilasciare il pulsante di aggancio/sgancio ugello **3** per bloccare l'ugello schiumogeno ad alta pressione **26** in posizione.
3. Dare uno strattone deciso all'ugello schiumogeno ad alta pressione **26** per assicurarsi che sia bloccato in posizione.

NOTA: l'ugello schiumogeno dovrebbe essere posizionato sotto la lancia. Non posizionare l'ugello schiumogeno ad alta pressione sopra la lancia per evitare che il detersivo goccioli su di esso. La punta dell'ugello schiumogeno ad alta pressione **26** ruota per consentire l'applicazione della schiuma sia in verticale che in orizzontale.

UTILIZZO

Istruzioni per l'uso



AVVERTENZA: attenersi sempre alle istruzioni di sicurezza e alle normative in vigore.



AVVERTENZA: per ridurre il rischio di lesioni gravi alle persone, spegnere la macchina e disconnettere i pacchi batteria prima di effettuare qualsiasi regolazione o rimozione/installazione di dotazioni o accessori. Un avvio accidentale può provocare lesioni alle persone.

Installazione e rimozione dei pacchi batteria (Fig. M, N)

Questa idropulitrice è concepita per funzionare con due pacchi batteria di uguale capacità. Essa non funziona con una sola batteria e, se vengono installate batterie con capacità diverse, quella con la capacità inferiore, quando si esaurisce, provoca lo spegnimento della macchina.

NOTA: per risultati ottimali assicurarsi che i pacchi batteria siano entrambi completamente carichi prima dell'uso.

Per installare i pacchi batteria



AVVERTENZA: prima di installare i pacchi batteria, accertarsi che l'interruttore/selettore di pressione si trovi nella posizione centrale (macchina spenta).



ATTENZIONE: quando lo sportello dell'alloggiamento batterie è aperto la macchina si ferma. Se l'interruttore/selettore di pressione è in posizione HI o LO, quando lo sportello dell'alloggiamento batterie viene chiuso la macchina si accende.



ATTENZIONE: non tenere premuto il grilletto di azionamento mentre si sta chiudendo lo sportello dell'alloggiamento batterie.

1. Sbloccare lo sportello dello scomparto batterie **20**, rotare il fermo **21** in senso antiorario e aprire lo sportello per accedere allo scomparto batterie.
 2. Allineare i pacchi batteria **35** con le guide all'interno dei rispettivi alloggiamenti e farli scorrere fino a quando saranno saldamente inseriti, assicurandosi che non possano staccarsi.
 3. Bloccare lo sportello dello scomparto batterie **20** e chiudere lo sportello **20** in modo che faccia tenuta rispetto al corpo dell'idropulitrice **8**.
 4. Ruotare il fermo dello sportello dello scomparto batterie **21** in senso orario per bloccare lo sportello. Prima di avviare l'idropulitrice assicurarsi che lo sportello dello scomparto batterie sia completamente bloccato in posizione chiusa.
- NOTA:** la macchina non funziona se lo sportello dello scomparto batterie non è del tutto chiuso bloccato con il fermo.

Per rimuovere i pacchi batteria

1. Ruotare il fermo dello sportello dello scomparto batterie **21** in senso antiorario e aprire lo sportello per accedere ai pacchi batteria **35**.
2. Premere i pulsanti di rilascio batteria **36** sui pacchi batteria **35** ed estrarre con decisione i pacchi batteria dall'apparecchio.

- Inserire le batterie in un caricabatterie, come descritto nella sezione riguardante il caricabatterie di questo manuale.
- Chiudere lo sportello dello scomparto batterie **20** in modo che faccia tenuta rispetto al corpo dell'idropulitrice **8** e bloccarlo con il fermo. Assicurarsi che lo sportello dello scomparto batterie sia completamente bloccato in posizione chiusa.

Pacchi batteria con indicatore di carica (Fig. B)

Alcuni pacchi batteria DEWALT comprendono un indicatore del livello di carica, costituito da tre spie a LED verdi che si illuminano mostrando il livello di carica residua della batteria.

Per azionare l'indicatore di carica mantenere premuto il rispettivo pulsante **43**. Una combinazione di tre spie a LED verdi si illumina, mostrando il livello di carica residua. Se il livello di carica del pacco batteria scende al di sotto del limite utilizzabile, le spie dell'indicatore non si illuminano e sarà necessario ricaricare il pacco batteria.

NOTA: l'indicatore di carica mostra solamente il livello di carica residua del pacco batteria. Esso non indica la funzionalità dell'apparecchio ed è soggetto a variazioni in base ai componenti del prodotto, alla temperatura e all'applicazione da parte dell'utilizzatore finale.

Posizione corretta delle mani (Fig. O)



AVVERTENZA: al fine di ridurre il rischio di lesioni personali gravi, tenere le mani **SEMPRE** nella posizione corretta, illustrata in figura.



AVVERTENZA: Per ridurre il rischio di gravi lesioni personali, mantenere **SEMPRE** una presa sicura allo scopo di prevenire reazioni improvvise.

La posizione corretta delle mani prevede una mano sull'impugnatura di spruzzo **5** e l'altra sull'impugnatura di presa **4**.

Posizione corretta dell'idropulitrice (Fig. A, C)



ATTENZIONE: Prima dell'uso:

Tenere sempre l'apparecchio dal verso giusto, con i piedi **16** e le ruote **15** appoggiati a terra, come mostrato nella Fig. C.

NOTA: non tentare mai di utilizzare l'idropulitrice tenendola in posizione verticale, su un fianco o capovolta a terra.

Interruttore/Selettore di pressione (Fig. A, P)

Questa idropulitrice consente di scegliere se operare ad alta pressione o a bassa pressione per i lavori più delicati; inoltre, offre la possibilità di incrementare ulteriormente la pressione (modalità Boost) per una pulizia ad alte prestazioni.

L'interruttore/selettore di pressione **9** consente di scegliere tra tre posizioni:

- Macchina spenta (posizione centrale)
- HI (a destra)
- LO (a sinistra).

Per accendere l'idropulitrice, spostare il l'interruttore/selettore di pressione **9** verso destra o verso sinistra.

Per spegnere l'idropulitrice, spostare il l'interruttore/selettore di pressione **9** nella posizione centrale.

Per un lavaggio ad alta pressione spostare l'interruttore/selettore di pressione **9** verso destra, nella posizione "HI". Questa modalità è ideale per le applicazioni che richiedono una pressione/un numero di bar maggiore/i.

Per un lavaggio a bassa pressione spostare l'interruttore/selettore di pressione **9** verso sinistra, nella posizione "LO". Questa modalità è ideale per i lavori di pulizia che richiedono maggiore delicatezza. Inoltre, questa modalità offre generalmente una maggiore autonomia di funzionamento.

NOTA: in modalità "HI" l'autonomia di funzionamento risulterà inferiore rispetto alla modalità "LO".

Per attivare la modalità Boost premere il pulsante Boost **19**. Quando è attiva questa modalità il LED verde si accende. Questa modalità è ideale per le applicazioni che richiedono il numero massimo di bar disponibili.

NOTA: la modalità Boost funziona al massimo per dieci minuti. È possibile premere nuovamente il pulsante Boost **19**, per uscire dalla modalità Boost prima di dieci minuti e tornare alla modalità su cui è impostato l'interruttore/selettore di pressione **9**. Quando stanno per scadere i dieci minuti, il LED verde inizia a lampeggiare e allo scadere del tempo della modalità Boost, la macchina torna alla modalità su cui è impostato l'interruttore/selettore di pressione **9**.

NOTA: dopo aver utilizzato la modalità boost per dieci minuti, l'unità può tornare a tale modalità premendo di nuovo il pulsante Boost **19**.

NOTA: utilizzando l'idropulitrice in modalità Boost la sua autonomia di funzionamento complessiva si riduce.

Lavaggio con l'idropulitrice (Fig. A–P)



AVVERTENZA: per ridurre il rischio di gravi lesioni personali spegnere l'apparecchio e rimuovere le batterie prima di effettuare qualsiasi regolazione o rimuovere/installare dotazioni o accessori. Un avvio accidentale può provocare lesioni alle persone.

Preparazione della superficie per la pulizia

- Rimuovere dall'area oggetti che potrebbero creare un pericolo, come giocattoli o mobili da giardino.
- Assicurarsi che tutte le porte e le finestre siano chiuse ermeticamente. Proteggere tutte le piante e gli alberi presenti nell'area adiacente con un telo antigocce assicurandosi che non siano danneggiati da un'eccessiva nebulizzazione.
- Pre-risciacquare la superficie da pulire con acqua pulita.
- Utilizzare esclusivamente detergenti formulati per idropulitrici.
- Testare sempre il detergente in un'area poco in vista prima dell'uso.

Preparazione dell'idropulitrice per l'uso



PERICOLO: rischio di lacerazione e lesioni da iniezione di liquido. Quando si utilizza l'impostazione ad alta pressione, NON permettere che il getto ad alta pressione venga a contatto con la cute non protetta, con gli occhi o con animali. Potrebbero verificarsi gravi lesioni personali.



ATTENZIONE: prima dell'uso:

- collegare il tubo flessibile ad alta pressione all'idropulitrice e alla lancia. Per le istruzioni su come collegare il tubo flessibile ad alta pressione all'idropulitrice e alla lancia, consultare la sezione **Collegamento del tubo flessibile ad alta pressione** nel capitolo **Assemblaggio e regolazioni**;
- collegare l'idropulitrice alla fonte di alimentazione idrica. Per le indicazioni su come collegare l'idropulitrice alla fonte di alimentazione idrica, consultare la sezione **Collegamento del tubo per irrigazione da giardino** nel capitolo **Assemblaggio e regolazioni**;
- installare i due pacchi batteria **35**. Chiudere e bloccare con il fermo lo sportello dello scomparto batterie **20**. Assicurarsi che lo sportello sia completamente bloccato in posizione con il fermo. Vedere la sezione **Per installare i pacchi batteria** nel capitolo **Installazione e rimozione dei pacchi batteria**.

Preparazione della lancia (Fig. A, F)

IMPORTANTE: prima di accendere l'idropulitrice, disinserire la sicura del grilletto **6** e premere il grilletto **7**.

- La lancia deve essere completamente assemblata prima dell'uso. Vedere la sezione **Assemblaggio della lancia** nel capitolo **Assemblaggio e regolazioni**.
- Disinserire la sicurezza del grilletto **6**.
- Attivare l'alimentazione dell'acqua.
- Premere il grilletto di azionamento **7**. Tenere premuto il grilletto per 30 secondi per scaricare l'aria dall'impianto.
- Se è ancora presente aria nel getto d'acqua, continuare a far scorrere l'acqua attraverso la lancia.

Pulizia di una superficie (Fig. P)

- Per accendere l'idropulitrice portare l'interruttore/selettore di pressione **9** nella posizione HI o LO.
- L'angolo di inclinazione più indicato per spruzzare l'acqua contro una superficie da pulire è 45°.
 - L'ugello tende a far sì che le particelle di sporco si incastrino nella superficie.
 - Quando si lavora su superfici verticali, è meglio applicare il detergente procedendo dal basso verso l'alto, in modo da evitare che il detergente scivoli verso il basso e provochi la formazione di striature.
- Per disinserire l'impugnatura di spruzzo, rilasciare il grilletto.

Spostamento dell'idropulitrice (Fig. A–D)

- Spegnere l'idropulitrice **8** portando l'interruttore/selettore di pressione **9** nella posizione centrale. Disattivare l'alimentazione dell'acqua.
- Dirigere la lancia **2** in una direzione sicura e tirare il grilletto **7** per scaricare la pressione dell'acqua residua.
- Una volta svuotata completamente la lancia, alzare il manico telescopico **12** e trascinare l'idropulitrice sulle ruote **15** fino alla destinazione successiva.

Spegnimento (Fig A, H, I, N, P)

- Spegnere l'idropulitrice **8** portando l'interruttore/selettore di pressione **9** nella posizione centrale, dopodiché chiudere l'alimentazione dell'acqua e rimuovere i pacchi batteria dall'idropulitrice **8**.

- Scaricare la pressione residua premendo il grilletto di azionamento **7** fino a quando non uscirà più acqua dalla lancia **2**.
- Inserire la sicura del grilletto **6**.
- Scollegare il tubo per irrigazione da giardino dall'attacco per l'ingresso dell'acqua **17**.
- Scollegare il tubo flessibile ad alta pressione **1** dallo scarico dell'acqua ad alta pressione **18** e dal tubo di scarico.

Pulizia dell'ugello (Fig. A, Q)



AVVERTENZA: Per ridurre il rischio di gravi lesioni personali spegnere l'apparecchio e rimuovere le batterie prima di effettuare qualsiasi regolazione o rimuovere/installare dotazioni o accessori. Un avvio accidentale può provocare lesioni alle persone.

Se l'ugello dovesse intasarsi per via di corpi estranei, come la sporcizia, si potrebbe sviluppare una pressione eccessiva. Se l'ugello dovesse ostruirsi o restringersi parzialmente, la pressione della pompa inizierà a pulsare. Pulire immediatamente l'ugello utilizzando lo strumento per la pulizia degli ugelli.

- Spegnere l'idropulitrice **8** portando il selettore di pressione **9** nella posizione centrale.
- A questo punto, chiudere l'alimentazione dell'acqua e rimuovere i pacchi batteria dall'idropulitrice **8**.
- Premere il grilletto di azionamento **7** sull'impugnatura di spruzzo **4** per scaricare la pressione dell'acqua.
- Rimuovere l'ugello dalla lancia **2** premendo il pulsante di aggancio/sgancio ugello **3** sulla lancia e tirando l'ugello.
- Utilizzando lo strumento per la pulizia degli ugelli **27**, rimuovere eventuali detriti dall'ugello.
- Fare scorrere dell'acqua attraverso l'ugello prelevandola da un rubinetto o dal tubo per irrigazione da giardino.

Tubo di aspirazione (Fig. K)

- Per pulire il tubo di aspirazione **28** spegnere l'idropulitrice.
- Premere il grilletto di azionamento per scaricare la pressione dell'acqua.
- Staccare il tubo di aspirazione **28** dall'idropulitrice.
- Prelevare l'acqua per pulire il tubo di aspirazione da un tubo per irrigazione da giardino, risciacquare il tubo di aspirazione a fondo e lasciarlo asciugare.

Filtro del tubo di aspirazione (Fig. R)

- Ruotare il filtro **30** posto all'estremità del tubo di aspirazione **28** in senso antiorario e rimuoverlo.
- Rimuovere l'elemento filtrante dall'interno del filtro.
- Risciacquare tutte le parti del filtro con acqua pulita e rimontarlo.

MANUTENZIONE

Questo apparato è stato progettato per funzionare a lungo con una manutenzione minima. Per avere prestazioni sempre soddisfacenti occorre avere cura dell'apparato e sottoporlo a pulizia periodica.



AVVERTENZA: per ridurre il rischio di gravi lesioni personali, spegnere l'apparato e staccare il pacco batteria prima di eseguire qualsiasi regolazione o

rimozione/installazione di dotazioni o accessori. Un avvio accidentale può causare lesioni.

Il caricabatteria e il pacco batteria non sono parti riparabili. Per informazioni sui contatti dei centri di assistenza, consultare il retro di questo manuale o visitare il sito web www.2helpU.com.

Lubrificazione

L'apparato non richiede alcuna ulteriore lubrificazione.

Pulizia



AVVERTENZA: pericolo di scosse elettriche e rischio meccanico. Scollegare la spina dalla presa di corrente e/o rimuovere il pacco batteria, se estraibile, dal prodotto prima di pulirlo.



AVVERTENZA: per garantire un funzionamento sicuro ed efficiente, mantenere sempre puliti il prodotto e le feritoie di ventilazione (se del caso). Le feritoie di ventilazione possono essere pulite con una spazzolina asciutta con setole morbide non di metallo e/o con un aspirapolvere adatto. Non utilizzare acqua né soluzioni detergenti di alcun tipo.



AVVERTENZA: soffiare via la polvere dal corpo motore dell'apparecchio con aria compressa asciutta, appena si rileva sporco visibile all'interno e attorno alle feritoie di ventilazione. Quando si esegue questa procedura, indossare un dispositivo di protezione per gli occhi e una maschera antipolvere omologati.



AVVERTENZA: non utilizzare mai solventi o altri prodotti chimici aggressivi per pulire le parti non metalliche del prodotto. Tali sostanze chimiche possono indebolire i materiali utilizzati per questi componenti. Usare un panno inumidito solamente con acqua e sapone neutro. Evitare la penetrazione di liquidi all'interno del prodotto. Non immergere mai alcuna parte del prodotto in un liquido.

Conservazione (Fig. C, E, S)

- Conservare in un luogo asciutto e coperto a una temperatura superiore allo zero e con le batterie rimosse. CONSERVARE AL CHIUSO.
- Svuotare sempre completamente l'acqua dal tubo flessibile ad alta pressione, dall'idropulitrice, dagli ugelli e dalla lancia.
- Gli ugelli possono essere riposti negli appositi alloggiamenti nello scomparto porta-accessori **41**, come illustrato nelle Fig. E e S.
- Il tubo flessibile ad alta pressione e il tubo flessibile di aspirazione possono essere conservati arrotolati e fissati tra la gabbia di protezione e il corpo dell'idropulitrice **8**, come illustrato nella Fig. C.
- La lancia, smontata in tre pezzi, può essere riposta negli appositi alloggiamenti nello scomparto porta-accessori **41**, come illustrato nelle Fig. E e S.
- L'ugello schiumogeno ad alta pressione **26** può essere riposto vuoto, nell'apposito alloggiamento integrato nel corpo dell'idropulitrice, come illustrato nella Fig. C.

Scarico integrato (Fig. T)

Per evitare il ristagno dell'acqua nello scomparto porta-accessori DCMPW1600 l'idropulitrice è stata progettata con un sistema di scarico integrato. Il foro di scarico **42** si trova sul fondo dell'idropulitrice **8** come illustrato nella Fig. T.

Accessori opzionali



AVVERTENZA: poiché accessori diversi da quelli offerti da DEWALT non sono stati testati con questo prodotto, l'utilizzo di tali accessori potrebbe essere pericoloso. Per ridurre il rischio di lesioni alle persone, utilizzare soltanto gli accessori consigliati da DEWALT per l'uso con questo prodotto.

Rivolgersi al proprio rivenditore per ulteriori informazioni sugli accessori più adatti.

Protezione dell'ambiente



I prodotti/Le batterie sono riciclabili, ma, se sono contrassegnati con il simbolo del cassonetto barrato, non devono essere smaltiti con i normali rifiuti domestici.

Lasciare scaricare completamente le batterie e separarle e, se possibile, separare le fonti luminose dal prodotto. È responsabilità dell'utilizzatore provvedere all'eliminazione di tutti i dati personali dal prodotto da smaltire. A quel punto sarà possibile conferirlo presso un centro di raccolta ufficiale o presso un rivenditore aderente all'iniziativa, che nella maggior parte dei casi lo ritirerà a titolo gratuito. L'imballaggio deve essere scartato in base al codice del materiale contrassegnato su di esso. Le istruzioni per l'uso e la sicurezza devono essere smaltite solo quando il prodotto non è più in uso.

Per informazioni sulla gestione dei rifiuti, rivolgersi alla propria comunità locale/al proprio comune di residenza. Per ulteriori informazioni, visitare il sito web www.2helpU.com e scansionare il codice QR riportato sopra.

GUIDA ALLA RISOLUZIONE DEI PROBLEMI



AVVERTENZA: rischio di operazione non sicura. Prima di effettuare la manutenzione dell'apparecchio, staccare la spina dalla presa di corrente o scollegare l'alimentazione elettrica, disattivare l'alimentazione dell'acqua, scaricare la pressione residua e inserire la sicura sull'impugnatura del nebulizzatore.

PROBLEMA	CAUSA	SOLUZIONE
Il motore non si avvia.	I pacchi batteria non sono stati installati correttamente.	Verificare l'installazione dei pacchi batteria.
	I pacchi batteria non si sono caricati.	Controllare i requisiti di carica dei pacchi batteria.
	Il selettore di velocità è in posizione OFF.	Portarlo nella posizione HI o LO.
	Il grilletto della lancia non è stato premuto.	Premere il grilletto con il selettore in posizione ON.
	Lo sportello dello scomparto batterie non è bloccato.	Chiudere completamente lo sportello dello scomparto batterie e assicurarsi che il fermo dello sportello sia in posizione bloccata.
L'apparecchio non raggiunge la pressione massima.	Il rubinetto dell'acqua non è completamente aperto.	Aprire completamente il rubinetto dell'acqua.
	Il filtro dell'acqua in ingresso è otturato.	Rimuovere il filtro e sciacquarlo per pulirlo.
	L'ugello è usurato.	Sostituirlo con uno nuovo.
	La pompa sta aspirando aria.	Verificare che i tubi e i raccordi siano a tenuta d'aria. Spegnerla la macchina e spurgare la pompa premendo il grilletto finché dall'ugello uscirà un flusso d'acqua costante.
	L'erogazione dell'acqua è limitata.	Controllare che il tubo dell'acqua non sia attorcigliato, non presenti perdite e non sia ostruito.
La pressione in uscita varia da alta a bassa.	L'acqua in ingresso non è sufficiente.	Aprire completamente il rubinetto dell'acqua e controllare che il tubo non perda e non presenti delle pieghe.
	La pompa sta aspirando aria.	Verificare che i tubi e i raccordi siano a tenuta d'aria. Spegnerla la macchina e spurgare la pompa premendo il grilletto finché dall'ugello uscirà un flusso d'acqua costante.
	Il filtro dell'acqua in ingresso è otturato.	Per disostruirlo, sciacquare con acqua.
	L'ugello di scarico è ostruito.	Soffiare fuori o rimuovere i detriti.
	L'ugello di scarico è ostruito.	Soffiare fuori o rimuovere i detriti. Fare scorrere acqua calda attraverso l'ugello per rimuovere i detriti.
Il detersivo è assente.	L'ugello schiumogeno è vuoto.	Aggiungere altro detersivo.
	L'ugello schiumogeno non è collegato correttamente.	Controllare i collegamenti. Assicurarsi che l'ugello schiumogeno sia completamente fissato alla lancia.
	Il detersivo è troppo denso.	Utilizzare detersivi raccomandati per l'uso solo nelle idropultrici. Seguire le indicazioni di diluizione del detersivo del produttore.
	Bocchette di aspirazione del detersivo danneggiate o intasate.	Rimuovere l'ostruzione o i detriti e far scorrere acqua calda sulle bocchette di aspirazione del detergente.
	L'ugello di scarico è ostruito.	Soffiare fuori o rimuovere i detriti.
Il raccordo per il tubo da giardino perde acqua.	Il pomello di regolazione della portata è chiuso.	Regolare il pomello di regolazione della portata sulla parte superiore dell'ugello schiumogeno ad alta pressione.
	I raccordi sono allentati.	Stringere i raccordi.
	La rondella di gomma manca o è usurata.	Sostituire la rondella nell'adattatore per tubo flessibile.
Il tubo di aspirazione non effettua l'autoadescamento.	I raccordi sono allentati.	Stringere i raccordi.
	Il filtro non è completamente sommerso.	Regolare il galleggiante e assicurarsi che il filtro sia completamente coperto dal liquido.
	Attendere più tempo per l'adescamento della pompa.	All'inizio potrebbero essere necessari diversi minuti per l'autoadescamento. Assicurarsi che la macchina sia accesa e che il grilletto sia premuto.
La lancia o la prolunga perde.	La lancia non è montata correttamente.	Vedere la sezione Assemblaggio della pistola a spruzzo del capitolo Assemblaggio e regolazioni .
	L'o-ring è rotto.	Rivolgersi a un addetto del servizio di assistenza DeWALT al numero 1-800-4-DeWALT (1-800-433-9258).
La pompa fa troppo rumore.	La pompa sta aspirando aria.	Verificare che i tubi e i raccordi siano a tenuta d'aria. Spegnerla la macchina e spurgare la pompa premendo il grilletto finché dall'ugello uscirà un flusso d'acqua costante.
La pompa perde acqua.	I raccordi sono allentati.	Controllare che tutti i raccordi siano ben stretti.
Ci sono perdite d'olio.	Le guarnizioni sono danneggiate o usurate.	Rivolgersi a un addetto del servizio di assistenza DeWALT al numero 1-800-4-DeWALT (1-800-433-9258).
	I paraolio sono danneggiati o usurati.	Rivolgersi a un addetto del servizio di assistenza DeWALT al numero 1-800-4-DeWALT (1-800-433-9258).
Il motore emette un ronzio ma non funziona.	Nel sistema è presente una pressione residua.	Spegnerla l'idropultrice, premere il grilletto della lancia per scaricare la pressione, quindi accendere la macchina.
	L'idropultrice non è stata utilizzata da molto tempo.	Rivolgersi a un addetto del servizio di assistenza DeWALT al numero 1-800-4-DeWALT (1-800-433-9258).

SNOERLOZE HOGEDRUKREINIGER

DCMPW1600

Documenten beschikbaar online

www.2helpU.com/DoC/ of

www.2helpU.com/DoC/index/xxx*

*Vervang, voor rechtstreekse toegang, "xxx" door het op het productclassificatielabel of de verpakking opgegeven modelnummer van het product.



- Instructiehandleiding
- Conformiteitsverklaring (DoC)
- Productemissiegegevens (PED): Informatie over geluid, trillingen en stof (niet van toepassing op alle producten)

WAARSCHUWING: Lees alle veiligheids waarschuwingen, instructies, illustraties en specificaties in deze handleiding, met inbegrip van de delen over de geleverde accu en lader in een originele gereedschapshandleiding of de afzonderlijke Accu's en laders-handleidingen. Handleidingen kunnen verkregen worden door contact op te nemen met de klantendienst (raadpleeg de laatste pagina van deze handleiding).

Technische gegevens

	DCMPW1600
Ingangsspanning	2x18 V _{BK}
Accutype	Li-Ion
Type	1
Nominaal debiet	4,5 L/min
Max. stroomsnelheid	5,5 L/min
Nominale druk	110 Bar / 1600 PSI / 11 MPa
Maximum druk	165 Bar / 2390 PSI / 16,5 MPa
Maximum inlaattemperatuur	50 °C
Maximale inlaatdruk	1 MPa (10 bar)
Terugslagkracht van het pistool bij de maximale druk	21N
Motorbeveiliging	IPX5
Inlaatwater	Koud schoon water
Gewicht	10,9 kg

Definities: Veiligheidsrichtlijnen

De definities hieronder beschrijven de ernstgraad voor elk signaalwoord. Gelieve de handleiding te lezen en op deze symbolen te letten.

! **GEVAAR:** *Wijst op een dreigende gevaarlijke situatie die, indien niet vermeden, zal leiden tot de dood of ernstige verwondingen.*

! **WAARSCHUWING:** *Wijst op een mogelijk gevaarlijke situatie die, indien niet vermeden, zou kunnen leiden tot de dood of ernstige letsels.*

! **VOORZICHTIG:** *Wijst op een mogelijk gevaarlijke situatie die, indien niet vermeden, kan leiden tot kleine of matige letsels.*

! **OPMERKING:** *Geeft een handeling aan waarbij geen persoonlijk letsel optreedt die, indien niet voorkomen, schade aan goederen kan veroorzaken.*

⚡ *Wijst op risico van een elektrische schok.*

🔥 *Wijst op brandgevaar.*

BELANGRIJKE VEILIGHEIDSINSTRUCTIES

! **WAARSCHUWING:** *Wanneer u deze hogedrukreiniger gebruikt, moet u de elementaire voorzorgsmaatregelen altijd opvolgen, inclusief de volgende:*

- Het is niet de bedoeling dat deze machine wordt gebruikt door personen (waaronder kinderen) met verminderde fysieke, zintuiglijke en psychische vermogens, of met een gebrek aan ervaring of kennis.
- Kinderen moeten onder toezicht staan om te verzekeren dat ze niet met het apparaat spelen.
- Lees alle instructies voordat u het product gebruikt.
- Beprek het risico op letsel, houd streng toezicht wanneer een product wordt gebruikt in de nabijheid van kinderen.
- Zorg ervoor dat u weet hoe u het product kunt uitzetten en snel de druk kunt laten ontsnappen. Zorg ervoor dat u door en door bekend bent met de bedieningsfuncties.
- Blijf alert – let goed op wat u doet.
- Werk niet met het product wanneer je moe bent of onder invloed van alcohol of drugs.
- Houd het werkteerrein vrij van personen en dieren.
- Rek u niet buiten de macht en ga niet op een wankel verhoging staan. Blijf altijd stevig en in balans op beide voeten staan.
- Voor de onderhoudsinstructies die in de handleiding worden vermeld.

! **WAARSCHUWING:** *Risico op inspuiting of letsel – richt de straal niet op personen of dieren.*

! **WAARSCHUWING:** *Lees deze volledige handleiding voordat u probeert om het product te monteren, bedienen of installeren.*

! **WAARSCHUWING:** *Deze unit is ontworpen voor bepaalde toepassingen. Er mogen geen wijzigingen in de unit worden aangebracht en/of de unit mag niet worden gebruikt voor een andere toepassing dan waarvoor deze is ontworpen.*

! **OPMERKING:** *Berg uw hogedrukreiniger altijd op een plaats op waar de temperatuur niet lager wordt dan 40 °F (4 °C). Schade door bevriezing wordt niet gedekt door de garantie.*

! **WAARSCHUWING:** *Deze machine is ontworpen voor gebruik met het schoonmaakmiddel dat wordt geleverd*

Accu's				Laders/Laadtijden (Minuten)**									
Cat #	V _{DC}	Ah	Gewicht (kg)	DCB104	DCB107	DCB112/ DCB1102	DCB113	DCB115/ DCB1104	DCB116	DCB117	DCB118	DCB132	DCB119
DCB546	18/54	6,0/2,0	1,08	60	270	170	140	90	80	40	60	90	X
DCB547/G	18/54	9,0/3,0	1,46	75*	420	270	220	135*	110*	60	75*	135*	X
DCB548	18/54	12,0/4,0	1,46	120	540	350	300	180	150	80	120	180	X
DCB549	18/54	15,0/5,0	2,12	125	730	450	380	230	170	90	125	230	X
DCB181	18	1,5	0,35	22	70	45	35	22	22	22	22	22	45
DCB182	18	4,0	0,61	60/40**	185	120	100	60	60/45**	60/40**	60/40**	60	120
DCB183/B/G	18	2,0	0,40	30	90	60	50	30	30	30	30	30	60
DCB184/B/G	18	5,0	0,62	75/50**	240	150	120	75	75/60**	75/50**	75/50**	75	150
DCB185	18	1,3	0,35	22	60	40	30	22	22	22	22	22	40
DCB187	18	3,0	0,54	45	140	90	70	45	45	45	45	45	90
DCB189	18	4,0	0,54	60	185	120	100	60	60	60	60	60	120
DCBP034/G	18	1,7	0,32	27	82	50	40	27	27	27	27	27	50
DCBP518/G	18	5,0	0,75	50	240	150	120	75	60	50	50	75	150

*Datumcode 201811475B of later

**Datumcode 201536 of later

***Deze matrix is uitsluitend bestemd als richtlijn, de tijden zijn afhankelijk van de temperaturen en de accustatus.

of wordt aanbevolen door de fabrikant. Het gebruik van andere schoonmaakmiddelen of chemicaliën kunnen de veiligheid van de machine nadelig beïnvloeden.

WAARSCHUWING: Tijdens het gebruik van hogedrukreiniger kunnen zich aerosolen vormen. Inademing van aerosolen kan gevaarlijk zijn voor de gezondheid.

WAARSCHUWING: Waterstralen onder hoge druk kunnen gevaarlijk zijn als zij verkeerd worden gebruikt. De waterstraal mag niet worden gericht op personen, elektrische apparatuur onder spanning of op de machine zelf.

WAARSCHUWING: Gebruikt de machine niet wanneer er zich personen binnen het bereik bevinden, tenzij ze beschermende kleding dragen.

WAARSCHUWING: Richt de waterstraal niet op uzelf of op anderen om kleding of schoeisel te reinigen.

WAARSCHUWING: Risico op explosie – Sproei geen brandbare vloeistoffen.

WAARSCHUWING: Hogedrukreinigers mogen niet worden gebruikt door kinderen of niet opgeleid personeel.

WAARSCHUWING: Hogedrukslangen, appendages en koppelingen zijn belangrijk voor de veiligheid van de machine. Gebruik uitsluitend slangen, appendages en koppelingen die worden aanbevolen door de fabrikant.

WAARSCHUWING: Gebruik uitsluitend originele reserveonderdelen van de fabrikant of onderdelen die zijn goedgekeurd door de fabrikant, om de veiligheid van de machine te verzekeren.

WAARSCHUWING: Water dat door de terugstroombeveiligingen is gestroomd, wordt beschouwd als niet geschikt voor menselijke consumptie.

WAARSCHUWING: Als u de machine schoonmaakt of nakijkt en wanneer u onderdelen vervangt, moet de machine losgekoppeld zijn van de stroomvoorziening.

WAARSCHUWING: Gebruikt de machine niet als belangrijke onderdelen van de machine beschadigd zijn, bijv. veiligheidsvoorzieningen, hogedrukslang, het spuitpistool.

WAARSCHUWING: Afhankelijk van de toepassing kunnen afgeschermdde spuitmonden worden gebruikt voor hogedrukreiniging, omdat dan de uitstoot van waterhoudende aerosolen aanzienlijk wordt beperkt. Dergelijke hulpstukken zijn echter niet voor alle toepassingen toegestaan. Als afgeschermdde spuitmonden niet van toepassing zijn voor de bescherming tegen aerosolen, kan een ademhalingsmasker van klasse FFP 2 of gelijkwaardig nodig zijn, afhankelijk van de reinigingslocatie.



Overeenkomstig de geldende regelgeving, mag het apparaat nooit op het drinkwaternetwerk worden aangesloten zonder een systeemscheider. Gebruik een scheider overeenkomstig IEC 61770. Water dat door een systeemscheider stroomt, wordt niet beschouwd als drinkwater.

1. **Raak de stekker en het stopcontact niet aan met natte handen.**
2. **Voorkom per ongeluk inschakelen.** Zet de schakelaar op de unit in de stand OFF voor u de stekker van het snoer aansluit op een stopcontact of de stekker uit het stopcontact trekt.
3. U mag de waterstraal nooit richten op elektrische bedrading of direct op de hogedrukspuit zelf om dat dan een zeer gevaarlijke elektrische schok kan optreden.
4. **De scherpe, felle waterstraal is zeer krachtig.** U kunt deze beter niet gebruiken op geveerde oppervlakken, houten oppervlakken of op items met een gelijmde steunlaag.

5. **Houd de werkplek vrij van personen en dieren.**
6. **Gebruik altijd beide handen wanneer u met de hogedrukreiniger werkt zodat u de volledige controle over de lans behoudt.**
7. **Raak de spuitmond of de waterstraal niet aan tijdens het werken.** Plaats nooit uw handen voor de spuitmond.
8. **Draag een veiligheidsbril wanneer u aan het werk bent.** Draag beschermende kleding en schoenen zodat u beschermd bent tegen de waterstraal.
9. **Koppel de accu(s) los van het gereedschap als het niet in gebruik is en voor het losmaken van de hogedrukslang.**
10. **Leg nooit een knoop of een scherpe knik in de hogedrukslang omdat dat materiële schade tot gevolg kan hebben. Inspecteer de hogedrukslang regelmatig. Vervang de slang onmiddellijk als deze beschadigd, versleten is of als de slang tekenen vertoont van scheuren, bellen, kleine gaten of andere lekkage.** Pak nooit de hogedrukslang vast als deze lekt of beschadigd is.
11. **Bewaar of gebruik het gereedschap en de accu niet op plaatsen waar de temperatuur kan dalen onder 4 °C (39,2 °F) (zoals in een schuurtje of een metalen loods in de winter), of hoger kan worden dan 40 °C (104 °F) (zoals in een schuurtje of een metalen loods in de zomer).** Beschadiging door bevroren wordt niet gedekt door de garantie.
12. **Neem nauwgezet alle instructies en waarschuwingen over het gebruik van chemische stoffen in acht voor u de hogedrukreiniger in gebruik neemt. Gebruik uitsluitend schoonmaakmiddelen die goedgekeurd zijn voor hogedrukreinigers. Gebruik niet een bleekmiddel, chloorhoudend middel of schoonmaakmiddelen die zuren bevatten. Volg altijd het etiket met aanbevelingen van de fabrikant, voor het juiste gebruik van schoonmaakmiddelen.** Bescherm altijd ogen uit en de luchtwegen tegen schoonmaakmiddelen.
13. **De hogedrukreiniger mag niet worden gebruikt op plaatsen waar gasdampen aanwezig kunnen zijn.** Een elektrische vonk zou een explosie of brand kunnen veroorzaken.
14. **Beperk de hoeveelheid water die in de hogedrukreiniger komt zoveel mogelijk, plaats het apparaat tijdens gebruik zo ver mogelijk van de schoonmaaklocatie.**
15. **Voorkom onbedoelde werking van de hogedrukreiniger, zet de hogedrukslang altijd vast met de aan/uitschakelaar vergrendeld wanneer u het apparaat niet gebruikt.**
16. **Om voor een vrije luchtcirculatie te zorgen, mag de hogedrukreiniger NIET bedekt worden tijdens gebruik.**
17. **Raak de felle waterstraal of een waterlek in de slang van de hogedrukreiniger niet aan, probeer niet de waterstraal tegen te houden of af te dekken.** De straal van het water staat onder hoge druk en kan uw huid doorboren.
18. **Gebruik alleen slangen en accessoires die geschikt zijn voor een druk die hoger is dan de PSI / Bar van de hogedrukreiniger.** Gebruik de hogedrukreiniger nooit met accessoires of componenten van een andere fabrikant.

19. **Schakel nooit de veiligheidsvoorzieningen van dit product uit.**
20. **Gebruik het apparaat niet wanneer er onderdelen ontbreken, kapot zijn of niet zijn goedgekeurd.**
21. **Spuut nooit brandbare vloeistoffen en gebruik de hogedrukreiniger nooit op plaatsen waar brandbare stof, brandbare vloeistof of brandbare dampen zijn.**

Veiligheid van anderen

- Dit gereedschap mag niet worden gebruikt door personen (waaronder kinderen) die lichamelijk of geestelijk mindervalide zijn of die geen ervaring met of kennis van dit gereedschap hebben, tenzij ze onder toezicht staan of instructies krijgen over het gebruik van het gereedschap van een persoon die verantwoordelijk is voor hun veiligheid.
- Kinderen moeten onder toezicht staan om te verzekeren dat ze niet met het apparaat spelen.

Overige risico's

Ondanks het toepassen van de relevante veiligheidsvoorschriften en het implementeren van veiligheidsvoorzieningen kunnen sommige overige risico's niet worden vermeden. Dit zijn:

- Gehoorbeschadiging.
- Risico op persoonlijk letsel door deeltjes die worden weggeslingerd.
- Risico van brandwonden omdat accessoires tijdens het gebruik heet worden.
- Risico van persoonlijk letsel als gevolg van langdurig gebruik.

Laders

Laders van DEWALT vereisen geen aanpassingen en zijn ontworpen voor een zo eenvoudig mogelijk gebruik.

Elektrische veiligheid

De elektrische motor is slechts voor één voltage ontworpen. Controleer altijd dat het voltage van de accu overeenkomt met de voltage op het typeplaatje. Let er ook op dat het voltage van uw lader overeenkomt met dat van uw netstroomvoorziening.



Deze DEWALT lader is dubbel geïsoleerd volgens EN60335; daarom is een aardedraad niet vereist.

Als de voedingskabel is beschadigd mag deze uitsluitend vervangen worden door DEWALT of een erkende serviceorganisatie.

Een verlengsnoer gebruiken

Gebruik alleen een verlengsnoer als het absoluut noodzakelijk is. Gebruik een goedgekeurd verlengsnoer dat geschikt is voor het ingangsvermogen van uw lader (zie **Technische gegevens**). De minimumafmeting van de geleider is 1 mm²; de maximumlengte is 30 m.

Rol het snoer altijd volledig af, wanneer u een haspel gebruikt.

Belangrijke veiligheidsinstructies voor alle acculaders

BEWAAR DEZE INSTRUCTIES: Deze handleiding bevat belangrijke instructies voor de veiligheid en voor de bediening van geschikte acculaders (raadpleeg **Technische gegevens**).

Lees voordat u de lader gebruikt, alle instructies en aanwijzingen voor de veiligheid op de lader, de accu en het product dat de accu gebruikt.



WAARSCHUWING: Gevaar voor elektrische schok. Laat geen vloeistof in de lader dringen. Dit zou kunnen leiden tot een elektrische schok.



WAARSCHUWING: Wij adviseren u een aardlekschakelaar te gebruiken met een nominale reststroomwaarde van 30 mA of minder.



VEESTORZICHTIG: Gevaar voor brandwonden. Beperk het risico van letsel, laad uitsluitend DEWALT oplaadbare accu's op. Andere typen accu's zouden uit elkaar kunnen barsten en persoonlijk letsel en materiële schade veroorzaken.



VOORZICHTIG: Er moet op worden toegezien dat kinderen niet met het gereedschap kunnen spelen.

OPMERKING: Onder bepaalde omstandigheden, wanneer de stekker van de lader in het stopcontact zit, kunnen de niet-afgeschermded laadcontacten binnenin de lader door materiaal of een voorwerp worden kortgesloten. Bepaalde materialen die geleidend zijn, zoals, maar niet uitsluitend, staalwol, aluminiumfolie of een opeenhoping van metaalachtige deeltjes, kunnen beter bij de holtes van de lader worden weggehouden. Trek altijd de stekker uit het stopcontact wanneer er geen accu in de lader zit. Trek de stekker van de lader uit het stopcontact voor u de lader gaat reinigen.

- **Probeer NIET de accu op te laden met andere laders dan de laders die in deze handleiding worden genoemd.** De lader en de accu zijn speciaal voor elkaar ontworpen.
- **Deze laders zijn niet bedoeld voor andere toepassingen dan het opladen van DEWALT oplaadbare accu's.** Andere toepassingen kunnen leiden tot brand, een elektrische schok of elektrocutie.
- **Stel de lader niet bloot aan regen of sneeuw.**
- **Trek aan de stekker van de lader en niet aan het snoer wanneer u de stekker uit het stopcontact wilt halen.** Er is dan minder risico op beschadiging van het snoer en van de stekker.
- **Controleer dat het snoer zo is geplaatst dat niemand erop kan stappen of erover kan struikelen of het snoer op andere wijze beschadigd of bekneld raakt.**
- **Gebruik alleen een verlengsnoer als dat absoluut noodzakelijk is.** Gebruik van een ongeschikt verlengsnoer kan leiden tot het risico van brand, elektrische schok of elektrocutie.
- **Plaats niet iets boven op een lader en plaats de lader niet op een zacht oppervlak omdat hierdoor de ventilatiesleuven kunnen worden geblokkeerd en de lader binnenin veel te heet wordt.** Plaats de lader niet in de buurt van een warmtebron. De lader wordt gekoeld door de ventilatiesleuven boven en onder in de behuizing.
- **Werk niet met de lader met een beschadigd snoer of een beschadigde stekker—laat eventuele beschadigde onderdelen onmiddellijk vervangen.**

- **Gebruik de lader niet als er hard op is geslagen, als de lader is gevallen of op een andere manier beschadigd is.** Breng de unit naar een officieel servicecentrum.
- **Haal de lader niet uit elkaar; breng de lader naar een officieel servicecentrum wanneer service of reparatie nodig is.** Onjuiste montage kan leiden tot het risico van een elektrische schok, elektrocutie of brand.
- **Als het netsnoer is beschadigd, moet het onmiddellijk worden vervangen door de een servicemonteur van de fabrikant of een dergelijk vakbekwaam persoon, zodat risico is uitgesloten.**
- **Trek, voordat u met reinigingswerkzaamheden begint, de stekker van de lader uit het stopcontact. Er is dan minder risico van een elektrische schok.** Het risico is niet minder wanneer u de accu uitneemt.
- **Sluit NOOIT twee laders op elkaar aan.**
- **De lader is ontworpen voor een gewone huishoudelijke elektrische installatie van 230V. Gebruik de lader niet op een andere spanning.** Dit geldt niet voor de 12V-lader.

Een accu opladen (Afb. [Fig.] B)

1. Steek de stekker van de lader in een geschikt stopcontact voor u de accu plaatst.
2. Plaats de accu 1 in de lader, en let er daarbij op dat de accu geheel in de lader komt te zitten. Het rode lampje (opladen) knippert herhaaldelijk en dat duidt erop dat de laadprocedure is gestart.
3. Een volledig opgeladen accu wordt aangegeven door het rode lampje dat constant AAN blijft. De accu is nu volledig opgeladen en kan worden gebruikt of kan in de acculader blijven zitten. Om de accu uit de lader te nemen, drukt u op de accu-vrijgaveknop 36 op de accu.

OPMERKING: U kunt maximale prestaties en levensduur van lithium-ion-accu's garanderen door de accu's volledig op te laden voor u deze voor het eerst in gebruik neemt.

Werking van de lader

Raadpleeg onderstaande indicatoren voor de laadstatus van de accu.

Laadindicatoren			
	Bezig met opladen		
	Geheel opgeladen		
	Vertraging Hete/Koude Accu*		

*Het rode lampje blijft knipperen, maar er brandt ook een geel indicatielampje wanneer de functie actief is. Wanneer de accu een geschikte temperatuur heeft bereikt, gaat het gele lampje uit en hervat de lader de laadprocedure.

De geschikte lader(s) laden niet een kapotte accu op. Wanneer de laadindicator niet gaat branden, is dat een teken dat de accu kapot is.

OPMERKING: Dit kan ook betekenen dat er iets mis is met de oplader.

Als de lader laat zien dat er een probleem is, laat de lader en de accu dan testen door een geautoriseerd servicecentrum.

Vertraging Hete/Koude Accu

Wanneer de lader waarneemt dat een accu te warm of te koud is, wordt onmiddellijk een vertraging hete/koude accu gestart en wordt het laden uitgesteld tot de accu een geschikte temperatuur heeft bereikt. De lader schakelt dan automatisch over op de accu-laadstand. Deze functie waarborgt een maximale levensduur van de accu.

Een koude accu zal minder snel opladen dan een warme accu. De accu zal gedurende de gehele laadcyclus minder snel worden opgeladen en zal niet maximaal worden opgeladen, ook niet als de accu warmer wordt.

De lader van het type DCB118 is voorzien van een interne ventilator voor het koelen van de accu. De ventilator gaat automatisch draaien wanneer de accu moet worden gekoeld. Gebruik de lader nooit als de ventilator niet goed werkt of als de ventilatiesleuven zijn geblokkeerd. Zorg ervoor dat er geen vreemde voorwerpen in de lader kunnen komen.

Elektronisch Beveiligingssysteem

XR Li-Ion-gereedschap is ontworpen met een Elektronisch Beveiligingssysteem dat voorkomt dat de accu te veel wordt geladen, te heet wordt of te diep wordt ontladen.

Het product zal automatisch uitgeschakeld worden, als het elektronisch beschermingssysteem actief wordt. Zet, als dit gebeurt, de Lithium-Ion-accu op de lader, tot deze volledig geladen is.

Montage aan de wand

Deze laders kunnen aan de wand worden gemonteerd of rechtop op een tafel of werkoppervlak staan. Plaats bij wandmontage de accu dichtbij een stopcontact en uit de buurt van een hoek of andere obstakels die de doorstroming van lucht kunnen verhinderen. Gebruik de achterzijde van de lader als sjabloon voor de plaatsing van de montageschroeven aan de wand. Monteer de lader stevig met gipsplaatschroeven (afzonderlijk aan te schaffen), van tenminste 25,4 mm lang waarvan de schroefkop een diameter heeft van 0,7–9 mm, in hout geschroefd tot op een optimale diepte, waarbij ongeveer 5,5 mm van de schroef uitsteekt. Houd de sleuven aan de achterzijde van de lader tegenover de uitstekende schroeven en steek montagesleuven volledig op de schroeven.

Instructies voor het reinigen van de lader



WAARSCHUWING: Gevaar voor elektrische schok. Neem, voordat u met de reiniging begint, de stekker van de lader uit het stopcontact. U kunt stof en vet van de buitenzijde van de lader verwijderen met een doek of een zachte, niet-metalen borstel. Gebruik geen water of schoonmaakmiddelen. Laat nooit vloeistof in het gereedschap komen; dompel nooit een onderdeel van het gereedschap onder in een vloeistof.

Accu's

Belangrijke veiligheidsinstructies voor alle accu's

Wanneer u vervangende accu's bestelt, is het belangrijk dat u het catalogusnummer en de spanning opgeeft.

Wanneer u de accu uit de verpakking haalt is deze niet geheel opgeladen. Lees onderstaande veiligheidsinstructies

voór u de accu en de lader gebruikt. Volg vervolgens de uiteengezette laadprocedures.

LEES ALLE INSTRUCTIES

- **Werk niet met de accu en laad deze niet op in een explosieve omgeving, zoals in de nabijheid van ontvlambare vloeistoffen, gassen of stof.** Wanneer u de accu plaatst in of verwijdert uit de lader kan het stof of de damp door een vonk vlamvatten.
- **Ga altijd voorzichtig te werk bij het plaatsen van de accu. Breng op geen enkele manier wijzigingen in een accu aan, met het doel de accu in een lader te plaatsen die niet geschikt is, omdat de accu kan openspringen en ernstig persoonlijk letsel veroorzaken.**
- Laad de accu's alleen op in DEWALT laders.
- **NIET** nat maken of onderdompelen in water of andere vloeistoffen.
- **Bewaar of gebruik het gereedschap en de accu niet op plaatsen waar de temperatuur kan dalen onder 4 °C (39,2 °F) (zoals in een schuurtje of een metalen loods in de winter), of hoger kan worden dan 40 °C (104 °F) (zoals in een schuurtje of een metalen loods in de zomer).**
- **Gooi accu's niet in het vuur, zelfs niet als ze ernstig beschadigd of volledig uitgeput zijn.** De accu kan ontploffen in het vuur. Er ontstaan giftige dampen en materialen wanneer lithium-ion-accu's worden verbrand.
- **Als de inhoud van de batterij in contact komt met de huid, was het gebied dan onmiddellijk met een milde zeepoplossing.** Als accuvloeistof in contact komt met de ogen, spoel het geopende oog dan uit gedurende 15 minuten of tot de irritatie over is. Als medische zorg nodig is, is het goed om weten dat de accu-elektrolyt bestaat uit een mengsel van vloeibare organische carbonaten en lithiumzouten.
- **De inhoud van geopende accu's kan irritatie van de luchtwegen veroorzaken.** Zorg voor frisse lucht. Roep medische hulp in als de symptomen aanhouden.



WAARSCHUWING: Gevaar voor brandwonden.

Accu-vloeistof kan ontbranden bij blootstelling aan vonken of open vuur.



WAARSCHUWING: Probeer nooit om welke reden dan ook de accu te openen.

Als de behuizing van de accu is gescheurd of beschadigd, zet de accu dan niet in de lader. Klem een accu niet vast, laat een accu niet vallen, beschadig een accu niet. Gebruik een accu of lader waar hard op is geslagen, die is gevallen, waar overheen is gereden of die op welke manier dan ook is beschadigd (dat wil zeggen, doorboord met een spijker, geraakt met een hamer, vertrapt) niet. Een elektrische schok of elektrocutie kan het gevolg zijn. Breng beschadigde accu's terug naar het servicecentrum zodat ze kunnen worden gerecycled.



WAARSCHUWING: Brandgevaar. Berg de accu niet op en vervoer de accu niet op een manier dat metalen voorwerpen in contact kunnen komen met de aansluitpunten van de accu. Bijvoorbeeld, steek de accu

niet in een schortzak, broekzakken, gereedschapskisten, gereedschapsdozen, laden, enz., waarin losse spijkers, schroeven, sleutels, enz. liggen.



OPGELET: Wanneer het gereedschap niet wordt gebruikt, plaats het dan op de zijkant op een stabiel oppervlak waar niemand erover kan struikelen en het niet kan vallen. Er is gereedschap met een grote accu dat rechtop kan staan op de accu maar het kan dan gemakkelijk worden omgestoten.

Transport



WAARSCHUWING: Brandgevaar. Tijdens het transport kunnen accu's brand veroorzaken als de aansluitingen van de accu onbedoeld in aanraking komen met geleidende materialen. Controleer tijdens het vervoeren van accu's dat de aansluitingen van de accu afgeschermd zijn en goed geïsoleerd van materialen die ermee in contact kunnen komen en die kortsluiting kunnen veroorzaken.

OPMERKING: Lithium-ion-accu's mogen niet in gecontroleerde bagage worden gestopt.

DEWALT -accu's voldoen aan alle geldende verzendingsregels zoals deze zijn bepaald door de bedrijfstak en door wettelijke normen, zoals Aanbevelingen voor het transport van gevaarlijke goederen van de UN; Regelgeving voor gevaarlijke goederen van de International Air Transport Association (IATA), Regelgeving voor internationale maritieme gevaarlijke goederen (IMDG) en de Europese overeenkomst betreffende het internationaal vervoer van gevaarlijke goederen over de weg (ADR). Lithium-ion cellen en -accu's zijn getest in overeenstemming met Hoofdstuk 38,3 van de Aanbevelingen voor het Transport van Gevaarlijke Goederen Handleiding van Testen en Criteria.

In de meeste gevallen zal het verzenden van een DEWALT -accu vrijgesteld zijn van de classificatie als volledig gereguleerd gevaarlijk materiaal van Klasse 9. In het algemeen zullen alleen verzendingen die een Lithium-ionaccu bevatten met een energieclassificatie hoger dan 100 Watt per uur (Wh), moeten worden verzonden als volledig gereguleerd Klasse 9. Voor alle lithium-ionaccu's staat de Wh-classificatie vermeld op de verpakking. Door de complexiteit van de regelgeving kan DEWALT niet aanbevelen om lithium-ionaccu's via luchttransport te verzenden, ongeacht Wh-classificatie. Verzendingen van gereedschap met accu's (combo-kits) kunnen bij uitzondering per luchtvracht worden verzonden als de Wh-classificatie van de accu niet hoger is dan 100 Wh.

Ongeacht of een verzending wordt geacht een vrijstelling te hebben of volledig voorgeschreven, is voor de verantwoordelijkheid van de verzender de meest recente voorschriften voor verpakking, labeling/markering en vereisten ten aanzien van documentatie te raadplegen.

De informatie die in dit hoofdstuk van de handleiding wordt verstrekt, wordt verstrekt in goed vertrouwen en wordt geacht nauwkeurig te zijn op het moment dat het document werd opgesteld. Er wordt echter geen garantie gegeven, impliciet of expliciet. Het is voor de verantwoordelijkheid van de koper ervoor te zorgen dat zijn activiteiten in overeenstemming zijn met de geldende voorschriften.

De FLEXVOLT™-accu vervoeren

De DEWALT FLEXVOLT™-accu heeft twee standen: **Gebruik en transport.**

Gebruiksstand: Wanneer de FLEXVOLT™-accu op zichzelf staat of in een DEWALT 18V-product is geplaatst, werkt de accu als een 18V-accu. Wanneer de FLEXVOLT™accu in een 54V- of een 108V-product (twee 54V-accu's) zit, werkt de accu als een 54V-accu.

Transportstand: Wanneer de kap op de FLEXVOLT™-accu is bevestigd, staat de accu in de transport-stand. Bewaar de kap voor verzending.

In de transportstand zijn reeksen van cellen binnenin de accu elektrisch van elkaar geïsoleerd, waardoor 3 accu's ontstaan met een lagere wattuur-classificatie (Wh), vergeleken met 1 accu met een hogere wattuurclassificatie. Door dit grotere aantal van 3 accu's met een lagere Wattuur- classificatie kan de accu vrijgesteld zijn van bepaalde voorschriften voor verzending die worden opgelegd aan accu's met een hogere Wattuur-capaciteit.

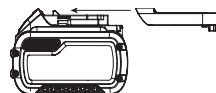

Bijvoorbeeld, de Wh-classificatie voor het transport zou 3 x 36 Wh kunnen aanduiden, wat

betekent 3 accu's van elk 36 Wattuur. Wh-classificatie van de gebruiksstand zou 108 Wattuur kunnen aanduiden (betekent 1 accu).

Aanbevelingen voor opslag

1. De beste opslagplaats is er een die koel en droog is, afgeschermd van direct zonlicht en overmatige warmte of koude. U kunt optimale prestaties en levensduur voor accu's bereiken door ze op kamertemperatuur te bewaren wanneer u ze niet gebruikt.
2. Wanneer u de accu lange tijd opbergt, kunt u deze voor optimale resultaten het beste volledig opgeladen opslaan op een koele, droge plaats buiten de lader.

OPMERKING: Accu's kunnen beter niet in volledig ontladen toestand worden opgeslagen. De accu moet voor gebruik weer worden opgeladen.

Labels op lader en accu

Behalve de pictogrammen die in deze handleiding worden gebruikt, kunnen de volgende pictogrammen op de labels op de lader en op de accu staan:



Lees de gebruiksaanwijzing vóór gebruik.



Zie **Technische gegevens** voor de laadtijd.



Steek geen geleidende voorwerpen in de accu.



Laad beschadigde accu's niet op.

Voorbeeld van markering met etiket Gebruik en Transport





Stel accu's niet bloot aan water.



Laat defecte snoeren direct vervangen.



Laad accu's uitsluitend op bij een temperatuur tussen 4 °C en 40 °C.



Alleen voor gebruik binnenshuis.



Verwerk de accu op milieuverantwoorde wijze als afval.

Laden laad de accu's alleen met de daarvoor bestemde Opladers van DEWALT. Het opladen van andere accu's dan de aangewezen accu's van DEWALT met een DEWALT -oplader kan leiden tot openbarsten van de accu's of andere gevaarlijke situaties.



Gooi de accu niet in het vuur.



GEBRUIK (zonder transportkap). Voorbeeld: Wh-classificatie geeft 108 Wh (1 accu van 108 Wh).



TRANSPORT (met ingebouwde transportkap). Voorbeeld: Wh-classificatie geeft 3 x 36 Wh (3 accu's van 36 Wh).

Accutype

Deze DCMPW1600 is ontworpen voor gebruik met twee 18-volt accu's met gelijke capaciteit. De DCMPW1600 zal niet werken met een enkele accu en als u 18-accu's van verschillende capaciteit gebruikt, zal de accu met de laagste capaciteit de machine uitschakelen als deze leeg is. Voor optimale prestaties en bedrijfstijd, raden we aan om DCB547 9.0 AH accu's te gebruiken. **OPMERKING:** Verzekert dat beide accu's volledig opgeladen zijn voor de beste resultaten.

Deze accu's kunnen worden gebruikt: DCB181, DCB182, DCB183, DCB183B, DCB183G, DCB184, DCB184B, DCB184G, DCB185, DCB187, DCB189, DCBP034, DCBP034G, DCBP518, DCBP518G, DCB546, DCB547, DCB547G, DCB548, DCB549. Raadpleeg **Technische gegevens** voor meer informatie.

Inhoud van de verpakking

De verpakking bevat:

- 1 Hogedrukreiniger
- 1 Sproeiendel
- 1 Hogedruklans
- 1 Hogedrukslang
- 1 Zelfaanzuigende aanzuigslang
- 1 Hogedrukschuimkanon
- 1 Waterinlaatfilter
- 1 Verstelbare spuitmond
- 1 Turbospuitmond
- 1 Tool voor het reinigen van de spuitmond
- 1 Universele slangkoppeling
- 1 Li-Ion-accu (modellen C1, D1, E1, G1, H1, L1, M1, P1, Q1, S1, T1, U1, X1, Y1, Z1)

- 2 Li-Ion-accu's (modellen C2, D2, E2, G2, H2, L2, M2, P2, Q2, S2, T2, U2, X2, Y2, Z2)
- 3 Li-Ion-accu's (modellen C3, D3, E3, G3, H3, L3, M3, P3, Q3, S3, T3, U3, X3, Y3, Z3)

1 Gebruikshandleiding

OPMERKING: Bij de N-modellen worden geen accu's, laders en gereedschapskoffers geleverd. Bij de NT modellen worden geen accu's en laders geleverd. Bij B-modellen worden Bluetooth®-accu's geleverd.

OPMERKING: Het Bluetooth®-woordmerk en de Bluetooth®-logo's zijn geregistreerde handelsmerken van Bluetooth. SIG, Inc. en gebruik van dergelijke merken door DEWALT vindt plaats onder licentie. Overige handelsmerken en merknamen zijn eigendom van hun respectievelijke eigenaren.

- Controleer dat het gereedschap, de onderdelen en de accessoires niet zijn beschadigd tijdens het transport.
- Neem de tijd om deze handleiding grondig te lezen en begrijpen, voordat u de apparatuur in gebruik neemt.

Markeringen op het gereedschap

De volgende pictogrammen staan op het gereedschap vermeld:



Waarschuwing! De gebruiker moet de instructiehandleiding lezen zodat het risico op letsel wordt beperkt.



Draag oogbescherming.



Draag gehoorbescherming.



Het apparaat is niet geschikt voor aansluiting op de drinkwatervoorziening.



Richtlijn 2000/14/EC inzake gegarandeerd geluidsvermogen.
DCMPW1600



Haal de accu altijd uit het apparaat voordat u reinigings- of onderhoudswerkzaamheden gaat uitvoeren.

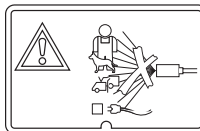

Richt de waterstraal nooit op mensen, dieren, de hogedrukreiniger of elektrische onderdelen

Positie datumcode (Afb. [Fig.] B)

De productiedatumcode **5** bestaat uit een 4-cijferig jaar gevolgd door een 2-cijferige week en wordt uitgebreid met een 2-cijferige fabriekscode.

Beschrijving (Afb. A)



WAARSCHUWING: *Breng nooit wijzigingen in het gereedschap of een onderdeel ervan aan. Dit kan schade of persoonlijk letsel tot gevolg hebben.*

- 1 Hogedrukslang
- 2 Hogedruklans
- 3 Knop van spuitmond
- 4 Sproeiendel
- 5 Handgreep
- 6 Aan/Uit-schakelaar / vergrendeling in de uit-stand
- 7 Aan/uit-schakelaar
- 8 Hogedrukreiniger
- 9 Keuzeschakelaar voor snelheid
- 10 Opslagdeur
- 11 Deurvergrendeling
- 12 Uitschuifbare handgreep
- 13 Ontgrendelknop handgreep
- 14 Behuizing
- 15 Transportwielen
- 16 Voet
- 17 Waterinlaat van tuinslang
- 18 Uitgang water onder hoge druk
- 19 Knop Extra Vermogen
- 20 Luik accupoort
- 21 Grendel acculuik
- 22 Turbospuitmond
- 23 Verstelbare spuitmond
- 24 Waterinlaatfilter
- 25 Snelkoppeling slang
- 26 Hogedrukschuimkanon
- 27 Reinigingsgereedschap spuitmond
- 28 Zelfaanzuigende slang
- 29 Vlotterbal
- 30 Filter aanzuigslang
- 31 Kraag aanzuigslang
- 32 Klem voor het opbergen van de slang
- 33 Grendel van de opbergruimte voor de slang
- 34 Riem voor het opbergen van de slang

Bedoeld gebruik

Deze hogedrukreiniger is ontworpen voor het reinigen van boten, auto's, terrassen, opritten, roosters, muren van huizen, motorfietsen, patio's en buitenmeubilair.

NIET GEBRUIKEN onder natte omstandigheden of in de aanwezigheid van ontvlambare vloeistoffen of gassen.

LAAT NIET kinderen in contact met het gereedschap komen. Toezicht is vereist als onervaren gebruikers dit gereedschap bedienen.

- **Jonge kinderen en personen met een zwakke gezondheid.** Dit apparaat is niet bedoeld voor gebruik door jonge kinderen en personen met een zwakke gezondheid, zonder toezicht.

- Dit product is niet bedoeld voor gebruik door personen (waaronder kinderen) die verminderde fysieke, zintuiglijke of psychische mogelijkheden hebben; wanneer sprake is van gebrek aan ervaring, kennis of vaardigheden is gebruik alleen toegestaan onder toezicht van een persoon die verantwoordelijk is voor de veiligheid van gebruikers. Laat kinderen nooit alleen met dit product.

MONTAGE EN AANPASSINGEN



WAARSCHUWING: *Beperk het risico van ernstig persoonlijk letsel, schakel het gereedschap uit en neem de accu uit, voor u aanpassingen uitvoert of hulpstukken of accessoires plaatst/verwijdert. Wanneer het gereedschap per ongeluk wordt gestart, kan dat leiden tot letsel.*



WAARSCHUWING: *Gebruik uitsluitend accu's en laders van het merk DEWALT.*

Draaggrepen behuizing (Afb. C)

Deze hogedrukreiniger heeft een beschermende behuizing die de hogedrukreiniger beschermt tegen dagelijkse slijtage op de werkplek, maar ook meerdere opties biedt met de handgrepen **14**. Draag de hogedrukreiniger via om het even welk onderdeel van de behuizing dat handig is voor uw toepassing. **PROBEER NIET** om de hogedrukreiniger te dragen via de klem voor het bevestigen van de slang **32** of de uitschuifbare handgreep **12**.

Uitschuifbare handgreep (Afb. A, D)

Deze hogedrukreiniger heeft een handige, ingebouwde uitschuifbare handgreep en transportwielen.

1. Druk om de uitschuifbare handgreep te ontgrendelen **12**, op de vrijgaveknop van de handgreep **13** en schuif de handgreep omhoog. U zult een klik horen wanneer deze op zijn plaats klikt.
2. Druk om de uitschuifbare handgreep **12** op te bergen, op de vrijgaveknop van de handgreep **13** en schuif de uitschuifbare handgreep omlaag en in de behuizing van de hogedrukreiniger. U zult een klik horen wanneer deze op zijn plaats klikt.
3. Til voor het verplaatsen van de hogedrukreiniger **8**, het apparaat op zodat de transportwielen **15** de grond raken en trek het apparaat via de uitschuifbare handgreep.

Toegang tot het opbergcompartiment (Afb. E)

Deze hogedrukreiniger heeft een ingebouwd opslagcompartiment voor accessoires **41** voor het vervoeren van de hogedruklans, sproeiendel, handgreep en spuitmonden.

1. Draai om het luik van het opbergcompartiment **10** te ontgrendelen, de grendel van het luik **11** in tegenwijzerzin en klap het luik open om toegang te verkrijgen tot de hogedruklans **2**, sproeiendel **4**, handgreep **5**, turbospuitmond **22** en verstelbare spuitmond **23**.
2. Zet om het luik van het opbergcompartiment **10** te vergrendelen, het luik van het opbergcompartiment in de

gesloten stand. Draai de grendel van het luik **11** in wijzerzin om het luik van het opbergcompartiment in de gesloten stand te vergrendelen.

De hogedruklans bevestigen (Afb. F)

- Steek om de sproeihendel **4** op de handgreep **5** te bevestigen, het uiteinde van de sproeihendel met schroefdraad in het uiteinde van de handgreep met schroefdraad. Draai de sproeihendel **4** in wijzerzin tot deze volledig vast staat.
- Steek om de hogedruklans **2** op de handgreep **4** te bevestigen, het uiteinde van de hogedruklans met schroefdraad in de kraag met schroefdraad **42** van de sproeihendel. Draai de kraag met schroefdraad **42** in wijzerzin tot deze volledig vast staat.

Opbergen van de hogedruk- een aanzuigslang (Afb. G)

Deze hogedrukreiniger heeft een ingebouwde opbergplaats voor het opbergen van de hogedrukslang. De opgerolde slang wordt bevestigd tussen de klem voor het opbergen van de slang **32** en de hogedrukreiniger **8**.

- Om toegang te krijgen tot de hogedrukslang **1** of de aanzuigslang **28**, maakt u de grendel van de opbergruimte **33** los en draait u de klem voor het bevestigen van de slang **32** weg van de hogedrukreiniger **8**.
- Maak de riem voor het opbergen van de slang **34** los en haal de slang van de hogedrukreiniger **8**.
- Draai de klem voor het bevestigen van de slang **32** dicht en sluit de grendel van de opbergruimte van de slang **33** waardoor de klem voor het bevestigen van de slang **32** vast wordt gezet aan de hogedrukreiniger **8**.

De hogedrukslang bevestigen (Afb. H)

! **LET OP: TREK NOOIT AAN DE WATERTOEVUERSLANG OM DE HOGEDRUKREINIGER te verplaatsen. Dit kan de slang en/of de pompinlaat beschadigen.**

OPMERKING: Rol de hogedrukslang af **1** vóór installatie, om knikken in de slang te voorkomen.

OPMERKING: Draai de slang goed op de schroefdraad van de aansluiting. Kruislings draaien zal lekken veroorzaken.

- Draai om de hogedrukslang **1** op de handgreep **5** te bevestigen, de slangkraag **39** op de inlaatkoppeling **40**.
- Draai om de hogedrukslang op de hogedrukreiniger **8** te bevestigen, de slangkraag **40** op de wateruitlaat van de hogedrukreiniger **18**.

Een tuinslang bevestigen (Afb. I)

OPMERKING: Laat, voor u de tuinslang op de hogedrukreiniger aansluit, dertig seconden lang water door de tuinslang lopen zodat eventueel aanwezig vuil uit de tuinslang wordt verwijderd.

- Schroef om de tuinslang **38** op de hogedrukreiniger **8** aan te sluiten eerst het waterinlaatfilter **24** op de waterinlaat **17**.

2. Schroef de basis van de snelkoppeling van de slang **25** los en schuif de basis over de slang. Duw de slang in de snelkoppeling tot deze niet meer verder kan. Schroef de basis op de snelkoppeling van de slang **25** om de slang in de snelkoppeling te klemmen **25**.

3. Duw de snelkoppeling **25** in het waterinlaatfilter **24** tot deze "klikt".

OPMERKING: Maak de tuinslang na gebruik altijd los.

Spuitmondens bevestigen (Afb. J)



GEVAAR: *Risico op inslikken van vloeistof. Richt de straal niet op personen, onbeschermde huid, ogen of huisdieren of andere dieren. Ernstig letsel kan het gevolg zijn.*



WAARSCHUWING: *Rondvliegende voorwerpen kunnen ernstig letsel veroorzaken. Probeer NIET de spuitmond te wisselen wanneer de hogedrukreiniger werkt. Schakel de hogedrukreiniger uit en wissel dan pas een spuitmond.*

- Druk om een spuitmond op de hogedruklans **2** te bevestigen, de knop van de spuitmond **3** op de hogedruklans in en steek een geschikte spuitmond in de lans.
- Laat de knop van de spuitmond **3** los om de spuitmond op z'n plaats te vergrendelen.
- Trek stevig aan de spuitmond om te verzekeren dat deze op z'n plaats is vergrendeld.

Types spuitmondens	Geschikte toepassingen
Verstelbare spuitmond	Voor zachte reiniging in een brede hoek
Turbospuitmond	Voor schurende reiniging

OPMERKING: De turbo-spuitmond **22** is geschikt voor het reinigen van beton en metselwerk. Het wordt aanbevolen om deze spuitmond niet te gebruiken voor het reinigen van een voertuig, omdat het oppervlak beschadigd kan worden.

Het spuitpatroon van de verstelbare spuitmond aanpassen (Afb. J)

De hoek waaronder het water uit de spuitmond komt, kan worden aangepast door de spuitmond te draaien. Dit zal het sproei patroon veranderen van een dunne, sterke straal onder ongeveer 0° naar een brede nevel onder 60°.

- Een smalle straal verdeelt de kracht van het water over een geconcentreerd gebied, wat een krachtige uitwerking geeft op het te reinigen oppervlak. Gebruik een smalle fijne straal voor diepe reiniging op een geconcentreerd gebied. Maar ga hiermee voorzichtig te werk omdat u bepaalde oppervlakken zou kunnen beschadigen.
- Een breed nevelpatroon verdeelt de kracht van het water over een groter gebied, en het resultaat daarvan is een uitstekende reinigende werking met minder risico op beschadiging van het oppervlak. Grote oppervlakken kunnen sneller worden gereinigd met een breed nevelpatroon.

Om de zelfaanzuigende aanzuigslang te bevestigen (Afb. K)

Gebruik de zelfaanzuigende aanzuigslang om water uit een emmer of een andere zoetwaterbron te trekken.

KENNISGEVING: Gebruik de slang niet voor het aanzuigen van zeepwater, chemicaliën, vuile of bijtende vloeistoffen, zoals ruitenreiniger, plantenvoeding, meststoffen of bleekwater. Niet gebruiken met zout water.

OPMERKING: Vermijd kruislings draaien bij het installeren van de zelfaanzuigende aanzuigslang **28**. Kruislings draaien zal lekken veroorzaken.

1. Draai om de zelf aanzuigende aanzuigslang **28** op de hogedrukreiniger **8** aan te sluiten, de kraag van de aanzuigslang **31** op de waterinlaat **17**.

2. Zet de kraag van de aanzuigslang **31** stevig vast met de hand.

OPMERKING: Maak aanzuigslang na gebruik altijd los.

3. Plaats het andere uiteinde van de aanzuigslang **30**, met het filter geplaatst, in een bak met schoon water of een zoetwaterbron.

4. Stel de vlotterbal **29** op de aanzuigslang zo in dat het filter **30** in de vloeistof blijft.

5. Selecteer het juiste te gebruiken mondstuk.

Spuitmonden bevestigen

6. Plaats, wanneer het te verrichten werk is voltooid, de aanzuigslang in een bak met schoon water en trek het schoon water door het systeem om het te spoelen.

OPMERKING: Als er een zelfaanzuigende aanzuigslang gebruikt wordt, kan het enkele minuten duren voordat de hogedrukreiniger zelf aanzuigt. Verzekert dat de hogedrukreiniger ingeschakeld is en dat er aan de schakelaar op de hogedrukklans wordt getrokken tot er aangezogen wordt.

Het hogedrukschuimkanon bevestigen (Afb. L)

1. Druk op het hogedrukschuimkanon **26** op de spuitplaat **2** te bevestigen op de sproeierknop **3** en plaats het schuimkanon.

2. Laat de sproeierknop **3** los om het hogedrukschuimkanon **26** op zijn plaats te vergrendelen.

3. Trek stevig aan het hogedrukschuimkanon **26** om te verzekeren dat het op zijn plaats vergrendeld is.

OPMERKING: Het schuimkanon moet onder de spuitplaat geplaatst worden. Plaats het hogedrukschuimkanon niet boven de spuitplaat omdat er dan zeep op de spuitplaat zal druppelen. De spuitmond op het hogedrukschuimkanon **26** draait voor verticaal of horizontaal gebruik.

BEDIENING

Instructies voor gebruik

! **WAARSCHUWING:** Houd u altijd aan de veiligheidsinstructies en van toepassing zijnde voorschriften.

! **WAARSCHUWING:** Om het gevaar op ernstig persoonlijk letsel te verminderen, zet u het gereedschap uit en ontkoppelt u de accu, voordat u enige aanpassing maakt of hulpstukken of accessoires verwijdert/installeert. Het onbedoeld opstarten kan letsel veroorzaken.

De accu's plaatsen en verwijderen (Afb. M, N)

Deze hogedrukreiniger is ontworpen voor werking op twee accu's van gelijke capaciteit. De hogedrukreiniger zal niet werken op een enkele accu en als u accu's van verschillende capaciteit gebruikt, zal de machine worden uitgeschakeld wanneer de accu met de kleinste capaciteit leeg is

OPMERKING: Verzekert dat beide accu's volledig opgeladen zijn voor de beste resultaten.

De accu's plaatsen

! **WAARSCHUWING:** Verzekert dat de schakelaar in de, middelste, UIT-stand staat voordat u de accu's installeert.

! **LET OP:** Het apparaat stopt met werken als het luik van de accupoort geopend wordt. Als de snelheidskeuzeschakelaar in de stand HOOG of LAAG staat, zal het apparaat INSCHAKELEN als het luik van de accupoort gesloten wordt.

! **LET OP:** Houd de trekker niet vast tijdens het sluiten van het luik van de accupoort.

1. Ontgrendel het luik van de accupoort **20**, draai de grendel van het luik van de accupoort **21** in tegenwijzerzin en klap het luik van de accupoort open om toegang te krijgen tot de accupoort.

2. Lijn de accu's **35** uit met de rails aan de binnenkant van de accupoort en schuif ze naar binnen tot de accu's stevig in het gereedschap zitten en verzekert dat ze niet los kunnen komen.

3. Vergrendel het luik van de accupoort **20**, sluit het luik van de accupoort **20** zodat het afdicht tegen de hogedrukreiniger **8**.

4. Draai de grendel van het luik van de accupoort **21** in tegenwijzerzin om het luik van de accupoort te vergrendelen. Verzekert dat het luik volledig op z'n plaats geklapt is vóór het starten van het gereedschap. **OPMERKING:** Het apparaat zal niet werken als de het luik van de accupoort niet volledig dicht is.

Om de accu's te verwijderen

1. Draai de grendel van het luik van de accupoort **21** in tegenwijzerzin en trek aan het luik van de accupoort om toegang te krijgen tot de accu's **35**.

2. Druk op de accuvrijgaveknoppen **36** op de accu's **35** en trek de accu's stevig uit het gereedschap.

3. Plaats de accu's in de lader zoals wordt beschreven in het deel lader van deze handleiding.

4. Sluit het luik van de accupoort **20** zodat het afdicht tegen de hogedrukreiniger **8** en vergrendel het. Verzekert dat het luik volledig op z'n plaats geklapt is.

Accu's met vermogensmeter (Afb. B)

Er zijn DeWALT-accu's hebben een vermogensmeter, die bestaat uit drie groene LED-lampjes die een aanduiding geven van het resterend vermogen van de accu.

Houd om de vermogensmeter te activeren de knop van de vermogensmeter ingedrukt **43**. Een combinatie van de drie groene LED-lampjes gaat branden, om het resterende niveau aan te geven. Wanneer de lading in de accu onder het bruikbare niveau ligt, gaat de vermogensmeter niet branden en moet de accu worden opgeladen.

OPMERKING: De accumeter geeft slechts een indicatie van de hoeveelheid lading die de accu nog heeft. De indicator geeft geen aanwijzingen over de functionaliteit van het gereedschap en is onderhevig aan schommelingen afhankelijk van productcomponenten, temperatuur en de toepassing door de eindgebruiker.

Juiste handpositie (Afb. 0)



WAARSCHUWING: *Beperk het risico van ernstig persoonlijk letsel, houd de handen **ALTIJD** in de juiste positie, zoals afgebeeld.*



WAARSCHUWING: *Beperk het risico op ernstig persoonlijk letsel, **HOUD HET** gereedschap altijd stevig vast, zodat u bent voorbereid op een plotselinge terugslag.*

Een juiste handpositie betekent een hand op de handgreep van de sproeiendel **5** en de andere hand op de sproeiendel **4**.

Juiste positie van de hogedrukreiniger (Afb. A, C)



LET OP: *Voor gebruik:*

Houd het apparaat altijd rechtop met de steunen **16** en wielen **15** op de grond, zoals wordt weergegeven op Afb. C.

OPMERKING: Probeer nooit om de hogedrukreiniger verticaal rechtop of op zijn kant of ondersteboven op de grond te gebruiken.

Snelheidskeuzeschakelaar (Afb. A, P)

Deze hogedrukreiniger biedt u de keuze om te werken met een hoge druk of lagere druk voor meer delicate taken en kan de druk ook verhogen voor sterke reiniging.

De snelheidskeuzeschakelaar **9** kan in drie standen gezet worden;

- Uit, in het midden.
- HOOG, rechterkant.
- LAAG, linkerkant.

Zet om de hoge drukreiniger IN te schakelen, de snelheidskeuzeschakelaar **9** op de positie links of rechts.

Zet om de hoge drukreiniger UIT te schakelen, de snelheidskeuzeschakelaar **9** op de middelste positie.

Druk om te reinigen met een hogere druk, de snelheidskeuzeschakelaar **9 naar rechts naar de stand "HOOG".** Deze modus is het meest geschikt voor toepassingen die meer druk/Bar vereisen.

Druk om te reinigen met een lagere druk, de snelheidskeuzeschakelaar **9 naar rechts naar de stand "LAAG".** Deze modus is het meest geschikt voor projecten die een meer delicate reiniging vereisen. Deze modus biedt gewoonlijk ook de langste bedrijfstijd.

OPMERKING: In de modus "HOOG" zal de bedrijfstijd afnemen, in vergelijking met het gebruiken van de hogedrukreiniger in de modus "LAAG".

Druk om de Boost-modus te activeren, op de knop boost **19, de groene LED gaat branden als de modus geactiveerd is.** Deze modus is het meest geschikt voor toepassingen die de maximaal beschikbare Bar vereisen.

OPMERKING: De boost-modus zal slechts tot tien minuten werken. U kunt opnieuw op de knop boost **19** drukken om de boost-modus te sluiten voordat de vijf minuten verstreken zijn en u zult terugkeren naar de modus waarop de snelheidskeuzeschakelaar **9** is ingesteld. Wanneer u het einde van de vijf minuten nadert, zal de groene LED beginnen knipperen en zal het apparaat terugkeren naar de modus waarop de snelheidskeuzeschakelaar **9** is ingesteld vóór het verstrijken van de boost-modus.

OPMERKING: Nadat de boost-modus de volledige tien minuten gebruikt is, kan het apparaat terugkeren naar de boost-modus door opnieuw op de boost-knop te drukken **19**.

OPMERKING: De totale bedrijfstijd zal korter worden door de boost-modus te gebruiken.

Hogedrukreiniging (Afb. A–P)



WAARSCHUWING: *Schakel, om het risico op ernstig persoonlijk letsel te verkleinen, het apparaat uit en verwijder de accu voordat u aanpassingen uitvoert of hulpstukken of accessoires verwijdert/plaats. Per ongeluk starten kan letsel veroorzaken.*

Het oppervlak voorbereiden op reiniging

- Verwijder voorwerpen die een risico zouden kunnen vormen, zoals kinderspeelgoed of tuinmeubels, van het te reinigen oppervlak.
- Controleer dat alle deuren en ramen goed gesloten zijn. Bescherm alle planten en bomen in de nabijheid met een afdekzeil, zodat zij niet beschadigd kunnen raken door het water onder druk.
- Spoel het te reinigen gebied met schoon water.
- Gebruik alleen schoonmaakmiddelen die bedoeld zijn voor hogedrukreinigers.
- Probeer een schoonmaakmiddel altijd voor gebruik op een onopvallende plek uit.

De hogedrukreiniger voorbereiden voor gebruik



GEVAAR: *Risico op inslikken van vloeistof en verwondingen. Wanneer u de hogedrukstand gebruikt, laat de waterstraal onder hoge druk dan NIET in aanraking komen met onbedekte huid, ogen, of met huisdieren of andere dieren. Ernstig letsel kan het gevolg zijn.*



LET OP: *Voor gebruik:*

1. Sluit de hogedrukslang aan op de hogedrukreiniger en de hogedruklans. Raadpleeg **De hogedrukslang aansluiten** onder **Montage en aanpassingen** voor instructies voor het aansluiten van de hogedrukslang op de hogedrukreiniger en de hogedruklans.
2. Sluit de watertoevoer aan op de hogedrukreiniger. Raadpleeg **De tuinslang aansluiten** onder **Montage en aanpassingen** voor instructies voor het aansluiten van de watertoevoer op de hogedrukreiniger.
3. Installeer de twee accu's **35**. Sluit en vergrendel het luik van de accupoort **20**. Verzeker dat het luik volledig op z'n plaats geklapt is, raadpleeg **Om de accu's te plaatsen** onder **De accu's plaatsen en verwijderen**.

De hogedruklans klaarmaken voor gebruik (Afb. A, F)

BELANGRIJK: Hef, voordat u de hogedrukreiniger inschakelt, de vergrendeling van de aan/uit-schakelaar **6** op en knijp de aan/uit-schakelaar **7** in.

1. De hogedruklans moet vóór gebruik gemonteerd worden. Raadpleeg **De hogedruklans monteren** onder **Montage en aanpassingen**.
2. Hef de vergrendeling van de aan/uit-schakelaar **6** op.
3. Draai de watertoevoer open.
4. Knijp de schakelaar **7** in. Houd de schakelaar 30 seconden ingedrukt zodat lucht uit het systeem kan ontsnappen.
5. Als er zich nog lucht in de waterstroom bevindt, laat dan nog meer water door de hogedruklans stromen.

Een oppervlak reinigen (Afb. P)

1. Start de hogedrukreiniger door de snelheidskeuzeschakelaar **9** in de stand HOOG of LAAG te zetten.
2. De beste hoek voor het onder hoge druk spuiten van water tegen een oppervlak is 45°.
 - Wanneer u in een rechte hoek op het oppervlak werkt, zult u meestal vuildeeltes in het oppervlak werken.
 - Werkt u op verticale oppervlakken, dan kunt u het beste onderaan met een reinigingsmiddel beginnen en naar boven toe werken, zodat niet het reinigingsmiddel dat naar beneden loopt, strepen kan veroorzaken.
3. Laat de aan/uit-schakelaar los wanneer u de sproeiendel wilt losmaken.

De hogedrukreiniger verplaatsen (Afb. A-D)

1. Schakel de hogedrukreiniger **8** UIT door de snelheidskeuzeschakelaar **9** op de middelste stand te zetten. Draai de watertoevoer dicht.
2. Richt de hogedruklans **2** in een veilige richting en trek aan de schakelaar **7** om de resterende waterdruk af te laten.
3. Trek als de hogedruklans volledig leeg is, de uitschuifbare handgreep **12** omhoog en trek de hogedrukreiniger met behulp van de wielen **15** naar uw volgende locatie.

Uitschakelen (Afb. A, H, I, N, P)

1. Schakel de hogedrukreiniger **8** UIT door de snelheidskeuzeschakelaar **9** op de middelste stand te

zetten. Zet daarna de watertoevoer dicht en haal de accu's uit de hogedrukreiniger **8**.

2. Laat overgebleven druk ontsnappen door de schakelaar **7** in te knijpen tot er geen water meer uit de hogedruklans **2** komt.
3. Vergrendel de schakelaar in de uit-stand **6**.
4. Koppel de tuinslang los van de waterinlaat **17**.
5. Maak de hogedrukslang **1** los van de hogedrukuitlaat **18** en laat de slang leeglopen.

De spuitmond reinigen (Afb. A, Q)



WAARSCHUWING: *Schakel om het risico op ernstig persoonlijk letsel te verkleinen, het apparaat uit en verwijder de accu voordat u aanpassingen uitvoert of hulpstukken of accessoires verwijdert/plaast. Als het apparaat per ongeluk gestart wordt, dan kan dat letsel veroorzaken.*

Als de spuitmond verstopt raakt met bijvoorbeeld vuil, kan de druk te hoog oplopen. Als de spuitmond gedeeltelijk verstopt of niet goed doorlaatbaar wordt, zal de pompdruk toe- en afnemen. Maak de spuitmond onmiddellijk schoon met de spuitmondreiniger.

1. Schakel de hogedrukreiniger **8** UIT door de snelheidskeuzeschakelaar **9** op de middelste stand te zetten.
2. Zet de watertoevoer dicht en haal de accu's uit de hogedrukreiniger **8**.
3. Trek aan de schakelaar **7** op de sproeiendel **4** in zodat de waterdruk kan afnemen.
4. Druk om een spuitmond van de hogedruklans **2** te verwijderen, de knop van de spuitmond **3** op de hogedruklans in en trek aan de spuitmond.
5. Gebruik het hulpmiddel om de spuitmond te reinigen **27** om vuil los te maken en uit de spuitmond te verwijderen.
6. Laat water uit de kraan of uit de tuinslang door de spuitmond lopen.

Aanzuigslang (Afb. K)

1. Schakel de hogedrukreiniger uit om de aanzuigslang **28** te reinigen.
2. Trek aan de schakelaar om de resterende waterdruk af te laten.
3. Verwijder de aanzuigslang **28** van de hogedrukreiniger.
4. Reinig de aanzuigslang met water van een tuinslang, door de aanzuigslang grondig te spoelen en laat deze volledig drogen.

Filter aanzuigslang (Afb. R)

1. Draai het filter **30** aan het uiteinde van de aanzuigslang **28** in tegenwijzerzin links verwijder het filter.
2. Neem het zeeffe uit het filter.
3. Spoel alle onderdelen met schoon water en monteer ze opnieuw.

ONDERHOUD

Uw gereedschap op stroom is ontworpen om gedurende een lange tijdsperiode te functioneren met een minimum aan onderhoud. Het

continu naar bevrediging functioneren hangt af van de juiste zorg voor het gereedschap en regelmatig schoonmaken.



WAARSCHUWING: *Om het gevaar op ernstig persoonlijk letsel te verminderen, zet u het gereedschap uit en ontkoppelt u de accu, voordat u enige aanpassing maakt of hulpstukken of accessoires verwijdert/installeert. Het onbedoeld opstarten kan letsel veroorzaken.*

Aan de lader en de accu kan geen onderhoud worden verricht.

Raadpleeg de achterkant van deze handleiding voor de contactgegevens van het servicecentrum of ga naar www.2helpu.com.

Smering

Uw elektrische gereedschap heeft geen aanvullende smering nodig.

Reiniging



WAARSCHUWING: *Elektrische schok en mechanisch gevaar. Trek de stekker uit de voedingsbron en/of verwijder de accu, indien mogelijk, uit het product voordat u het reinigt.*



WAARSCHUWING: *Houd het product en de ventilatiesleuven (indien van toepassing) altijd schoon, om een veilige en efficiënte werking te verzekeren. De ventilatiesleuven kunnen gereinigd worden met een droge, zachte niet metalen borstel en/of een geschikte stofzuiger. Gebruik geen water of schoonmaakmiddelen.*



WAARSCHUWING: *Blaas vuil en stof door middel van droge lucht uit de hoofdbehuizing, zo vaak u ziet dat vuil zich in en rond de ventilatiesleuven verzamelt. Draag goedgekeurde oogbescherming en een goedgekeurd stofmasker wanneer u deze procedure uitvoert.*



WAARSCHUWING: *Gebruik nooit oplosmiddelen of andere bijtende chemicaliën voor het reinigen van de niet-metalen onderdelen van het product. Deze chemicaliën kunnen de materialen die in deze onderdelen worden gebruikt, week maken. Gebruik een doek die uitsluitend met water en milde zeep is bevochtigd. Laat nooit vloeistof in het product komen. Dompel nooit geen delen van het product onder in een vloeistof.*

Opbergen (Fig. C, E, S)

- Opbergen op een droge, overdekte plaats, met een temperatuur boven het vriespunt en de accu's verwijderd. BINNENSHUIS OPBERGEN.
- Laat altijd al het water uit de hogedrukslang, de hogedrukreiniger, de spuitmond en de hogedruklans lopen.
- Spuitmond en de accu kunnen worden opgeslagen in de opbergsleuven in het opslagcompartiment **41** zoals wordt weergegeven op Afb. E en Afb. S.
- De hogedrukslang een aanzuigslang kunnen opgerold worden opgeborgen en bevestigd tussen de behuizing en de hogedrukreiniger **8** zoals wordt weergegeven op Afb. C.

- De hogedruklans kan worden opgeborgen in de opbergsleuven in het opslagcompartiment **41** zoals wordt weergegeven op Afb. E en Afb. S.
- Het hogedrukschuimkanon **26** kan leeg worden opgeborgen in de in de hogedrukreiniger ingebouwde opslagruimte zoals wordt weergegeven op Afb. C.

Ingebouwde afvoeren (Afb. T)

Om het verzamelen van water in het opslagcompartiment voor accessoires te vermijden, is uw DCMPW1600 uitgerust met ingebouwde afvoer. Het afvoergat **42** bevindt zich onderaan de hogedrukreiniger **8** zoals wordt weergegeven op Afb. T.

Als optie verkrijgbare accessoires



WAARSCHUWING: *Omdat andere accessoires dan deze die worden aangeboden door DEWALT niet met dit product zijn getest, kan het gebruik van dergelijke accessoires met dit gereedschap gevaarlijk zijn. Om het risico op letsel te beperken, mogen uitsluitend door DEWALT aanbevolen accessoires worden gebruikt met dit.*

Vraag uw verdeler om meer informatie over de juiste accessoires.

Bescherming van het milieu



Producten/batterijen zijn recyclebaar, maar als ze gemarkeerd zijn met de doorgekruiste afvalcontainer, mogen ze niet samen met normaal huishoudafval weggegooid worden. Laat de batterijen volledig ontladen en scheid ze, indien mogelijk, van lichtbronnen van het product. Het is de verantwoordelijkheid van de gebruiker om persoonsgegevens van dit product te verwijderen. Breng het afval daarna naar een officieel afvalinzamelcentrum of een deelnemende handelaar, die ze vaak gratis zal aanvaarden. De verpakking moet weggegooid worden op basis van de aangebrachte materiaalcode. De bedienings- of veiligheidsinstructies mogen alleen weggegooid worden als het betreffende product niet langer gebruikt wordt. Vraag de richtlijnen inzake afvalbeheer bij uw plaatselijke community/gemeente. Ga voor meer informatie naar www.2helpu.com en scan de bovenstaande QR-code.

PROBLEEMOPLOSSING



WAARSCHUWING: Risico van onveilig werken. Trek vóór het uitvoeren van onderhoud de stekker uit het stopcontact of koppel de elektrische voeding los, zet de watertoevoer dicht, laat de druk af en vergrendel de handgreep van het spuitpistool in de uit-stand.

PROBLEEM	ORZAAK	CORRECTIE
Motor start niet.	De accu is niet juist geplaatst.	Controleer de plaatsing van de accu.
	De accu is niet opgeladen.	Controleer de laadvereisten voor de accu.
	De snelheidskeuzeschakelaar staat in de stand UIT.	Zet de schakelaar in de stand HOOG of LAAG.
	De plaatschakelaar is niet ingeknepen.	Knijp de schakelaar naar de stand AAN.
De eenheid bereikt geen hoge druk.	Het klepje van het accucompartiment is niet dicht.	Sluit het klepje van het accucompartiment volledig en verzeker dat het klepje dicht staat in de vergrendelde stand.
	De waterkraan staat niet volledig open.	Zet de waterkraan volledig open.
	Het waterinlaatfilter is verstopt.	Verwijder het filter en spoel om schoon te maken.
	Sproeimond versleten.	Vervangen door een nieuwe sproeimond.
De uitlaatdruk gaat van hoog naar laag.	De pomp zuigt lucht aan.	Controleer dat de slangen en aansluitingen luchtdicht zijn. Zet de machine UIT en purgeer de pomp door de schakelaar in te knijpen tot er een constante stroom water uit de sproeimond komt.
	Wateraanvoer beperkt.	Controleer de waterslang op knikken, lekken en blokkering.
	Niet voldoende watertoevoer.	Zet het water op volle kracht - controleer de slang op lekken en knikken.
	Het waterinlaatfilter is verstopt.	Spoel het filter met water om de verstopping te verwijderen.
Geen schoonmaakmiddel.	De uitlaat van de sproeimond is geblokkeerd.	Blaas vuil weg of verwijder het.
	Schuimkanon is leeg.	Voeg schoonmaakmiddel toe.
	Schuimkanon niet goed aangesloten.	Controleer de aansluitingen. Verzeker dat het schuimkanon volledig op de spuitplaat bevestigd is.
	Schoonmaakmiddel te dik.	Gebruik alleen schoonmaakmiddel dat wordt aanbevolen voor gebruik met hogedrukreinigers. Volg de aanwijzingen van de fabrikant voor verdunnen.
	Beschadigde of verstopte aanzuigpoorten van het schoonmaakmiddel.	Verwijder de belemmering of het vuil en laat warm water over de aanzuigpoorten van het schoonmaakmiddel lopen.
Aansluiting tuinslang lekt.	De uitlaat van de sproeimond is geblokkeerd.	Blaas vuil weg of verwijder het. Laat warm water door de sproeimond lopen om vuil te verwijderen.
	Debietregelknop staat dicht.	Stel de debietregelknop bovenop het hogedrukschuimkanon in.
	Losse aansluitingen.	Zet aansluitingen vast.
Aanzuigslang zuigt niet zelf aan.	Ontbrekende/versleten rubberen sluitring.	Vervang de sluitring in de slangkoppeling.
	Losse aansluitingen.	Zet aansluitingen vast.
	Filter niet volledig ondergedompeld.	Pas de vlotter aan en verzeker dat het filter volledig in vloeistof ondergedompeld blijft.
Spuitplaat of verlengstuk lekt.	Geef de pomp meer tijd om aan te zuigen.	Het kan in het begin enkele minuten duren voordat de pomp zelf aanzuigt. Verzeker dat de eenheid ingeschakeld is en de schakelaar is ingeknepen.
	Spuitplaat niet goed bevestigd.	Raadpleeg De spuitplaat monteren onder Montage en aanpassingen .
De pomp maakt veel lawaai.	Gebroken O-ring.	Neem contact op met de DEWALT klantendienst op 1-800-4-DEWALT (1-800-433-9258).
	De pomp zuigt lucht aan.	Controleer dat de slangen en aansluitingen luchtdicht zijn. Zet de machine UIT en purgeer de pomp door de schakelaar in te knijpen tot er een constante stroom water uit de sproeimond komt.
Er lekt water uit de pomp.	Losse aansluitingen.	Controleer dat alle aansluitingen goed afdichten.
	Waterdichtingen zijn beschadigd of versleten.	Neem contact op met de DEWALT klantendienst op 1-800-4-DEWALT (1-800-433-9258).
Er lekt olie.	Oliedichtingen zijn beschadigd of versleten.	Neem contact op met de DEWALT klantendienst op 1-800-4-DEWALT (1-800-433-9258).
	Er zit nog druk in het systeem.	Schakel de eenheid uit, knijp de schakelaar op de spuitplaat in om de druk af te laten en schakel daarna de eenheid opnieuw in.
De motor zoemt maar start niet.	Hogedrukreiniger werd lange tijd niet gebruikt.	Neem contact op met de DEWALT klantendienst op 1-800-4-DEWALT (1-800-433-9258).

TRÅDLØS TRYKKVASKER

DCMPW1600

Dokumenter tilgjengelig på nettet

www.2helpU.com/DoC/ eller

www.2helpU.com/DoC/index/xxx*

*For direkte tilgang, erstatt "xxx" med produktets modellnummer som oppgitt på produktets merkeetikett eller emballasje.

- Bruksanvisning
- Samsvarserklæring (DoC)
- Produktutslippsdata (PED): Informasjon om støv, vibrasjon og støv (gjelder ikke for alle produkter)



ADVARSEL: Les alle sikkerhetsadvarsler, instruksjoner, illustrasjoner og spesifikasjoner i denne håndboken, inkludert batteri- og ladereksjonene i en original verktøyhåndbok eller den separate håndboken for batterier og ladere.

Håndbøker kan fås ved å kontakte kundeservice (se baksiden av denne håndboken).

Tekniske data

	DCMPW1600
Spenningsinngang	2x18 V _{DC}
Batteritype	Li-ion
Type	1
Nominell flow	4,5 L/min
Maks vann-flow	5,5 L/min
Nominelt trykk	110 Bar / 1600 PSI / 11 MPa
Maksimalt trykk	165 Bar / 2390 PSI / 16,5 MPa
Maksimal inntakstemperatur	50 °C
Maks inngangstrykk	1 Mpa (10 Bar)
Rekylkraft på pistolen ved maksimalt trykk	21N
Motorvern	IPX5
Inntaksvann	Kaldt, rent vann
Vekt	10,9 kg

Definisjoner: Retningslinjer for sikkerhet

Definisjonene nedenfor beskriver alvorlighetsnivået de enkelte signalordene er. Les brukerhåndboken og vær spesielt oppmerksom på disse symbolene.

FARE: Angir en eksisterende farlig situasjon som, og hvis den ikke unngås, vil føre til **dødsfall eller alvorlig personskade**.

ADVARSEL: Angir en potensielt farlig situasjon som, og hvis den ikke unngås, kan føre til **dødsfall eller alvorlig personskade**.

FORSIKTIG: Angir en potensielt farlig situasjon som, og hvis den ikke unngås, kan føre til **mindre eller moderat personskade**.

MERK: Angir en arbeidsmåte som ikke er relatert til personskader, men som kan føre til skader på utstyr hvis den ikke unngås.



Angir fare for elektrisk støt.



Angir brannfare.

VIKTIGE SIKKERHETSINSTRUKSJONER



ADVARSEL: Ved bruk av denne elektriske høytrykkvaskeren, følg alltid de grunnleggende sikkerhetsanvisningene, inkludert følgende:

- Denne maskinen er ikke ment for bruk av personer (inkludert barn) med reduserte fysiske, sansemessige og mentale evner eller som mangler erfaring og kunnskap.
- Barn må holdes under oppsyn, sørg for at de ikke leker med apparatet.
- Les hele bruksanvisningen før bruk av produktet.
- For å redusere faren for personskader er det viktig med god tilsyn når produktet brukes i nærheten av barn.
- Vit hvordan du stopper produktet og tapp av trykket raskt. Gjør deg godt kjent med kontrollene.
- Vær oppmerksom, pass på hva du gjør.
- Bruk ikke produktet når du er trøtt eller påvirket av narkotika eller alkohol.
- Hold bruksområdet fritt for personer og dyr.
- Ikke strekk deg for langt på ustabil underlag. Ha godt fotfeste og stå støtt hele tiden.
- Følg vedlikeholdsanvisningene som spesifisert i bruksanvisningen.



ADVARSEL: Fare for injeksjon eller personskader – ikke rett damp direkte mot mennesker eller dyr.



ADVARSEL: Les hele denne bruksanvisningen før du forsøker å montere, bruke eller installere produktet.



ADVARSEL: Dette apparatet er designet for spesifikke bruksområder. Det skal ikke modifiseres og/eller brukes for annen bruk en den tiltenkte bruken.

MERK: Lagre alltid høytrykkvaskeren på et sted de temperaturen aldri faller under 4 °C (40 °F), frostskafer dekket ikke av garantien.



ADVARSEL: Denne maskinen er designet for bruk med rengjøringsmiddel som levert eller anbefalt av produsenten. Bruk av andre rengjøringsmidler eller kjemikalier kan negativt påvirke maskinens sikkerhet.



ADVARSEL: Det kan dannes aerosoler ved bruk av høytrykkvaskere. Inhalering av aerosoler kan være helsefarlig.



ADVARSEL: Høytrykkstrålen kan være farlig dersom den brukes feil. Sprayen skal ikke rettes direkte mot personer, strømførende elektrisk utstyr eller maskinen selv.



ADVARSEL: Ikke bruk maskinen innen rekkevidde av personer som ikke bruker vernetøy.

Batterier				Ladere/Ladetider (i minutter)**									
Kat #	V _{DC}	Ah	Vekt (kg)	DCB104	DCB107	DCB112/ DCB1102	DCB113	DCB115/ DCB1104	DCB116	DCB117	DCB118	DCB132	DCB119
DCB546	18/54	6,0/2,0	1,08	60	270	170	140	90	80	40	60	90	X
DCB547/G	18/54	9,0/3,0	1,46	75*	420	270	220	135*	110*	60	75*	135*	X
DCB548	18/54	12,0/4,0	1,46	120	540	350	300	180	150	80	120	180	X
DCB549	18/54	15,0/5,0	2,12	125	730	450	380	230	170	90	125	230	X
DCB181	18	1,5	0,35	22	70	45	35	22	22	22	22	22	45
DCB182	18	4,0	0,61	60/40**	185	120	100	60	60/45**	60/40**	60/40**	60	120
DCB183/B/G	18	2,0	0,40	30	90	60	50	30	30	30	30	30	60
DCB184/B/G	18	5,0	0,62	75/50**	240	150	120	75	75/60**	75/50**	75/50**	75	150
DCB185	18	1,3	0,35	22	60	40	30	22	22	22	22	22	40
DCB187	18	3,0	0,54	45	140	90	70	45	45	45	45	45	90
DCB189	18	4,0	0,54	60	185	120	100	60	60	60	60	60	120
DCBP034/G	18	1,7	0,32	27	82	50	40	27	27	27	27	27	50
DCBP518/G	18	5,0	0,75	50	240	150	120	75	60	50	50	75	150

*Datokode 201811475B eller senere

**Datokode 201536 eller senere

***Matrisen med ladetider for batterier er kun ment som en retledning, ladetidene vil variere avhengig av temperatur og batteriets tilstand.



ADVARSEL: Ikke rett sprayen mot deg selv eller andre for å rengjøre klær eller sko.



ADVARSEL: Eksplosjonsfare – ikke spray brennbare væsker.



ADVARSEL: Høytrykksvaskere skal ikke brukes av barn eller personer uten opplæring.



ADVARSEL: Høytrykkslanger, fittings og koblinger er viktige for maskinens sikkerhet. Bruk kun slanger, fittings og koblinger som er anbefalt av produsenten.



ADVARSEL: For å sikre maskinens sikkerhet, bruk bare originale reservedeler fra produsenten eller slike som er anbefalt av produsenten.



ADVARSEL: Vann som renner gjennom tilbakeslagsventiler regnes ikke som drikkevann.



ADVARSEL: Maskinen skal kobles fra strømforsyningen ved rengjøring, vedlikehold og ved skifte av deler.



ADVARSEL: Ikke bruk maskinen dersom strømkabelen eller viktige deler av maskinen er skadet, f.eks. sikkerhetsstyr, høytrykkslanger eller avtrekker.



ADVARSEL: Avhengig av bruksområdet kan det brukes skjermede dyser for høytrykksvask, dette vil redusere dannelsen av vannholdig aerosol drastisk. Men ikke alle bruksområder passer for bruk av slik enhet. Dersom en skjermet dyse ikke passer som beskyttelse mot aerosol, kan det være nødvendig å bruk en pustemaske av klasse FFP 2 eller tilsvarende, avhengig av rengjøringsforholdene.

I henhold til aktuelle forskrifter skal apparatet aldri brukes koblet til drikkevannsforsyningen uten en systemseparator. Bruk en separator i samsvar med IEC 61770. Vannet som har gått gjennom en systemseparator regnes ikke som drikkevann.



1. Ikke berør støpselet eller stikkontakten med våte hender.

2. **Unngå utilsiktet start.** Sett bryteren til AV-posisjon før du kobler til eller fra strømkabelen.
3. **Vannstrålen skal aldri rettes mot elektriske ledninger eller direkte mot selve høytrykksvaskeren, det kan føre til dødelig elektrisk støt.**
4. **Den smale blyantstrålen er svært kraftig.** Den anbefales ikke for bruk på malte flater, treflatter eller deler som er festet med lim.
5. **Hold bruksområdet fritt for personer og dyr.**
6. **Bruk alltid begge hender ved bruk av høytrykksvaskeren for å holde god kontroll på lansens.**
7. **Ikke berør dysen eller vannstrålen under bruk.** Plasser aldri hendene foran dysen.
8. **Bruk vernebriller ved bruk. Bruk vernetøy og vernesko som beskyttelse mot utilsiktet berøring.** av strålen.
9. **Koble batteripakke(n) fra verktøyet når maskinen ikke er i bruk og før du kobler fra høytrykkslangen.**
10. **Aldri knyte eller bende høytrykkslangen, det kan føre til skader. Inspiser høytrykkslangen regelmessig. Skift ut slangen straks dersom den er skadet, slitt eller viser tegn til sprekker, bobler, nålehull eller lekkasje på annen måte.** Grip aldri i en høytrykkslange som lekker eller er skadet.
11. **Ikke lagre eller bruk verktøyet eller batteripakken på steder der temperaturen kan falle under 4 °C (39,2 °F) (som i et utendørs skur eller i metallbygninger om vinteren), eller nå eller overstige 40 °C (104 °F) (som i et utendørs skur eller i metallbygninger om sommeren).** Frostskader dekkes ikke av garantien.
12. **Sjekk nøye alle kjemiske anvisninger og advarsler før bruk. Bruk kun rengjøringsmidler godkjente for høytrykksvaskere. Ikke bruk blekemidler, kloring eller rengjøringsmidler som inneholder syre. Følg alltid produsentens anbefalinger på etiketten for korrekt**

bruk av rengjøringsmidler. Beskytt alltid øyne, hud og åndedrettsystemet mot rengjøringsmidler.

13. **Høytrykkvaskeren skal ikke brukes i områder der det kan være gass i luften.** En elektrisk gnist kan føre til eksplosjon.
14. **For å redusere vannmengden som kommer inn i høytrykkvaskeren, bør apparatet plasseres så langt som mulig fra rengjøringsstedet ved bruk.**
15. **For å hindre utilsiktet start, bør spraypistolen sikres ved å låse avtrekkeren når den ikke er i bruk.**
16. **For å tillate fri luftsirkulasjon skal høytrykkvaskeren IKKE dekket til under bruk.**
17. **Aldri berøre, gripe eller forsøk å tildekke et nålehull eller tilsvarende vannlekkasje på høytrykkslangen.** Vannspruten HAR HØYT trykk og KAN trenge gjennom huden.
18. **Bruk kun slanger og tilbehør som er godkjente for høyere trykk enn høytrykkvaskerens, i PSI/bar.** Bruk aldri tilbehør eller komponenter fra andre produsenter.
19. **Omgå aldri sikkerhetsfunksjonene på dette produktet.**
20. **Ikke bruk maskinen med manglende, defekte eller uautoriserte deler.**
21. **Spray aldri brennbare væsker eller bruk trykksatt vann i områder med brennbart støv, væske eller damp.**

Andre personers sikkerhet

- Det er ikke meningen at dette verktøyet skal brukes av personer (inkludert barn) med reduserte fysiske, sansemessige eller mentale evner, eller personer som mangler erfaring og kunnskap, med mindre de har fått oppfølging eller instruksjoner for bruken av verktøyet fra en person som er ansvarlig for deres sikkerhet.
- Barn må holdes under oppsyn, sørg for at de ikke leker med apparatet.

Restrisikoer

Til tross for at man følger relevante sikkerhetsbestemmelser og bruker sikkerhetsutstyr, er det bestemte farer som ikke kan unngås. Disse er:

- Hørselskader.
- Fare for personskade pga. flygende partikler.
- Fare for brannskader fordi utstyr blir varmt under bruk.
- Fare for personskade ved langvarig bruk.

Ladere

DEWALT krever ingen regulering og er designet for å være enkle å bruke.

Elektrisk sikkerhet

Den elektriske motoren er designet for kun en spenning. Kontroller alltid at batteripakkens spenning stemmer med spenningen på typeskiltet. Du må også passe på at spenningen på batteriladere stemmer overens med strømmettet hos deg.



Denne DEWALT laderen er dobbeltisolert i samsvar med EN60335 og trenger derfor ingen jording.

Dersom strømkabelen er skadet skal den kun skiftes ut av DEWALT eller et autorisert serviceverksted.

Bruk av skjøteledning

En skjøteledning skal ikke brukes med mindre det er helt nødvendig. Bruk en godkjent skjøteledning egnet for laderens strømførbruk (se **Tekniske data**). Minimum størrelse på ledere er 1 mm², maksimum lengde er 30 m.

Vikle alltid ut kabelen fullstendig når du bruker en kabeltrommel.

Viktige sikkerhetsanvisninger for alle batteripakker

TA VARE PÅ DENNE BRUKSANVISNINGEN: Denne manualen inneholder viktige sikkerhetsanvisninger og bruksanvisninger for kompatible batteriladere (se **Tekniske data**). Før du bruker laderen les alle instruksjoner og advarselsmerker på laderen, batteripakken og produktet som bruker batteripakken.



ADVARSEL: Fare for støt. Ikke la væske komme inn i laderen. Det kan resultere i elektrisk støt.



ADVARSEL: Vi anbefaler bruk av en reststrømenhet med et rest-strømområde på 30mA eller mindre.



FORSIKTIG: Fare for brannskader. For å redusere risikoen for personskade, lade kun DEWALT oppladbare batterier. Andre type batterier kan sprekke og forårsake personskader og materielle skader.



FORSIKTIG: Barn må holdes under oppsyn, sørg for at de ikke leker med apparatet.

MERK: Under visse forhold, med laderen koblet til strømforsyningen, kan de eksponerte kontaktene i laderen kortsluttes av fremmedlegemer. Fremmedlegemer som kan lede strøm, inkludert, men ikke begrenset til stålull, aluminiumsfolie eller annen ansamling av metalliske partikler, må holdes unna åpningene i laderen. Kople alltid laderen fra strømtilførselen når det ikke er en batteripakke i hulrommet. Kople fra laderen før rengjøring.

- **IKKE forsøk å lade batteripakken med andre ladere enn de som er nevnt i denne manualen.** Laderen og batteripakken er spesielt designet for å jobbe sammen.
- **Disse laderne er ikke ment for noe bruk annet enn lading av DEWALT oppladbare batterier.** Annen bruk kan resultere i brannfare og/eller elektrisk støt.
- **Ikke utsett laderen for regn eller snø.**
- **Dra i kontaktene og ikke ledningen når du kople laderen fra strømmen.** Dette reduserer faren for skade på kontaktene og ledningen.
- **Påse at ledningen er plassert slik at den ikke trækkes på, snubles i, eller på annen måte utsettes for skade eller påkjenning.**
- **Ikke bruk skjøteledning med mindre det er helt nødvendig.** Bruk av feil skjøteledning kan resultere i brannfare og/eller elektrisk støt.
- **Ikke plasser noe på laderen og ikke plasser laderen på en myk overflate som kan blokkere ventilasjonsåpningene og resultere i for høy innvendig temperatur.** Plasser laderen et sted unna varmekilder. Laderen ventileres gjennom slisser i toppen og bunnen av huset.

- **Ikke bruk lader med skadet ledning eller kontakt** —bytt den ut med en gang.
- **Ikke bruk laderen dersom den har fått et slag, er mistet i gulvet eller skadet på annen måte.** Lever den på et autorisert serviceverksted.
- **Ikke ta laderen fra hverandre; lever den på et autorisert serviceverksted når service eller reparasjon trenges.** Å sette den sammen feil kan resultere i elektrisk støt eller brann.
- **Dersom ledningen er skadet må den byttes ut med en gang av produsenten, dens serviceagent eller lignende kvalifisert person for å unngå farer.**
- **Koble laderen fra strømtilførselen før du begynner med rengjøring. Dette reduserer faren for elektrisk støt.** Fjerning av batteripakken reduserer ikke denne faren.
- **ALDRI forsøk på kople to ladere sammen.**
- **Laderen er designet for å bruke standard 230V elektrisk strøm. Ikke forsøk å bruke den på annen spenning.** Dette gjelder ikke billaderen.

Lade et batteri (Fig. B)

1. Plugg inn laderen i en passende stikkontakt for du setter inn batteripakken.
2. Sett batteripakken 1 i laderen, pass på at batteripakken sitter godt i laderen. Det røde (lade) lyset blinker gjentatt som indikasjon på at ladeprosessen er startet.
3. Fullført lading vises ved at det røde lyset er PÅ konstant. Pakken er da fullt oppladet og kan brukes, eller den kan bli stående i laderen. For å ta batteripakken ut av laderen, trykk inn låseknappen 36 på batteripakken.

MERK: For å sikre maksimum ytelse og levetid på Li-Ionbatteripakker, lad batteripakken helt opp før første gangs bruk.

Bruk av lader

Se indikatorene under for batteripakkens ladetilstand.

Ladeindikatorer	
	Lading 
	Fulladet 
	Ventetid for varm/kald pakke* 

*Det røde lyset vil fortsette å blinke, men et gult indikatorlyset vil lyse under denne operasjonen. Når batteripakken har kjølt seg ned, vil det gule lyset bli slått av og laderen vil gjenoppta ladeprosedyren.

Kompatible ladere vil ikke lade en defekt batteripakke. Laderen vil indikere feil ved batteripakken ved at lyset ikke er på.

MERK: Dette kan også tyde på et problem med laderen.

Dersom laderen indikerer et problem, ta med lader og batteripakke til et servicesenter for testing.

Ventetid for varm/kald pakke

Dersom laderen detekterer et batteri som er for varmt eller for kaldt, vil den automatisk starte en "varm/kald pakke forsikelse," og venter med å lade til batteriet har passende temperatur.

Laderen vil deretter automatisk skifte til lademodus for pakken. Denne funksjonen sikrer maksimal levetid på batteripakken.

En kald batteripakke vil lade med lavere hastighet enn en varm batteripakke. Batteripakken vil lade langsommere gjennom hele ladesyklusen, og vil ikke gå tilbake til maksimal ladehastighet selv om batteripakken blir varm.

Ladere DCB118 er utstyrt med en intern vifte som er designet for å avkjøle batteripakken. Viften vil slå seg på automatisk når batteripakken trenger å kjøles. Bruk aldri laderen dersom viften ikke fungerer korrekt eller dersom ventilasjonsåpningene er blokkert. Pass på at fremmedlegemer ikke kommer inn i laderen.

Elektronisk beskyttelsessystem

XR li-ione verktøy er designet med et elektronisk beskyttelsessystem som vil beskytte batteripakken mot overlading, overoppvarming eller dyp utlading.

Verktøyet vil automatisk slå seg av dersom beskyttelsessystemet aktiveres (Electronic Protection System). Dersom det skjer, sett Li-Ion batteriet på laderen til det er helt oppladet igjen.

Veggmontering

Disse laderne er designet for å monteres på vegg eller stå på et bord eller arbeidsbenk. Dersom den skal monteres på veggen, plasser laderen innen rekkevidde fra en stikkontakt og unna hjørner eller andre hindringer som kan stoppe luftstrømmen. Bruk baksiden av laderen som mal for å bore hull i veggen for monteringskruene. Monter høyttaleren godt med gipsskruer (må kjøpes separat) minst 25,4 mm lange med hodediameter 7–9 mm som skrur inn i treverk til optimal dybde med omtrent 5,5 mm av skruen som stikker ut. Rett inn sporene på baksiden av laderen med de utstikkende skruene og lås på plass i sporene.

Rengjøringsanvisninger for lader



ADVARSEL: Fare for støt. Koble laderen fra stikkontakten før rengjøring. Smuss og fett kan fjernes fra laderen ved hjelp av en klut eller en myk, metallfri børste. Ikke bruk vann eller vaskemidler. Aldri la noen væske trenge inn i verktøyet; aldri dypp noen del av verktøyet i en væske.

Batteripakker

Viktige sikkerhetsanvisninger for alle batteripakker

Ved bestilling av nye batteripakker, husk å angi katalognummer og spenning.

Batteripakken er ikke helt oppladet når det er nytt. Før bruk av batteripakken og laderen, les sikkerhetsanvisningene under. Følg de angitte ladeprosedyrene.

LES ALLE ANVISNINGENE

- **Ikke lad eller bruk batteriet i eksplosive omgivelser, slik som i nærheten av antennelige væsker, gasser eller støv.** Innsetting eller uttak av batteriet kan antenne støvet eller gassen.
- **Tving aldri batteripakken inn i laderen. Ikke modifier batteripakken på noen måte for å passe inn i en ikke-kompatibel lader idet batteripakken kan sprekke og forårsake alvorlig personskade.**

- *Lade batteripakkene kun med DeWALT ladere.*
- **IKKE sprut på eller senke ned i vann eller andre væsker.**
- **Ikke lagre eller lade verktøyet eller batteripakken på steder der temperaturen kan falle under 4 °C (39,2 °F) (som i et utendørs skur eller i metallbygninger om vinteren), eller nå eller overstige 40 °C (104 °F) (som i et utendørs skur eller i metallbygninger om sommeren).**
- **Batteripakken må ikke brennes selv om den er alvorlig skadet eller helt utslitt.** Batteriet kan eksplodere i brann. Giftige gasser og materialer dannes dersom Lithium-ionbatterier brennes.
- **Dersom batteriets innhold kommer i kontakt med huden, vask området straks med mildt såpevann.** Dersom du får batterivæske i øyet, skylt øyet med vann i 15 minutter eller til irritasjonen gir seg. Dersom det trengs medisinsk hjelp, informer om at batteriets elektrolytt består av en blanding av organiske karbonater og lithiumsalter.
- **Innholdet av et åpent batteri kan føre til irritasjon av pusteorganene.** Sorg for frisk luft. Dersom symptomene vedvarer, søk legehjelp.



ADVARSEL: Fare for brannskader. Batterivæske kan være brannfarlig hvis den utsettes for gnister eller flammer.



ADVARSEL: Forsøk aldri å åpne batteripakken av noen årsak. Ikke sett i laderen dersom batteripakkens ytre er sprukket eller skadet. Ikke knus, slipp i gulvet eller skad batteripakken. Ikke bruk en batteripakke eller lader som har fått et slag, er mistet i gulvet, påkjørt eller skadet på annen måte (f.eks. gjennomboret av en spiker, slått med hammer, tråkket på). Det kan resultere i elektrisk støt. Skadede batteripakker skal leveres til servicesenteret for gjenvinning.



ADVARSEL: Fare for brann. Ikke lagre eller transporter batteripakken slik at batteripolene kan komme i kontakt med metallobjekter. For eksempel, ikke legg batteriet i forkle, lommer, verktøyskrin, produkteskler, skuffer etc. sammen med løse spikere, skruer, nøkler, etc.



FORSIKTIG: Når det ikke er i bruk, plasser verktøyet på siden på en stabil overflate der det ikke skaper fare for snubling eller fall. Noen verktøy med store batteripakker kan stå på batteripakken, men kan lettes slås overende.

Transport



ADVARSEL: Fare for brann. Transport av batterier kan kanskje føre til brann dersom batteripolene utilsiktet kommer i kontakt med elektrisk ledende materialer. Ved transport av batterier, pass på at batteripolene er beskyttet og godt isolerte fra materialer som kan komme i kontakt og føre til kortslutning. **MERK:** Lithium-ione batterier skal ikke være med i innsjekkett bagasje.

DeWALT batterier samsvarer med alle aktuelle shipping-forskrifter som angitt av bransjen og lovregler, inkludert UN Recommendations on the Transport of Dangerous Goods; International Air Transport Association (IATA) Dangerous Goods Regulations, International Maritime Dangerous Goods

(IMDG) Regulations, og European Agreement Concerning The International Carriage of Dangerous Goods by Road (ADR). Lithium-ion celler og batterier er testet i henhold til avsnitt 38.3 i "UN Recommendations on the Transport of Dangerous Goods Manual of Tests and Criteria".

I de fleste tilfeller vil forsendelse av en DeWALT -batteripakke bli unntatt fra å bli klassifisert som et fullstendig regulert klasse 9 farlig materiale. Vanligvis vil kun transport som inneholder et lithium-ionbatteri med en energirate over 100 Watt-timer (Wh) kreve transport som fullt regulert Klasse 9. Alle lithium-ionbatterier har watt-timer angitt på pakken. Videre, på grunn av reguleringskompleksiteten, anbefaler DeWALT heller ikke luftfrakt av lithiumionbatteripakker alene uavhengig av Wh-klassifisering. Flybåren transport av verktøyer med batterier (kombipakker) kan utføres hvis watt-timeraten ikke overstiger 100 Wh.

Uansett om en transport regnes som unntatt eller fullt regulert, er det senderens ansvar å sjekke de gjeldende reglene for pakking, etiketter/merking og dokumentasjon.

Informasjonen i dette avsnittet av manualen er gitt i god tro og ansett som nøyaktig på tidspunktet dokumentet ble opprettet. Men det gis ingen garantier, hverken eksplisitt eller implisitt. Det er kjøperens ansvar å sikre at aktivitetene samsvarer med de gjeldende retningslinjer.

Transport av FLEXVOLT™ batteri

DeWALT FLEXVOLT® batteriet har to moduser: **Bruk** og **transport**.

Bruks-modus: Når FLEXVOLT™ batteri står alene eller er montert i et DeWALT 18V produkt, fungerer det som et 18V batteri. Dersom FLEXVOLT™-batteriet er i et 54V eller et 108V (to 54V batterier) produkt, vil det fungere som et 54V batteri.

Transport-modus: Når hetten er satt på FLEXVOLT™-batteriet, er batteriet i transport-modus. La hetten være på ved forsendelse.

I transportmodus blir rekker av celler elektrisk frakoblet i pakken slik at det dannes 3 batterier med lavere watt-timer (Wh)

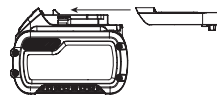

sammenlignet med 1 batteri med høyere watt-timer. Denne endringen til 3 batterier med lavere watt-timer gjør at pakken er unntatt fra visse begrensende shipping-regler som gjelder batterier med høyere watt-timer.

For eksempel, kan effekten for transport-Wh være på 3 x 36 Wh, som betyr 3 batterier med 36 watt-timer hver. Effekt i Wh ved bruk indikerer 108 Wh (regnes da som 1 batteri).

Eksempler på merking for bruk og for transport

Use: 108 Wh
Transport: 3x36 Wh

Lagringsanbefalinger

1. Det beste lagringsstedet er kjølig og tørt, uten direkte sollys og uten sterk kulde eller varme. For optimal ytelse og levetid av batteriet, lagre batteripakker ved romtemperatur når de ikke er i bruk.
2. For lang tids lagring, anbefales det for optimalt resultat å lagre en fullt ladet batteripakke på et kjølig og tørt sted uttatt av laderen.

MERK: Batteripakker bør ikke lagres fullt utladet. Batteripakken må lades opp igjen før bruk.

Etiketter på lader og batteripakke

I tillegg til piktogrammene som er brukt i denne manualen, kan etikettene på laderen og batteripakken vise følgende piktogrammer:



Les bruksanvisningen før bruk.



Se **Tekniske data** for ladetid.



Ikke stikk inn ledende objekter.



Ikke lad skadede batteripakker.



Skal ikke settes for vann.



Skift ut defekte ledninger umiddelbart.



Skal kun lades mellom 4 °C og 40 °C.



Kun for innendørs bruk.



Bli kvitt batteripakken på en miljøvennlig måte.



Lad -batteripakker med dedikerte DEWALT-ladere. Lading av andre batteripakker enn de dedikerte DEWALT-batteriene med en DEWALT -lader kan få dem til å sprekke eller føre til andre farlige situasjoner.



Ikke brenn batteripakken.



BRUK (uten transporthette). Eksempel: Nominell Wh indikerer 108 Wh (1 batteri med 108 Wh).



TRANSPORT (med innebygget transporthette). Eksempel: Nominell Wh indikerer 3 x 36 Wh (3 batterier med 36 Wh).

Batteritype

Denne DCMPW1600 er designet for å bruke to 18-volts batteripakker med samme kapasitet. DCMPW1600 vil ikke fungere med bare en batteripakke, og dersom det brukes 18-volts batteripakker med ulik kapasitet vil utlading av batteriet med minst kapasitet føre til at den slår seg av. For optimal ytelse og kjøretid anbefaler vi å bruke DCB547 9.0 AH batteripakker.

MERK: For best resultat, pass på at begge batteripakkene er helt oppladet.

Disse batteripakkene kan brukes: DCB181, DCB182, DCB183, DCB183B, DCB183G, DCB184, DCB184B, DCB184G, DCB185, DCB187, DCB189, DCBP034, DCBP034G, DCBP518, DCBP518G,

DCB546, DCB547, DCB547G, DCB548, DCB549. Se **Tekniske data** for mer informasjon.

Pakkens innhold

Pakken inneholder:

- 1 Høytrykksvaskerenhet
- 1 Sprayhåndtak
- 1 Spraylanse
- 1 Høytrykkslange
- 1 Selvfyllende sugeslange
- 1 Skumkanon til høytrykkspspyler
- 1 Vanninntaksfilter
- 1 Justerbar spraydyse
- 1 Turbodyse
- 1 Dyserenser
- 1 Universal slangekobling
- 1 Li-Ion batteripakke (C1, D1, E1, G1, H1, L1, M1, P1, Q1, S1, T1, U1, X1, Y1, Z1 modeller)
- 2 Li-Ion batteripakker (C2, D2, E2, G2, H2, L2, M2, P2, Q2, S2, T2, U2, X2, Y2, Z2 modeller)
- 3 Li-Ion batteripakker (C3, D3, E3, G3, H3, L3, M3, P3, Q3, S3, T3, U3, X3, Y3, Z3 modeller)
- 1 Bruksanvisning

MERK: Batteripakker, ladere og utstyrsbokser er ikke inkludert i N-modeller. Batteripakker og ladere er ikke inkludert i NT-modeller. B modeller er inkludert Bluetooth®-batteripakker.

MERK: Bluetooth®-ordmerket og -logoene er registrerte varemerker som eies av Bluetooth SIG, Inc., og all bruk av slike merker av DEWALT er undelagt lisens. Andre varemerker og merkenavn er eiet av sine respektive eiere.

- *Kontroller for skader på verktøy, deler eller tilbehør som kan ha oppstått under transporten.*
- *Ta deg tid til å lese grundig og forstå denne bruksanvisningen før bruk.*

Merking på verktøyet

Følgende piktogrammer er vist på verktøyet:



Advarsel! Brukeren må lese håndboken for å redusere risikoen for personskade.



Bruk vernebriller.



Bruk hørselvern.



Maskinen passer ikke for tilkobling til drikkevannsnettet.



Garantert lydeffekt i henhold til direktiv 2000/14/EF.
DCMPW1600



Ta alltid ut batteriet av apparatet før du foretar rengjøring eller vedlikehold.

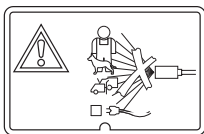

Retts aldri vannstrålen direkte mot mennesker, dyr, maskinen selv eller elektriske komponenter

Datokode plassering (Fig. B)

Produksjonsdatokoden **5** består av et 4-sifret år fulgt av en 2-sifret uke med tillegg av en 2-sifret fabrikkode.

Beskrivelse (figur A)

⚠ ADVARSEL: Modifiser aldri det elektriske verktøyet eller noen del av det. Det kan føre til materielle skader eller personskader.

- 1 Høytrykkslange
- 2 Spraylans
- 3 Dyseknapp
- 4 Sprayhåndtak
- 5 Håndtak
- 6 Avtrekkerlås
- 7 Utløser
- 8 Høytrykksvaskerenhet
- 9 Hastighetsvelger
- 10 Oppbevaringsdeksel
- 11 Lås til lokk
- 12 Teleskophåndtak
- 13 Utløserknapp i håndtak
- 14 Bur
- 15 Transporthjul
- 16 Føtter
- 17 Hageslange vanninntak
- 18 Høytrykks vannutløp
- 19 Boost-knapp
- 20 Batteriromdeksel
- 21 Batterideksellås
- 22 Turbodyse
- 23 Justerbar spraydyse
- 24 Vanninntaksfilter
- 25 Slangeadapter med hurtigkobling
- 26 Skumkanon til høytrykkspsyler
- 27 Dysenser
- 28 Selvfyllende sugeslange
- 29 Flottørkule
- 30 Sugelangefilter
- 31 Sugelangehylse
- 32 Slangeoppbevaring stag
- 33 Slangeoppbevaring lås
- 34 Slangestropp

Tiltenkt bruk

Denne høytrykksvaskeren er designet for rengjøring av båter, biler, dekk, oppkjørsler, griller, husvegger, motorsykler, terrasser og utendørs møbler.

SKAL IKKE brukes under våte forhold eller ved nærvær av brennbare væsker eller gasser.

IKKE la barn komme i kontakt med verktøyet. Tilsyn er nødvendig når uerfarne brukere skal bruke dette verktøyet.

- **Små barn og uføre.** Dette apparatet er ikke tiltenkt bruk av små barn eller uføre uten oppsyn.
- Dette produktet er ikke ment for bruk av personer (inkludert barn) med reduserte fysiske, sensoriske eller mentale evner, eller mangel på erfaring og kunnskap, med mindre de får tilsyn av en person ansvarlig for deres sikkerhet. Barn skal aldri forlates alene med dette produktet.

MONTERING OG JUSTERING

⚠ ADVARSEL: For å redusere faren for alvorlig personskade, slå av enheten og koble fra batteripakken før du foretar noen justeringer eller setter på/tar av tilbehør. Utsikket oppstart kan føre til personskader.

⚠ ADVARSEL: Bruk kun DEWALT batterier og ladere.

Bærehåndtak på buret (fig. C)

Denne høytrykksvaskeren har et beskyttende bur som beskytter den mot daglig slitasje på arbeidsplassen men som også gir flere alternativer for **14** bærehåndtak. Bær høytrykksvaskeren med den delen av buret som er relevant for bruken din. **IKKE** forsøk å bære høytrykksvaskeren etter slangens oppbevaringsbøyle **32** eller teleskophåndtak **12**.

Teleskophåndtak (fig. A, D)

Denne høytrykksvaskeren har et praktisk innebygget teleskophåndtak og transporthjul.

1. For å låse opp teleskophåndtaket **12**, trykk på håndtakets låseknapp **13** og skyv opp håndtaket. Du skal høre et klikk når det går i lås.
2. For å lagre teleskophåndtaket **12**, trykk på håndtakets låseknapp **13** og skyv teleskophåndtaket ned i huset på høytrykksvaskeren. Du skal høre et klikk når det går i lås.
3. For å flytte høytrykksvaskeren **8**, vipp enheten slik at transporthjulene **15** berører bakken og trekk enheten ved hjelp av teleskophåndtaket.

Oppbevaringsrom for tilbehør (fig. E)

Denne høytrykksvaskeren har et innebygd oppbevaringsrom for tilbehør **41** for å bære spraylansen, sprayhåndtaket, håndtaket og dysene.

1. For å låse opp oppbevaringsdekslet **10**, roter deksellåsen **11** mot klokken og åpne dekslet for å få tilgang til spraylansen **2**, sprayhåndtaket **4**, håndtaket **5**, turbodysen **22** og den justerbare spraydysen **23**.
2. For å låse oppbevaringsdekslet **10**, plasser oppbevaringsdekslet i lukket posisjon. Roter deksellåsen **11** med klokken for å lås oppbevaringsdekslet på plass.

Montering av spraylans (Fig. F)

1. For å koble sprayhåndtaket 4 til håndtaket 5, sett inn den gjengede enden på sprayhåndtaket inn på den gjengede enden på håndtaket. Roter sprayhåndtaket 4 med klokken til den er helt strammet.
2. For å koble spraylansen 2 til sprayhåndtaket 4, sett inn den gjengede enden av spraylansen inn i den gjengede hylsen 42 på sprayhåndtaket. Roter den gjengede hylsen 42 med klokken til den er helt strammet.

Oppbevaring av høytrykks- og sugeslange (fig. G)

Denne høytrykksvaskeren har et innebygd oppbevaringsområde for å bære høytrykkslangen. Den oppkveilt slangen er festet mellom slangeoppbevaringsbøylen 32 og høytrykksvaskerenheten 8.

1. For å få tilgang til høytrykkslangen 1 eller sugeslangen 28, lås opp slangeoppbevaringslåsen 33 og sving slangelagringsbøylen 32 bort fra høytrykksvaskerenheten 8.
2. Pakk ut slangeoppbevaringsstroppen 34 og fjern slangen fra høytrykksvaskerenheten 8.
3. Sving slangelagringsbøylen 32 lukk og lås slangelagringslåsen 33 som fester slangelagringsbøylen 32 til høytrykksvaskerenheten 8.

Sette på høytrykkslange (fig. H)

⚠ FORSIKTIG: TREKK ALDRI I VANNFORSYNINGSSLANGEN FOR Å FLYTTE høytrykksvaskeren. Dette kan skade slangen og/eller pumpeinntaket.

MERK: Vikle ut høytrykkslangen 1 før installasjon for å unngå knekker.

MERK: Unngå at gjengene går skjevt når slangen settes på. Skjevvgjenging vil føre til lekkasje.

1. For å feste høytrykkslangen 1 til håndtaket 5, tre slangehylsen 39 inn på innløpskoblingen 40.
2. For å koble høytrykkslangen på høytrykksvaskeren 8, skru slangehylsen 40 på høytrykksvannutløpet 18.

Sette på hageslange (fig. I)

MERK: Før kobling av hageslangen på høytrykksvaskeren, tapp vann gjennom hageslangen i tredve sekunder for å fjerne rusk fra hageslangen.

1. For å koble hageslangen 38 til høytrykksvaskeren 8, skru først vanninntaksfilteret 24 til vanninntaket 17.
2. Skru av basen på slangeadapteren med hurtigkobling 25 og skyv basen over slangen. Skyv slangen inn på slangeadapteren med hurtigkobling til den stopper. Skru basen inn på slangeadapteren med hurtigkobling 25 for å klemme slangen inn i slangeadapteren med hurtigkobling 25.
3. Skyv slangeadapteren med hurtigkobling 25 inn i vanninntaksfilteret 24 til du hører et «klikk».

MERK: Koble alltid fra hageslangen etter bruk.

Sette på dyser (fig. J)

⚠ FARE: Fare for væskeinjeksjon. Ikke rett utgangsstrålen mot personer, ubeskyttet hus, øyne eller mot dyr. Det vil resultere i alvorlige personskader.

⚠ ADVARSEL: Flyvende objekter kan føre til alvorlige personskader. IKKE forsøk å skifte dyser når høytrykksvaskeren er i gang. Slå AV høytrykksvaskeren før du skifter dyse.

1. For å koble en dyse til spraylansen 2 trykk inn dyseknappen 3 på spraylansen og sett på passende dyse.
2. Slipp dyseknappen 3 for å låse dysen på plass.
3. Trekk i dysen for å sjekke at den er låst på plass.

Dysetyper	Passende bruk
Justerbar dyse	For skånsom rengjøring av større arealer
Turbodyse	For kraftig rengjøring

MERK: Turbodyse 22 passer for rengjøring av betong og murer. Det anbefales ikke å bruke dette munnstykket til rengjøring av kjøretøy, da det kan forårsake skade på overflaten.

Justering av sprøytemønsteret til den justerbare dysen (fig. J)

Vinkelen på sprayen fra spraylansen kan justeres ved å rotere dysen. Dette vil variere spraymønsteret fra omtrent en 0° smal, hard stråle til en 60° bred vifte.

- En blyntsmal stråle avgir kraften fra vannet på et konsentrert område og gir stor kraft mot flaten som rengjøres. Bruk den blyntsmale strålen for rengjøring på et avgrenset område. Men bruk den forsiktig da noen flater kan få skader.
- Et bredt viftemønster fordeler anslaget fra vannet over et stort område og fører til ypperlig rengjøring med redusert fare for skader på overflaten. Store arealer kan rengjøres raskere ved bruk av et bredt viftemønster.

For å feste selvflyllende sugeslange (fig. K)

Bruk den selvflyllende sugeslangen for å suge vann fra en bøtte eller annen ferskvannskilde.

MERK: Ikke sug opp såpe, kjemikalier, skitne eller korroderende væsker som vindusvaskevann, plantegjødsel, kunstgjødsel eller klorin. Skal ikke brukes med saltvann.

MERK: Unngå at gjengene går skjevt når den selvflyllende sugeslangen settes på. 28. Skjevvgjenging vil føre til lekkasje.

1. For å feste den selvflyllende sugeslangen 28 til høytrykksvaskeren 8, skru sugeslangens hylse 31 på vanninntaket 17.
2. Trekk godt til sugeslangens hylse 31 for hånd.
MERK: Koble alltid fra sugeslangen etter bruk.
3. Sett den andre enden av sugeslangen med filteret 30 på, i beholderen med ferskvann eller annen ferskvannkilde.
4. Juster flottøren 29 på sugeslangen slik at filteret 30 holdes dekket av væsken.
5. Velg riktig dyse. **Feste dyser**

- Etter jobben er ferdig utført, sett sugeslangen i en beholder med rent vann og la det strømme rent vann gjennom systemet for å rense det.

MERK: Når du bruker den selvsugende sugeslangen, kan det ta noen minutter før høytrykksvaskeren fyller seg selv. Sørg for at høytrykksvaskeren er slått på og at avtrekkeren på spraylansen trekkes inn til den er klar.

Feste høytrykksskumkanon (fig. L)

- For å koble høytrykksskumkanonen **26** til spraylansen **2**, trykk på dyseknappen **3** og sett inn skumkanonen.
- Slipp dyseknappen **3** for å låse høytrykksskumkanonen **26** på plass.
- Gi høytrykksskumkanonen **26** et hardt rykk etter for å sikre at den er låst på plass.

MERK: Skumkanonen skal plasseres under spraylansen. Ikke plasser høytrykksskumkanonen over spraylansen siden dette vil føre til at det drypper såpe på spraylansen. Sprøytespissen på høytrykksskumkanonen **26** roterer for vertikal eller horisontal påføring.

BRUK

Bruksanvisning



ADVARSEL: Ta alltid hensyn til sikkerhetsinstruksjonene og gjeldende forskrifter.



ADVARSEL: For å redusere risikoen for alvorlig personskade, slå av verktøyet og koble fra batteripakken før du foretar eventuelle justeringer eller fjerner/installerer tilleggsutstyr eller tilbehør. En utilsiktet oppstart kan føre til personskader.

Montering og fjerning av batteripakker (fig. M, N)

Høytrykksvaskeren er designet for å bruke to batteripakker med samme kapasitet. Høytrykksvaskeren vil ikke fungere med bare en batteripakke, og dersom det brukes batteripakker med ulik kapasitet vil utlading av batteriet med minst kapasitet føre til at enheten slås av.

MERK: For best resultat, pass på at begge batteripakkene er helt oppladet før bruk.

Installere batteripakkene



ADVARSEL: Kontroller at hastighetsvelgeren står i posisjon AV, midtposisjon, før batteripakkene settes inn.



FORSIKTIG: Maskinen stopper når batterirommets deksel står åpen. Dersom hastighetsvelgeren står i posisjon HØY eller LAV (HI eller LO) vil maskinen slå seg PÅ når dekslet på batteriåpningen lukkes.



FORSIKTIG: Ikke hold avtrekkeren når du lukker batteriromdekslet.

- Lås opp batteriromdekslet **20**, rotér låsen til batteriromdekslet **21** mot klokken og sving batteriromdekslet åpen for å få tilgang til batterirommet.
- Juster batteripakkene **35** med skinnene inne i batterirommet og skyv dem inn til batteripakkene sitter godt fast i verktøyet, og sørg for at den ikke kan kobles fra.

- Lås batteriromdekslet **20**, lukke batteriromdekslet **20** så den tettes til høytrykksvaskerens enhet **8**.

- Rotér låsen til batteriromdekslet **21** med klokken for å låse batteriromdekslet. Pass på at batteriromdekslet er fullstendig låst på plass før du starter verktøyet.

MERK: Maskinen vil ikke fungere dersom dekslet på batterirommet ikke er helt lukket og låst.

Fjerne batteripakkene

- Rotér låsen til batteriromdekslet **21** mot klokken og åpne batteriromdekslet for å få tilgang til batteripakkene **35**.
- Trykk på batteriets låseknap **36** på batteripakkene **35** og dra batteripakkene ut av verktøyet.
- Sett batteriene i laderen som beskrevet i laderavsnittet i denne bruksanvisningen.
- Lukk batteriromdekslet **20** så den tetter seg til høytrykksvaskerens enhet **8** og lås det. Pass på at batteriromdekslet er fullstendig låst på plass.

Ladeindikator batteripakker (fig. B)

Noen DEWALT batteripakker inkluderer en ladeindikator som består av tre grønne LED-lys som indikerer hvor mye lading som er igjen i batteripakken.

For å aktivere ladeindikatoren, trykk og hold indikatorknappen. **43**. En kombinasjon av tre grønne LED-lys vil lyse og vise gjenværende lading. Dersom gjenværende lading av batteriet er under brukbar grense, vil ingen lys tennes og batteriet må lades opp.

MERK: Ladeindikatoren er bare en indikasjon av gjenværende lading i batteripakken. Den gir ingen indikasjon på om verktøyet fortsatt kan brukes, og kan variere med produktkomponentene, temperatur og brukerens bruksområde.

Korrekt plassering av hendene (fig. O)



ADVARSEL: For å redusere faren for alvorlig personskade, skal du **ALLTID** ha hendene i korrekt posisjon, som vist.



ADVARSEL: For å redusere faren for alvorlig personskade, skal du **ALLTID** holde godt fast, for å være forberedt på en plutselig reaksjon.

Riktig håndstilling er å ha en hånd på sprayhåndtakgrepet **5** og den andre hånden på sprayhåndtaket **4**.

Korrekt posisjon for høytrykksvaskerens enhet (fig. A, C)



FORSIKTIG: Før bruk:

Hold alltid enheten i oppreist stilling med føttene **16** og hjulene **15** på bakken som vist i fig. C

MERK: Ikke prøv å bruke høytrykksvaskeren mens den er vertikal, på siden eller ligger veltet på bakken.

Hastighetsvelger (fig. A, P)

Denne høytrykksvaskeren gir deg valget mellom høyt eller lavt trykk for jobber der du må være forsiktig, og "boost"-modus høyt trykk for kraftig rengjøring.

Hastighetsvelgeren **9** kan flyttes mellom tre posisjoner:

- Av, midtstilling.
- Høy, høyre side.
- LAV, venstre side.

For å slå PÅ høytrykksvaskeren, sett bryteren for hastighetsvalg **9** til høyre eller venstre.

For å slå AV høytrykksvaskeren, sett bryteren for hastighetsvalg **9** til midtstilling.

For rengjøring med kraftig trykk, trykk bryteren for hastighetsvalg **9** helt til høyre, posisjon "HI". Denne modusen er best for bruk som krever høyere trykk/Bar.

For rengjøring med lavere trykk, trykk hastighetsvelgeren **9** til venstre, posisjon "LO". Denne modusen er best for bruk som krever mer forsiktig rengjøring. Denne modusen gir også lenger brukstid.

MERK: Når du bruker kraftig modus "HI", vil brukstiden bli redusert i forhold til bruksmodus "LO".

For å aktivere "boost"-modus, trykk på knappen **19**, det grønne LED-lyset vil tennes ved aktivering. Denne modusen er best for bruk som krever maksimalt høyt trykk.

MERK: Boost-modus fungerer kun i opp til ti minutter. Du kan trykke på boost-knappen **19** igjen for å avslutte boost-modus før ti minutter er gått, og du går tilbake til modusen hastighetsvelgeren **9** er satt til. Når du nærmer deg slutten av de ti minuttene vil det grønne LED-lyset begynne å blinke, og maskinen vil gå tilbake til modusen hastighetsvelgeren **9** er satt til etter at boost-modusen er utløpt.

MERK: Etter at boost-modus er brukt i ti minutter, kan enheten gå tilbake til boost-modus ved å trykke på boost-knappen en gang til **19**.

MERK: Samlet kjøretid vil bli forkortet ved å bruke boost-modus.

Høytrykksvasking (fig. A–P)



ADVARSEL: For å redusere risikoen for alvorlig personskade, slå enheten av og ta av batteripakkene før du foretar noen justeringer eller setter på/tar av tilbehør. En utilsiktet start kan føre til personskader.

Forberede overflaten for rengjøring

- Fjerne objekter fra arealet som kan utgjøre en fare, for eksempel barneleker eller utemøbler.
- Pass på at alle dekseler og vinduer er godt lukket. Beskytt alle planter og trær fra nærliggende områder som kan bli skadet ved sprøyningen.
- Skyll først området som skal rengjøres med rent vann.
- Bruk kun rengjøringsmidler som er godkjent for høytrykksvaskere.
- Test alltid rengjøringsmiddelet på et lite synlig sted før bruk.

Forberede høytrykksvaskeren for bruk



FARE: Fare for væskeinjeksjon og skrubbsår. Ved bruk av innstilling for høyt trykk, IKKE la høytrykkstrålen komme i kontakt med ubeskyttet hud, øyne eller husdyr og andre dyr. Det vil resultere i alvorlige personskader.



FORSIKTIG: Før bruk:

1. Koble høytrykkslangen til høytrykksvaskeren og spraylansen. For anvisninger om tilkobling av høytrykkslangen til høytrykksvaskeren og spraylansen, se **Montering av høytrykkslange** under **Montering og justeringer**.
2. Koble vannforsyningen til høytrykksvaskeren. For informasjon om tilkobling av vannforsyning til høytrykksvaskeren, se **Sette på hageslange** under **Montering og justeringer**.
3. Sett inn de to batteripakkene **35**. Lukk og lås batteriomdekslet **20**. Forsikre deg om at dekslet er låst på plass, se **Installere batteripakkene** under **Installere og ta av batteripakker**.

Forberede spraylansen (figur A, F)

VIKTIG: For å starte høytrykksvaskeren, løsne avtrekkerlåsen **6** og klem deretter på avtrekkeren **7**.

1. Spraylansen må settes sammen før bruk. Se **Montere spraylans** under **Montering og justeringer**.
2. Løsne avtrekkerlåsen **6**.
3. Slå på vannforsyningen.
4. Trykk inn avtrekkeren **7**. Hold avtrekkeren i 30 sekunder for å spyle luften ut av systemet.
5. Dersom det fortsatt er luft i vannstrømmen, fortsett å kjøre vann gjennom spraylansen.

Rengjøre en overflate (fig. P)

1. For å starte høytrykksvaskeren, sett hastighetsvelgeren **9** til HI- eller LO-posisjonen.
2. Beste vinkel for vannstrålen mot flaten som skal rengjøres er 45°.
 - Sprayhodet har en tendens til å presse smusspartikler inn i overflaten.
 - Ved arbeid på vertikale overflater er det best å påføre rengjøringsmiddel fra bunnen av og jobbe seg oppover, det vil hindre at rengjøringsmiddelet renner ned og danner striper.
3. For å stoppe sprayhåndtak, slipp avtrekkeren.

Flytte høytrykksvaskeren (fig. A–D)

1. Slå AV høytrykksvaskeren **8** ved å sette hastighetsvelgeren **9** til midtstilling. Slå av vannforsyningen.
2. Rett spraylansen **2** i en trygg retning og trekk i avtrekkeren **7** for å slippe ut gjenværende vanntrykk.
3. Når spraylansen er helt tom, trekk opp teleskophåndtaket **12** og trekk høytrykksvaskeren ved hjelp av hjulene **15** til neste plass.

Avstengning (fig. A, H, I, N, P)

1. Slå AV høytrykksvaskeren **8** ved å sette hastighetsvelgeren **9** til midtstilling. Steng deretter vannforsyningen og ta ut batteripakkene fra høytrykksvaskerenheten **8**.
2. Slipp ut gjenværende trykk ved å trykke på avtrekkeren **7** til det ikke lenger kommer vann ut av spraylansen **2**.
3. Aktiver sprayutløserlåsen **6**.
4. Koble hageslangen fra vanninntaket **17**.

5. Koble fra høytrykkslangen **1** fra høytrykksvannutløpet **18** og tøm slangen.

Rengjøring av dysen (figur A, Q)

! **ADVARSEL:** For å redusere risikoen for alvorlig personskade, slå enheten av og ta av batteripakken før du foretar noen justeringer eller setter på/tar av tilbehør. En utilsiktet start kan føre til personskader.

Dersom dysen tilstoppes med fremmedlegemer - smuss - kan det dannes for høyt trykk. Dersom dysen blir delvis tilstoppet eller innsnevret, vil pumpetrykket pulsere. Rengjør dysen snarest med dyserenseren.

1. Slå AV høytrykksvaskeren **8** ved å sette hastighetsvelgeren **9** til midtstilling.
2. Steng deretter vannforsyningen og ta av batteripakkene fra høytrykksvaskeren **8**.
3. Dra i avtrekkeren **7** på sprayhåndtaket **4** for å slippe ut gjenværende vanntrykk.
4. Fjern munnstykket fra spraylansen **2** ved å trykke inn dyseknappen **3** på spraylansen og dra i dysen.
5. Bruk dyserenseren **27**, fjern alt rusk fra dysen.
6. Spyl vann fra en kran eller hageslange gjennom dysen.

Sugeslange (fig. K)

1. For rengjøring av sugeslangen **28**, slå av trykkvaskeren.
2. Trekk i avtrekkeren for å slippe av gjenværende vanntrykk.
3. Fjern sugeslangen **28** fra trykkvaskeren.
4. For rengjøring av sugeslangen, bruk hageslangen for å spyle sugeslangen grundig og la den tørke.

Sugeslangefilter (fig. R)

1. Vri filteret **30** på enden av sugeslangen **28** mot klokken og ta det av.
2. Ta ut silen fra innsiden av filteret.
3. Skyll alle deler med rent vann og sett sammen igjen.

VEDLIKEHOLD

Ditt elektriske verktøy er designet for å virke over en lang tidsperiode med et minimum av vedlikehold. Kontinuerlig tilfredsstillende drift avhenger av tilfredsstillende stell av verktøyet og regelmessig renhold.

! **ADVARSEL:** For å redusere risikoen for alvorlig personskade, slå av verktøyet og koble fra batteripakken før du foretar eventuelle justeringer eller fjerner/installerer tilleggsutstyr eller tilbehør. En utilsiktet oppstart kan føre til personskader.

Laderen og batteripakken er vedlikeholdsfrie.

Se baksiden av denne manualen for kontaktinformasjon til servicesentre, eller besøk www.2helpu.com.

Smøring

Ditt elektriske verktøy trenger ikke ekstra smøring.

Rengjøring

! **ADVARSEL:** Elektrisk støt og mekaniske fare. Koble støpselet fra strømkilden og/eller ta av batteripakken fra produktet, hvis det er avtagbart, før du rengjør.

! **ADVARSEL:** For å sikre trygg og effektiv bruk, hold alltid produktet og ventilasjonsåpningene (hvis aktuelt) rene. Ventilasjonssporene kan rengjøres med en tørr, myk ikke-metallisk børste og/eller en passende støvsuger. Ikke bruk vann eller vaskemidler.

! **ADVARSEL:** Blås skitt og støv ut av hovedhuset med tørr luft når du ser at skitt samles inne i og rundt ventilasjonsåpningene. Bruk godkjente vernebriller og godkjent støvmaske når prosedyren utføres.

! **ADVARSEL:** Bruk aldri løsemidler eller sterke kjemikalier for å rengjøre ikke-metalliske deler av produktet. Disse kjemikalierne kan svekke materialene som brukes i disse delene. Bruk en klut kun fuktet med vann og mild såpe. La aldri væske komme inn i produktet. Aldri senk noen del av produktet ned i væske.

Oppbevaring (fig. C, E, S)

- Oppbevares på et tørt, tildekket sted over frysepunktet med batteriene fjernet. OPPBEVARES INNENDØRS.
- Fjern alltid alt vann fra høytrykkslangen, trykkvaskerenheten, dysen og spraylansen.
- Dyser kan oppbevares i sporene for dyser i oppbevaringsrommet **41** som vist i fig. E og fig. S.
- Høytrykkslange og sugeslange kan oppbevares opprullet og festes mellom buret og høytrykksvaskerenheten **8** som vist i fig. C.
- Spraylansen kan oppbevares, delt i tre deler, i oppbevaringsrommet **41** som vist i fig. E and Fig. S.
- Skumkanon til høytrykkspyler **26** kan oppbevares tom, i det innebygde oppbevaringsrommet i høytrykksvaskeren som vist i fig. C.

Innebygd avløp (fig. T)

For å unngå at det samler seg vann i oppbevaringsrommet for tilbehør, er din DCMPW1600 designet med innebygd drenering. Dreneringshullet **42** er plassert på bunnen av høytrykksvaskerenheten **8** som vist i fig. T.

Tilleggsutstyr

! **ADVARSEL:** Siden annet tilbehør enn det som tilbys fra DEWALT kan være farlig, ettersom dette ikke er testet sammen med dette verktøyet. For å redusere risikoen for alvorlig personskade, bruk kun DEWALT-anbefalt tilbehør bør brukes sammen med dette produktet.

Ta kontakt med din forhandler for ytterligere informasjon om egnet ekstrautstyr.

Beskyttelse av miljøet



Produkter/batterier er resirkulerbare, men hvis de er merket med en overkrysset søppelkasse, må de ikke kastes sammen med vanlig husholdningsavfall. Kjør batteriene helt ned og skill dem fra produktet, og skill eventuelle lyskilder fra produktet hvis mulig. Det er brukerens ansvar å slette personopplysninger fra produktet. Ta deretter avfallet til et offentlig avfallsinnsamlings-senter eller en deltakende forhandler som ofte

vil akseptere det gratis. Emballasje bør kastes i henhold til den merkede materialkoden. Bruks- og sikkerhetsanvisninger skal først kastes når produktene de omhandler ikke lenger er i bruk. Vennligst sjekk med din lokale kommune for veiledning om avfallshåndtering. For mer informasjon, besøk www.2helpU.com og skann QR-koden ovenfor.

FEILSØKING



ADVARSEL: Fare for usikker drift. Før du utfører service på enheten kobler du fra eller kobler fra strømforsyningen, slå av vanntilførselen, tøm ut gjenværende trykk og koble til sprayhåndtakets lås.

PROBLEM	ÅRSAK	KORREKSJON
Motoren starter ikke.	Batteripakkene er ikke satt inn riktig.	Kontroller innsettingen av batteripakken.
	Batteripakkene er ikke ladet.	Kontroller kravene til ladning av batteripakken.
	Hastighetsvelgeren er i AV-posisjon.	Vri bryteren til HI- eller LO-posisjon.
	Lanseutløseren blir ikke klemt.	Klem utløseren med bryteren i PÅ-posisjon.
Enheten når ikke høyt trykk.	Batteripordøren er ikke låst.	Trykk batteripordøren helt igjen og sørg for at dørlåsen til batteriporten står i låst posisjon.
	Vannkranen er ikke helt slått på.	Åpne vannventilen helt.
	Vanninntaksfilteret er tilstoppet.	Fjern filteret og skyll for å rengjøre.
	Slitt munnstykke.	Bytt ut med ny dysse.
Utgangstrykket varierer høyt/lavt.	Pumpen suger luft.	Kontroller at slanger og koblinger er lufttette. Slå AV maskinen og tømme pumpen ved å trykke på utløseren til en jevn vannstrøm kommer ut av munnstykket.
	Vannforsyningen er begrenset.	Kontroller vannslangen for knekk, lekkasjer og blokkering.
	Ikke nok inntaksvann.	Slå på vannet med full styrke – kontroller slangen for lekkasjer og knekk.
	Pumpen suger luft.	Kontroller at slanger og koblinger er lufttette. Slå AV maskinen og tømme pumpen ved å trykke på utløseren til en jevn vannstrøm kommer ut av munnstykket.
Ikke noe vaskemiddel.	Vanninntakskjernen er tilstoppet.	For å fjerne tilstoppingen, skyll med vann.
	Utløpsdysen er blokkert.	Blås bort eller fjern rusk.
	Skumkanonen er tom.	Fyll på mer vaskemiddel.
	Skumkanonen er ikke riktig tilkoblet.	Kontroller tilkoblinger. Sørg for at skumkanonen er helt festet til spraylansen.
Hageslangeforbindelsen lekker.	Vaskemiddelet er for tykt.	Bruk kun rengjøringsmidler som er anbefalt for bruk med høytrykksvaskere. Følg produsentens forrynningsanvisninger.
	Skadede eller tilstoppede vaskemiddelsugeporter.	Fjern hindringer eller rusk, og kjøp varmtvann over vaskemiddelets sugeporter.
	Utløpsdysen er blokkert.	Blås bort eller fjern rusk. Kjøp varmtvann gjennom dysen for å fjerne rusk.
	Strømningskontrollknoten er lukket.	Juster strømningskontrollknoten på toppen av høytrykksskumkanonen.
Sugeslangen selvsuger ikke.	Løse fittinger.	Fest fittingene.
	Manglende/slitt gummiskive.	Bytt skive i slangeadapteren.
Spraylansen eller forlengelse lekker.	Løse fittinger.	Fest fittingene.
	Filteret er ikke helt nedsenket.	Juster flottøren og sørg for at filteret forblir helt dekket med væske.
	Gi pumpen mer tid til å fylle.	Det kan ta flere minutter til å begynne med å fylle seg selv. Sørg for at enheten er på og utløseren blir klemt.
Pumpen bråker for mye.	Spraylansen er ikke riktig festet.	Se <i>Montering av spraylansen</i> under <i>Montering og justeringer</i>.
	Ødelagt O-ring.	Kontakt DeWALT kundeservicerepresentant på 1-800-4-DeWALT (1-800-433-9258).
Vann lekker fra pumpen.	Pumpen suger luft.	Kontroller at slanger og koblinger er lufttette. Slå AV maskinen og tømme pumpen ved å trykke på utløseren til en jevn vannstrøm kommer ut av munnstykket.
	Løse fittinger.	Sjekk at alle fittinger er tette.
Olje lekker.	Vannetninger er skadet eller slitt.	Kontakt DeWALT kundeservicerepresentant på 1-800-4-DeWALT (1-800-433-9258).
	Oljetetninger er skadet eller slitt.	Kontakt DeWALT kundeservicerepresentant på 1-800-4-DeWALT (1-800-433-9258).
Motoren summer, men kjører ikke.	Det er resttrykk i systemet.	Slå av enheten, klem avtrekkeren på spraylansen for å slippe trykket, og slå deretter enheten på.
	Høytrykksvasker ble ikke brukt i lange perioder.	Kontakt DeWALT kundeservicerepresentant på 1-800-4-DeWALT (1-800-433-9258).

EQUIPAMENTO DE LIMPEZA A ALTA PRESSÃO SEM FIO

DCMPW1600

Documentos disponíveis online

www.2helpU.com/DoC/ ou

www.2helpU.com/DoC/index/xxx*

*Para obter acesso directo, substitua "xxx" pelo número do modelo do produto indicado na etiqueta de classificação do produto ou na embalagem.



- Manual de instruções
- Declaração de conformidade (DoC)
- Dados de emissão do produto (PED): informações sobre ruído, vibração e pó (não aplicável a todos os produtos)

ATENÇÃO: leia todos os avisos de segurança, instruções, ilustrações e especificações neste manual, incluindo as secções relativas a baterias e carregadores fornecidas num manual original da ferramenta ou no manual separado de baterias e carregadores. Os manuais podem ser obtidos através do serviço de apoio ao cliente (consulte a última página neste manual).

Dados técnicos

	DCMPW1600
Entrada de tensão	2x18 V _{CC}
Tipo de bateria	lões de lítio
Tipo	1
Caudal nominal	4,5 l/min
Caudal máx. de água	5,5 l/min
Pressão nominal	110 bar/1600 PSI/11 MPa
Pressão máxima	165 bar/2390 PSI/16,5 MPa
Temperatura máxima de admissão	50 °C
Pressão de entrada máxima	1 MPa (10 bar)
A força de repulsão da pistola atingiu o valor máximo de pressão	21N
Protecção do motor	IPX5
Admissão de água	Água limpa fria
Peso	10,9 kg

Definições: directrizes de Segurança

As definições abaixo apresentadas descrevem o grau de gravidade correspondente a cada palavra de advertência. Leia cuidadosamente o manual e preste atenção a estes símbolos.

PERIGO: indica uma situação iminentemente perigosa que, se não for evitada, **irá** resultar em **morte ou lesões graves**.

ATENÇÃO: indica uma situação potencialmente perigosa que, se não for evitada, **poderá** resultar em **morte ou lesões graves**.

⚠ CUIDADO: indica uma situação potencialmente perigosa que, se não for evitada, **poderá** resultar em lesões **ligeiras ou moderadas**.

AVISO: indica uma prática (não relacionada com ferimentos) que, se não for evitada, **poderá** resultar em danos materiais.

⚡ Indica risco de choque eléctrico.

🔥 Indica risco de incêndio.

INSTRUÇÕES IMPORTANTES DE SEGURANÇA

⚠ ATENÇÃO: Quando utilizar este equipamento de lavagem a alta pressão, devem ser sempre seguidas precauções básicas de segurança, incluindo as seguintes:

- Esta máquina não é concebida para utilização por pessoas (incluindo crianças) com capacidades físicas, sensoriais ou mentais reduzidas ou falta de experiência e conhecimento.
- As crianças devem ser vigiadas para não mexerem no equipamento.
- Leia todas as instruções antes de utilizar o produto.
- Para reduzir o risco de ferimentos, é necessário uma supervisão cuidada quando utilizar o produto perto de crianças.
- Deve saber como parar o produto e drenar as pressões rapidamente. Deve estar bem familiarizado com os comandos.
- Mantenha-se sempre atento e concentre-se no que está a fazer.
- Não utilize o produto se sentir fadiga ou sob o efeito de álcool ou drogas.
- Não devem estar presentes outras pessoas e animais na área operacional.
- Não se estique demasiado quando trabalhar com a ferramenta nem se coloque em cima de uma base instável. Mantenha sempre os pés bem apoiados e um equilíbrio adequado.
- Siga as instruções de manutenção especificadas no manual.

⚠ ATENÇÃO: Risco de injeção ou ferimentos: não aponte o jacto de descarga para pessoas ou animais.

⚠ ATENÇÃO: Leia este manual na íntegra antes de tentar montar, utilizar ou instalar o produto.

⚠ ATENÇÃO: Este equipamento foi concebido para aplicações específicas. Não deve ser modificada e/ou utilizada para qualquer outra aplicação que seja diferente para a qual foi concebida.

AVISO: Armazene sempre o equipamento de lavagem a alta pressão onde a temperatura não atinja valores inferiores a 4 °C. Os danos causados por congelamento não são abrangidos pela garantia.

⚠ ATENÇÃO: esta máquina foi concebida para utilização com o produto de limpeza fornecido ou recomendado

Baterias				Carregadores/Intervalos de Carregamento (minutos)***									
# de cat.	V _{cc}	Ah	Peso (kg)	DCB104	DCB107	DCB112/ DCB1102	DCB113	DCB115/ DCB1104	DCB116	DCB117	DCB118	DCB132	DCB119
DCB546	18/54	6,0/2,0	1,08	60	270	170	140	90	80	40	60	90	X
DCB547/G	18/54	9,0/3,0	1,46	75*	420	270	220	135*	110*	60	75*	135*	X
DCB548	18/54	12,0/4,0	1,46	120	540	350	300	180	150	80	120	180	X
DCB549	18/54	15,0/5,0	2,12	125	730	450	380	230	170	90	125	230	X
DCB181	18	1,5	0,35	22	70	45	35	22	22	22	22	22	45
DCB182	18	4,0	0,61	60/40**	185	120	100	60	60/45**	60/40**	60/40**	60	120
DCB183/B/G	18	2,0	0,40	30	90	60	50	30	30	30	30	30	60
DCB184/B/G	18	5,0	0,62	75/50**	240	150	120	75	75/60**	75/50**	75/50**	75	150
DCB185	18	1,3	0,35	22	60	40	30	22	22	22	22	22	40
DCB187	18	3,0	0,54	45	140	90	70	45	45	45	45	45	90
DCB189	18	4,0	0,54	60	185	120	100	60	60	60	60	60	120
DCBP034/G	18	1,7	0,32	27	82	50	40	27	27	27	27	27	50
DCBP518/G	18	5,0	0,75	50	240	150	120	75	60	50	50	75	150

*Código de data 201811475B ou posterior

**Código de data 201536 ou posterior

***A matriz dos tempos de carga da bateria servem apenas de referência; os tempos de carga variam consoante a temperatura e o estado das baterias.

pelo fabricante. A utilização de outros produtos ou químicos de limpeza pode afectar a segurança da máquina.

 **ATENÇÃO:** Durante a utilização de equipamento de lavagem a alta pressão pode haver formação de aerossóis. A inalação de aerossóis pode ser perigosa para a saúde.

 **ATENÇÃO:** Os jactos de alta pressão podem ser perigosos se forem sujeitos a utilização indevida. O jacto não deve ser apontado para pessoas, equipamento eléctrico sob tensão ou para a própria máquina.

 **ATENÇÃO:** Não utilize a máquina perto de pessoas, a menos que usem vestuário de protecção.

 **ATENÇÃO:** Não aponte o jacto na sua direcção ou de outras pessoas para limpar vestuário ou calçado.

 **ATENÇÃO:** Risco de explosão, não pulverize líquidos inflamáveis.

 **ATENÇÃO:** O equipamento de lavagem a alta pressão não deve ser utilizado por crianças ou pessoal sem formação.

 **ATENÇÃO:** As mangueiras de alta pressão, encaixes e acoplamentos são importantes para a segurança da máquina. Utilize apenas mangueiras, encaixes e acoplamentos recomendados pelo fabricante.

 **ATENÇÃO:** Para garantir a segurança da máquina, utilize apenas as peças originais sobresselentes do fabricante ou aprovadas pelo fabricante.

 **ATENÇÃO:** A água que sai através das válvulas anti-retorno é considerada não potável.

 **ATENÇÃO:** A máquina deve ser desligada da fonte de alimentação durante a limpeza ou manutenção e quando substituir peças.

 **ATENÇÃO:** Não utilize a máquina se peças importantes da máquina estiverem danificadas, por exemplo,

dispositivos de segurança, mangueiras de alta pressão ou uma pistola com gatilho.

 **ATENÇÃO:** Consoante a aplicação, os bicos blindados podem ser utilizados para lavagem a alta pressão, o que reduz consideravelmente a emissão de aerossóis aquosos. No entanto, nem todas as aplicações permitem a utilização deste tipo de dispositivo. Se não forem aplicados bicos blindados para a protecção contra aerossóis, pode ser necessário usar uma máscara respiratória de classe FFP 2 ou equivalente, dependendo do ambiente de limpeza.



De acordo com os regulamentos aplicáveis, o equipamento nunca deve ser utilizado na rede de água potável sem um separador de sistema. Utilize um separador de acordo com a norma IEC 61770. O fluxo de água proveniente de um separador de sistema não é potável.

1. **Não toque na ficha ou na tomada com as mãos molhadas.**
2. **Evite arranques involuntários.** Coloque o interruptor na posição Desligar antes de ligar ou desligar o cabo de tomadas eléctricas.
3. O jacto de água nunca deve ser apontado para qualquer cablagem eléctrica ou directamente para o equipamento de lavagem a alta pressão, caso contrário pode ocorrer um choque eléctrico fatal.
4. **O jacto em linha estreito é muito potente.** Não é recomendável para utilização em superfícies pintadas, superfícies de madeira ou objectos afixados com fita adesiva dupla.
5. **Não devem estar presentes outras pessoas e animais na área operacional.**

6. **Segure sempre o equipamento de lavagem a alta pressão com as duas mãos para manter o controlo total da vareta.**
7. **Não toque no bico ou no jacto de água durante a utilização.** Nunca coloque as mãos à frente do bico.
8. **Use óculos de segurança quando utilizar o equipamento.** Use vestuário e calçado de protecção para protegê-lo de pulverização accidental.
9. **Retire a(s) bateria(s) da ferramenta quando não estiver a ser utilizada e antes de retirar a mangueira de alta pressão.**
10. **Nunca faça nós ou torça a mangueira de alta pressão porque podem ocorrer danos. Inspeccione a mangueira de alta pressão com frequência. Substitua a mangueira de imediato se esta apresentar danos, desgaste ou mostrar sinais de rachas, bolhas, buracos ou outras fugas.** Nunca agarre numa mangueira de alta pressão que apresente fugas ou danos.
11. **Não armazene ou utilize a ferramenta em locais onde a temperatura possa ser inferior a 4 °C (como barracões ao ar livre ou construções de metal durante o Verão) ou se atingir ou exceder 40 °C (como barracões ao ar livre ou construções de metal durante o Verão).** Os danos causados por congelamento não são abrangidos pela garantia.
12. **Antes de utilizar o equipamento, respeite com atenção todas as instruções e avisos relacionados com produtos químicos. Utilize apenas produtos de limpeza para equipamento para lavagem a alta pressão aprovado. Não utilize lixívia, cloro ou quaisquer produtos de limpeza que contenham ácidos. Siga sempre as recomendações indicadas no rótulo do fabricante no que respeita à utilização adequada dos produtos de limpeza.** Proteja sempre os olhos, a pele e o sistema respiratório dos produtos de limpeza.
13. **O equipamento de lavagem a alta pressão não deve ser utilizado em áreas onde possa haver vapores gasosos.** Uma fálscia eléctrica pode causar uma explosão ou incêndio.
14. **Para minimizar a quantidade de água que entra no equipamento de lavagem a alta pressão, o equipamento deve ser colocado o mais afastado possível do local de limpeza durante a operação.**
15. **Para evitar uma descarga accidental, o gatilho da pistola de pulverização deve ser fixado na posição de bloqueio quando não estiver a ser utilizada.**
16. **Para que haja uma circulação livre do ar, o equipamento de lavagem a alta pressão NÃO deve estar tapado durante a operação.**
17. **Nunca toque, agarre ou tape um buraco ou uma fuga de água semelhante na mangueira de alta pressão.** O fluxo de água ESTÁ sob pressão e VAI penetrar na pele.
18. **Utilize apenas mangueiras e acessórios cuja classificação seja superior aos valores de bares do seu equipamento de lavagem a alta pressão.** Nunca utilize com acessórios ou componentes de outros fabricantes.
19. **Nunca danifique as características de segurança indicadas neste produto.**

20. **Não utilize a máquina se tiver peças partidas, em falta ou não autorizadas.**

21. **Nunca pulverize líquidos inflamáveis nem utilize o equipamento de lavagem a alta pressão em áreas que contenham poeiras, líquidos ou vapores inflamáveis.**

Segurança de terceiros

- Esta ferramenta não deve ser utilizada por pessoas (incluindo crianças) que apresentem capacidades físicas, sensoriais ou mentais reduzidas ou que não possuam os conhecimentos e a experiência necessários, excepto se forem vigiadas e instruídas acerca da utilização da ferramenta por uma pessoa responsável pela sua segurança.
- As crianças devem ser vigiadas para não mexerem no equipamento.

Riscos residuais

Apesar da aplicação dos regulamentos de segurança relevantes e da implementação de dispositivos de segurança, alguns riscos residuais não podem ser evitados. Estes riscos são os seguintes:

- danos auditivos.
- Risco de ferimentos causados pela projecção de partículas.
- Risco de queimaduras porque os acessórios estão quentes durante a utilização.
- Risco de ferimentos devido a utilização prolongada.

Carregadores

DEWALT não existem ajustes e são concebidos para serem utilizados da maneira mais fácil possível.

Segurança eléctrica

O motor eléctrico foi concebido apenas para uma tensão específica. Verifique sempre se a tensão da bateria corresponde à tensão indicada na placa sinalética. Certifique-se também de que a tensão do carregador corresponde à da corrente eléctrica.



O carregador da DEWALT tem um isolamento duplo de acordo com a norma EN60335; por conseguinte não necessita de um fio de terra.

Se o cabo de alimentação estiver danificado, deve ser substituído apenas pela DEWALT ou por uma empresa de assistência autorizada.

Utilizar uma extensão

Só deve utilizar a extensão se for absolutamente necessário. Use uma extensão aprovada que seja adequada para a potência de alimentação do carregador (consulte **Dados técnicos**). O diâmetro mínimo do fio condutor é 1 mm², tem um comprimento máximo de 30 m.

Ao utilizar uma bobina de cabo, desenrole sempre o cabo por completo.

Instruções de segurança importantes para todos os carregadores de bateria

GUARDE ESTAS INSTRUÇÕES: este manual inclui instruções de funcionamento e segurança importantes para carregadores de bateria compatíveis (consulte **Dados técnicos**). Antes de utilizar o carregador, leia todas as instruções e sinais de aviso indicados no carregador, bateria e no equipamento que utiliza a bateria.



ATENÇÃO: perigo de choque. Não permita a entrada de líquidos no carregador. Pode ocorrer um choque eléctrico.



ATENÇÃO: recomendamos a utilização de um dispositivo de corrente residual com um limite de corrente residual de 30 mA ou menos.



CUIDADO: perigo de queimaduras. Para reduzir o risco de ferimentos, carregue apenas as baterias recarregáveis da DEWALT. Outros tipos de baterias podem rebentar, causando ferimentos e danos.



CUIDADO: as crianças devem ser vigiadas para garantir que não brincam com a ferramenta.

AVISO: em determinadas condições, quando o carregador está ligado à fonte de alimentação, os contactos de carga expostos no interior do carregador podem entrar em curto-circuito devido a material estranho. Os materiais estranhos condutores como, por exemplo, mas não limitado a, lâ de aço, folha de alumínio ou qualquer acumulação de partículas metálicas devem ser removidos dos orifícios do carregador. Desligue sempre o carregador da fonte de alimentação quando não estiver inserida uma bateria no respectivo compartimento. Desligue o carregador antes de proceder à limpeza.

- **NÃO carregue a bateria com carregadores que não sejam os indicados neste manual.** O carregador e a bateria foram concebidos especificamente para funcionarem em conjunto.
- **Estes carregadores não são concebidos para quaisquer utilizações que não sejam carregar baterias recarregáveis da DEWALT.** Quaisquer outras utilizações podem resultar em incêndio, choque eléctrico ou electrocussão.
- **Não exponha o carregador a chuva ou neve.**
- **Quando desligar o carregador, puxe pela ficha e não pelo cabo.** Isto permite reduzir o risco de danos na ficha de alimentação eléctrica e do cabo.
- **Certifique-se de que o cabo é instalado num local onde não seja pisado, onde não tropecem no fio ou esteja sujeito a danos ou esforço.**
- **Só deve utilizar uma extensão se for estritamente necessário.** O uso de uma extensão inadequada pode resultar em incêndio, choque eléctrico ou electrocussão.
- **Não coloque objectos sobre o carregador ou coloque-o sobre uma superfície macia que possa bloquear as entradas de ventilação e causar calor interno excessivo.** Coloque o carregador num local afastado de fontes de calor. O carregador é ventilado através de ranhuras na parte superior e inferior do compartimento.
- **Não utilize o carregador se o cabo ou a ficha apresentarem danos: substitua-os de imediato.**
- **Não utilize o carregador se tiver sofrido um golpe brusco, se o deixar cair ou se ficar de algum modo danificado.** Entregue-o num centro de assistência autorizado.
- **Não desmonte o carregador; entregue-o num centro de assistência autorizado, no caso de ser necessário**

assistência ou reparação. Uma nova montagem incorrecta pode resultar em choque eléctrico, electrocussão ou incêndio.

- Se o cabo de alimentação ficar danificado, deve enviá-lo de imediato para o fabricante, agente de assistência ou um responsável devidamente qualificado para que possa ser substituído, de modo a evitar qualquer situação de perigo.
- **Desligue o carregador da tomada antes de proceder à limpeza. Isto reduz o risco de choque eléctrico.** A remoção da bateria não reduz este tipo de risco.
- **NUNCA** ligue dois carregadores em conjunto.
- **O carregador foi concebido para funcionar com corrente eléctrica doméstica de 230V padrão. Não tente utilizá-lo com qualquer outro tipo de tensão.** Isto não se aplica ao carregador do automóvel.

Carregar uma bateria (Fig. B)

1. Ligue o carregador numa tomada adequada antes de inserir a bateria.
2. Insira a bateria 1 no carregador, assegurando-se de que fica totalmente encaixada no carregador. O indicador luminoso vermelho (de carga) pisca repetidamente, indicando que o processo de carga foi iniciado.
3. A conclusão do processo de carga é indicado pelo indicador luminoso vermelho, que permanece ligado de maneira contínua. A bateria fica totalmente carregada e pode ser utilizada nesta altura ou pode deixá-la no carregador. Para retirar a bateria do carregador, pressione a patilha de libertação 36 na bateria.

NOTA: para assegurar o máximo desempenho e a vida útil das baterias de íões de lítio, carregue a bateria totalmente antes de utilizar o produto pela primeira vez.

Funcionamento do carregador

Consulte os indicadores abaixo para saber qual é o estado do processo de carga da bateria.

Indicadores de carga	
	A carregar
	Totalmente carregada
	Retardação de calor/frio*

*O indicador luminoso vermelho continua a piscar, mas acende-se um indicador luminoso amarelo durante esta operação. Quando a bateria atinge a temperatura adequada, o indicador luminoso amarelo desliga-se e o carregador retoma o processo de carga.

O(s) carregador(es) compatível(eis) não carrega(m) uma bateria defeituosa. Se a bateria estiver defeituosa, o indicador luminoso do carregador não se acende.

NOTA: isto pode também indicar que se trata de um problema no carregador.

Se o carregador indicar uma falha, leve o carregador e a bateria a um centro de assistência autorizado para que sejam submetidos a um teste.

Retardação de calor/frio

Quando o carregador detecta que uma bateria está demasiado quente ou fria, inicia automaticamente a retardação de calor/frio, interrompendo o processo de carga até a bateria atingir a temperatura adequada. Em seguida, o carregador muda automaticamente para o modo de carga. Esta função assegura a duração máxima da bateria.

Uma bateria fria fica carregada a uma taxa mais lenta do que uma bateria quente. A bateria irá carregar a essa velocidade mais lenta durante todo o ciclo de carga e não recupera a velocidade de carga máxima, mesmo que a bateria aqueça.

O carregador DCB118 está equipado com uma ventoinha interna para arrefecer a bateria. A ventoinha liga-se automaticamente quando é necessário arrefecer a ventoinha. Nunca utilize o carregador se a ventoinha não funcionar correctamente ou se as aberturas de ventilação estiverem obstruídas. Não permita a entrada de objectos estranhos no interior do carregador.

Sistema de protecção electrónica

As ferramentas com baterias de iões de lítio XR foram concebidas com um sistema de protecção electrónica que protege a bateria contra sobrecarga, sobreaquecimento ou descarga profunda.

A ferramenta desliga-se automaticamente se o Sistema de protecção electrónica for activado. Se isto ocorrer, coloque a bateria de iões de lítio no carregador até ficar totalmente carregada.

Montagem na parede

Estes carregadores foram concebidos para montagem na parede ou para serem colocados numa mesa ou numa superfície de trabalho. Se forem montados numa parede, coloque o carregador perto de uma tomada eléctrica e afastado de cantos ou outras obstruções que possam impedir a circulação de ar. Utilize a parte de trás do carregador como base para a fixação dos parafusos de montagem na parede. Monte o carregador com firmeza com parafusos auto-rosçantes (adquiridos em separado) a uma distância de pelo menos 25,4 mm com uma cabeça do parafuso com 7–9 mm de diâmetro, aparafusados em madeira a uma profundidade ideal de cerca de 5,5 mm do parafuso exposto. Alinhe as ranhuras na parte de trás do carregador com os parafusos expostos e insira-os por completo nas ranhuras.

Instruções de limpeza do carregador



ATENÇÃO: perigo de choque. Desligue o carregador da tomada de CA antes de proceder à limpeza. A sujidade e gordura podem ser removidas a partir do exterior do carregador com um pano ou uma escova suave não metálica. Não utilize água ou outros produtos de limpeza. Nunca deixe entrar qualquer líquido dentro da ferramenta. Da mesma forma, nunca mergulhe qualquer peça da ferramenta num líquido.

Baterias

Instruções de segurança importantes para todas as baterias

Quando encomendar baterias sobresselentes, certifique-se de que inclui o número de catálogo e a tensão.

A bateria não está totalmente carregada quando a retira da embalagem. Antes de utilizar a bateria e o carregador, leia as instruções de segurança indicadas abaixo. Em seguida, respeite os procedimentos de carga realçados.

LEIA TODAS AS INSTRUÇÕES

- **Não carregue ou utilize a bateria em ambientes gasosos, como, por exemplo, na presença de líquidos, gases ou poeiras inflamáveis.** A colocação ou remoção da bateria do carregador pode inflamar as poeiras ou os vapores.
- **Nunca force a entrada da bateria no carregador. Não modifique, de modo algum, a bateria para encaixá-la num carregador não compatível porque a bateria pode sofrer uma ruptura e causar ferimentos graves.**
- Carregue as baterias apenas em carregadores da DEWALT.
- **NÃO salpique ou coloque a bateria dentro de água ou de outros líquidos.**
- **Não armazene ou carregue a ferramenta e a bateria em locais onde a temperatura possa ser inferior a 4 °C (por exemplo, em barracões ao ar livre ou construções de metal no Inverno) ou se atingir ou exceder 40 °C (como barracões ao ar livre ou construções metálicas no Verão).**
- **Não incinere a bateria, mesmo que apresente danos graves ou esteja totalmente gasta.** A bateria pode explodir se for colocada no fogo. Quando as baterias de iões de lítio são queimadas formam-se vapores e materiais tóxicos.
- **Se o conteúdo da bateria entrar em contacto com a pele, lave a área de imediato com sabão suave e água.** Se o líquido da bateria entrar em contacto com os olhos, enxágue os olhos abertos com água durante 15 minutos ou até a irritação passar. Se for necessário contactar um médico, o electrolito da bateria é composto por uma mistura de carbonetos orgânicos líquidos e sais de lítio.
- **O conteúdo da bateria aberta pode causar irritação nas vias respiratórias.** Respire ar fresco. Contacte um médico se os sintomas persistirem.



ATENÇÃO: perigo de queimaduras. O líquido da bateria pode ser inflamável se estiver exposto a faíscas ou chamas.



ATENÇÃO: nunca tente abrir a bateria, seja qual for o motivo. Se a bateria estiver rachada ou danificada, não a insira no carregador. Não esmague, deixe cair nem danifique a bateria. Não utilize uma bateria ou um carregador que tenha sofrido um golpe brusco, uma queda, atropelamento ou danificada de algum modo (por exemplo, perfurada por um prego, atingida com um martelo ou pisada). Pode ocorrer choque eléctrico ou electrocussão. As baterias danificadas devem ser devolvidas ao centro de assistência para reciclagem.



ATENÇÃO: perigo de incêndio. Quando armazenar ou transportar a bateria, não deixe que objectos metálicos entrem em contacto com os terminais expostos da bateria. Por exemplo, não coloque a bateria dentro de aventais, bolsos, caixas de ferramentas, caixas de kits de produtos, gavetas, etc., com pregos soltos, parafusos, chaves, etc.



CUIDADO: quando não estiver a utilizá-la, coloque a ferramenta de lado numa superfície estável, de modo a que ninguém tropece ou sofra uma queda. Algumas ferramentas com baterias grandes

ficam na vertical dentro da bateria, mas podem ser facilmente derrubadas.

Transporte



ATENÇÃO: perigo de incêndio. O transporte das baterias pode dar origem a um incêndio se os terminais da bateria entrarem em contacto inadvertidamente com os materiais condutores. Quando transportar as baterias, assegure-se de que os terminais da bateria estão protegidos e devidamente isolados de materiais que possam entrar em contacto com eles e causar um curto-circuito. **NOTA:** as baterias de iões de lítio não devem ser colocadas em bagagem despachada.

As baterias DEWALT de iões de lítio da estão em conformidade com todas as regulamentações de expedição aplicáveis, de acordo com os padrões jurídicos e de indústria, que incluem as Recomendações da ONU sobre o transporte de mercadorias perigosas; disposições relativas a mercadorias perigosas da Associação do Transporte Aéreo Internacional (IATA), Regulamentações do código marítimo internacional para o transporte de mercadorias perigosas (IMDG) e o Acordo europeu relativo ao transporte rodoviário internacional de mercadorias perigosas (ADR). As baterias e células de iões de lítio foram testadas de acordo com a secção 38,3 das Recomendações da ONU no que respeita ao Transporte de Mercadorias Perigosas: manual de Ensaios e Critérios.

Na maioria dos casos, o envio de uma bateria da DEWALT será isenta de classificação como material perigoso de Classe 9 totalmente regulamentado. Em geral, apenas as encomendas que contenham uma bateria de iões de lítio com uma taxa energética superior a 100 watts-hora (Wh) requerem a expedição de acordo com a Classe 9 inteiramente regulamentada. Todas as baterias de iões de lítio têm a classificação de Wh indicada na embalagem. Além disso, devido às complexidades de regulamentação, a DEWALT não recomenda a expedição de baterias de iões de lítio por transporte aéreo, independentemente da classificação de watts por hora. O transporte de ferramentas com baterias (conjuntos combinados) pode ser expedido por ar, conforme previsto, se a classificação de Wh da bateria não for superior a 100 Wh.

Independentemente de um transporte ser considerado isenta ou totalmente regulamentado, é da responsabilidade do expedidor consultar as mais recentes regulamentações da embalagem, etiquetagem/marcação e exigências de documentação.

As informações indicadas nesta secção do manual são fornecidas de boa fé e acredita-se que são rigorosas aquando da elaboração do documento. No entanto, não é fornecida qualquer garantia, expressa ou implícita. É da responsabilidade do comprador garantir que as respectivas actividades estão em conformidade com as regulamentações aplicáveis.

Transportar a bateria FLEXVOLT™

A bateria FLEXVOLT® da DEWALT tem dois modos: **utilização** e **transporte**.

Modo de utilização: se a bateria FLEXVOLT™ não estiver instalada ou estiver instalada num equipamento de 18 V da DEWALT, funciona como uma bateria de 18 V. Se a bateria FLEXVOLT™ estiver instalada num equipamento de 54 V ou de 108 V (duas baterias de 54 V), funciona como uma bateria de 54 V.

Modo de transporte: se a tampa estiver montada na bateria FLEXVOLT™, isso significa que a bateria está no modo de transporte. Mantenha a tampa colocada quando transportar a bateria.

No modo Transporte, os conjuntos de células são desligados electricamente da

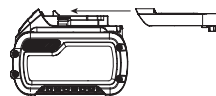

bateria, o que dá origem a 3 baterias com uma capacidade nominal de watts-hora (Wh) mais reduzida, em comparação com 1 bateria com uma capacidade nominal de watts-hora. Esta capacidade superior de 3 baterias com uma capacidade nominal de watts-hora mais reduzida pode isentar a bateria de determinadas regras de transporte impostas às baterias de watts-hora de maior capacidade.

Por exemplo, a capacidade nominal de Wh de transporte é de 3 x 36 Wh, o que significa 3 baterias de 36 Wh cada. A capacidade Wh de utilização pode indicar 108 Wh (1 bateria implícita).

Exemplo de marca de etiqueta de utilização e transporte



Recomendações de armazenamento

1. A bateria deve ser armazenada num local seco e fresco afastado de luz solar directa e excesso de calor ou frio. Para usufruir de um excelente desempenho e duração da bateria, armazene as baterias à temperatura ambiente quando não utilizá-las.
2. Para um armazenamento prolongado, é recomendável armazenar a bateria totalmente carregada num local fresco, seco e afastado do carregador para obter os melhores resultados.

NOTA: as baterias não devem ser armazenadas totalmente sem carga. É necessário recarregar a bateria antes de utilizá-la.

Etiquetas no carregador e na bateria

Além dos símbolos indicados neste manual, as etiquetas no carregador e na bateria podem apresentar os seguintes símbolos:



leia o manual de instruções antes de utilizar este equipamento.



Consulte **Dados técnicos** para saber qual é o período de carga.



Não o perfure com objectos condutores.



Não carregue baterias danificadas.



Não permita o contacto com água.





Substitua os cabos defeituosos de imediato.





Carregue as baterias a uma temperatura entre 4 °C e 40 °C.

 Apenas para uso dentro de casa.

 Elimine a bateria com a devida atenção para com o meio ambiente.

 Carregue as baterias apenas com os carregadores da DEWALT indicados para o efeito. Carregar baterias que não sejam as baterias da DEWALT designadas com um carregador da DEWALT pode fazer com que rebentem ou levar a outras situações perigosas.

 Não queime a bateria.

 UTILIZAÇÃO (sem tampa de transporte). Exemplo: a capacidade nominal de Wh indica 108 Wh (1 bateria de 108 Wh).

 TRANSPORTE (com tampa de transporte integrada). Exemplo: a capacidade nominal de Wh indica 3 x 36 Wh (3 baterias de 36 Wh).

Tipo de bateria

O modelo DCMPW1600 é concebido para funcionar com duas baterias de 18 volts de capacidade idêntica. O modelo DCMPW1600 não funciona com apenas uma bateria e se utilizar baterias de 18 volts com capacidade diferente, a bateria com menor capacidade vai fazer com que o equipamento se desligue. Para usufruir de um excelente desempenho e tempo de funcionamento, recomendamos a utilização de baterias DCB547 de 9,0 AH. **NOTA:** Para obter os melhores resultados, as baterias devem estar totalmente carregadas.

Podem ser utilizadas as seguintes baterias: DCB181, DCB182, DCB183, DCB183B, DCB183G, DCB184, DCB184B, DCB184G, DCB185, DCB187, DCB189, DCBP034, DCBP034G, DCBP518, DCBP518G, DCB546, DCB547, DCB547G, DCB548, DCB549.

Consulte **Dados técnicos** para obter mais informações.

Conteúdo da embalagem

A embalagem contém:

- 1 Equipamento de lavagem a alta pressão
- 1 Pega de pulverização
- 1 Vareta de pulverização
- 1 Mangueira de alta pressão
- 1 Mangueira de aspiração de escorvamento automático
- 1 Canhão de espuma de alta pressão
- 1 Filtro de entrada de água
- 1 Bocal de pulverização ajustável
- 1 Agulheta turbo
- 1 Ferramenta de limpeza do bocal
- 1 Conector universal para mangueiras
- 1 Baterias de iões de lítio (modelos C1, D1, E1, G1, H1, L1, M1, P1, Q1, S1, T1, U1, X1, Y1, Z1)
- 2 Baterias de iões de lítio (modelos C2, D2, E2, G2, H2, L2, M2, P2, Q2, S2, T2, U2, X2, Y2, Z2)
- 3 Baterias de iões de lítio (modelos C3, D3, E3, G3, H3, L3, M3, P3, Q3, S3, T3, U3, X3, Y3, Z3)
- 1 Manual de instruções

NOTA: As baterias, carregadores e caixas de transporte não são incluídas com os modelos N. As baterias e carregadores não são fornecidos com os modelos N. Os modelos B incluem baterias Bluetooth®.

NOTA: A marca nominativa e os logótipos Bluetooth® são marcas registadas propriedade da Bluetooth®, SIG, Inc. e qualquer uso destas marcas por parte da DEWALT é efectuado sob licença. Outras marcas e nomes comerciais são propriedade dos respectivos proprietários.

- Verifique se a ferramenta, as peças ou os acessórios foram danificados durante o transporte.
- Demore o tempo necessário para ler com atenção e compreender este manual antes de utilizar o equipamento.

Símbolos na ferramenta

A ferramenta apresenta os seguintes símbolos:



Atenção! Para reduzir o risco de ferimentos, o utilizador deve ler o manual de instruções.



Use protecção ocular.



Use protecção auditiva.



A máquina não é adequada para ligação à rede de água potável.



Potência sonora garantida pela Directiva 2000/14/CE.
DCMPW1600



Retire sempre a bateria do equipamento antes de efectuar qualquer tarefa de limpeza ou manutenção.

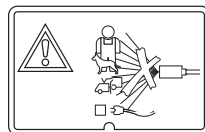

Nunca aponte o jacto de água a pessoas, animais, à máquina ou a componentes eléctricos

Posição do código de data (Fig. B)

O código da data de produção **5** consiste num ano de 4 dígitos, seguido de uma semana de 2 dígitos e é alargado por um código de fábrica de 2 dígitos.

Descrição (Fig. A)



ATENÇÃO: Nunca modifique a ferramenta eléctrica ou os respectivos componentes. Podem ocorrer danos ou ferimentos.

- 1 Mangueira de alta pressão
- 2 Vareta de pulverização

- 3 Botão do bocal
- 4 Pega de pulverização
- 5 Punho da pega
- 6 Sistema de desbloqueio do gatilho
- 7 Gatilho
- 8 Equipamento de lavagem a alta pressão
- 9 Interruptor selector de velocidade
- 10 Porta de armazenamento
- 11 Trinco
- 12 Pega telescópica
- 13 Botão de desbloqueio da pega
- 14 Caixa
- 15 Rodas de transporte
- 16 Base
- 17 Entrada de água da mangueira de jardim
- 18 Saída de água a alta pressão
- 19 Botão de arranque
- 20 Porta do compartimento das baterias
- 21 Trinco do compartimento das baterias
- 22 Agulheta turbo
- 23 Bocal de pulverização ajustável
- 24 Filtro de entrada de água
- 25 Adaptador da mangueira de ligação rápida
- 26 Canhão de espuma de alta pressão
- 27 Ferramenta de limpeza do bocal
- 28 Mangueira de aspiração de escorvamento automático
- 29 Bóia
- 30 Filtro da mangueira de aspiração
- 31 Anel da mangueira de aspiração
- 32 Alça de armazenamento da mangueira
- 33 Alça de armazenamento da mangueira
- 34 Alça de armazenamento da mangueira

Utilização pretendida

O equipamento de lavagem a alta pressão foi concebido para limpeza de barcos, automóveis, convés, acessos, grelhas, revestimentos exteriores de casas, motociclos, pátios e mobiliário exterior.

NÃO utilize a ferramenta em ambientes húmidos ou na presença de gases ou líquidos inflamáveis.

NÃO permita que crianças entrem em contacto com a ferramenta. É necessária supervisão se estas ferramentas forem manuseadas por utilizadores inexperientes.

- **Crianças e pessoas inválidas.** Este aparelho não foi concebido para ser utilizado por crianças e pessoas inválidas sem supervisão.
- Este produto não foi concebido para ser utilizado por pessoas (incluindo crianças) que sofram de capacidades físicas, sensoriais ou mentais reduzidas, falta de experiência ou conhecimentos, a menos que estejam acompanhados de uma pessoa que se responsabilize pela sua segurança. As crianças nunca devem ficar sozinhas perto deste produto.

MONTAGEM E AJUSTES



ATENÇÃO: para reduzir o risco de ferimentos graves, desligue a unidade e retire a bateria antes de efectuar quaisquer ajustes ou retirar/instalar dispositivos adicionais ou acessórios. Um arranque accidental pode causar ferimentos.



ATENÇÃO: utilize apenas baterias e carregadores da DeWALT.

Pegas de transporte da caixa (Fig. C)

Este equipamento de lavagem a alta pressão tem uma caixa de protecção que protege o equipamento de lavagem a alta pressão de desgaste durante o trabalho diário e fornece também várias opções de pegas de 14 transporte. Transporte o equipamento de lavagem a alta pressão por qualquer parte da caixa que seja prática para a sua utilização. **NÃO** tente transportar o equipamento de lavagem a alta pressão pela alça de armazenamento da mangueira 32 ou pela pega telescópica 12.

Pega telescópica (Fig. A, D)

Este equipamento de lavagem a alta pressão tem uma pega telescópica integrada e prática e rodas de transporte.

1. Para desbloquear a pega telescópica 12, carregue no botão de desbloqueio da pega 13 e deslize a pega para cima. Ouve-se um som quando encaixa na respectiva posição.
2. Para armazenar a pega telescópica 12, carregue no botão de desbloqueio da pega 13 e encaixe a pega telescópica no corpo do equipamento de lavagem a alta pressão. Ouve-se um som quando encaixa na respectiva posição.
3. Para mover o equipamento de lavagem a alta pressão 8, incline o equipamento para que as rodas de transporte 15 toquem no chão e puxe o equipamento pela pega telescópica.

Compartimento de armazenamento de acessórios (Fig. E)

Este equipamento de lavagem a alta pressão tem um compartimento de armazenamento de acessórios 41 para transportar a vareta de pulverização, a pega de pulverização, o punho e os bocais.

1. Para desbloquear a porta de armazenamento 10, rode o trinco 11 para a esquerda e rode-a para abri-la e ter acesso à vareta de pulverização 2, à pega de pulverização 4, ao punho 5, à agulheta turbo 22 e ao bocal de pulverização ajustável 23.
2. Para fechar a porta de armazenamento 10, coloque a porta de armazenamento na posição fechada. Rode o trinco 11 para a direita para fechar a porta de armazenamento na respectiva posição.

Montar a vareta de pulverização (Fig. F)

1. Para ligar a pega de pulverização 4 no punho 5, insira a extremidade roscada da pega de pulverização na extremidade roscada do punho. Rode a pega de pulverização 4 para a direita até ficar totalmente apertada.

- Para montar a vareta de pulverização **2** na pega de pulverização **4**, insira a extremidade roscada da vareta de pulverização no anel roscado **42** da pega de pulverização. Rode o anel roscado **42** para a direita até ficar totalmente apertado.

Alta pressão e armazenamento da mangueira de aspiração (Fig. G)

Este equipamento de lavagem a alta pressão tem um compartimento de armazenamento para transportar a mangueira de alta pressão. A mangueira enrolada é fixada entre a alça de armazenamento da mangueira **32** e o equipamento de lavagem a alta pressão **8**.

- Para aceder à mangueira de alta pressão **1** ou à mangueira de aspiração **28**, desbloqueie a patilha de armazenamento da mangueira **33** e afaste a alça de armazenamento da mangueira **32** do equipamento de lavagem a alta pressão **8**.
- Desenrole a alça de armazenamento da mangueira **34** e retire a mangueira do equipamento de lavagem a alta pressão **8**.
- Rode a alça de armazenamento da mangueira **32** fechada e bloqueie a patilha de armazenamento da mangueira **33**, fixando a alça de armazenamento da mangueira **32** no equipamento de lavagem a alta pressão **8**.

Fixar a mangueira de alta pressão (Fig. H)



ATENÇÃO: NUNCA PUXE A MANGUEIRA DE FORNECIMENTO DE ÁGUA PARA MOVER O equipamento de lavagem a alta pressão. Isto pode danificar a mangueira e/ou a entrada da bomba.

NOTA: Desenrole a mangueira de alta pressão **1** antes da instalação para evitar que fique dobrada.

NOTA: Evite uma instalação transversal quando instalar a mangueira. Este tipo de instalação causa fugas.

- Para montar a mangueira de alta pressão **1** no punho **5**, enrosque o anel da mangueira **39** no anel da mangueira **40**.
- Para ligar a mangueira de alta pressão ao equipamento de lavagem a alta pressão **8**, enrosque o anel da mangueira **40** na saída de água a alta pressão **18**.

Montar a mangueira de jardim (Fig. I)

NOTA: Antes de ligar a mangueira de jardim ao equipamento de lavagem a alta pressão, ligue a água à mangueira de jardim durante trinta segundos para retirar resíduos do interior da mangueira de jardim.

- Para montar a mangueira de jardim **38** equipamento de lavagem a alta pressão **8**, aperte primeiro o filtro de entrada de água **24** na entrada de água **17**.
- Desaperte a base do adaptador de mangueira de ligação rápida **25** e encaixe a base sobre a mangueira. Empurre a mangueira para dentro do adaptador de mangueira de ligação rápida até parar. Aperte a base no adaptador de mangueira de ligação rápida **25** para encaixar a mangueira no adaptador de mangueira de ligação rápida **25**.
- Empurre o adaptador de mangueira de ligação rápida **25** no filtro de entrada de água **24** até encaixar.

NOTA: Após a utilização, desligue sempre a mangueira de jardim.

Montar os bocais (Fig. J)



PERIGO: Risco de injeção do fluido. Não aponte o jacto de descarga para pessoas, pele desprotegida, olhos ou animais. Podem ocorrer ferimentos graves.



ATENÇÃO: Os objectos projectados podem causar riscos de ferimentos graves. NÃO substitua os bocais quando o equipamento de lavagem a alta pressão estiver ligado. Antes de substituir os bocais, desligue o equipamento de lavagem a alta pressão.

- Para ligar um bocal na vareta de pulverização **2**, carregue no botão do bocal **3** na vareta de pulverização e insira o bocal adequado.
- Liberte o botão do bocal **3** para fixar o bocal no respectivo local.
- Dê um puxão firme para garantir que o bocal fica encaixado no respectivo local.

Típos de bocais	Aplicações adequadas
Bocal ajustável	Para a limpeza suave de um ângulo amplo
Agulheta turbo	Para limpeza abrasiva

NOTA: A agulheta turbo **22** é adequada para limpar betão e alvenaria. Não recomendamos a utilização deste bocal para a limpeza de veículos, porque pode causar danos na superfície.

Ajustar o jacto de pulverização do bocal ajustável (Fig. J)

Para rodar o bocal para ajustar o ângulo de pulverização que sai do bocal. Isto faz com que o jacto de pulverização mude de um jacto de elevado impacto de cerca de 0° para uma pulverização de leque amplo de 60°.

- Um fluxo de jacto lápis estreito distribui o impacto da água numa área concentrada, resultando numa força de impacto elevado na superfície de limpeza. Utilize um fluxo de jacto lápis estreito para uma limpeza profunda numa área concentrada. No entanto, deve utilizá-lo com cuidado, porque pode danificar algumas superfícies.
- Um jacto de leque amplo distribui o impacto da água sobre uma área mais ampla, resultando numa excelente acção de limpeza com um risco reduzido de danos na superfície. As áreas de superfícies grandes podem ser limpas de maneira mais rápida utilizando um jacto de leque amplo.

Fixar a mangueira de aspiração de escorvamento automático (Fig. K)

Utilize a mangueira de aspiração de escorvamento automático para retirar a água de um balde ou outra fonte de água doce.

AVISO: Não utilize a mangueira para aspirar sabão, produtos químicos, sujidade ou líquidos corrosivos, como produto de limpeza para janelas, alimentos vegetais, fertilizantes ou lixívia. Não utilize água salgada.

NOTA: Evite uma instalação transversal quando instalar a mangueira de aspiração **28**. Este tipo de instalação causa fugas.

1. Para ligar a mangueira de aspiração de escorvamento automático **28** ao equipamento de lavagem a alta pressão **8**, enrosque o anel da mangueira de aspiração **31** na entrada de água **17**.

2. Aperte com firmeza o anel da mangueira de aspiração **31** à mão.

NOTA: Após a utilização, desligue sempre a mangueira de aspiração.

3. Coloque a outra extremidade da mangueira de aspiração com o filtro da mangueira de aspiração **30**, num recipiente de água fresca ou numa fonte de água doce.

4. Ajuste a bóia **29** na mangueira de aspiração para que o filtro **30** fique dentro do líquido.

5. Seleccione o bico correcto a utilizar. **Montar os bocais**

6. Quando terminar o trabalho, coloque a mangueira de aspiração dentro do recipiente de água doce e enxágue o sistema com água doce.

NOTA: Quando utilizar a mangueira de aspiração de escorvamento automático, podem demorar alguns minutos até o equipamento de lavagem a alta pressão efectuar o escorvamento automático. Certifique-se de que o equipamento de lavagem a alta pressão está ligado e que o gatilho da vareta de pulverização está a ser puxado até ser efectuado o escorvamento automático.

Montar o canhão de espuma de alta pressão (Fig. L)

1. Para ligar o canhão de espuma de alta pressão **26** à lança de pulverização **2**, carregue no botão do bico **3** e introduza o canhão de espuma.

2. Liberte o botão do bico **3** para fixar o canhão de espuma de alta pressão **26** no respectivo local.

3. Puxe com firmeza o canhão de espuma **26** de alta pressão para garantir que está bloqueado no respectivo local.

NOTA: O canhão de espuma deve ser posicionado por baixo da vareta de pulverização. Não posicione o canhão de espuma de alta pressão acima da lança de pulverização, porque pode fazer com que o sabão pingue na lança de pulverização. A ponta de pulverização no canhão de espuma de alta pressão **26** roda para aplicação na vertical ou horizontal.

FUNCIONAMENTO

Instruções de utilização



ATENÇÃO: cumpra sempre as instruções de segurança e os regulamentos aplicáveis.



ATENÇÃO: para reduzir o risco de ferimentos graves, desligue a ferramenta e retire a bateria antes de efectuar quaisquer ajustes ou de retirar/instalar dispositivos complementares ou acessórios.

Um accionamento acidental da ferramenta pode causar ferimentos.

Instalar e retirar as baterias (Fig. M, N)

O equipamento de lavagem a alta pressão é concebido para funcionar com duas baterias de capacidade idêntica. O

equipamento de lavagem a alta pressão não funciona com apenas uma bateria e se utilizar baterias com capacidade diferente, a bateria com menor capacidade vai fazer com que o equipamento se desligue

NOTA: Para obter os melhores resultados, certifique-se de que as baterias estão totalmente carregadas.

Colocar as baterias



ATENÇÃO: Certifique-se de que o interruptor selector de velocidade está na posição desligada e no centro antes de colocar as baterias.



ATENÇÃO: O equipamento pára de funcionar se a porta do compartimento das baterias for aberta. Se o interruptor selector de velocidade estiver na posição Elevada ou Baixa, o equipamento é ligado se a tampa do compartimento das baterias for fechada.



ATENÇÃO: Não segure no gatilho quando fechar a porta do compartimento das baterias.

1. Desbloqueie a porta do compartimento das baterias **20**, rode o trinco da porta do compartimento das baterias **21** para a esquerda e rode a porta do compartimento das baterias para abri-la e aceder à porta do compartimento das baterias.
2. Alinhe as baterias **35** com as calhas no interior do compartimento das baterias e encaixe-as até as baterias ficarem inseridas com firmeza na ferramenta e certifique-se de que não se soltam.
3. Bloqueie a porta do compartimento das baterias **20**, feche a porta do compartimento das baterias **20** para que fique bem fechada no equipamento de lavagem a alta pressão **8**.
4. Rode o trinco do compartimento das baterias **21** para a direita para bloquear a porta do compartimento das baterias. Certifique-se de que a porta do compartimento das baterias está totalmente encaixada na respectiva posição antes de ligar a ferramenta.

NOTA: O equipamento não funciona se a porta do compartimento das baterias não estiver totalmente fechada.

Retirar as baterias

1. Rode o trinco do compartimento das baterias **21** para a esquerda e abra a porta do compartimento das baterias para aceder às baterias **35**.
2. Carregue nos botões de libertação da bateria **36** nas baterias **35** e puxe as baterias com firmeza da ferramenta.
3. Insira as baterias num carregador, como descrito na secção do carregador indicada neste manual.
4. Feche a porta do compartimento das baterias **20** para que fique bem fechada no equipamento de lavagem a alta pressão **8** e bloqueie-a. Certifique-se de que a porta do compartimento das baterias está totalmente encaixada na respectiva posição.

Baterias com indicador do nível de carga (Fig. B)

Algumas baterias da DeWALT incluem um indicador de nível de combustível, composto por três indicadores luminosos LED verdes que indicam o nível de carga restante na bateria.

Para activar o indicador do nível de combustível, prima e mantenha premido o botão do indicador do nível de combustível **43**. A combinação dos três indicadores luminosos

LED verdes acende-se, indicando o nível de carga restante. Se o nível da carga na bateria for inferior ao limite utilizável, o indicador do nível de carga não se acende e é necessário voltar a carregar a bateria.

NOTA: O indicador do nível de combustível é apenas uma indicação da carga restante na bateria. Não indica o funcionamento da ferramenta e está sujeito a variações, com base nos componentes do produto, temperatura e aplicação do utilizador final.

Posição correcta das mãos (Fig. 0)



ATENÇÃO: Para reduzir o risco de ferimentos graves, utilize **SEMPRE** a ferramenta com as mãos na posição correcta, tal como exemplificado na figura.



ATENÇÃO: Para reduzir o risco de ferimentos graves, segure **SEMPRE** a ferramenta com firmeza, antecipando uma reacção súbita.

A posição correcta das mãos requer a colocação de uma mão na pega de pulverização 5 e da outra mão na pega de pulverização 4.

Posição correcta do equipamento de lavagem a alta pressão (Fig. A, C)



CUIDADO: Antes de utilizar:

Mantenha sempre o equipamento virado para o lado correcto, com os pés 16 e as rodas 15 no chão, como indicado na Fig. C.

NOTA: Nunca utilize o equipamento de lavagem a alta pressão colocado na vertical, de lado ou virado para o chão.

Interruptor selector de velocidade (Fig. A, P)

Este equipamento de lavagem a alta pressão permite-lhe utilizar uma pressão elevada, ou mais reduzida para trabalhos mais delicados, e permite aumentar a pressão para uma limpeza de elevado desempenho.

O interruptor selector de velocidade 9 alterna entre três posições;

- Desligado, no centro.
- Elevado, no lado direito.
- Baixo, no lado esquerdo.

Para ligar o equipamento de lavagem a alta pressão, alterne o selector de velocidade 9 para a direita ou esquerda.

Para desligar o equipamento de lavagem a alta pressão, alterne o interruptor selector de velocidade 9 para a posição central.

Para uma lavagem a uma pressão mais elevada, carregue no interruptor selector de velocidade 9 para a direita para a posição “Elevada”. Este modo é mais adequado para aplicações que requerem uma pressão/bar mais elevadas.

Para uma lavagem a uma pressão mais reduzida, carregue no interruptor selector de velocidade 9 para a posição “Reduzido”, à esquerda. Este modo é mais adequado para projectos que exigem uma limpeza mais delicada. Este modo normalmente requer um maior período de funcionamento.

NOTA: No modo “Elevado”, o período de funcionamento diminui em comparação quando o equipamento de lavagem a alta pressão está no modo “Reduzido”.

Para activar o modo de arranque, carregue no botão de arranque 19, o LED verde acende-se quando é activado.

Este modo é mais adequado para aplicações que requerem o máximo de bar disponíveis.

NOTA: O modo de arranque só funciona durante um máximo de dez minutos. Pode carregar de novo no botão de arranque 19 para sair do modo de arranque antes de passarem os dez minutos e regressar para o modo definido para o interruptor selector de velocidade 9. Quando estiver prestes a atingir os dez minutos, o LED verde começa a piscar e o equipamento volta para o modo que o interruptor selector de velocidade está definido 9 depois de ser excedido o tempo limite do modo de arranque.

NOTA: Depois do modo de arranque ser utilizado durante o período máximo de dez minutos, o equipamento pode voltar para o modo de arranque, carregando novamente no botão de arranque 19.

NOTA: O tempo de funcionamento geral é reduzido se utilizar o modo de arranque.

Lavagem a pressão (Fig. A–P)



ATENÇÃO: Para reduzir o risco de ferimentos, desligue a unidade e retire a bateria antes de efectuar quaisquer ajustes ou remover/instalar dispositivos adicionais ou acessórios. Um arranque accidental pode causar ferimentos.

Preparar a superfície para limpeza

- Retire os objectos da área que possam criar uma situação de perigo, como, por exemplo, brinquedos de crianças ou mobiliário exterior.
- Verifique se todas as portas e janelas estão bem fechadas. Proteja todas as plantas e árvores na área adjacente com um pano seco para garantir que não são danificadas pelo excesso de pulverização.
- Enxágue primeiro a área de limpeza com água doce.
- Utilize apenas detergentes criados para equipamento de lavagem a alta pressão.
- Antes de utilizar, teste sempre o detergente numa área discreta.

Preparar o equipamento de lavagem a alta pressão para utilização



PERIGO: Risco de injeção de fluido e laceração. Quando utilizar a regulação de alta pressão, NÃO permita que o jacto a alta pressão entre em contacto com pele ou olhos desprotegidos ou com animais. Podem ocorrer ferimentos graves.



CUIDADO: Antes de utilizar:

1. Ligue a mangueira de alta pressão ao equipamento de lavagem a alta pressão e à vareta de pulverização. Para obter instruções sobre a ligação da mangueira de alta pressão ao equipamento de lavagem a alta pressão e à vareta de pulverização, consulte **Montar a mangueira de alta pressão na secção Montagem e ajustes**.
2. Ligue a fornecimento de água ao equipamento de limpeza de alta pressão. Para obter instruções sobre como ligar a

fonte de água ao equipamento de limpeza a alta pressão, consulte **Montar a mangueira de jardim** na secção **Montagem e ajustes**.

- Coloque as duas baterias **35**. Feche e bloqueie a porta do compartimento das baterias **20**. Verifique se a porta está totalmente encaixada, consulte **Colocar as baterias** na secção **Colocar e retirar as baterias**.

Preparar a vareta de pulverização (Fig. A, F)

IMPORTANTE: Antes de ligar a unidade de lavagem a alta pressão, desengate o sistema de desbloqueio do gatilho **6** e carregue no gatilho **7**.

- A vareta de pulverização deve ser montada antes de ser utilizada. Consulte **Montar a vareta de pulverização** em **Montagem e ajustes**.
- Desengate o sistema de desbloqueio do gatilho **6**.
- Desligue o fornecimento de água.
- Carregue no gatilho **7**. Mantenha o gatilho premido durante 30 segundos para purgar o sistema de ar.
- Se mesmo assim houver ar no jacto de água, continue a deitar água através da vareta de pulverização.

Limpeza das superfícies (Fig. P)

- Para ligar o equipamento de lavagem a alta pressão, mude o selector de velocidade **9** para a posição Elevada ou Reduzida.
- O ângulo mais adequado para pulverizar água numa superfície de limpeza é de 45°.
 - A cabeça de pulverização pode fazer com que as partículas de sujidade fiquem incrustadas na superfície.
 - Quando trabalhar em superfícies verticais, é aconselhável utilizar o detergente do fundo para cima, para impedir que este deslize para baixo e faça riscas.
- Para desencaixar a pega de pulverização, liberte o gatilho.

Mover o equipamento de lavagem a alta pressão (Fig. A–D)

- Para desligar o equipamento de lavagem a alta pressão **8**, mude o interruptor selector de velocidade **9** para a posição central. Em seguida, desligue o fornecimento de água.
- Aponte a vareta de pulverização **2** numa direcção segura e puxe o gatilho **7** para libertar a pressão de água restante.
- Quando a lança de pulverização estiver totalmente vazia, puxe a pega telescópica para cima **12** e puxe o equipamento de lavagem a alta pressão utilizando as rodas **15** para a sua próxima localização.

Desligar (Fig. A, H, I, N, P)

- Para desligar o equipamento de lavagem a alta pressão **8**, mude o interruptor selector de velocidade **9** para a posição central. Em seguida, desligue o fornecimento de água e retire as baterias do equipamento de lavagem a alta pressão **8**.
- Para descarregar a pressão residual, carregue no gatilho **7** até deixar de sair água da vareta de pulverização **2**.
- Engate o sistema de desbloqueio do gatilho de pulverização **6**.

- Desligue a mangueira de jardim da entrada de água **17**.
- Desligue a mangueira de alta pressão **1** da saída de água a alta pressão **18** e da mangueira de drenagem.

Limpeza do bocal (Fig. A, Q)



ATENÇÃO: Para reduzir o risco de ferimentos, desligue a unidade e retire a bateria antes de efectuar quaisquer ajustes ou remover/instalar dispositivos adicionais ou acessórios. Um arranque accidental pode causar ferimentos.

Se o bocal ficar obstruído com materiais estranhos, como sujidade, pode ocorrer excesso de pressão. Se o bocal ficar parcialmente obstruído ou restringido, a pressão da bomba vai aumentar. Limpe o bocal de imediato com uma ferramenta de limpeza do bocal.

- Para desligar o equipamento de lavagem a alta pressão **8**, altere o interruptor selector de velocidade **9** para a posição central.
- Em seguida, desligue o fornecimento de água e retire as baterias do equipamento de lavagem a alta pressão **8**.
- Puxe o gatilho **7** na pega de pulverização **4** para reduzir a pressão da água.
- Para retirar o bocal da vareta de pulverização **2**, carregue no botão do bocal **3** na vareta de pulverização e puxe o bocal.
- Com a ferramenta de limpeza do bocal **27**, retire os resíduos do bocal.
- Limpe o bocal com água da torneira ou a mangueira de jardim.

Mangueira de aspiração (Fig. J)

- Para limpar a mangueira de aspiração **28**, desligue o equipamento de lavagem a alta pressão.
- Puxe o gatilho para reduzir a pressão da água.
- Desencaixe a mangueira de aspiração **28** do equipamento de lavagem a alta pressão.
- Para limpar a mangueira de aspiração, utilize água de uma mangueira de jardim para enxaguar bem a mangueira de aspiração e deixe-a a secar.

Filtro da mangueira de aspiração (Fig. R)

- Rode o filtro **30** na extremidade da mangueira de aspiração **28** para a esquerda e retire-o.
- Retire o coador do interior do filtro.
- Lave todas as peças com água doce e monte novamente.

MANUTENÇÃO

A sua ferramenta eléctrica da foi concebida para funcionar durante um longo período de tempo com uma manutenção mínima. Uma utilização continuamente satisfatória depende de uma manutenção apropriada da ferramenta e de uma limpeza regular.



ATENÇÃO: para reduzir o risco de ferimentos graves, desligue a ferramenta e retire a bateria antes de efectuar quaisquer ajustes ou de retirar/instalar dispositivos complementares ou acessórios. Um accionamento accidental da ferramenta pode causar ferimentos.

O carregador e a bateria não são passíveis de reparação. Consulte a última página deste manual para obter informações de contacto do centro de assistência ou visite www.2helpU.com.

Lubrificação

A sua ferramenta elétrica não necessita de lubrificação adicional.

Limpeza

⚡ ATENÇÃO: choque eléctrico e risco mecânico. Desligue a ficha da fonte de alimentação e/ou retire a bateria, caso seja possível fazê-lo, do equipamento antes da limpeza.

⚠ ATENÇÃO: para garantir um funcionamento seguro e eficiente, mantenha sempre o produto e as ranhuras de ventilação (se aplicável) limpos. As aberturas de ventilação podem ser limpas com uma escova não metálica, seca e suave e/ou um aspirador adequado. Não utilize água ou outros produtos de limpeza.

⚠ ATENÇÃO: sobre a sujidade e o pó da caixa principal com ar seco sempre que se verificar acumulação de sujidade nas ranhuras de ventilação e nas imediações. Use uma protecção ocular e uma máscara anti-poeiras aprovadas quando efectuar este procedimento.

⚠ ATENÇÃO: nunca utilize dissolventes ou outros produtos químicos abrasivos para limpar as peças não metálicas do equipamento. Estes produtos químicos podem enfraquecer os materiais utilizados nestas peças. Utilize um pano humedecido apenas com água e sabão suave. Não permita a entrada de líquidos no equipamento. Nunca mergulhe nenhuma parte do equipamento em líquidos.

Armazenamento (Fig. C, E, S)

- Retire as baterias e armazene num local seco e coberto a uma temperatura superior à de congelamento. ARMAZENE NUM ESPAÇO FECHADO.
- Retire sempre a água por completo da mangueira de alta pressão, equipamento de lavagem a alta pressão, bocais e da vareta de pulverização.
- Os bocais podem ser armazenados nas aberturas de armazenamento do bocal no compartimento de armazenamento **41**, como indicado na Fig. E e na Fig. S.
- A mangueira de alta pressão e a mangueira de aspiração podem ser armazenadas enroladas e fixadas entre a caixa e o equipamento de lavagem a alta pressão **8**, como indicado na Fig. C.
- A vareta de pulverização pode ser armazenada em três pelas, no compartimento de armazenamento **41**, como indicado na Fig. E e na Fig. S.
- O canhão de espuma de alta pressão **26** pode ser armazenado vazio, no espaço de armazenamento integrado no equipamento de lavagem a alta pressão, como indicado na Fig. C.

Drenos integrados (Fig. T)

Para evitar acumulação de água no compartimento de armazenamento de acessórios, o DCMPW1600 foi concebido

com drenagem integrada. O orifício de drenagem **42** está localizado na parte inferior da unidade do equipamento de lavagem **8**, como indicado na Fig. T.

Acessórios opcionais



ATENÇÃO: uma vez que apenas foram testados com este produto os acessórios disponibilizados pela DEWALT a utilização de outros acessórios com esta ferramenta poderá ser perigosa. Para reduzir o risco de ferimentos, utilize apenas os acessórios da Devem ser utilizados acessórios da DEWALT neste produto.

Consulte o seu revendedor para obter mais informações sobre os acessórios adequados.

Proteger o ambiente



Os produtos/baterias são recicláveis, mas se estiverem marcados com o caixote do lixo riscado, não devem ser eliminados em conjunto com o lixo doméstico normal. Descarregue as pilhas por completo, separe-as e, se possível, retire as fontes de luz do produto. É da responsabilidade do utilizador eliminar os dados pessoais do produto. Em seguida, leve os resíduos para um centro de recolha de resíduos oficial ou para um retalhista aderente que costuma aceitá-los gratuitamente. As embalagens devem ser eliminadas com base no código do material marcado. As instruções de funcionamento e de segurança só devem ser eliminadas quando o produto em causa já não estiver a ser utilizado.

Contacte a sua comunidade/município para obter orientações sobre a gestão de resíduos. Para obter mais informações, visite www.2helpU.com e leia o código QR indicado acima.

RESOLUÇÃO DE PROBLEMAS



ATENÇÃO: Risco de funcionamento não seguro. Antes de efectuar qualquer reparação na unidade, retire a ficha ou desligue a alimentação eléctrica, feche o fornecimento de água, descarregue a pressão residual e accione o bloqueio da alavanca de pulverização.

PROBLEMA	CAUSA	CORRECÇÃO
O motor não arranca.	As baterias não estão montadas correctamente.	Verifique a instalação da bateria.
	As baterias não estão carregadas.	Verifique os requisitos para carregar a bateria.
	O interruptor do selector de velocidade está na posição de desligar.	Coloque o interruptor na posição Elevado ou Reduzido.
	Não carregou no gatilho da vareta.	Carregue no gatilho com o interruptor na posição Ligar.
	A porta da entrada da bateria não está bloqueada.	Carregue na porta da entrada da bateria por completo para fechar e certifique-se de que o bloqueio da porta da entrada da bateria está na posição bloqueada.
A unidade não atinge a pressão elevada.	A torneira de água não está totalmente ligada.	Abra a válvula de água por completo.
	O filtro de admissão de água está obstruído.	Retire o filtro e enxágüe-o para limpá-lo.
	Bico gasto.	Substitua-o por um novo bico.
	A bomba está a aspirar ar.	Verifique se os tubos e as ligações são estanques. Desligue a máquina e purgue a bomba carregando no gatilho até que um fluxo constante de água saia do bico.
	Abastecimento de água restrito.	Verifique se a mangueira de água apresenta dobras, fugas e obstruções.
A pressão de saída varia entre elevada/reduzida.	O fornecimento de água de admissão não é suficiente.	Abra a água por completo, verifique se a mangueira apresenta fugas e dobras.
	A bomba está a aspirar ar.	Verifique se os tubos e as ligações são estanques. Desligue a máquina e purgue a bomba carregando no gatilho até que um fluxo constante de água saia do bico.
	O filtro de admissão de água está obstruído.	Para desobstruí-lo, enxágüe com água.
	O bico de descarga está obstruído.	Sopre ou retire os resíduos.
Não utilize detergente.	O canhão de espuma está vazio.	Coloque mais detergente.
	O canhão de espuma não está ligado correctamente.	Verifique as ligações. Certifique-se de que o canhão de espuma está totalmente fixado na lança de pulverização.
	O detergente é demasiado espesso.	Utilize apenas o detergente recomendado para utilização em equipamento de lavagem de pressão. Siga as instruções de diluição do fabricante.
	As entradas de aspiração de detergente estão danificadas ou obstruídas.	Retire as obstruções ou resíduos e ligue a água quente nas entradas de aspiração de detergente.
	O bico de descarga está obstruído.	Sopre ou retire os resíduos. Utilize água quente no bico para retirar os resíduos
Existe uma fuga na ligação da mangueira de jardim.	O botão de controlo de fluxo está fechado.	Regule o botão de controlo de fluxo na parte superior do canhão de espuma de alta pressão.
	As ligações estão soltas.	Aperte as ligações.
	Anilha de borracha em falta/gasta.	Volte a colocar a anilha no adaptador da mangueira.
A mangueira de aspiração não efectua a auto-aspiração.	As ligações estão soltas.	Aperte as ligações.
	O filtro não está mergulhado por completo.	Ajuste a bóia e certifique-se de que o filtro permanece totalmente coberto com líquido.
	Aguarde mais tempo até a bomba efectuar a aspiração.	No início, podem ser necessários vários minutos para efectuar a auto-aspiração. Certifique-se de que a unidade está ligada e que o gatilho está carregado.
A lança de pulverização ou a extensão têm fugas.	A lança de pulverização não está montada correctamente.	Consulte Montar a lança de pulverização em Montagem e ajustes .
	Junta circular partida.	Contacte o representante de apoio ao cliente da DeWALT através do número 1-800-4-DeWALT (1-800-433-9258).
A bomba emite demasiado ruído.	A bomba está a aspirar ar.	Verifique se os tubos e as ligações são estanques. Desligue a máquina e purgue a bomba carregando no gatilho até que um fluxo constante de água saia do bico.
Há fuga de água na bomba.	As ligações estão soltas.	Verifique se todas as ligações estão apertadas.
	Os vedantes de água estão danificados ou gastos.	Contacte o representante de apoio ao cliente da DeWALT através do número 1-800-4-DeWALT (1-800-433-9258).
Fuga de óleo.	Os vedantes de óleo estão danificados ou gastos.	Contacte o representante de apoio ao cliente da DeWALT através do número 1-800-4-DeWALT (1-800-433-9258).
O motor está ligado, mas não funciona.	O sistema tem pressão residual.	Desligue a unidade, carregue no gatilho na lança de pulverização para libertar a pressão e, em seguida, ligue a unidade.
	A anilha de pressão não foi utilizada durante períodos prolongados.	Contacte o representante de apoio ao cliente da DeWALT através do número 1-800-4-DeWALT (1-800-433-9258).

AKKUTOIMINEN PAINEPESURI

DCMPW1600

Asiakirjat ovat saatavilla verkossa

www.2helpU.com/DoC/ tai

www.2helpU.com/DoC/index/xxx*

*Pääset suoraan asiakirjoihin korvaamalla merkinnän "xxx" tuotteen mallinumerolla, joka on merkitty tuotteen tyyppikilpeen tai pakkaukseen.



- Käyttöohje
- Vaatimustenmukaisuusvakuutus (DoC)
- Tuotteen päästötiedot (PED): Tietoa melusta, värinästä ja pölystä (ei koske kaikkia tuotteita)

VAROITUS: Lue kaikki tämän oppaan turvallisuusvaroitukset, ohjeet, Kuvat ja tekniset tiedot, mukaan lukien alkuperäisen työkalun ohjekirjassa tai erillisessä akkujen ja latureiden ohjekirjassa olevat akkuja ja latureita koskevat osiot.

Ohjekirjoja on saatavilla ottamalla yhteyttä asiakaspalveluun (katso tämän ohjekirjan takasivu).

Tekniset tiedot

	DCMPW1600
Jännitetulo	2x18 V _{DC}
Akkutyyppi	Litiumioni
Tyyppi	1
Nimellisvirtausnopeus	4,5 l/min
Veden enimmäisvirtausnopeus	5,5 l/min
Nimellispaine	110 bar / 1600 PSI / 11 MPa
Paine enintään	165 bar / 2390 PSI / 16,5 MPa
Tuloaukon lämpötila enintään	50 °C
Suurin tulopaine	1 MPa (10 bar)
Pistoolin vastavoima maksimipaineessa	21N
Moottorin suojaus	IPX5
Vedensyöttö	Kylmä puhdas vesi
Paino	10,9 kg

Määrytykset: Turvallisuusohjeet

Alla näkyvät selitykset liittyvät turvallisuuteen. Lue käyttöohje ja kiinnitit huomiota näihin symboleihin.

VAARA: Varoittaa välittömästä vaaratilanteesta, jolloin vaarana on **kuolema tai vakava henkilövahinko**.

VAROITUS: Varoittaa mahdollisesta vaaratilanteesta, jolloin olemassa on **hengenvaara tai vakavan henkilövahingon mahdollisuus**.

HUOMIO: Varoittaa mahdollisesta vaaratilanteesta, jolloin vaarana on **lievä tai keskivakava loukkaantuminen**.

HUOMAUTUS: Viittaa menettelyyn, joka ei välttämättä aiheuta henkilövahinkoa mutta voi aiheuttaa omaisuusvahingon.



Sähköiskun vaara.



Tulipalon vaara.

TÄRKEÄT TURVALLISUUSOHJEET



VAROITUS: Kun käytät tätä painepesuria, tavallisia varotoimia tulee aina noudattaa, mukaan lukien seuraavat:

- Tätä konetta ei ole tarkoitettu sellaisten henkilöiden käyttöön (lapset mukaan lukien), joilla on fyysisiä, aistillisia tai henkisiä puutteita tai puutteellinen kokemus ja tuntemus.
- Lapsia tulee valvoa ja varmistaa, että he eivät leiki laitteella.
- Lue kaikki ohjeet ennen tuotteen käyttämistä.
- Jotta henkilövahingot vältettäisiin, tarkka valvonta on tarpeen tuotetta käyttäessä lasten lähellä.
- Opettele pysäyttämään tuote ja poistamaan paine nopeasti. Tutustu säätimiin huolellisesti.
- Ole aina valpas – keskity työhön.
- Älä käytä tuotetta väsyneenä tai alkoholin tai huumeiden vaikutuksen alaisena.
- Varmista, että kaikki henkilöt ja eläimet pysyvät pois toiminta alueelta.
- Älä kurkottele liikaa tai seiso epävakaa tuella. Huolehdi siitä, että sinulla on koko ajan tukeva jalansija ja hyvä tasapaino.
- Noudata ohjekirjassa annettuja huolto-ohjeita.



VAROITUS: Ruiskutus- tai loukkaantumisaara – älä suuntaa ulosvirtausta ihmisiin tai eläimiin.



VAROITUS: Lue tämä ohjekirja kokonaisuudessaan ennen kuin yrität koota, käyttää tai asentaa tuotetta.



VAROITUS: Tämä kone on suunniteltu tiettyihin sovelluksiin. Sitä ei saa muokata ja/tai käyttää mihinkään muuhun tarkoitukseen kuin sen suunniteltuun käyttötarkoitukseen.

HUOMAUTUS: Säilytä painepesuria aina paikassa, jossa lämpötila ei laske alle 40 °F (4 °C). Jäätymisvauriot eivät kuulu takuun piiriin.



VAROITUS: Tämä kone on suunniteltu käytettäväksi valmistajan toimittaman tai suositteleman puhdistusaineen kanssa. Muiden puhdistusaineiden tai kemikaalien käyttö voi vaikuttaa haitallisesti koneen turvallisuuteen.



VAROITUS: Korkeapainepesureita käytettäessä saattaa muodostua aerosoleja. Aerosolien hengittäminen voi olla terveydelle vaarallista.



VAROITUS: Suuripaineiset suihkut voivat olla vaarallisia väärinkäytettyinä. Suihkua ei saa suunnata ihmisiä, jännitteisiä sähkölaitteita tai itse konetta kohti.

Akkua				Laturit/Latausajat (minuutteina)**									
Kat. #	V _{DC}	Ah	Paino (kg)	DCB104	DCB107	DCB112/ DCB1102	DCB113	DCB115/ DCB1104	DCB116	DCB117	DCB118	DCB132	DCB119
DCB546	18/54	6,0/2,0	1,08	60	270	170	140	90	80	40	60	90	X
DCB547/G	18/54	9,0/3,0	1,46	75*	420	270	220	135*	110*	60	75*	135*	X
DCB548	18/54	12,0/4,0	1,46	120	540	350	300	180	150	80	120	180	X
DCB549	18/54	15,0/5,0	2,12	125	730	450	380	230	170	90	125	230	X
DCB181	18	1,5	0,35	22	70	45	35	22	22	22	22	22	45
DCB182	18	4,0	0,61	60/40**	185	120	100	60	60/45**	60/40**	60/40**	60	120
DCB183/B/G	18	2,0	0,40	30	90	60	50	30	30	30	30	30	60
DCB184/B/G	18	5,0	0,62	75/50**	240	150	120	75	75/60**	75/50**	75/50**	75	150
DCB185	18	1,3	0,35	22	60	40	30	22	22	22	22	22	40
DCB187	18	3,0	0,54	45	140	90	70	45	45	45	45	45	90
DCB189	18	4,0	0,54	60	185	120	100	60	60	60	60	60	120
DCBP034/G	18	1,7	0,32	27	82	50	40	27	27	27	27	27	50
DCBP518/G	18	5,0	0,75	50	240	150	120	75	60	50	50	75	150

*Päivämääräkoodi 201811475B tai myöhempi

**Päivämääräkoodi 201536 tai myöhempi

***Akkujen latausaikamatriisi on ainoastaan viitteellinen; latausajat vaihtelevat lämpötilan ja akkujen kunnon mukaan.



VAROITUS: Älä käytä konetta ihmisten läheisyydessä, elleivät he käytä suojavaatetusta.



VAROITUS: Älä suuntaa suihkua itseäsi tai muita kohti vaatteiden tai jalkineiden puhdistamiseksi.



VAROITUS: Räjähdyysvaara – Älä suihkuta syttyviä nesteitä.



VAROITUS: Lapset tai kouluttamattomat henkilöt eivät saa käyttää korkeapainepeureita.



VAROITUS: Korkeapaineletkut, kiinnikkeet ja liittimet ovat tärkeitä koneen turvallisuuden kannalta. Käytä vain valmistajan suosittelemia letkuja, kiinnikkeitä ja liittimiä.



VAROITUS: Käytä koneen turvallisuuden varmistamiseksi vain alkuperäisiä valmistajan tai valmistajan hyväksymiä varaosia.



VAROITUS: Vettä, joka on valunut takaisvirtauksen estolaitteen läpi, pidetään juomakelvottomana.



VAROITUS: Kone on irrotettava virtalähteestä puhdistuksen tai huollon ajaksi ja osia vaihdettaessa.



VAROITUS: Älä käytä konetta, jos tärkeät koneen osat ovat vaurioituneet, esim. turvalaitteet, korkeapaineletkut, laukaisupistooli.



VAROITUS: Sovelluksesta riippuen korkeapaine puhdistukseen voidaan käyttää suojattuja suuttimia, mikä vähentää vesipitoisten aerosolien päästöjä dramaattisesti. Kaikki sovellukset eivät kuitenkaan salli tällaisen laitteen käyttöä. Jos suojattuja suuttimia ei voida käyttää suojaamiseen aerosoleja vastaan, voidaan tarvita luokan FFP 2 hengityssuojainta tai vastaavaa puhdistusympäristöstä riippuen.



Soveltuvien määräyksen mukaisesti laitetta ei saa koskaan käyttää vesijohtoverkossa ilman järjestelmäerotinta. Käytä erotinta standardin IEC 61770 mukaisesti. Järjestelmäerotinimen läpi virtaava vesi ei ole juomakelpoista.

1. **Älä kosketa pistoketta tai pistorasiaa märillä käsillä.**
2. **Vältä tahatonta käynnistämistä.** Siirrä laitteen kytkin OFF-asentoon ennen kuin liität tai irrotat johdon pistorasiaan.
3. **Vesisuihkua ei saa koskaan suunnaa mihinkään sähköjohtoon tai suoraan itse painepesuriin, muutoin seurauksena voi olla hengenvaarallinen sähköisku.**
4. **Kapea pistesyöttövirta on erittäin voimakas.** Sitä ei suositella käytettäväksi maalatuilla pinnoilla, puupinnoilla tai tarrakiinnitteisiin esineisiin.
5. **Varmista, että kaikki henkilöt ja eläimet pysyvät pois toiminta-alueelta.**
6. **Käytä aina molempia käsiä painepesuria käyttäessäsi, jotta varsi pysyy täysin hallinnassa.**
7. **Älä koske suuttimeen tai vesisuihkeeseen käytön aikana.** Älä koskaan aseta käsiä suuttimen eteen.
8. **Käytä suojalaseja käytön aikana.** Käytä suojavaatetusta ja turvajalkineita suojaatuksesi tahattomilta roiskeilta.
9. **Irrota akku/akut työkalusta, kun et käytä laitetta ja ennen korkeapaineletkun irrottamista.**
10. **Älä koskaan tee solmuja korkeapaineletkuun tai taita sitä, muutoin se voi vaurioitua. Tarkasta korkeapaineletku säännöllisesti. Vaihda letku välittömästi, jos se on vaurioitunut, kulunut tai siinä on halkeamia, kuplia, reikiä tai muita vaurioita.** Älä koskaan tartu korkeapaineletkuun, joka vuotaa tai on vaurioitunut.
11. **Älä säilytä tai käytä työkalua ja akkua paikassa, jossa lämpötila voi laskea alle 4 °C (39,2 °F) (kuten ulkovarastoissa tai metallirakennuksissa talvisin) tai ylittää 40 °C (104 °F) (kuten ulkovarastoissa tai metallirakennuksissa kesäisin).** Takuu ei kata jäätymisvaurioita.
12. **Noudata huolellisesti kaikkia kemikaaleja koskevia ohjeita ja varoituksia ennen käyttöä.** Käytä vain hyväksytyjä painepesurin puhdistusaineita. Älä käytä

valkaisuainetta, klooria tai mitään happoja sisältäviä puhdistusaineita. Noudata aina valmistajan etiketin ohjeita puhdistusaineiden oikeaoppisesta käytöstä.

Suojaa aina silmät, iho ja hengityselimet puhdistusaineilta.

13. **Painepesuria ei saa käyttää alueilla, joissa saattaa olla kaasuhöyryjä.** Sähkökipinä voi aiheuttaa räjähdyksen tai tulipalon.
14. **Painepesuriin pääsevän veden minimoimiseksi kone tulee sijoittaa mahdollisimman kauas puhdistuspaikasta käytön aikana.**
15. **Tahattomien purkauksen estämiseksi ruiskupistooli tulee varmistaa lukitsemalla kytkin, kun sitä ei käytetä.**
16. **Jotta ilma pääsee kiertämään vapaasti, painepesuria EI saa peittää käytön aikana.**
17. **Älä koskaan kosketa tai yritä peittää korkeapaineletkun aukkoa tai vastaavaa vesivuotoa tai yritä tarttua siihen.** Vesivirta ON korkean paineen alaista ja se tunkeutuu ihon läpi.
18. **Käytä vain letkuja ja lisävarusteita, joiden nimellispaine on korkeampi kuin painepesurin PSI/bar-arvo.** Älä koskaan käytä konetta muiden valmistajien lisävarusteiden tai osien kanssa.
19. **Älä koskaan poista tämän tuotteen turvaominaisuuksia käytöstä.**
20. **Älä käytä konetta vaurioituneilla tai luvattomilla osilla tai jos osia puuttuu.**
21. **Älä koskaan ruiskuta syttyviä nesteitä tai käytä painepesuria alueilla, joissa on palavaa pölyä, nesteitä tai höyryjä.**

Muiden henkilöiden turvallisuus

- Tätä työkalua ei ole tarkoitettu sellaisten henkilöiden käyttöön, joilla on fyysisiä tai älyllisiä rajoitteita tai aistirajoitteita, eikä laitteen toimintaan perehtymättömien henkilöiden käyttöön (lapset mukaan luettuina), paitsi valvonnan alaisina, tai jos he ovat saaneet työkalun käyttöön liittyvää opastusta heidän turvallisuudestaan vastaavalta henkilöltä.
- Lapsia tulee valvoa ja varmistaa, että he eivät leiki laitteella.

Vaarat

Turvamääräysten noudattamisesta ja turvalaitteiden käyttämisestä huolimatta tiettyjä vaaroja ei voida välttää. Näitä ovat seuraavat:

- Kuulon heikkeneminen.
- Lentävien kappaleiden aiheuttamat henkilövahingot.
- Käytön aikana kuumenevien varusteiden aiheuttamat palovammat.
- Pitkäaikaisen käyttämisen aiheuttamat henkilövahingot.

Laturit

DEWALT-latureita ei tarvitse säätää, ja ne on suunniteltu mahdollisimman helppokäyttöisiksi.

Sähköturvallisuus

Sähkömoottori toimii vain yhdellä jännitteellä. Tarkista aina, että akun jännite vastaa tyyppikilpeen merkittyä jännitettä. Varmista myös, että laturin jännite vastaa verkkovirran jännitettä.



DEWALT laturi on kaksoiseristetty EN60335:n mukaisesti, joten maadoitusjohtoa ei tarvita.

Jos virtajohto on vaurioitunut, sen saa vaihtaa ainoastaan DEWALT tai valtuutettu huoltoliike.

Jatkojohdon käyttäminen

Jatkojohtoa ei saa käyttää, ellei sen käyttö ole ehdottomasti tarpeen. Käytä laturin ottoteholle soveltuvaa jatkojohtoa (katso **Tekniset tiedoissa**). Johdinten pienin koko on 1 mm² ja suurin pituus 30 m.

Jos käytät johtokelaa, kelaa johto aina kokonaan auki.

Kaikkien akkulatorien tärkeät turvallisuusohjeet

SÄILYTÄ NÄMÄ OHJEET: Tämä ohjekirja sisältää tärkeitä turvallisuus- ja käyttöohjeita yhteensopiviin akkulatureihin (katso **Tekniset tiedoissa**). Lue kaikki laturin, akun ja akkua käyttävän tuotteen ohjeet ja varoitusmerkinnot ennen laturin käyttöä.



VAROITUS: Sähköiskuvaara. Älä päästä nestettä laturin sisään. Se voi aiheuttaa sähköiskun.



VAROITUS: Suosittelemme käyttämään jäännösvirtalaitetta, jonka nimellissäännösvirta on korkeintaan 30 mA.



HUOMIO: Palovamman vaara. Henkilövahinkovaaran välttämiseksi lataa ainoastaan ladattavia DEWALT-akkuja. Muun tyyppiset akut voivat haljeta ja aiheuttaa henkilövahingon ja vaurioita.



HUOMIO: Lapsia tulee valvoa ja varmistaa, että he eivät leiki laitteella.

HUOMAA: Joissakin olosuhteissa vieras materiaali voi aiheuttaa oikosulkuja laturin sisällä oleviin suojaamattomiin latauskontakteihin laturin ollessa kytkettyinä sähköverkkoon. Vieraat johtavat aineet, kuten teräsvilla, alumiinifolio tai metallihiukkaskertymät, niihin kuitenkin rajoittumatta, on pidettävä poissa laturin aukoista. Irrota laturi aina tehonsyötöstä, kun laturissa ei ole akkua. Irrota laturi virtalähteestä ennen kuin yrität puhdistaa sitä.

- **ÄLÄ yritä ladata akkua muilla kuin tässä ohjekirjassa määritetyillä latureilla.** Laturi ja akku on suunniteltu erityisesti toimimaan yhdessä.
- **Näitä latureita ei ole tarkoitettu muiden kuin ladattavien DEWALT-akkujen lataamiseen.** Muu käyttö voi aiheuttaa tulipalon, sähköiskun tai jopa kuolettavan sähköiskun vaaran.
- **Älä jätä laturia sateeseen tai lumeen.**
- **Irrota laturi vetämällä aina pistokkeesta johdon sijaan.** Tämä vähentää pistokkeen ja sähköjohdon vahingoittumisen riskiä.
- **Varmista, että johdon päälle ei voida astua, siihen ei voida kaatua ja ettei se voi muutoin vaurioitua tai kulua.**
- **Älä käytä jatkojohtoa, ellei se ole välttämätöntä.** Virheellisen jatkojohdon käyttö voi aiheuttaa tulipalon, sähköiskun tai sähkötapaturman.
- **Älä aseta mitään esineitä laturin päälle tai aseta laturia pehmeälle pinnalle, joka saattaa tukkia ilmanvaihtoaukot ja aiheuttaa ylikuumenemisen laitteen sisällä.** Sijoita laturi pois lämpölähteiden läheltä. Laturi tuulettuu kotolon päällä ja pohjassa olevien aukkojen kautta.

- **Laturia ei saa käyttää, jos sen johto tai pistoke on vaurioitunut**—*vie ne välittömästi vaihdettavaksi.*
- **Älä käytä laturia, jos siihen on kohdistunut terävä isku, se on pudotettu tai muuten vahingoittunut millään tavalla.** *Vie se valtuutettuun huoltoliikkeeseen.*
- **Laturia ei saa purkaa. Vie se valtuutettuun huoltoon, kun huolto tai korjaus on tarpeen.** *Virheellinen kokoaminen voi aiheuttaa tulipalon, sähköiskun tai sähkötapaturman.*
- *Jos virtajohto on vahingoittunut, valmistajan, huollon tai vastaavan pätevä henkilön täytyy vaihtaa se välittömästi.*
- **Irrota laturi pistorasiasta ennen puhdistuksen aloittamista. Tämä vähentää sähköiskun vaaraa.** *Akun poistaminen ei vähennä riskiä.*
- **ÄLÄ KOSKAAN** yritä liittää kahta laturia yhteen.
- **Laturi on tarkoitettu toimimaan tavallisella 230V kotitaloussähköllä. Älä yritä käyttää mitään muuta kuin määrättyä jännitettä.** *Tämä ei koske autolaturia.*





Akun lataaminen (Kuva [Fig.] B)

1. Yhdistä laturi sopivaan pistorasiaan ennen kuin laitat akun paikoilleen.
2. Aseta akku  laturiin ja varmista, että akku on hyvin paikoillaan laturissa. Punainen (latauksen) merkkivalo vilkkuu toistuvasti ilmoittaen, että latausprosessi on alkanut.
3. Kun lataus on valmis, punainen valo jää palamaan jatkuvasti. Akku on täysin ladattu ja sitä voidaan käyttää heti tai sen voi jättää laturiin. Poista akku laturista painamalla akun vapautuspainiketta **36**.

HUOMAA: Jotta varmistat litiumioniakkujen parhaimman mahdollisen suorituskyvyn ja pitkän käyttöiän, akku tulee ladata täyteen ennen ensimmäistä käyttöä.

Laturin toiminta

Katso akun lataustaso alla olevista merkkivaloista.

Laturin merkkivalot	
	Lataus käynnissä 
	Ladattu täyteen 
	Akun kuuma-/kylmäviive* 

*Punainen merkkivalo vilkkuu edelleen ja keltainen merkkivalo palaa kyseisen toiminnon aikana. Kun akku on saavuttanut oikean lämpötilan, keltainen merkkivalo sammuu ja laturi jatkaa latausta.

Yhteensopiva(t) laturi(t) ei(eivät) lataa viallista akkua. Laturi ilmoittaa viallisesta akusta, kun se ei syty.

HUOMAA: Tämä voi tarkoittaa myös laturivikaa.

Jos laturi ilmoittaa ongelmasta, vie laturi ja akku testattavaksi valtuutettuun huoltopalveluun.

Akun kuuma-/kylmäviive

Kun laturi tunnistaa liian kuuman tai kylmän akun, se käynnistää automaattisesti akun kuuma-/kylmäviiveen, jolloin lataus käynnistyy vasta sitten, kun akku on saavuttanut hyväksyttävän

lämpötilan. Laturi siirtyy tämän jälkeen automaattisesti akun lataustilaan. Tämä toiminto takaa akun maksimaalisen käyttöiän. Kylmä akku latautuu hitaammin kuin lämmin akku. Akku latautuu hitaammin koko latausjakson ajan, sen latautumisnopeus ei palaudu nopeaksi, vaikka akku lämpenisi. DCB118-laturissa on sisäinen puhallin akun jäähdytystä varten. Puhallin kytketty automaattisesti päälle, kun akun jäähdytys on tarpeen. Älä koskaan käytä laturia, jos puhallin ei toimi oikein tai jos tuuletusaukot on tukittu. Laturin sisälle ei saa asettaa vieraita esineitä.

Elektroninen suojausjärjestelmä

XR Li-Ion -työkaluissa on elektroninen suojausjärjestelmä, joka suojaaa akkua ylikuormituksesta, ylikuumenemiselta tai suurelta purkautumiselta.

Työkalu sammuu automaattisesti, jos sähköinen suojausjärjestelmä käynnistyy. Jos näin tapahtuu, laita litiumioniakku laturiin, kunnes se on kokonaan latautunut.

Asennus seinään

Nämä laturit on tarkoitettu asennettaviksi seinään tai käytettäviksi pystyasennossa pöydän tai työtason päällä. Jos laturi asennetaan seinään, sijoita laturi pistorasian lähetyville ja kauas kulmista tai muista esteistä, jotka voivat haitata ilmavirtausta. Käytä laturin takaosaa mallina kiinnitysruuvien kiinnittämisessä seinään. Asenna laturi hyvin kiinnitysruuveilla (hankittava erikseen), joiden pituus on vähintään 25,4 mm ruuvien kannan halkaisijan ollessa 7–9 mm. Kiinnitä ruuvit puuhun optimaaliseen syvyyteen jättäen ruuvista näkyville noin 5,5 mm. Kohdista laturin takana olevat reiät ruuveihin ja kiinnitä ne reikiin.

Laturin puhdistusohjeet



VAROITUS: Sähköiskuvaara. Irrota laturi

AC-pistorasiasta ennen puhdistusta. *Lika ja rasva voidaan poistaa laturin ulkopuolelta kankaalla tai pehmeällä, ei- metallisella harjalla. Älä käytä vettä tai puhdistusaineita. Älä päästä mitään nesteä työkalun sisään. Älä upota mitään työkalun osaa nesteeseen.*

Akut

Kaikkien akkujen tärkeät turvallisuusohjeet

Kun tilaat vara-akkuja, muista ilmoittaa luettelonumero ja jännite. Pakkauksen akkua ei ole ladattu täyteen. Lue seuraavat turvallisuusohjeet ennen akun ja laturin käyttämistä. Noudata sen jälkeen annettuja latausohjeita.

KAIKKI OHJEET TÄYTYY LUKEA

- **Älä lataa tai käytä akkua räjähdysalttiissa ympäristössä, esimerkiksi tilassa, jossa on syttyviä nesteitä, höyryjä tai pölyä.** *Akun laittaminen laturiin tai poistaminen laturista voi sytyttää pölyn tai höyryt.*
- **Älä koskaan aseta akkua väkisin laturiin. Akkua ei saa muuttaa millään tavalla sen sovittamiseksi yhteensopimattomaan laturiin, muutoin akku voi hajota ja aiheuttaa vakavia henkilövahinkoja.**
- *Lataa DEWALT-akut vain DEWALT latureissa.*
- **ÄLÄ** altista roiskeille tai upota veteen tai muihin nesteisiin.

- **Älä säilytä tai lataa akkua paikassa, jossa lämpötila voi laskea alle 4 °C (39,2 °F) (kuten ulkovarastoissa tai metallirakennuksissa talvisin) tai ylittää 40 °C (104 °F) (kuten ulkovarastoissa tai metallirakennuksissa kesäisin).**
- **Älä polta edes vakavasti vaurioitunutta tai täysin loppuun kulunutta akkua.** Akku voi räjähtää tuleessa. Myrkyllisiä höyryjä ja materiaaleja syntyy, kun litiumioniakut poltetaan.
- **Jos pariston sisältöä pääsee iholle, pese iho välittömästi miedolla saippualla ja vedellä.** Jos pariston nestettä pääsee silmiin, huuhtelee avointa silmää vedellä 15 minuutin ajan tai ärsytyksen poistumiseen saakka. Jos lääkinnällinen apu on tarpeen, akun elektrolyytti sisältää nestemäisiä orgaanisia karbonaatteja sekä litiumsulua.
- **Avuttujen akkukennojen sisältö voi aiheuttaa ärsytystä hengitysteissä.** Siirry raukaaseen ilmaan. Jos oireet jatkuvat, ota yhteyttä lääkäriin.



VAROITUS: Palovamman vaara. Akun neste voi olla syttyvää, jos se altistetaan kipinöille tai liekeille.



VAROITUS: Älä koskaan yritä avata akkua mistään syystä. Jos akun kotelo on murtunut tai vahingoittunut, älä laita sitä laturiin. Älä riko, pudota tai vahingoita akkua. Älä käytä akkua tai laturia, johon on osunut terävä isku, joka on pudotettu tai vahingoittunut millään tavalla (esim. lävistetty naulalla, isketty vasaralla, astuttu päälle). Se voi aiheuttaa jopa kuolettavan sähköiskun. Vahingoittuneet akut tulee palauttaa huoltoon kierrätystä varten.



VAROITUS: Tulipalovaara. Älä varastoi tai kannaa akkuja niin, että metalliesineet pääsevät kosketuksiin akun napoihin. Akkua ei saa esimerkiksi asettaa liinojen päälle, taskuihin, työkalukoteloihin, tuotepakauksiin, laatikkoihin, jne., joissa on irtonaisia nautoja, ruuveja, avaimia, tms.



HUOMIO: Kun laitetta ei käytetä, aseta se sivulleen vakaalle alustalle paikkaan, jossa se ei aiheuta kompastumis- tai putoamisvaaraa. Jotkut työkalut, joissa on suuret akut, seisovat pystyssä akun varassa, mutta ne kaatuvat helpommin.

Kuljetus



VAROITUS: Tulipalovaara. Akkujen kuljetus voi johtaa tulipaloon, jos akunavat pääsevät vahingossa kosketuksiin johtaviin materiaaleihin. Akkua kuljettaessa tulee varmistaa, että akkujen navat on suojattu ja eristetty hyvin materiaaleista, jotka voivat päästä niihin kosketuksiin ja aiheuttaa oikosulun.

HUOMAA: Litiumioniakkuja ei saa kuljettaa ruumaan menevissä matkatavaroissa.

DEWALT -akut täyttävät kaikkien soveltuvien teollisuudenalaa koskevien ja lakisäätöiden kuljetusmääräysten vaatimukset, niihin kuuluvat muun muassa YK:n vaarallisen tavarankuljetussuosituksukset, kansainvälisen ilmakuljetusliiton (IATA) vaarallisen tavarankuljetusmääräykset, vaarallisten aineiden kansainvälisen merikuljetussäännösten (IMDG) määräykset sekä eurooppalainen sopimus vaarallisten tavaroiden kansainvälisistä tieluketuksista (ADR). Litiumionikennot ja -akut on testattu YK:n

vaarallisen tavarankuljetuksen osion 38,3 mukaisesti koskien testausohjeita ja testikriteerejä.

Useimmissa tapauksissa DEWALT -akun kuljetusta ei luokitella täysin säännöstelltyksi luokan 9 vaaralliseksi materiaaliksi. Yleensä luokan 9 täysin säännöstelltyä kuljetusta vaaditaan ainoastaan toimituksilta, joiden litiumioniakun energialuokitus on yli 100 wattituntia (Wh). Wattitunnit on merkitty kaikkien litiumioniakkujen pakkaukseen. Määräysten monimutkaisuuden vuoksi DEWALT ei suosittele yksittäisten litiumioniakkujen kuljetusta lentoteitse niiden wattitunneista riippumatta. Työkaluja ja akkuja sisältävät toimitukset (yhdistelmäpakkaukset) voidaan kuljettaa säännöksiä soveltamatta, jos akun wattitunnit ovat korkeintaan 100 Wh.

Oli kyseessä otodettu tai täysin säännöstellty kuljetus, kuljettajien vastuulla on ottaa selvää viimeisimmistä pakkausta, merkkiä/merkintää sekä dokumentaatiota koskevista määräyksistä. Tämän ohjekirjan osion tiedot on annettu hyvässä uskossa ja niiden uskotaan olevan tarkkoja asiakirjan luontihetkellä. Mitään takuita, välillisiä tai suoria, ei kuitenkaan anneta. Ostajan vastuulla on taata, että toiminta on soveltuvien määräysten mukaista.

FLEXVOLT™-akun kuljetus

DEWALT FLEXVOLT® -akussa on kaksi tilaa: **Käyttötila** ja **kuljetustila**.

Käyttötila: FLEXVOLT™-akkua käytetään sellaisenaan tai se on DEWALT 18 V -tuotteessa, se toimii 18 V akkuna. FLEXVOLT™ on 54 V tai 108 V (kaksi 54 V akkua) tuotteessa, se toimii 54 V akkuna.

Kuljetustila: Kun kansi on asennettu FLEXVOLT™-akkuun, se on kuljetustilassa. Säilytä kansi kuljetusta varten.

Kuljetustilassa kennosarjat on katkaistu akussa sähköisesti, jolloin ne vastaavat kolmea alhaisemman Wh-arvon omaavaa akkua verrattuna yhteen suuremman Wh-arvon omaavaan akkuun. Kun kolmen akun Wh-arvo on pienempi, tietyt suurempaa Wh-arvoa koskevat akkujen kuljetusmääräykset voidaan välttää.

Esimerkiksi kuljetuksen Wh-arvo voi olla 3 x 36 Wh, mikä tarkoittaa kolmea 36 Wh akkua kuhunkin yksikköön.

Käytön Wh-arvo voi olla 108 Wh (yksi akku).

Säilytysohjeet

1. Paras säilytyspaikka on kuiva ja viileä paikka suoja laite suoralta auringonvalolta ja liialliselta lämmöltä tai kylmyydeltä. Kun akkuja ei käytetä, säilytä niitä ympäristölämpötilassa parhaan suorituskyvyn ja käyttöiän varmistamiseksi.
2. Pitkän säilytyksen aikana täyteen ladattu akku on suositeltavaa säilyttää viileässä ja kuivassa paikassa irti laturista.

HUOMAA: Akkuja ei saa asettaa säilöön täysin tyhjinä. Akku on ladattava ennen käyttöä.

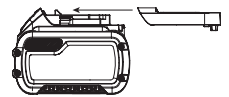

Esimerkki käyttöä ja kuljetusta koskevasta merkinnästä



Laturissa ja akussa olevat merkit

Näissä ohjeissa Kuvattujen kuvakkeiden lisäksi laturissa ja akussa voi olla seuraavat merkit:



Lue käyttöohjeet ennen käyttämistä.



Katso latausaika kohdasta **Tekniset tiedot**.



Ei saa kytkeä johtaviin kohteisiin.



Älä lataa viallisia akkuja.



Suojaa vedeltä.



Vaihda vialliset johdot välittömästi ehtiin.



Lataa ainoastaan 4 °C - 40 °C lämpötilassa.



Käytettäväksi vain ulkona.



Hävitä akku ympäristöystävällisellä tavalla.



Lataa akut vain tarkoitukseen soveltuvilla DEWALT-latureilla. Muiden kuin tarkoitukseen soveltuvien DEWALT-akkujen lataaminen DEWALT-laturilla voi johtaa niiden räjähtämiseen tai muihin vaaratilanteisiin.



Älä hävitä akkua polttamalla.



KÄYTTÖ (ilman kuljetussuojaa). Esimerkki: Wh-arvo on 108 Wh (yksi 108 Wh akku).



KULJETUS (integroidulla kuljetussuojalla). Esimerkki: Wh-arvo on 3 x 36 Wh (kolme 36 Wh akkua).

Akkutyyppi

Tämä DCMPW1600 on tarkoitettu toimimaan kahdella samantehoisella 18 V akulla. DCMPW1600 ei toimi yhdellä akulla, vaikka käytettäisiin eritehoisia 18 V akkuja. Pienemmän tehon omaava akku aiheuttaa tyhjenytessä laitteen sammumisen. Optimaalisen tehon ja käyttöajan varmistamiseksi suosittelemme käyttämään DCB547 9,0 Ah akkuja. **HUOMAA:** Parhaiden tuloksien saavuttamiseksi on varmistettava, että molemmat akut on ladattu täyteen.

Näitä akkuja voidaan käyttää: DCB181, DCB182, DCB183, DCB183B, DCB183G, DCB184, DCB184B, DCB184G, DCB185, DCB187, DCB189, DCBP034, DCBP034G, DCBP518, DCBP518G, DCB546, DCB547, DCB547G, DCB548, DCB549. Katso lisätietoja kohdasta **Tekniset tiedot**.

Pakkauksen sisältö

Pakkauksen sisältö:

- 1 Painepesuri
- 1 Suihkutuskahva
- 1 Suihkutusvarsi
- 1 Korkeapaineletku
- 1 Itseimevä imuletku
- 1 Korkeapaineinen vaahdotykki
- 1 Vedenottoaukon suodatin
- 1 Säädettyvä suutin
- 1 Turbosuutin
- 1 Suuttimen puhdistusväline
- 1 Letkun monitoimiliitin
- 1 Litiumioniakku (mallit C1, D1, E1, G1, H1, L1, M1, P1, Q1, S1, T1, U1, X1, Y1, Z1)
- 2 Litiumioniakut (mallit C2, D2, E2, G2, H2, L2, M2, P2, Q2, S2, T2, U2, X2, Y2, Z2)
- 3 Litiumioniakut (mallit C3, D3, E3, G3, H3, L3, M3, P3, Q3, S3, T3, U3, X3, Y3, Z3)
- 1 Käyttöohje

HUOMAA: Akut, laturit ja pakkaukset eivät kuulu N-malleihin. Akut ja laturit eivät kuulu NT-malleihin. B-mallit sisältävät Bluetooth®-akut.

HUOMAA: Bluetooth®-sana ja -logot ovat Bluetooth®, SIG, Inc:n omistamia rekisteröityjä tavaramerkkejä, joita DEWALT käyttää lisensillä. Muut tavaramerkit ja -nimet ovat vastaavien omistajien omaisuutta.

- *Tarkista, onko työkalussa, osissa tai tarvikkeissa kuljetusvaruioita.*
- *Lue tämä käyttöohje huolellisesti ennen laitteen käyttämistä.*

Työkalun merkinnät

Seuraavat kuvakkeet näkyvät työkalussa:



Varoitus! Käyttäjän on luettava käyttöohje vahinkojen välttämiseksi.



Käytä suojalaseja.



Käytä kuulonsuojaimia.



Kone ei sovellu liitettäväksi juomavesiverkkoon.



Direktiivin 2000/14/EY mukainen taattu ääniteho.
DCMPW1600



Irrota akku aina laitteesta ennen sen puhdistusta tai huoltoa.

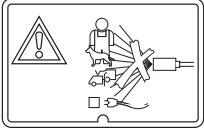

Älä koskaan suuntaa vesisuihkua ihmisiin, eläimiin, koneisiin tai sähköosiin.

Päivämääräkoodin paikka (Kuva [Fig.] B)

Valmistuspäivämääräkoodi **5** koostuu 4-numerosesta vuodesta, jota seuraa 2-numeroinen viikko ja 2-numeroinen tehdaskoodi.

Kuvaus (kuva A)



VAROITUS: Älä tee sähkötyökaluun tai sen osiin mitään muutoksia. Muutoin voi aiheutua omaisuus- tai henkilövahinkoja.

- 1 Korkeapaineletku
- 2 Suihkutusvarsi
- 3 Suuttimen painike
- 4 Suihkutuskahva
- 5 Kahva
- 6 Liipaisimen lukitus
- 7 Liipaisin
- 8 Painepesuri
- 9 Syöttönopeuden valintakytkin
- 10 Säilytyskotelon luukku
- 11 Luukun salpa
- 12 Teleskooppikahva
- 13 Kahvan vapautuspainike
- 14 Suojarakenne
- 15 Kuljetuspyörät
- 16 Jalat
- 17 Puutarhaletkun vedenottoaukko
- 18 Korkeapaineinen vedenpoistoaukko
- 19 Tehostuspainike
- 20 Akkuliitännän luukku
- 21 Akkukotelon luukun salpa
- 22 Turbosuutin
- 23 Säädettävä suutin
- 24 Vedenottoaukon suodatit
- 25 Pikaliittimellä varustettu letkusovitin
- 26 Korkeapaineinen vaahtotykki
- 27 Suuttimen puhdistusväline
- 28 Itseimevä imuletku
- 29 Kelluva pallo
- 30 Imuletkun suodatit
- 31 Imuletkun holkki
- 32 Letkunsäilytystuki
- 33 Letkun säilytystilan salpa
- 34 Letkun kiinnityshihna

Käyttötarkoitus

Painepesuri on tarkoitettu veneiden, autojen, kansion/tasojen, ajoväylien, grillien, rakennusten sivustojen, moottoripyörien, terassien ja ulkokalusteiden pesemiseen.

ÄLÄ käytä kosteissa olosuhteissa tai jos laitteen lähellä on syttyviä nesteitä tai kaasuja.

ÄLÄ anna lasten koskea laitteeseen. Kokemattomat henkilöt saavat käyttää tätä laitetta vain valvotusti.

- **Pienet lapset ja liikuntarajoitteiset.** Tätä laitetta ei ole tarkoitettu pienten lasten tai liikuntarajoitteisten henkilöiden käyttöön ilman valvontaa.
- Tämä tuote ei ole tarkoitettu henkilöiden (mukaan lukien lapset) käytettäväksi, joiden fyysiset, sensoriset tai henkiset kyvyt tai kokemus ja/tai tietämys tai taidot ovat rajalliset. Heidän turvallisuudestaan tulee huolehtia heistä vastuussa oleva henkilö. Lapsia ei koskaan saa jättää yksin tämän tuotteen kanssa.

KOKOAMINEN JA SÄÄTÄMINEN



VAROITUS: Vakavan henkilövahinkovaaran välttämiseksi laite tulee kytkeä pois päältä ja akku irrottaa ennen sen säätämistä tai liitososien tai lisävarusteiden poistamista/asentamista. Tahaton käynnistyminen voi johtaa henkilövahinkoihin.



VAROITUS: Käytä ainoastaan DEWALT-akkuja ja -latureita.

Suojarakenteen kuljetuskahvat (kuva C)

Tämä painepesuri sisältää suojarakenteen, joka suojaaa painepesuria päivittäiseltä kulumiselta työmaalla sekä tarjoaa monia eri kuljetuskahvavaihtoehtoja **14**. Kanna painepesuria käyttämällä tarkoitukseen sopivinta suojarakenteen osaa. **ÄLÄ YRITÄ** kuljettaa painepesuria letkun säilytystuesta **32** tai teleskooppikahvasta **12**.

Teleskooppikahva (kuva A, D)

Tässä painepesurissa on kätevä sisäänrakennettu teleskooppikahva ja kuljetuspyörät.

1. Avaa teleskooppikahvan **12** lukitus painamalla kahvan vapautuspainiketta **13** ja liu'uttamalla kahvaa ylöspäin. Kuulet napsahduksen, kun se napsahtaa paikalleen.
2. Aseta teleskooppikahva **12** säilöön painamalla kahvan vapautuspainiketta **13** ja liu'uttamalla teleskooppikahvaa alas painepesurin runkoon. Kuulet napsahduksen, kun se napsahtaa paikalleen.
3. Voit siirtää painepesuria **8** kallistamalla laitetta niin, että kuljetuspyörät **15** koskettavat maata, ja vetämällä laitetta teleskooppikahvasta.

Lisävarusteiden säilytystila (kuva E)

Tämä painepesuri sisältää integroidun lisävarustekotelon **41** suihkutusvaren, suihkukahvan, kädensijan ja suuttimen kuljettamiseen.

1. Avaa säilytyskotelo **10** kiertämällä luukun salpaa **11** vastapäivään ja kääntämällä luukku auki päästäksesi

suihkutusvarteen **2**, suihkutuskahvaan **4**, kädensijaan **5**, turbosuuttimeen **22** ja säädettävään suuttimeen **23**.

- Lukitse säilytystilan luukku **10** asettamalla säilytystilan luukku kiinni. Kierrä luukun salpaa **11** myötöpäivään säilytystilan luukun lukitsemiseksi paikoilleen.

Suihkutusvarren asentaminen (kuva F)

- Kiinnitä suihkutuskahva **4** kädensijaan **5**, aseta suihkutuskahvan kiertäinen pää kädensijan kiertäiseen päähän. Kierrä suihkutuskahvaa **4** myötöpäivään, kunnes se on kireällä.
- Liitä suihkutusvarsi **2** suihkutuskahvaan **4**, aseta suihkutusvarren kiertäinen pää kiertäiseen holkkiin **42** suihkutuskahvassa. Kierrä kiertäistä holkkia **42** myötöpäivään, kunnes se on kireällä.

Korkeapaine- ja imuletkun säilytyskotelo (kuva G)

Tässä painepesurissa on integroitu säilytystila korkeapaineletku varten. Kelattu letku on kiinnitetty letkun säilytystuen **32** ja painepesurin **8** väliin.

- Päiset korkeapaineletkuun **1** tai imuletkuun **28** avaamalla letkun säilytyskotelon salvan **33** ja kääntämällä letkun säilytystuen **32** painepesurista **8** pois päin.
- Avaa letkun kiinnityshihna **34** ja poista letku painepesurista **8**.
- Käännä letkun säilytystuki **32** kiinni ja lukitse letkun säilytystilan salpa **33** kiinnittämällä letkun säilytystuki **32** painepesuriin **8**.

Korkeapaineletkun liittäminen (kuva H)



HUOMIO: ÄLÄ KOSKAAN VEDÄ VEDENSYÖTTÖLETKUSTA painepesurin siirtämiseksi.
Tämä voi vaurioittaa letkua ja/tai pumppun sisääntuloa.

HUOMAA: Kelaa korkeapaineletku **1** auki ennen asennusta vääntymien välttämiseksi.

HUOMAA: Vältä kiertäjästä ristiin letkua asentaessa. Ristiin kiertäminen aiheuttaa vuotoja.

- Liitä korkeapaineletku **1** kahvan kädensijaan **5**, kierrä letkun säätörengas **39** tuloliittimeen **40**.
- Liitä korkeapaineletku painepesuriin **8** kiertämällä letkun säätörengas **40** korkeapaineiseen vedenpoistoaukkoon **18**.

Puutarhaletkun kiinnittäminen (kuva I)

HUOMAA: Anna veden virrata puutarhaletkun läpi 30 sekunnin ajan ennen puutarhaletkun liittämistä painepesuriin, jotta mahdolliset epäpuhtaudet poistuisivat puutarhaletkun sisältä.

- Liitä puutarhaletku **38** painepesuriin **8**, ruuvaa ensin vedenottoaukon suodatint **24** vedenottoaukkoon **17**.
- Irrota pikaliittimellä varustetun letkusovittimen **25** kanta kiertämällä ja tyynnä kanta letkun päälle. Paina letku pikaliittimellä varustettuun letkusovittimeen, kunnes se pysähtyy. Kierrä kanta pikaliittimellä varustettuun letkusovittimeen **25** letkun kiinnittämiseksi pikaliittimellä varustettuun letkusovittimeen **25**.
- Paina pikaliittimellä varustettu letkusovitint **25** vedenottoaukon suodattimeen **24**, kunnes se napsahtaa.
HUOMAA: Irrota puutarhaletku aina käytön jälkeen.

Suuttumien kiinnittäminen (kuva J)



VAARA: Nesteen ruiskumisvaara. Poistoaukkoa ei saa suunnata henkilöihin, suojaamattomaan ihoon, silmiin tai lemmitikköihin tai eläimiin. Vaarana on vakava henkilövahinko.



VAROITUS: Sinkoavat esineet voivat aiheuttaa vakavia henkilövahinkoja. ÄLÄ yritä vaihtaa suuttimia painepesurin ollessa käynnissä. Kytke painepesuri pois päältä ennen suuttimien vaihtamista.

- Liitä suutin suihkutusvarteen **2** painamalla suuttimen painiketta **3** suihkutusvarressa ja asettamalla oikea suutin paikoilleen.
- Vapauta suuttimen painike **3** suuttimen lukitsemiseksi paikoilleen.
- Vedä suutinta lujasti varmistaaksesi, että suutin lukittuu paikoilleen.

Suutintyytit	Soveltuvat käyttökohteet
Säädettävä suutin	Leveän kulman hellävaraiseen puhdistukseen
Turbosuutin	Hankaavaan pesuun

HUOMAA: Turbosuutin **22** soveltuu betonin ja muurauksen puhdistamiseen. Tämän suuttimen käyttöä ei suositella ajoneuvon puhdistamiseen, koska se voi vahingoittaa pintaa.

Säädettävän suuttimen suihkutuskuvion säätäminen (kuva J)

Suuttimesta tulevan suihkun kulmaa voidaan säätää kääntämällä suutinta. Tämä muuttaa suihkutuskuvion noin 0 astetta kapeasta voimakkaasta suihkusta 60 asteen leveään tuuletinsuihkutukseen.

- Kapea kynäsuihku jakaa veden vaikutuksen keskittyneelle alueelle, jolloin puhdistuspintaan kohdistuu suuri iskuvoima. Käytä kapeaa kynäsuihku rajatun alueen syväpuhdistukseen. Käytä sitä kuitenkin varoen, sillä se voi vahingoittaa joitakin pintoja.
- Leveä tuuletinkuvio jakaa veden vaikutuksen suuremmalle alueelle, mikä johtaa erinomaiseen puhdistustehoon ja vähentää pintavaurioiden riskiä. Suuret pinta-alat voidaan puhdistaa nopeammin käyttämällä leveää tuuletinkuviota.

Itseimevän imuletkun kiinnittäminen (kuva K)

Itseimevän imuletkun avulla voidaan imeä vettä vesiasiasta tai muusta puhdasvesilähteestä.

HUOMAUTUS: Sitä ei saa käyttää pesuaineiden, kemikaalien, likaisten tai syövyttävien nesteiden (esim. ikkunanpesuaine, lannoitteet tai valkaisuaine) imemiseen. Älä käytä suolavettä.

HUOMAA: Vältä kiertäjästä ristiin itseimevää imuletkua **28** asentaessa. Ristiin kiertäminen aiheuttaa vuotoja.

- Liitä itseimevä imuletku **28** painepesuriin **8**, kierrä imuletkun holkki **31** vedenottoaukkoon **17**.
- Kiristä imuletkun säätörengas **31** tiukasti käsin.

HUOMAA: Irrota imuletku aina käytön jälkeen.

3. Aseta imuletkun toinen pää suodattimella **30** varustettu pää vesiasiaan tai puhdasvesilähteeseen.
4. Säädä imuletkussa olevaa kelluvaa palloa **29** niin, että suodatin **30** on kokonaan nesteen peitossa.
5. Valitse oikea suulake. **Suuttimien kiinnittäminen**
6. Kun toimenpide on suoritettu, aseta imuletku vesiasiaan ja ime puhdasta vettä järjestelmän läpi sen huuhtelemiseksi.
HUOMAA: Itseimevää imuletkua käytettäessä voi kestää muutaman minuutin ennen kuin painepesurin imu tapahtuu itsestään. Varmista, että painepesuri on kytketty päälle ja suihkutusvarren liipaisimesta vedetään, kunnes se on täytetty.

Korkeapaineisen vaahtosuuttimen kiinnittäminen (kuva L)

1. Kytke korkeapaineinen vaahtosuutin **26** suihkusauvaan **2**, paina suuttimen painiketta **3** ja aseta vaahtosuutin paikoilleen.
2. Vapauta suuttimen painike **3** lukitaksesi korkeapaineisen vaahtosuuttimen **26** paikoilleen.
3. Vedä korkeapaineisesta vaahtosuuttimesta **26** lujasti varmistaaksesi, että se lukittuu paikoilleen.

HUOMAA: Vaahtosuutin tulee sijoittaa suihkusauvan alapuolelle. Älä aseta korkeapaineista vaahtosuutinta suihkusauvan yläpuolelle, muutoin pesuainetta valuu suihkusauvaan. Korkeapaineisen vaahtosuuttimen **26** suihkutuskärki pyörii pysty- tai vaakakäytössä.

TOIMINTA

Käyttöohjeet



VAROITUS: Noudata aina turvaohjeita ja määräyksiä.

VAROITUS: Vakavan henkilövahingon vaaran vähentämiseksi katkaise työkalusta virta ja irrota akku ennen säätämistä tai varusteiden irrottamista tai asentamista. Jos laite käynnistyy vahingossa, voi aiheutua loukkaantuminen.

Akkujen asentaminen ja poistaminen (kuva M, N)

Tämä painepesuri on tarkoitettu toimimaan kahdella teholtaan samanlaisella akulla. Painepesuri ei toimi yhdellä akulla, tai käyttäessä kapasiteetiltaan poikkeavia akkuja. Jos kapasiteetiltaan pienemmät akut tyhjenevät, laite sammuu

HUOMAA: Parhaiden tulokset saavuttamiseksi on varmistettava, että molemmat akut on ladattu täyteen.

Akkujen asentaminen



VAROITUS: Varmista, että nopeuden säätökytkin on OFF-keskiasennossa, ennen kuin asennat akut.



HUOMIO: Laite sammuu, kun akkuliitännän luukku on auki. Jos nopeuden säätökytkin on HI- tai LO-asennossa, laite kytketty päälle, kun akkuliitännän luukku suljetaan.



HUOMIO: Älä pidä liipaisimesta, kun suljet akkuliitännän luukun.

1. Avaa akkuliitännän luukku **20**, kierrä akkuliitännän luukun salpaa **21** vastapäivään ja käännä akkuliitännän luukku auki päästäksesi akkuliitännän.
2. Kohdista akut **35** akkuliitännän sisällä oleviin uriin ja liu'uta ne paikoilleen, kunnes akut ovat hyvin paikoillaan. Varmista, että akut pysyvät paikoillaan.
3. Lukitse akkuliitännän luukku **20**, sulje akkuliitännän luukku **20** niin, että se on tiiviisti painepesurissa **8**.
4. Kierrä akkuliitännän luukun salpaa **21** myötäpäivään akkuliitännän luukun lukitsemiseksi. Varmista, että akkuliitännän luukku on lukittu kokonaan paikoilleen ennen laitteen käynnistämistä.
HUOMAA: Laite ei toimi, jos akkuliitännän luukku ei ole täysin kiinni ja lukittu.

Akkujen poistaminen

1. Kierrä akkuliitännän luukun salpaa **21** vastapäivään ja vedä akkuliitännän luukku auki päästäksesi akkuihin **35**.
2. Paina akun vapautuspainikkeita **36** akuissa **35** ja vedä akut pois työkalusta.
3. Laita akut laturiin, kuten käyttöohjeen laturiosassa kuvataan.
4. Sulje akkuliitännän luukku **20** niin, että se on tiiviisti painepesurissa **8** ja lukitse se. Varmista, että akkuliitännän luukku on lukittu kokonaan paikoilleen.

Tasomittarilla varustetut akut (kuva B)

Joissakin DEWALT-akuissa on tasomittari, jossa on kolme vihreää LED-merkkivaloa. Merkkivalot osoittavat akun jäljelle jäävän virtatason.

Kytke tasomittari päälle painamalla ja pitämällä alhaalla tasomittarin painiketta **43**. Jokin kolme vihreän LED-merkkivalon valoyhdistelmä syttyy osoittaen jäljelle jäävän virtatason. Kun akkuvirran taso on käyttörajan alapuolella, tasomittari ei syty ja akku on ladattava.

HUOMAA: Tasomittari osoittaa akkuvirran tason ainoastaan viitteellisesti. Se ei osoita laitteen toiminnallisuutta ja se voi vaihdella tuoteosien, lämpötilan ja loppukäyttäjän käytön mukaan.

Oikeaoppinen käsien asento (kuva O)



VAROITUS: Voit vähentää vakavan henkilövahingon vaaraa pitämällä kädet **AINA** oikeassa asennossa.



VAROITUS: Vähentääksesi vakavien henkilövaurioiden riskiä, tartu työkaluun **AINA** tukevasti varautuen äkillisiin reaktioihin.

Käsien oikea asento tarkoittaa yhden käden pitämistä suihkutuskahvassa **5** ja toisen käden pitämistä suihkutuskahvassa **4**.

Painepesurin oikeaoppinen asento (kuva A, C)



HUOMIO: Ennen käyttöä:

Pidä laite aina oikea puoli ylöspäin jalkojen **16** ja pyörien **15** ollessa maassa kuvan C mukaisesti.

HUOMAA: Älä koskaan yritä käyttää painepesuria sen ollessa pystyasennossa, sivullaan tai ylöspäin käännettynä maassa.

Nopeuden säätökytkin (kuva A, P)

Tämä painepesuri mahdollistaa korkean tai matalan paineen käyttämisen arkalaatuista pintoja varten, ja sen tehoa voidaan myös lisätä tehokasta pesua varten.

Nopeuden säätökytkimessä 9 on kolme asentoa.

- Pois, keskellä.
- HI, oikealla.
- LO, vasemmalla.

Käynnistä painepesuri asettamalla nopeuden säätökytkin 9 oikealle tai vasemmalle.

Sammuta painepesuri asettamalla nopeuden säätökytkin 9 keskiasentoon.

Lisää painepesurin painetta painamalla nopeuden säätökytkin 9 oikealle "HI"-asentoon. Tämä tila on paras sovelluksiin, joissa tarvitaan korkeampaa painetta (bar).

Laske painepesurin painetta painamalla nopeuden säätökytkin 9 vasemmalle "LO"-asentoon. Tämä tila sopii parhaiten arkalaatuisempiin projekteihin. Tämä tila tarjoaa yleensä myös pitemmän käyttöajan.

HUOMAA: "HI"-tilassa laitteen käyttöaika on lyhyempi kuin painepesurin "LO"-tilassa.

Aktivoi tehostustila painamalla tehostuspainiketta 19, vihreä LED-valo syttyy, kun se aktivoituu. Tämä tila on paras sovelluksiin, joissa tarvitaan suurinta mahdollista painetta.

HUOMAA: Tehostustila toimii vain enintään kymmenen minuuttia. Voit painaa tehostuspainiketta 19 uudelleen poistukseksi tehostustilasta ennen viittä minuuttia, jolloin palaat tilaan, johon nopeuden säätökytkin 9 on asetettu. Kun kymmenen minuutin aika lähestyy loppua, vihreä LED alkaa vilkkua ja tehostustilan ajan päättyessä laite palaa tilaan, johon nopeuden säätökytkin 9 on asetettu.

HUOMAA: Kun tehostustilaa on käytetty täydet kymmenen minuuttia, laite voidaan palauttaa tehostustilaan painamalla tehostuspainiketta 19 uudelleen.

HUOMAA: Kokonaiskäyttöaika lyhenee tehostustilassa.

Painepesurin käyttö (kuvat A–P)



VAROITUS: Vakavan henkilövahingon vaaraa voidaan vähentää kytkemällä laite pois päältä ja irrottamalla akku ennen laitteen säätämistä tai liitososien tai lisävarusteiden poistamista/ asentamista. Tahaton käynnistyminen voi johtaa henkilövahinkoihin.

Puhdistuspinnan valmisteleminen

- Poista alueelta esineet, jotka voivat aiheuttaa vaaroja, kuten lasten lelut tai ulkokalusteet.
- Varmista, että kaikki ovet ja ikkunat on suljettu kokonaan. Suojaa kaikki lähettyvillä olevat kasvit ja puut suojakankaalla, jottei suihku voi vahingoittaa niitä.
- Esihuuhtelee puhdistusalue puhtaalla vedellä.
- Käytä ainoastaan painepesureihin tarkoitettuja pesuaineita.
- Testaa pesuainetta aina näkymättömällä pinnalla ennen käyttöä.

Painepesurin valmisteleminen käyttöä varten



VAARA: Nesteen ruiskumisen ja leikkautumisvaara. Suuripaineista asetusta käyttäessä suuripaineista suihkua EI SAA kohdistaa suojaamattomaan ihoon, silmiin tai lemmikkeihin tai eläimiin. Vaarana on vakava henkilövahinko.



HUOMIO: Ennen käyttöä:

1. Liitä korkeapaineletku painepesuriin ja varteen. Katso ohjeet korkeapaineletkun liittämiseksi painepesuriin ja varteen **Asennus ja säädöt** -luvun kohdasta **Korkeapaineletkun liittäminen**.
2. Liitä vedensyöttö painepesuriin. Katso ohjeet vedensyötön liittämiseksi painepesuriin **Asennus ja säädöt** -luvun kohdasta **Puutarhaletkun kiinnittäminen**.
3. Asenna kaksi akkua 35. Sulje ja lukitse akkuliitännän luukku 20. Varmista, että luukku lukittuu täysin paikoilleen. Katso **To Akkujen asentaminen** kohdasta **Akkujen asentaminen ja poistaminen**.

Suihkutusvarren valmisteleminen (kuva A, F)

TÄRKEÄÄ: Avaa liipaisimen lukitus 6 ja paina liipaisimesta 7 ennen kuin kytket painepesurin päälle.

1. Suihkutusvarsi on koottava ennen käyttöä. Katso osion **Asennus ja säädöt** kohta **Suihkutusvarren asentaminen**.
2. Avaa liipaisimen lukitus 6.
3. Kytke vedensyöttö päälle.
4. Paina liipaisimesta 7. Pidä liipaisinta painettuna 30 sekuntia tyhjentääksesi järjestelmästä ilman.
5. Jos vedensyötössä on edelleen ilmaa, jatka veden syöttämistä suihkutuskahvan läpi.

Pinnan puhdistaminen (kuva P)

1. Käynnistä painepesuri asettamalla nopeuden säätökytkin 9 HI- tai LO-asentoon.
2. Paras kulma veden suihkuttamiseen on 45° puhdistettavaan pintaan nähden.
 - Jos vettä suihkutetaan pintaan suoraan, likahiukkaset kiinnittyvät helposti pintaan.
 - Kun puhdistat pystysuoria pintoja, aloita pesuaineen suihkutus alhaalta ja etene ylöspäin, jolloin pesuaine ei voi valua alaspäin ja aiheuttaa juovia.
3. Kytke suihkutuskahva irti vapauttamalla liipaisin.

Painepesurin siirtäminen (kuva A–D)

1. Sammuta painepesuri 8 asettamalla nopeuden säätökytkin 9 keskiasentoon. Katkaise sitten vedensyöttö.
2. Kohdista suihkutusvarsi 2 turvalliseen suuntaan ja vedä liipaisimesta 7 jäljellä olevan vedenpaineen vapauttamiseksi.
3. Kun suihkutusvarsi on täysin tyhjä, vedä teleskooppikahvaa 12 ja vedä painepesuri pyörien 15 avulla seuraavaan paikkaan.

Sammuttaminen (kuva A, H, I, N, P)

1. Sammuta painepesuri 8 asettamalla nopeuden säätökytkin 9 keskiasentoon. Katkaise sitten vedensyöttö ja poista akut painepesurista 8.

- Poista jäännöspaine painamalla liipaisimesta **7**, kunnes suihkutusvarresta **2** ei tule enää vettä.
- Kytke liipaisimen lukitus **6**.
- Irrota puutarhaletku vedenottoaukosta **17**.
- Irrota korkeapaineletku **1** korkeapaineisesta vedenpoistoaukosta **18** ja tyhjennä letku.

Suuttimen puhdistaminen (kuva A, Q)



VAROITUS: Vakavan henkilövahingon vaaraa voidaan vähentää kytkemällä laite pois päältä ja irrottamalla akku ennen laitteen säätämistä tai liitososien tai lisävarusteiden poistamista/ asentamista. Tahaton käynnistyminen voi johtaa henkilövahinkoihin.

Jos suuttimeen muodostuu vieraiden materiaalien (esim. epäpuhtaudet) aiheuttamia tukoksia, paine voi nousta liikaa. Jos suutin on osittain tukossa, pumpun paine toimii sykäyksin. Puhdista suutin välittömästi suuttimen puhdistimella.

- Sammuta painepesuri **8** asettamalla nopeuden säätökytkin **9** keskiasentoon.
- Katkaise vedensyöttö ja irrota akut painepesurista **8**.
- Vedä liipaisimesta **7** suihkutuskahvassa **4** vedenpaineen vapauttamiseksi.
- Irrota suutin suihkutusvarresta **2** painamalla suihkutusvarresta olevaa suuttimen painiketta **3** ja vetämällä suuttimesta.
- Puhdista suutin käyttämällä suuttimen puhdistusvälinettä **27**.
- Anna veden virrata hanasta tai puutarhaletkusta suuttimen kautta.

Imuletku (kuva K)

- Puhdista imuletku **28** sammuttamalla painepesuri.
- Vedä liipaisimesta mahdollisen vedenpaineen poistamiseksi.
- Irrota imuletku **28** painepesurista.
- Puhdista imuletku suihkuttamalla vettä puutarhaletkulla ja huuhtelemalla imuletku huolellisesti, anna sen kuivua kokonaan.

Imuletkun suodatint (kuva R)

- Käännä suodatinta **30** imuletkun **28** päässä vastapäivään ja irrota.
- Irrota sihti suodattimen sisältä.
- Huuhtelee kaikki osat puhtaalla vedellä ja asenna ne takaisin paikoilleen.

KUNNOSSAPITO

Työkalusi on suunniteltu käytettäväksi pitkään ja edellyttämään vain vähän kunnossapitoa. Oikea käsittely ja säännöllinen puhdistus varmistavat laitteen ongelmattoman toiminnan.



VAROITUS: Vakavan henkilövahingon vaaran vähentämiseksi katkaise työkalusta virta ja irrota akku ennen säätämistä tai varusteiden irrottamista tai asentamista. Jos laite käynnistyy vahingossa, voi aiheutua loukkaantumisen.

Laturia tai akkua ei voida huoltaa.

Katso huoltokeskuksen yhteystiedot tämän oppaan takasivulta tai osoitteesta www.2helpU.com.

Voiteleminen

Tätä sähkötyökalua ei tarvitse voidella.

Puhdistaminen



VAROITUS: Sähköiskun vaara ja mekaaninen vaara. Kytke pistoke pistorasiasta tai irrota akku (jos irrotettavissa) laitteesta ennen puhdistusta.



VAROITUS: Pidä laite ja mahdolliset tuuletusaukot aina puhtaina varmistaksesi turvallisen ja tehokkaan toiminnan. Tuuletusaukot voidaan puhdistaa kuivalla, pehmeällä ei-metallisella harjalla ja/tai sopivalla pölynimurilla. Älä käytä vettä tai puhdistusaineita.



VAROITUS: Puhalla lika ja pöly kotelosta kuivalla ilmalla, kun sitä kertyy ilmanvaihtoaukkoihin tai niiden ympärille. Käytä tällöin hyväksytyjä silmäsuojuksia ja hengityssuojainta.



VAROITUS: Älä koskaan käytä laitteen muiden kuin metallisten osien puhdistukseen liuottimia tai muita voimakkaita kemikaaleja. Nämä kemikaalit voivat heikentää näissä osissa käytettyjä materiaaleja. Käytä vain vedellä ja miedolla pesuaineella kostutettua kangasta. Laitteen sisään ei saa päästää nestettä. Laitteen mitään osaa ei saa upottaa nesteeseen.

Säilytys (kuva C, E, S)

- Säilytä kuivassa ja suojatussa paikassa nolla-astetta korkeammassa lämpötilassa akut poistettuna. SÄILYTÄ SISÄTILASSA.
- Tyhjennä vesi aina kokonaan korkeapaineletkusta, painepesurista, suuttimista ja suihkutusvarresta.
- Suuttimia voidaan säilyttää säilytyskotelon **41** suuttimien säilytystiloissa kuvan E ja S mukaisesti.
- Korkeapaineletkua ja imuletkua voidaan säilyttää kelattuna ja kiinnitettynä suojarakenteen ja painepesurin **8** väliin kuvan C mukaisesti.
- Suihkutusvartta voidaan säilyttää kolmeen osaan purettuna säilytyskotelossa **41** kuvan E ja S mukaisesti.
- Korkeapaineista vaahdotytkiä **26** voidaan säilyttää tyhjänä painepesurin integroidussa säilytystilassa kuvan C mukaisesti.

Sisäänrakennettu tyhjennysaukko (kuva T)

Jotta veden kerääntyminen lisävarusteiden säilytyslokeroon vältettäisiin, DCMPW1600 sisältää sisäänrakennetun tyhjennysaukon. Tyhjennysaukko **42** sijaitsee painepesurin **8** alaosassa kuvan T mukaisesti.

Lisävarusteet



VAROITUS: Koska muita kuin DeWALT lisävarusteita ei ole testattu tämän työkalun kanssa, niiden käyttäminen tässä työkalussa voi olla vaarallista. Henkilövahinkovaaran välttämiseksi tässä tuotteessa saa käyttää vain DeWALT in suosittelemia lisävarusteita.

Saat lisätietoja sopivista lisävarusteista jälleenmyyjältäsi.

Ympäristön suojeleminen



Tuotteet/akut ovat kierrätettäviä, mutta jos niissä on rästitetun roskakorin merkki, niitä ei saa hävittää tavallisen kotitalousjätteen mukana. Anna paristojen tyhjäntä kokonaan ja lajittele ne. Irrota mahdolliset valonlähteet tuotteesta, jos mahdollista. Käyttäjän vastuulla on poistaa henkilötiedot

tuotteesta. Vie jätteet sitten viralliseen keräyspisteeseen tai vastaavalle jälleenmyyjälle, joka ottaa ne usein vastaan ilmaiseksi. Pakkaukset tulee hävittää merkityn materiaalikoodin perusteella. Käyttö- ja turvallisuusohjeet tulee hävittää vasta sitten, kun kyseessä oleva tuote on poistettu käytöstä.

Pyydä paikalliselta viranomaiselta lisätietoa jätehuollosta. Lisätietoa on saatavilla osoitteessa www.2helpU.com ja skannaamalla yllä oleva QR-koodi.

VIANETSINTÄ



VAROITUS: Vaaratilanteiden vaara. Irrota pistoke pistorasiasta tai katkaise virta, katkaise vedensyöttö, poista jännöspaine ja kytkte ruiskukahvan lukitus ennen laitteen huoltoa.

ONGELMA	SYY	RATKAISU
Moottori ei käynnisty.	Akkuja ei ole asennettu oikein.	Tarkista akun asennus.
	Akut eivät ole latautuneet.	Tarkista akun latausvaatimukset.
	Nopeuden säätökytkin on OFF-asennossa.	Kytke kytkin HI- tai LO-asentoon.
	Sauvan liipaisinta ei puristeta.	Purista liipaisinta kytkimen ollessa ON-asennossa.
	Akkuportin luukku ei ole lukittu.	Paina akkuportin luukku kokonaan kiinni ja varmista, että akkuportin luukun lukko on lukittunut.
Laitte ei saavuta korkeaa painetta.	Vesihana ei ole täysin auki.	Avaa vesiventili kokonaan.
	Vedenottoaukon suodatin on tukossa.	Poista suodatin ja puhdista se huuhtelemalla.
	Suutin on kulunut.	Vaihda suutin uuteen.
	Pumppu imee ilmaa.	Tarkista, että letkut ja liittännät ovat ilmatiiviit. Sammuta kone ja tyhjennä pumppu puristamalla liipaisinta, kunnes suuttimesta tulee tasaisesti vettä.
	Tukos vedensyötössä.	Tarkista vesiletku mutkien, vuotojen ja tukosten varalta.
Ruiskutusaine vaihtelee korkeasta matalaan.	Riittämätön vedensyöttö.	Käännä vedensyöttö täydelle teholle – tarkista letku vuotojen ja mutkien varalta.
	Pumppu imee ilmaa.	Tarkista, että letkut ja liittännät ovat ilmatiiviit. Sammuta kone ja tyhjennä pumppu puristamalla liipaisinta, kunnes suuttimesta tulee tasaisesti vettä.
	Vedenottoaukon sihti on tukossa.	Poista tukokset huuhtelemalla vedellä.
	Poistoaukon suutin on tukossa.	Puhalla tai poista roskat.
	Vaahtosuutin on tyhjä.	Lisää pesuainetta.
Ei pesuainetta.	Vaahtosuutinta ei ole kytketty oikein.	Tarkista liittännät. Varmista, että vaahtosuutin on kiinnitetty hyvin suihkusuavaan.
	Pesuaine on liian paksua.	Käytä vain painepesuureissa käytettäväksi suositeltua pesuainetta. Noudata valmistajan laimennusohjeita.
	Vaurioituneet tai tukossa olevat pesuaineen imaukdot.	Poista tukos tai roskat ja valuta lämmintä vettä pesuaineen imaukkoihin.
	Poistoaukon suutin on tukossa.	Puhalla tai poista roskat. Poista roskat antamalla lämpimän veden valua suuttimesta
	Virtausensäätönappi kiinni.	Säädä korkeapainaisen vaahtosuuttimen päällä olevaa virtausensäätönappia.
Puutarhaletkun liittämä vuotoa.	Löysät liittännät.	Kiristä liittännät.
	Kuminen aluslevy puuttuu/kulunut.	Vaihda aluslevy letkun sovittimessa.
	Imuletku ei täyty itsestään.	Kiristä liittännät.
Suihkusuava tai jatke vuotoa.	Suihkusuavaa ei ole kiinnitetty kunnolla.	Katso osion Asennus ja säädöt kohta Suihkusuavan asennus .
	Vaurioitunut O-rengas.	Ota yhteyttä DeWALTin asiakaspalveluun numeroon 1-800-4-DEWALT (1-800-433-9258).
	Pumpusta kuuluu liian voimakasta ääntä.	Tarkista, että letkut ja liittännät ovat ilmatiiviit. Sammuta kone ja tyhjennä pumppu puristamalla liipaisinta, kunnes suuttimesta tulee tasaisesti vettä.
Pumpusta vuotoa vettä.	Löysät liittännät.	Tarkista, että kaikki liittännät ovat tiukalla.
	Vesitiivisteet ovat vaurioituneet tai kuluneet.	Ota yhteyttä DeWALTin asiakaspalveluun numeroon 1-800-4-DEWALT (1-800-433-9258).
Öljyvuotoja.	Öljytiivisteet ovat vaurioituneet tai kuluneet.	Ota yhteyttä DeWALTin asiakaspalveluun numeroon 1-800-4-DEWALT (1-800-433-9258).
Moottori surisee, mutta ei käy.	Järjestelmässä on jännöspainetta.	Sammuta laite, purista suihkusuavan liipaisinta vapauttaaksesi paineen ja käynnistä laite.
	Painepesuuria ei käytetty pitkään aikaan.	Ota yhteyttä DeWALTin asiakaspalveluun numeroon 1-800-4-DEWALT (1-800-433-9258).

SLADDLÖS HÖGTRYCKSTVÄTT

DCMPW1600

Dokument som finns tillgängliga online

www.2helpU.com/DoC/ or
www.2helpU.com/DoC/index/xxx*

*För direkt åtkomst, ersätt "xxx" med produktens modellnummer som anges på produktens märkskylt eller förpackning.

- Bruksanvisning
- Försäkran om överensstämmelse (DoC)
- Produktens emissionsdata (PED): Information om buller, vibrationer och damm (gäller inte alla produkter)

! **VARNING: Läs alla säkerhetsvarningar, instruktioner, illustrationer och specifikationer i den här handboken, inklusive batteri- och laddaravsnitten som finns i en originalverktogsmanual eller den separata manualen för batterier och laddare.**

Handböcker kan erhållas genom att kontakta kundtjänst (se baksidan av denna handbok).

Tekniska data

	DCMPW1600
Spänningsingång	2x18 V _{DC}
Batterityp	Litiumjon
Typ	1
Flödes hastighet	4,5 l/min
Max vattenflödes hastighet	5,5 l/min
Nominellt tryck	110 bar / 1600 PSI bar/11 MPa
Maximalt tryck	165 bar / 2390 PSI bar/16,5 MPa
Maximal inloppstemperatur	50 °C
Maximalt ingångstryck	1 MPa (10 bar)
Pistolens fränstötande kraft till maximalt tryck	21N
Motorskydd	IPX5
Inloppsvatten	Kallt rent vatten
Vikt	10,9 kg

Definitioner: Säkerhetsriktlinjer

Nedanstående definitioner beskriver allvarighetsnivån för varje signalord. Var god läs handboken och uppmärksamma dessa symboler.

! **FARA:** Indikerar en omedelbart riskfylld situation som, om den inte undviks, **kommer att** resultera i **dödsfall eller allvarlig personskada**.

! **VARNING:** Indikerar en potentiellt riskfylld situation som, om den inte undviks, **skulle kunna** resultera i **dödsfall eller allvarlig personskada**.

! **SE UPP:** Indikerar en potentiellt riskfylld situation som, om den inte undviks, **kan** resultera i **mindre eller medelmätigt personskada**.

OBSERVERA: Anger en praxis som **inte är relaterad till personskada** som, om den inte undviks, **skulle kunna** resultera i **egendomsskada**.



Anger risk för elektrisk stöt.



Anger risk för eldsvåda.

VIKTIGA SÄKERHETSINSTRUKTIONER



VARNING! När du använder denna högtryckstvätt ska grundläggande försiktighetsåtgärder alltid följas, inklusive följande:

- Denna apparat är inte avsedd att användas av personer (inklusive barn) med reducerad fysisk, sensorisk eller mental kapacitet eller som saknar erfarenhet eller kunskap.
- Barn bör övervakas för att garantera att de inte leker med apparaten.
- Läs alla instruktioner innan du använder produkten.
- För att minska risken för skador är det nödvändigt att produkten hålls under noga uppsikt när den används i närheten av barn.
- Lär dig hur produkten stoppas och trycket avlägsnas snabbt. Se till att du är väl förtrogen med kontrollerna.
- Var uppmärksam – tänk på vad du gör.
- Använd inte produkten när du är trött eller påverkad av alkohol eller droger.
- Håll driftområdet fritt från alla personer och djur.
- Sträck dig inte för mycket eller stå på ett instabilt stöd. Ha ordentligt fotfäste och balans hela tiden.
- Följ underhållsinstruktionerna som anges i manualen.



VARNING! Risk för injektion eller skada – rikta inte strålen mot personer eller djur.



VARNING! Läs hela denna manual innan du försöker montera, använda eller installera produkten.



VARNING! Denna enhet är designad för specifika tillämpningar. Den bör inte modifieras och/eller användas för någon annan tillämpning än den som den designades för.

NOTERA: Förvara alltid din högtryckstvätt på en plats där temperaturen inte kommer att falla under 4 °C. Frysskador täcks inte av garantin.



VARNING: Den här maskinen har designats för användning med det rengöringsmedel som tillhandahålls eller rekommenderas av tillverkaren. Användning av andra rengöringsmedel eller kemikalier kan påverka maskinens säkerhet negativt.



VARNING! Vid användning av högtryckstvättar kan aerosoler bildas. Inandning av aerosoler kan vara hälsofarligt.



VARNING! Högtrycksstrålar kan vara farliga om de utsätts för felaktig användning. Strålen får inte riktas

Batterier				Laddare/Laddningstid (minuter)***									
Kat. #	V _{DC}	Ah	Vikt (kg)	DCB104	DCB107	DCB112/ DCB1102	DCB113	DCB115/ DCB1104	DCB116	DCB117	DCB118	DCB132	DCB119
DCB546	18/54	6,0/2,0	1,08	60	270	170	140	90	80	40	60	90	X
DCB547/G	18/54	9,0/3,0	1,46	75*	420	270	220	135*	110*	60	75*	135*	X
DCB548	18/54	12,0/4,0	1,46	120	540	350	300	180	150	80	120	180	X
DCB549	18/54	15,0/5,0	2,12	125	730	450	380	230	170	90	125	230	X
DCB181	18	1,5	0,35	22	70	45	35	22	22	22	22	22	45
DCB182	18	4,0	0,61	60/40**	185	120	100	60	60/45**	60/40**	60/40**	60	120
DCB183/B/G	18	2,0	0,40	30	90	60	50	30	30	30	30	30	60
DCB184/B/G	18	5,0	0,62	75/50**	240	150	120	75	75/60**	75/50**	75/50**	75	150
DCB185	18	1,3	0,35	22	60	40	30	22	22	22	22	22	40
DCB187	18	3,0	0,54	45	140	90	70	45	45	45	45	45	90
DCB189	18	4,0	0,54	60	185	120	100	60	60	60	60	60	120
DCBP034/G	18	1,7	0,32	27	82	50	40	27	27	27	27	27	50
DCBP518/G	18	5,0	0,75	50	240	150	120	75	60	50	50	75	150

*Datumkod 201811475B eller senare

**Datumkod 201536 eller senare

***Schemat över batteriladdningstider tillhandahålls endast som vägledning. Laddningstiderna varierar beroende på temperatur och batteriets skick.

mot personer, strömförande elektrisk utrustning eller själva maskinen.

 **WARNING!** Använd inte maskinen inom räckhåll för personer om de inte bär skyddskläder.

 **WARNING!** Rikta inte strålen mot dig själv eller andra för att rengöra kläder eller skor.

 **WARNING!** Explosionsrisk – spruta inte brandfarliga vätskor.

 **WARNING!** Högtrycksvåttar får inte användas av barn eller utbildad personal.

 **WARNING!** Högtrycksslangar, fästen och kopplingar är viktiga för maskinens säkerhet. Använd endast slangar, fästen och kopplingar som rekommenderas av tillverkaren.

 **WARNING!** För att säkerställa maskinens säkerhet, använd endast originalreservdelar från tillverkaren eller som är godkända av tillverkaren.

 **WARNING!** Vatten som har runnit genom en backventil anses vara icke drickbart.

 **WARNING!** Maskinen ska kopplas bort från sin strömkälla under rengöring eller underhåll och vid byte av delar.

 **WARNING!** Använd inte maskinen om viktiga delar av maskinen är skadade, t.ex. säkerhetsanordningar, högtrycksslangar, avtryckare.

 **WARNING!** Beroende på applikation kan skärmade munstycken användas för högtrycksrengöring, vilket kommer att minska utsläppen av vattenhaltiga aerosoler dramatiskt. Alla applikationer tillåter dock inte användning av en sådan enhet. Om skärmade munstycken inte är tillämpliga som skydd mot aerosoler, kan en andningsmask av klass FFP 2 eller motsvarande behövas, beroende på rengöringsmiljön.



Enligt gällande bestämmelser får apparaten aldrig användas i dricksvattennätet utan systemseparator. Använd en separator enligt IEC 61770. Vatten som strömmar genom en systemseparator anses inte vara drickbart.

1. **Vidrör inte kontakten eller uttaget med våta händer.**
2. **Undvik oavsiktlig igångsättning.** Flytta strömbrytaren på enheten till AV-läget innan du ansluter eller kopplar bort sladden till eluttagen.
3. Vattenstrålen får aldrig riktas mot elektriska ledningar eller direkt mot själva högtrycksvätten, då kan dödlig elektrisk stöt uppstå.
4. **Den smala vattenstrålen är mycket kraftfull.** Den rekommenderas inte för användning på målade ytor, träytor eller föremål fästa med en självhäftande baksida.
5. **Håll driftområdet fritt från alla personer och djur.**
6. **Använd alltid båda händerna när du använder högtrycksvätten för att behålla fullständig kontroll över lanser.**
7. **Rör inte munstycket eller vattenstrålen under drift.** Placera aldrig händerna framför munstycket.
8. **Bär skyddsglasögon när du arbetar.** Bär skyddskläder och skor för att skydda mot oavsiktlig sprutning.
9. **Ta bort batteriet/-erna från verktyget när det inte används och innan du tar bort högtrycksslangen.**
10. **Knyt aldrig knutar på eller vik högtrycksslangen eftersom den kan skadas. Inspektera högtrycksslangen regelbundet. Byt ut slangen omedelbart om den är skadad, slitnen eller visar tecken på sprickor, bubblor, hål eller annat läckage. Ta aldrig tag i en högtrycksslang som läcker eller är skadad.**
11. **Förvara inte eller använd verktyget och batteriet på platser där temperaturen sjunker under 4 °C (såsom uthus**

eller plåtskjul på vintern) eller är högre än 40 °C (såsom skjul eller plåtbyggnader på sommaren). Frysskador täcks inte av garantin.

12. **Följ noggrant alla kemiska instruktioner och varningar före användning. Använd endast godkända högtryckstvättar. Använd inte blekmedel, klor eller andra rengöringsmedel som innehåller syror. Följ alltid tillverkarens etikettkommendationer för korrekt användning av rengöringsmedel.** Skydda alltid ögon, hud och andningsorgan från rengöringsmedel.
13. **Högtryckstvätten bör inte användas i områden där gasångor kan finnas.** En elektrisk gnista kan orsaka en explosion eller brand.
14. **För att minimera mängden vatten som kommer in i högtryckstvätten bör enheten placeras så långt som möjligt från rengöringsplatsen under drift.**
15. **För att förhindra oavsiktlig urladdning bör sprutpistolen säkras genom att låsa avtryckaren när den inte används.**
16. **För att tillåta fri luftcirkulation bör högtryckstvätten INTE täckas under drift.**
17. **Rör, greppa eller försök aldrig täcka ett hål eller liknande vattenläcka på högtrycksslangen.** Vattenströmmen ÄR under högt tryck och KOMMER att penetrera huden.
18. **Använd endast slangar och tillbehör som är klassade för tryck högre än din högtryckstvätts PSI / bar.** Använd aldrig med någon annan tillverkares tillbehör eller komponenter.
19. **Kring aldrig säkerhetsfunktionerna i denna produkt.**
20. **Använd inte maskinen med saknade, trasiga eller obehöriga delar.**
21. **Spruta aldrig brandfarliga vätskor eller använd högtryckstvätt i områden som innehåller brännbart damm, vätska eller ångor.**

Säkerhet för andra

- Verktaget ska inte användas av personer (inklusive barn) med nedsatt fysisk eller mental förmåga eller bristande erfarenhet och kunskap om de inte får vägledning och övervakas av en person som ansvarar för deras säkerhet.
- Barn bör övervakas för att garantera att de inte leker med apparaten.

Kvarstående risker

Trots tillämpning av de relevanta säkerhetsbestämmelserna och användning av säkerhetsapparater kan vissa återstående risker inte undvikas. De är:

- Hörselnedsättning.
- Risk för personskada på grund av flygande partiklar.
- Risk för brännskador på grund av att tillbehör blir heta under arbetet.
- Risk för personskada på grund av långvarig användning.

Laddare

Laddare från DEWALT kräver ingen justering och är designade för att vara så enkla som möjligt att använda.

Elsäkerhet

Den elektriska motorn har konstruerats för endast en spänning. Kontrollera alltid att strömförsörjningen motsvarar spänningen på klassificeringsplattan. Kontrollera också att spänningen på din laddare är den samma som i elnätet.



Din DEWALT laddare är dubbelisolerad i enlighet med EN60335; därför behövs ingen jordledning.

Om nätsladden är skadad får den endast bytas ut av DEWALT eller en auktoriserad serviceorganisation.

Användning av förlängningsladd

En förlängningsladd skall inte användas såvida det inte är absolut nödvändigt. Använd en godkänd förlängningsladd, som är lämplig för laddarens strömbehov (se **Tekniska data**). Minsta ledarstorlek är 1 mm²; maximal längd är 30 m.

Om du använder en sladdvinda, linda alltid av sladden fullständigt.

Viktiga säkerhetsinstruktioner för alla batteriladdare

SPARA DESSA INSTRUKTIONER: Denna manual innehåller viktiga säkerhets- och driftinstruktioner för kompatibla batteriladdare (se **Tekniska data**). Innan laddaren används, läs igenom alla instruktioner och varningar om laddaren, batteriet och produkten för användning av batteri.



WARNING: Risk för stötar. Låt ingen vätska komma in i laddaren. Det kan resultera i elektriska stötar.



WARNING: Vi rekommenderar användning av restströmsenhet med en restströmsmärkning på 30 mA eller mindre.



SE UPP: Risk för brännskada. För att minska risken för skador, ladda endast DEWALT uppladdningsbara batterier. Andra typer av batterier kan gå sönder och orsaka personskador och skadegörelse.





SE UPP: Barn bör övervakas för att säkerställa att de inte leker med apparaten.

OBSERVERA: Under vissa förhållanden när laddaren är inkopplad i eluttaget kan de exponerade laddningskontakterna inuti laddaren kortslutas av främmande föremål. Främmande föremål som är ledande såsom, men inte begränsat till, stålull, aluminiumfolie eller ansamling av metapartiklar bör hållas borta från laddningshålrummet. Koppla alltid ifrån laddaren från eluttaget när det inte finns något batteri i hålrummet. Koppla ifrån laddaren vid rengöring.

- **Försök INTE att ladda batteriet med någon annan laddare än de i denna bruksanvisning.** Laddaren och batteriet är speciellt konstruerade att fungera tillsammans.
- **Dessa laddare är inte avsedda för någon annan användning än att ladda DEWALT uppladdningsbara batterier.** All annan användning kan resultera i brandrisk, elstötar eller till och med dödliga elstötar.
- **Utsätt inte laddaren för regn eller snö.**

- **Dra ut genom att hålla i kontakten i stället för i sladden när du kopplar ur laddaren.** Detta kommer att minska risken för skador på den elektriska kontakten och sladden.
- **Se till att sladden placeras så att ingen går på den, snubblar på den eller att den på annat sätt riskerar att skadas.**
- **Använd inte en förlängningsladd såvida det inte är absolut nödvändigt.** Användning av en olämplig förlängningsladd kan resultera i risk för brand, elektriska stötar eller död av elektrisk ström.
- **Placera inga föremål ovanpå laddaren eller placera inte laddaren på ett mjukt underlag eftersom det kan blockera ventilationsöppningarna vilket kan resultera i intern överhettning.** Placera laddaren undan från alla heta källor. Laddaren ventileras genom öppningar i överkant och underkant av höljet.
- **Använd inte laddare med skadad sladd eller kontakt** –byt ut den omedelbart.
- **Använd inte laddaren om den utsatts för skarpa stötar, tappats eller skadats på annat sätt.** Lämna den hos ett auktoriserat servicecenter.
- **Demontera inte laddaren, ta den till ett auktoriserat servicecenter när service eller reparation behövs.** Felaktig montering kan resultera i risker för elektriska stötar, dödsfall via elektricitet eller brand.
- Om strömladden skadas måste den bytas omedelbart av tillverkaren, dess serviceombud eller liknande kvalificerad person för att förhindra alla faror.
- **Koppla bort laddaren från vägguttaget innan du påbörjar rengöringen.** Detta kommer att minska risken för elektriska stötar. Borttagning av batteriet minskar inte risken.
- **Anslut ALDRIG två laddare tillsammans.**
- **Laddaren är konstruerad för att fungera på vanlig hushållsspanning på 230V. Försök inte att använda någon annan spänning.** Detta gäller inte för billaddaren.

Ladda ett batteri (Bild [Fig.] B)

1. Koppla in laddaren i lämpligt uttag innan batteriet sätts i.
2. Sätt i batteriet  i laddaren, se till att batteriet är helt isatt i laddaren. Den röda lampan (laddning) börjar blinka upprepade gånger för att indikera att laddningsprocessen har startat.
3. Det går att se när laddningen är klar genom att den röda lampan lyser kontinuerligt. Batteriet är fulladdat och kan nu användas eller lämnas i laddaren. För att ta bort batteriet ur laddaren, tryck och håll nere batterilåsknappen  på batteriet.

NOTERA: För att garantera maximal prestanda och livslängd för litium-jonbatterier bör batteriet laddas fullt innan första användning.

Laddningshantering

Se nedanstående indikatorer angående batteriets laddningsstatus.

Laddningsindikatorer	
	Laddning 
	Fulladdat 
	Varm/kall fördröjning* 

*Den röda lampan fortsätter att blinka, men en gul indikatorlampa kommer att lysa under denna operation. När batteriet har nått lämplig temperatur kommer den gula lampan att slockna och laddaren återupptar laddningsproceduren.

Den/de kompatibla laddar(en/na) kommer inte att ladda ett felaktigt batteri. Laddaren kommer att indikera ett felaktigt batteri genom att vägra lysa.

NOTERA: Detta kan också betyda att det är problem med en laddare.

Om laddaren indikerar ett problem, låt testa laddaren och batteriet hos ett auktoriserat servicecenter.

Varm/kall fördröjning

När laddaren upptäcker ett batteri som är för hett eller för kallt, kommer den automatiskt att starta en varm/kall fördröjning och avbryta laddningen tills batteriet har nått en lämplig temperatur. Laddaren växlar sedan automatiskt till paketladdningsläge. Denna funktion garanterar maximal batterilivslängd.

Ett kallt batteri kommer att ladda med en lägre hastighet jämfört med ett varmt batteri. Batteriet kommer att laddas med en lägre hastighet genom hela laddningscykeln och kommer inte att återgå till maximal laddningshastighet även om batteriet blir varmt.

DCB118-laddaren är utrustad med en intern fläkt som är designad att kyla batteriet. Fläkten slås på automatiskt när batteriet behöver svalkas. Använd aldrig laddaren om fläkten inte fungerar korrekt eller om ventilationsöppningarna är blockerade. Låt inga främmande föremål komma in på insidan av laddaren.

Elektroniskt skyddssystem

XR litiumjon-verktyg är konstruerade med ett elektroniskt skyddssystem som kommer att skydda batteriet mot överladdning, överhettning eller kraftig urladdning. Verktyget kommer automatiskt att stängas av om det elektroniska skyddssystemet aktiveras. Om detta sker placera litiumjonbatteriet i laddaren tills det är fulladdat.

Väggmontering

Dessa laddare är designade att väggmonteras eller stå upprätt på ett bord eller arbetsyta. Vid väggmontering, placera laddaren inom räckhåll för ett elektriskt uttag och borta från hörn och andra hinder som kan påverka luftflödet. Använd baksidan av laddaren som mall för placering av monteringskruvarna på väggen. Montera laddaren säkert med gipskruvar (köps separat) som är minst 25,4 mm långa med ett skruvhuvud med en diameter på 7–9 mm, skruvade i trä till ett optimalt djup som lämnar ungefär 5,5 mm av skruven synlig. Rikta in öppningarna på baksidan av laddaren mot de exponerade skruvarna och för in dem helt i öppningarna.

Rengöringsinstruktioner för laddaren



WARNING: Risk för stötar. Koppla ifrån laddaren från strömuttaget innan rengöring. Smuts och flott kan avlägsnas från laddarens utsida med hjälp av en trasa eller en mjuk borste som inte är av metall. Använd inte vatten eller rengöringsvätska. Låt aldrig någon vätska komma in i verktyget; sänk aldrig ner någon del av verktyget i en vätska.

Batteri

Viktiga säkerhetsinstruktioner för alla batterier

Vid beställning av utbytesbatteri, se till att inkludera katalognummer och spänning.

Batteriet är inte fulladdat när du öppnar kartongen. Innan du använder batteriet och laddaren, läs säkerhetsanvisningarna nedan. Följ sedan laddningsprocedurerna som beskrivs.

LÄS ALLA INSTRUKTIONER

- **Ladda inte eller använd batteriet i explosiv atmosfär, såsom i närheten av brännbara vätskor, gaser eller damm.** Isättning och borttagning av batteriet från laddaren kan antända dammet eller ångorna.
- **Var försiktig när batteriet sätts in i laddaren. Modifiera inte batteriet på något sätt så att det passar i en icke-kompatibel laddare. I annat fall kan batteriet brista och orsaka allvarliga personskador.**
- Ladda endast batteriet i DEWALT-laddare.
- **UNDVIK** att stänka på eller sänka ner utrustningen i vatten eller annan vätska.
- **Förvara inte eller ladda batteriet på platser där temperaturen sjunker under 4 °C (39,2 °F) (såsom uthus eller plåtskjul på vintern) eller är högre än 40 °C (104 °F) (såsom uthus eller plåtskjul på sommaren).**
- **Bränn inte batterier, även om det är svårt skadat och helt utslitet.** Batteriet kan explodera i elden. Giftiga ångor och ämnen skapas när batteri med litiumjon bränns.
- **Om batteriets innehåll kommer i kontakt med huden, tvätta omedelbart av det berörda området med vatten och mild tvål.** Om batterivätska kommer in i ögonen, skölj med vatten över öppet öga i 15 minuter eller tills irritationen upphört. Om medicinsk omsorg behövs består batterielektrolyten av en blandning av flytande organiska karbonater och litiumsalter.
- **Innehållet i öppnade battericeller kan ge upphov till andningsirritation.** Sörj för god luftväxling. Om symptomen kvarstår, sök läkarvård.



WARNING: Risk för brännkada. Batterivätska är lättantändlig om den utsätts för gnistor eller öppen eldslåga.



WARNING: Försök aldrig att öppna batteriet av någon anledning. Om batteriets hölje har sprickor eller är skadat, sätt inte in det i laddaren. Krossa inte, tappa eller skada batteriet. Använd inte ett batteri som fått en kraftig stöt, tappats, körts över eller skadats på något annat sätt (t.ex. genomborrad av en spik, träffad av en hammare, klivits på). Det kan resultera i elektriska stötar eller dödsfall

av elektrisk ström. Skadade batterier skall returneras till servicecenter för återvinning.



WARNING: Brandfara. Förvara eller bär inte batterier på så sätt att metallföremål kan komma i kontakt med de oskyddade batteripolerna. Exempelvis placera inte batteriet i arbetsförklåden, fickor, verktygslådor, produktlådor, lådor o.s.v. där det kan finnas lösa spikar, skruvar, nycklar o.s.v.



FÖRSIKTIGHET: När verktyget inte används ska det placeras på sidan och på en stadig yta, där det inte kommer att orsaka risk för att snubbla eller falla.

Vissa verktyg med stora batterier kan stå upprätt, men kan lätt vältras.

Transport



WARNING: Brandfara. Transport av batterier kan leda till eldsvåda om batteripolerna oavsiktligt kommer i kontakt med ledande material. Se vid transport av batterier till att batteripolerna är skyddade och väl isolerade från material som eventuellt kan komma i kontakt med dem och orsaka kortslutning. **OBS!** Litiumjonbatterier ska inte placeras i det incheckade bagaget.

DEWALT-batterierna uppfyller alla tillämpliga regler för transport av farligt gods som stipuleras av industrin och rättsliga normer, vilket omfattar FN:s rekommendationer för transport av farligt gods; International Air Transport Associations (IATA) regelverk vid transport av farligt gods, de internationella föreskrifterna om transport av farligt gods till sjöss (IMDG), samt den europeiska överenskommelsen om internationell transport av farligt gods på väg (ADR). Litiumjonceller- och batterier har klassificerats enligt testresultaten och de fastställda kriterierna i delavsnitt 38,3 i FN:s testhandbok för transport av farligt gods. I de flesta fall undantas leverans av ett DEWALT-batteri från klassificering som helt reglerad försändelse av klass 9 farligt gods. Generellt behöver endast leveranser som innehåller ett litiumjonbatteri med en energimärkning som är större än 100 wattimmar (Wh) levereras som helt reglerad klass 9. Alla litiumjonbatterier har kapaciteten i Wh angiven på paketet. Dessutom, p.g.a. komplexa regler, rekommenderar DEWALT inte frakt enbart litiumjonbatterier med flyg, oavsett Wh-klassificering. Leveranser av verktyg med batterier (kombiuppsättningar) kan transporteras med flyg som undantag om märkningen av Wh för batteriet inte är större än 100 Wh. Oberoende av om försändelsen klassificeras som undantagen eller helt reglerad, är det avsändaren som har ansvaret för att de aktuella bestämmelserna gällande förpackning, etikettering/märkning och dokumentation uppfylls.

Informationen som ges i detta avsnitt av bruksanvisningen är given enligt bästa vetande och har ansetts vara korrekt vid tidpunkten som dokumentet skrevs. Trots det ges ingen uttrycklig eller underförstådd garanti. Det är på köparens eget ansvar att de åtgärder som vidtas uppfyller gällande bestämmelser.

Transportera FLEXVOLT™-batteriet

DEWALT FLEXVOLT™-batteriet har två lägen: **Användning och transport.**

Användningsläge: När FLEXVOLT™-batteriet är fristående eller i en DEWALT 18V-produkt, fungerar det som ett 18V-batteri.

När FLEXVOLT™-batteriet är i en 54 V eller en 108 V (två 54V batterier) produkt, fungerar det som ett 54 V-batteri.

Transportläge: När locket är fäst på FLEXVOLT™-batteriet är batteriet i transportläge. Behåll locket på för varutransport.

I transportläge är cellsträngarna elektriskt frånkopplade i paketet vilket resulterar i tre batterier med lägre märkning av watt-timmar (Wh) jämfört med ett batteri med en högre märkning av watt-timmar. Denna ökade kvantitet med tre batterier med den lägre märkningen av watt-timmar kan undanta paketet från visa transportbestämmelser som införts för batteriet med högre watt-timmar.

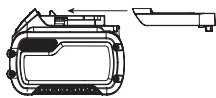

Exempelvis transport Wh-märkning indikerar 3 x 36 Wh, vilket betyder tre batterier med

36 Watt-timmar var.

Användningen av Wh-märkningen indikerar 108 wattimmar (1 batteri underförstått).

Förvaringsrekommendationer

- Den är bäst om förvaringsplatsen är sval och torr och borta från direkt solljus och kraftig värme eller kyla. För optimal batterifunktionalitet och livslängd, förvara batteri i rumstemperatur när de inte används.
- För långvarig förvaring rekommenderas att förvara ett fulladdat batteri på en kall och torr plats utan laddare för optimalt resultat.

OBSERVERA: Batterier bör inte förvaras helt urladdade. Batteriet behöver laddas innan det används igen.

Etiketter på laddare och batteripaket

Förutom symbolerna som används i denna bruksanvisning, kan etiketterna på laddaren och batteriet ha följande symboler:



Läs bruksanvisningen före användning.



Se **Tekniska data** för laddningstid.



Undersök inte med ledande föremål.



Ladda inte skadade batterier.



Utsätt inte för vatten.



Byt defekta sladdar omgående.



Ladda bara mellan 4 °C och 40 °C.



Endast för användning inomhus.



Kassera batteriet med vederbörlig hänsyn till miljön.



Ladda endast batteripaket med särskilda DEWALT-laddare. Laddar andra batteripaket än de avsedda DEWALT-batterier med en DEWALT-laddaren kan få dem att spricka eller leda till andra farliga situationer.



Bränn inte batteriet.



ANVÄND (utan transportlock). Exempel:

Wh-märkningen indikerar 108 Wh (ett batteri med 108 Wh).



TRANSPORT (med inbyggt transportlock). Exempel:

Wh-märkningen indikerar 3 x 36 Wh (tre batterier med 36 Wh).

Batterityp

Denna DCMPW1600 är designad att arbeta med två 18-voltsbatterier med samma kapacitet. DCMPW1600 kan inte arbeta med endast ett batteri, och om olika kapacitet används för 18-voltsbatterierna, kommer det nedre batteriet, när det tömts, göra att enheten stängs av. För optimal prestanda och körtid rekommenderar vi att du använder DCB547 9.0 AH batterier. **OBSERVERA:** För bästa resultat se till att båda batterierna är fulladdade.

Dessa batteripaket kan användas: DCB181, DCB182, DCB183, DCB183B, DCB183G, DCB184, DCB184B, DCB184G, DCB185, DCB187, DCB189, DCBP034, DCBP034G, DCBP518, DCBP518G, DCB546, DCB547, DCB547G, DCB548, DCB549. Se **Tekniska data** för mer information.

Förpackningens innehåll

Förpackningen innehåller:

- 1 högttryckstvätt
- 1 spruthandtag
- 1 sprutlans
- 1 högttrycksslang
- 1 självprimande sugslang
- 1 högttrycksskumkanon
- 1 vatteninloppsfilter
- 1 justerbart sprutmunstycke
- 1 turbomunstycke
- 1 munstyckesrengöringsverktyg
- 1 universalslangkontakt
- 1 litiumjonbatteri (modellerna C1, D1, E1, G1, H1, L1, M1, P1, Q1, S1, T1, U1, X1, Y1, Z1)
- 2 litiumjonbatterier (modellerna C2, D2, E2, G2, H2, L2, M2, P2, Q2, S2, T2, U2, X2, Y2, Z2)
- 3 litiumjonbatterier (modellerna C3, D3, E3, G3, H3, L3, M3, P3, Q3, S3, T3, U3, X3, Y3, Z3)
- 1 bruksanvisning

OBSERVERA: Batteri, laddare och förvaringslåda medföljer inte med N. Batteri och laddare medföljer inte NT-modeller. B-modeller inklusive Bluetooth®-batterier.

OBSERVERA: Bluetooth®-ordmärke och logotyp är registrerade varumärken som tillhör Bluetooth SIG, Inc. och all användning av sådana varumärken av DEWALT sker under licens. Övriga varumärken och varumärkesnamn tillhör respektive ägare.

- *Kontrollera om det finns skador på verktyget, på delar eller tillbehör som kan tänkas ha uppstått under transporten.*
- *Ta dig tid att grundligt läsa igenom och förstå denna bruksanvisning innan verktyget tas i bruk.*

Märkningar på verktyg

Följande bildikoner visas på verktyget:



Varning! Läs bruksanvisningen före användning för att minska risken för personskador.



Använd skyddsglasögon.



Använd hörselskydd.



Maskinen är inte lämplig för anslutning till dricksvattenledning.



Direktiv 2000/14/EG garanterad ljudeffekt.
DCMPW1600



Ta alltid bort batteriet från apparaten innan någon rengöring eller underhåll utförs.

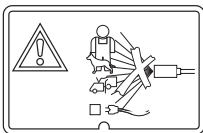

Rikta aldrig vattenstrålen mot människor, djur, maskinen eller elektriska komponenter

Placering av datumkod (Bild [Fig.] B)

Produktionsdatumkoden **5** består av 4-siffrigt år följt av 2-siffrig vecka och avslutas av en 2-siffrig fabrikskod.

Beskrivning (bild A)

! VARNING: Modifiera aldrig elverktyget eller någon del av det. Skada eller personskada kan uppstå.

- 1 Högtrycksslang
- 2 Sprutlans
- 3 Munstycksknapp
- 4 Spruthandtag
- 5 Grepphandtag
- 6 Avtryckarlås
- 7 Avtryckare
- 8 Högtryckstvätt

- 9 Hastighetsväljare
- 10 Förvaringsfacketslucka
- 11 Låsspärr för lucka
- 12 Teleskophandtag
- 13 Knapp för att lossa handtaget
- 14 Bur
- 15 Transporthjul
- 16 Stöd
- 17 Trädgårdsslansens vattenintag
- 18 Högtrycksvattenutlopp
- 19 Boostknapp
- 20 Lucka batterifack
- 21 Spärr batterilucka
- 22 Turbomunstycke
- 23 Justerbart sprutmunstycke
- 24 Vatteninloppsfilter
- 25 Snabbkopplingslangadapter
- 26 Högtrycksskumkanon
- 27 Munstyckesrengöringsverktyg
- 28 Självprimande sugslang
- 29 Flottör
- 30 Sugslangfilter
- 31 Sugslangskrage
- 32 Slangförvaringsbygel
- 33 Slangförvarings spärr
- 34 Slangförvaringsrem

Avsedd användning

Denna högtryckstvätt har utformats för rengöring av båtar, bilar, altaner, uppfart, grillar, husväggar, motorcyklar, uteplatser och utemöbler.

ANVÄND INTE under våta förhållanden eller i närheten av lättantändliga vätskor eller gaser.

LÅT INTE barn komma i kontakt med verktyget. Övervakning krävs när oerfarna användare använder detta verktyg.

- **Små barn och fysiskt svaga personer.** Denna apparat är inte avsedd att användas av små barn eller fysiskt svaga personer utan övervakning.
- Denna produkt är inte avsedd att användas av personer (inklusive barn) med reducerad fysisk, sensorisk eller mental förmåga eller med begränsad erfarenhet eller kunskap såvida inte de är under uppsikt av en person som är ansvarig för deras säkerhet. Barn skall aldrig lämnas ensamma med denna produkt.

MONTERING OCH JUSTERING



VARNING: För att minska risken för allvariga personskador, stäng av verktyget och ta bort batteripaketet innan några justeringar görs eller tillbehör monteras eller tas bort. En oavsiktlig start kan orsaka skador.



VARNING: Använd endast DEWALT-batterier och laddare.

Burbärhandtag (fig. C)

Denna högtryckstvätt har en skyddsbur som skyddar högtryckstvätten från den dagliga arbetsplatsens slitage men ger också flera bärhandtags- 14 alternativ. Bär högtryckstvätten med den del av buren som är lämplig för din applikation. **FÖRSÖK INTE** bära högtryckstvätten i slangförvaringsbygeln 32 eller teleskophandtaget 12.

Teleskophandtag (fig. A, D)

Denna högtryckstvätt har ett bekvämt, inbyggt teleskophandtag och transporthjul.

1. För att lossa teleskophandtaget 12, tryck på handtagets frigöringsknapp 13 och skjut handtaget uppåt. Du kommer att höra ett hörbart klick när det snäpper på plats.
2. För att förvara teleskophandtaget 12, tryck på handtagets frigöringsknapp 13 och skjut teleskophandtaget ner och in i högtryckstvättkroppen. Du kommer att höra ett hörbart klick när det snäpper på plats.
3. För att flytta 8 högtryckstvätten, luta enheten så att transporthjulen 15 vidrör marken och dra enheten i teleskophandtaget.

Förvaringsfack för tillbehör (fig. E)

Denna högtryckstvätt har ett inbyggt tillbehörförvaringsfack 41 för att bära sprutlansen, spruthandtaget, handtaget och munstyckena.

1. För att låsa upp förvaringsdörren 10, vrid luckans spärr 11 moturs och öppna luckan för att komma åt sprutlansen 2, spruthandtaget 4, handtaget 5, turbomunstycket 22 och det justerbara sprutmunstycket 23.
2. För att låsa förvaringsluckan 10, placera förvaringsluckan i stängt läge. Vrid luckspärren 11 medurs tills förvaringsluckan låses på plats.

Montering av sprutlans (fig. F)

1. För att ansluta spruthandtaget 4 till handtaget 5, sätt in den gängade änden av spruthandtaget på sprutlansens ände. Vrid spruthandtaget 4 medurs tills det är helt åtdraget.
2. För att ansluta sprutlansen 2 till spruthandtaget 4, sätt in den gängade änden av sprutlansen i den gängade kragen 42 på spruthandtaget. Vrid den gängade kragen 42 medurs tills den är helt åtdragen.

Högtrycks- och sugslangförvaring (fig. G)

Denna högtryckstvätt har ett inbyggt förvaringsutrymme för högtrycksslangen. Den lindade slangen är fäst mellan slangförvaringsbygeln 32 och högtryckstvättenheten 8.

1. För att komma åt högtrycksslangen 1 eller sugslangen 28, lås upp slangförvaringsspärren 33

och sväng slangförvaringsbygeln 32 borta från högtryckstvättenheten 8.

2. Linda upp slangförvaringsremmen 34 och ta bort slangen från högtryckstvättenheten 8.
3. Sväng slangförvaringsbygeln 32 till stängt läge och lås slangförvaringsspärren 33 fäst slangförvaringsbygeln 32 vid högtryckstvätten 8.

Fästa högtrycksslang (fig. H)



FÖRSIKTIGHET: **DRA ALDRIG** i högtrycksslangen för att flytta högtryckstvätten. Detta kan skada slang och/eller pumpinlopp.

OBSERVERA: Rulla ut högtrycksslangen 1 före installation för att förhindra veck.

OBSERVERA: Undvik tvärgångning när du installerar slangen. Tvärgångning orsakar läckor.

1. För att ansluta högtrycksslangen 1 till handtaget 5, trä på slangkragen 39 på inloppskopplingen 40.
2. För att ansluta högtrycksslangen till högtryckstvättenheten 8, trä slangkragen 40 på högtrycksvattenutloppet 18.

Att fästa trädgårdsslangen (fig. I)

OBSERVERA: Innan du ansluter trädgårdsslangen till högtryckstvätten, ska du låta vatten rinna genom trädgårdsslangen i trettio sekunder för att rensa bort skräp från trädgårdsslangens insida.

1. För att ansluta trädgårdsslangen 38 till högtryckstvätten 8, skruva först på vatteninloppsfiltret 24 på vatteninloppet 17.
2. Skruva loss basen på snabbkopplingslangadaptern 25 och skjut basen över slangen. Skjut in slangen i snabbkopplingslangadaptern tills det tar stopp. Skruva fast basen på snabbkopplingslangadaptern 25 för att klämma fast slangen i snabbkopplingslangadaptern 25.
3. Tryck på snabbkopplingslangadaptern 25 in i vatteninloppsfiltret 24 tills det "klickar".
OBSERVERA: Koppla alltid bort trädgårdsslangen efter användning.

Fästa munstycket (fig. J)



FARA: Risk för vätskeintrång. Rikta inte utflödet mot personer, oskyddad hud, ögon eller djur. Allvarliga personskador kan uppstå.



VARNING: Flygande föremål kan orsaka risk för allvarliga skador. Försök **INTE** byta munstycket medan högtryckstvätten är igång. Stäng **AV** högtryckstvätten innan du byter munstycket.

1. För att ansluta ett munstycke till sprutlansen 2 tryck på munstycksknappen 3 på sprutlansen och sätt in lämpligt munstycke.
2. Lossa munstycksknappen 3 för att låsa munstycket på plats.
3. Ge munstycket ett hårt ryck för att säkerställa att munstycket låses på plats.

Typ av munstycke	Lämpliga applikationer
Justerbart munstycke	För skonsam rengöring av breda vinklar
Turbomunstycke	För slipande rengöring

NOTERA: Turbomunstycket **22** är lämpligt för rengöring av betong och murverk. Vi rekommenderar inte att använda detta munstycke för fordonsrengöring då det kan orsaka skador på ytan.

Justering av sprutmönster för det justerbara munstycket (fig. J)

Sprutvinkeln som kommer ur sprutlansen kan justeras genom att vrida munstycket. Detta kommer att variera sprutmönstret från ungefär en 0° smal stråle med hög effekt till en 60° bred stråle.

- En smal pennstråle fördelar vattnets påverkan i ett koncentrerat område, vilket resulterar i en hög slagkraft på rengöringsytan. Använd en smal pennstråle för djuprengöring på ett koncentrerat område. Använd den dock försiktigt, eftersom den kan skada vissa ytor.
- Ett brett sprutmönster fördelar vattnets påverkan över en större yta, vilket resulterar i utmärkt rengöringsverkan med minskad risk för ytskador. Stora ytor kan rengöras snabbare med ett brett sprutmönster.

Att fästa den självprimande sugslangen (fig. K)

Använd den självprimande sugslangen för att dra vatten från en hink eller annan sötvattenkälla.

OBSERVERA: Använd inte för att suga upp rengöringsmedel, kemikalier, smutsiga eller frätande vätskor, som fönsterrengöringsmedel, växtnäring, gödningsmedel eller blekmedel. Använd inte med saltvatten.

OBS: Undvik tvärgångning när du installerar sugslangen **28**. Tvärgångning orsakar läckor.

1. För att ansluta den självprimande sugslangen **28** till högtrycksvätten **8**, gånga sugslangens krage **31** till vatteninloppet **17**.

2. Dra åt sugslangens krage ordentligt **31** för hand.
OBS: Koppla alltid bort sugslangen efter användning.

3. Placera den andra änden av sugslangen med sugslangens filter **30** på den i behållaren med sötvatten eller en sötvattenkälla.

4. Justera flottören **29** på sugslangen så att filtret **30** förblir täckt av vätskan.

5. Välj korrekt munstycke som ska användas.

Fästa munstycken

6. Efter att jobbet utförts, placera sugslangen i behållaren med rent vatten och dra det rena vattnet genom systemet för att skölja.

OBS: När du använder den själv sugande sugslangen kan det ta några minuter för högtrycksvätten att själv sugande. Se

till att högtrycksvätten är påslagen och att avtryckaren på spraystaven dras tills den är klar.

Fästa högtrycksskumkanonen (Fig. L)

1. Gör på följande sätt för att fästa högtrycksskumkanonen **26** på sprutlansen **2**, tryck på munstycksknappen **3** och sätt in skumkanonen.
2. Släpp upp munstycksknappen **3** för att låsa fast högtrycksskumkanonen **26**.
3. Ta tag i skumkanonen **26** ordentligt och försök att dra ut den för att garantera att den sitter ordentligt på plats.

OBS: Skumkanonen ska placeras så att den sitter under sprutlansen. Om högtrycksskumkanonen placeras ovanpå sprutlansen så droppar rengöringsmedel ned på sprutlansen. Sprutspetsen på högtrycksskumkanonen **26** roterar för vertikal eller horisontell applicering.

ANVÄNDNING

Bruksanvisning



WARNING: Laktta alltid säkerhetsinstruktionerna och tillämpbara bestämmelser.



WARNING: För att minska risken för allvarlig personskada, stäng av verktyget och koppla bort batteripaketet innan du gör några justeringar eller tar bort/installerar tillsatser eller tillbehör. En oavsiktlig igångsättning kan orsaka personskada.

Montering och borttagning av batteriet (fig. M, N)

Den här högtrycksvätt är designad att arbeta med två batterier med samma kapacitet. Högtrycksvätten kan inte arbeta med endast ett batteri, och om olika kapacitet används för batterierna kommer det mindre batteriet, när det tömts, göra att enheten stängs av.

OBS: För bästa resultat se till att batterierna är fulladdade.

Installation av batterier



WARNING: Kontrollera att hastighetsväljaren står i avstängt läge i mitten innan du sätter i batterierna.



FÖRSIKTIGHET: Enheten slutar köras när batteriuttagets lock är öppet. Om hastighetsväljaren är i HI- eller LO-läge slås enheten PÅ när batteriuttagets lock stängs.



FÖRSIKTIGHET: Håll inte in avtryckaren när du stänger batteriuttagslocket.

1. Läs upp batteriportens lucka **20**, vrid spärren på batteriportens lucka **21** moturs och öppna batteriportens lucka för att komma åt batteriporten.
2. Rikta batterierna **35** mot skenorna i batteriuttaget och skjut in det tills batterierna sitter stadigt i verktyget och se till att de inte lossnar.
3. Läs batteriportens lucka **20**, stäng batteriportens lucka **20** så det tätar till högtrycksvätten **8**.
4. Vrid spärren på batteriportens lucka **21** medurs för att låsa batteriportens lucka. Se till att batteriportens lucka är helt fastsatt innan du startar verktyget.

OBS: Enheten fungerar inte om batteriluckan inte är helt stängd och låst.

Ta bort batterier

1. Vrid spärren på batteriportens lucka **21** moturs och dra upp batteriportens lucka för att komma åt batterierna **35**.
2. Tryck ned batterilåsknapparna **36** på batterierna **35** och dra med en fast rörelse batterierna bort från verktyget.
3. Sätt i batteriet i laddaren på det sätt som det beskrivs i avsnittet som behandlar laddaren i denna bruksanvisning.
4. Stäng batteriportens lucka **20** så den tätar till högtrycksvätten **8** och lås den. Se till att batteriportens lucka är helt fastsatt innan du startar verktyget.

Batterimätare (bild B)

Vissa DEWALT-batterier inkluderar en laddningsmätare vilket består av tre gröna LED-lampor som indikerar laddningsnivån som finns kvar i batteriet.

För att slå på mätaren ska du trycka in och hålla kvar laddningsmätarknappen **43**. En kombination av de tre LED-lamporna kommer att lysa för att ange kvarvarande laddningsnivå. När laddningen i batteriet är under den användbara gränsen kommer inte laddningsmätaren att lysa och batteriet behöver laddas.

OBS: Laddningsmätaren är endast en indikering på laddning som finns kvar i batteripaketet. Den indikerar inte verktygets funktionalitet och kan variera baserat på produktkomponenter, temperatur och slutanvändarens användning.

Korrekt handplacering (bild O)



VARNING: För att minska risken för allvarlig personskada, använd **ALLTID** korrekt handställning, så som visas.



VARNING: För att minska risken för allvarliga personskador bör du **ALLTID** hålla verktyget stadigt och vara beredd på plötsliga rörelser.

Korrekt handplacering kräver en hand på spruthandtagets handtag **5** och den andra handen på spruthandtaget **4**.

Korrekt läge för högtrycksvättenheten (fig. A, C)



FÖRSIKTIGHET: Innan användning:

Håll alltid enheten uppåt med fötterna **16** och hjulen **15** på marken som visas i fig. C.

OBS: Försök aldrig använda högtrycksvätten när du står vertikalt, på sidan eller vänder den på marken.

Hastighetskontrollratt (fig. A, P)

Denna högtrycksvätt ger dig valet att arbeta med högt eller lägre tryck för mer känsliga jobb, och kan också öka trycket för högpresterande rengöring.

Hastighetsväljaren **9** växlar till tre positioner:

- Avstängd, centerad.
- HI, höger sida.
- LO, vänster sida.

För att slå PÅ högtrycksvätten, vrid hastighetsväljaren **9** till höger eller vänster position.

För att stänga AV högtrycksvätten, vrid hastighetsväljaren **9** till mittläget.

För tvätt med högre tryck, tryck hastighetsväljaren **9** till höger till "HI"-positionen. Detta läge är bäst för applikationer som behöver högre tryck/bar.

För tvätt med lägre tryck, tryck på hastighetsväljaren **9** till vänster till "LO"-läget. Detta läge är bäst för projekt som kräver en finare rengöring. Det här läget ger i allmänhet också mer körtid.

OBS: När du arbetar i "HI"-läge, kommer drifttiden att vara kortare jämfört med tillbehörets "LO"-läge.

För att aktivera Boost-läget, tryck på boost-knappen **19**, och så kommer den gröna lysdioden att lysa när den är aktiverad. Detta läge är bäst för applikationer som behöver maximalt tillgänglig bar.

OBSERVERA: Boost-läget fungerar bara i upp till tio minuter. Du kan trycka på boost-knappen **19** igen för att gå ur boost-läget innan fem minuter och du kommer tillbaka till läget som hastighetsväljaren **9** är inställd på. När du närmar dig slutet av fem minuter kommer den gröna lysdioden att börja blinka, och enheten återgår till det läge som hastighetsväljaren **9** är inställd på efter att boostläget har gått ut.

OBSERVERA: Efter att boostläget har använts i hela tio minuter kan enheten återgå till boostläget genom att trycka på boostknappen igen **19**.

OBSERVERA: Totalt runtime kommer att förkortas genom att använda boost-läge.

Högtrycksrengöring (fig.A–P)



VARNING: För att minska risken för allvarliga personskador, stäng av enheten och **ta bort batteripaketet innan några justeringar görs eller tillbehör monteras eller tas bort..** En oavsiktlig start kan orsaka skador.

Förbereda ytan för rengöring

- Ta bort föremål från området som kan utgöra en fara såsom leksaker eller utemöbler.
- Se till att alla dörrar och fönster är ordentligt stängda. Skydda alla växter och träd i det intilliggande området med en presenning så att de inte skadas av strålen.
- Skölj området som ska rengöras med färskt vatten.
- Använd endast rengöringsmedel anpassade för högtrycksvättar.
- Testa alltid rengöringsmedel på ett obetydligt område före användning.

Förbereda högtrycksvätt för användning



FARA: Risk för vätskeintrång och hudskador. Låt **INTE** högtrycksstrålen komma i kontakt med oskyddad hud, ögon eller med djur när du använder högtrycksinställningen. Allvarliga personskador kan uppstå.



FÖRSIKTIGHET: Innan användning:

1. Anslut högtrycksslangen till högtrycksvätten och sprutlansen. **För instruktioner om hur du ansluter högtrycksslangen till högtrycksvätten och spruthandtaget, se Montering av högtrycksslang under Montering och justeringar.**

- Anslut vattenförsörjningen till högtrycksvätten. För instruktioner om hur du ansluter vattentillförseln till högtrycksvätten, se **Fästa trädgårdsslang** under **Montering och justering**.
- Installera de båda batterierna **35**. Stäng och lås batteriportens lucka **20**. Se till att locket är helt låst på plats, se **Installation av batterier** under **Montering och borttagning av batteri**.

Förbereda spruthandtaget (fig. A, F)

VIKTIGT: Innan du startar högtrycksvätten, avaktivera avtryckarlåset **6** och tryck på avtryckaren **7**.

- Sprutlansen måste sättas ihop helt innan användning. Se **Montering av sprutpistol** under **Montering och justering**.
- Lås upp avtryckarlåset **6**.
- Stäng av vattentillförseln.
- Kläm på avtryckaren **7**. Håll inne avtryckaren i 30 sekunder för att tömma systemet på luft.
- Om det fortfarande finns luft i vattenströmmen, fortsatt att låta vatten rinna genom sprutlansen.

Rengöring av en yta (fig. P)

- För att slå på högtrycksvätten, vrid hastighetsväljaren **9** till hög eller låg position.
- Den bästa vinkeln för att spruta vatten mot en rengöringsyta är 45°.
 - Spruthuvudet tenderar att få smutspartiklar att bäddas in i ytan.
 - När du arbetar på vertikala ytor är det bäst att applicera rengöringsmedel i botten och arbeta uppåt vilket förhindrar att medlet glider ner och orsakar strimmor.
- För att koppla ur spruthandtaget, släpp avtryckaren.

Flytta högtrycksvätten (fig. A–D)

- För att stänga AV högtrycksvätten **8** vrid hastighetsväljaren **9** till mittläget. Stäng av vattenförsörjningen.
- Rikta sprutlansen **2** i en säker riktning och tryck på avtryckaren **7** för att släppa kvarvarande vattentryck.
- När sprutlansen är helt tom, dra upp teleskophandtaget **12** och dra högtrycksvättenheten med hjälp av hjulen **15** till din nästa plats.

Avstängning (fig. A, H, I, N, P)

- För att stänga AV högtrycksvätten **8** vrid hastighetsväljaren **9** till mittläget. Stäng sedan av vattentillförseln och ta bort batterierna från högtrycksvätten **8**.
- Töm resttrycket genom att trycka på avtryckaren **7** tills inget mer vatten kommer ut ur sprutlansen **2**.
- Aktivera avtryckarlåset **6**.
- Koppla bort trädgårdsslangen från vatteninloppet **17**.
- Koppla bort högtrycksslangen **1** från högtrycksvattenutloppet **18** och avloppsslangen.

Munstyckesrengöring (fig. A, Q)



WARNING: För att minska risken för allvarliga personskador, stäng av enheten och ta bort batteripaketet innan några justeringar görs eller tillbehör monteras eller tas bort.. En oavsiktlig start kan orsaka skador.

Om munstycket täpps till med främmande material, till exempel smuts, kan alltför stort tryck utvecklas. Om munstycket blir delvis igensatt eller begränsat, kommer pumphtrycket att pulsa. Rengör munstycket omedelbart med munstyckesrengöringsmedel.

- För att stänga AV högtrycksvätten **8**, vrid hastighetsväljaren **9** till mittläget.
- Stäng sedan av vattentillförseln och ta bort batterierna från högtrycksvätten **8**.
- Dra i avtryckaren **7** på spruthandtaget **4** för att avlasta vattentrycket.
- Ta bort munstycket från sprutlansen **2** genom att trycka ner munstycksknappen **3** på sprutlansen och dra i munstycket.
- Använd munstyckesrengöringsverktyget **27**, för att ta bort eventuellt skräp från munstycket.
- Kör vatten från en kran eller trädgårdsslang genom munstycket.

Sugslang (fig. K)

- Stäng av högtrycksvätten för att rengöra **28** sugslangen.
- Dra i avtryckaren för att avlasta vattentrycket.
- Koppla bort sugslangen **28** från högtrycksvätten.
- För att rengöra sugslangen, använd vatten från en trädgårdsslang för att skölja ut sugslangen ordentligt och låt den torka helt.

Sugslangsfiltre (fig. R)

- Vrid filtret **30** på änden av sugslangen **28** moturs och ta bort det.
- Ta bort silen från insidan av filtret.
- Skölj alla delar med rent vatten och sätt ihop dem igen.

UNDERHÅLL

Ditt elverktyg från här konstruerats för att arbeta över en lång tidsperiod med minimalt underhåll. Kontinuerlig tillfredsställande drift beror på ordentlig verktygsvård och regelbunden rengöring.



WARNING: För att minska risken för allvarlig personskada, stäng av verktyget och koppla bort batteripaketet innan du gör några justeringar eller tar bort/installerar tillsatser eller tillbehör. En oavsiktlig igångsättning kan orsaka personskada.

Laddaren och batteripaketet är inte servicebara.

Se baksidan av denna manual för kontaktinformation för servicecentret, eller besök www.2helpU.com.

Smörjning

Ditt elverktyg behöver ingen ytterligare smörjning.

Rengöring



WARNING! Elektriska stötar och mekanisk fara. Dra ur kontakten från strömkällan och/eller ta bort batteriet från produkten, om det går att ta bort, före rengöringen.



WARNING! För att säkerställa en säker och effektiv drift, håll alltid produkten och ventilationsöppningarna (om sådana finns) rena. Ventilationshålen kan rengöras med en torr, mjuk icke-metallisk borste och/eller en lämplig dammsugare. Använd inte vatten eller rengöringsvätska.



WARNING! Blås ut smuts och damm ur verktygshuset med torr luft när man kan se smuts samlas i och runt ventilationsöppningarna. Bär godkända ögonskydd och godkänt dammfilterskydd när du utför denna procedur.



WARNING! Använd aldrig lösningsmedel eller andra starka kemikalier för rengöring av delar av produkten som inte är av metall. Kemikalierna kan försvaga materialet i de här delarna. Använd en trasa som bara är fuktad med vatten och mild tvål. Låt aldrig någon vätska komma in i produkten. Sänk aldrig ner någon del av produkten i någon vätska.

Förvaring (fig. C, E, S)

- Förvara på en torr, täckt plats över frystemperatur med batterierna borttagna. FÖRVARA INOMHUS.
- Töm alltid vattnet helt från högtrycksslangen, högtryckstvättenheten, munstyckena och sprutlansen.
- Munstycken kan förvaras i förvaringsfacket **41** som visas i fig. E och fig. S.
- Högtrycksslang och sugslang kan förvaras ihoprollade och säkrade mellan buren och högtryckstvättenheten **8** som visas i fig. C.
- Sprutlans kan förvaras, delas upp i tre delar, i förvaringsfacket **41** som visas i fig. E och fig. S.
- Högtrycksskumkanon **26** kan förvaras tom, i inbyggt förvaringsutrymme i högtryckstvättenheten som visas i fig. C.

Inbyggd dränering (Fig. T)

För att undvika att vatten samlas i förvaringsutrymme har DCMPW1600 en inbyggd dränering. Dräneringshålet **42** sitter i botten på högtryckstvätten **8** som visas i Fig. T.

Extra tillbehör



WARNING: Eftersom tillbehör, andra än de som erbjuds av DEWALT inte har testats med denna produkt, kan användningen av sådana tillbehör med detta verktyg vara riskabel. För att minska risken för skador, ska endast rekommenderade DEWALT-tillbehör användas med denna produkt.

Rådfråga din återförsäljare för ytterligare information angående lämpliga tillbehör.

Att skydda miljön



Produkter/batterier är återvinningsbara, men om de är märkta med den överkursade soptunnan får de inte slängas tillsammans med vanligt hushållsavfall. Ladda ur batterierna helt och ta bort dem från verktyget. Separera sedan eventuella ljuskällor från produkten om möjligt. Det är användarens ansvar att radera personuppgifter från produkten. Ta sedan med avfallet till en officiell insamlingscentral eller till din återförsäljare som ofta tar emot produkten gratis. Förpackningar ska kasseras baserat på den markerade materialkoden. Drift- och säkerhetsinstruktioner ska endast kasseras när produkten som dessa refererar till inte längre ska användas.

Kontrollera med din kommun för vägledning om avfallshantering. För mer information, öppna www.2helpU.com och skanna QR-koden ovan.

FELSÖKNING



WARNING: Risk för osäker användning. Innan service utförs på enheten, dra ur stickkontakten eller koppla från strömförsörjningen, koppla från vattentillförseln, töm ut resttrycket och koppla in spruthandtagets låsning.

PROBLEM	ORSAK	KORRIGERING
Motorn startar inte.	Batteripaketet är inte korrekt installerade.	Kontrollera batteripaketets installation.
	Batteripaketet är inte laddade.	Se till att batteriet är ordentligt laddat.
	Hastighetsväljaren är i läge OFF.	Växla brytaren mellan HI- och LO-läget.
	Lansens avtryckare har inte tryckts in.	Tryck på avtryckaren med strömbytaren i läge ON.
	Batteriluckan är inte låst.	Tryck på batteriluckan så att den stängs helt och se till att batteriluckans lås är i låst läge.
Enheten når inte högt tryck.	Vattenkranen är inte helt påslagen.	Öppna vattenventilen helt.
	Vatteninloppsfilteret är igensatt.	Ta bort och skölj filteret för att rengöra det.
	Utslitet munstycke.	Byt till nytt munstycke.
	Pumpen suger in luft.	Kontrollera att slangar och anslutningar är lufttåta. Stäng AV maskinen och töm pumpen genom att trycka på avtryckaren tills ett jämnt vattenflöde kommer ut från munstycket.
	Vattenförsörjningen är igensatt.	Kontrollera veck, läckage och igensättningar på slangen.
Utgående tryck varierar högt/lågt.	Vattenförsörjningen är inte tillräcklig.	Slå på vatten och kontrollera läckage eller veck på slangen.
	Pumpen suger in luft.	Kontrollera att slangar och anslutningar är lufttåta. Stäng AV maskinen och töm pumpen genom att trycka på avtryckaren tills ett jämnt vattenflöde kommer ut från munstycket.
	Vatteninloppssilen är igensatt.	Skölj med vatten för att rensa silen.
	Utlöppsmunstycket är igensatt.	Blås ut eller ta bort skräp.
	Inget rengöringsmedel.	Skumkanonen är tom.
	Skumkanonen är inte korrekt ansluten.	Kontrollera anslutningarna. Kontrollera att skumkanonen sitter fast ordentligt på sprutlansen.
	Rengöringsmedlet är för tjockt.	Använd endast rengöringsmedel som är avsett att användas med högtrycksvättar. Följ tillverkarens utspädningsanvisningar.
	Skadade och igensatta sugöppningar för rengöringsmedel.	Ta bort igensättningar eller skräp och spola varmt vatten på sugportarna för rengöringsmedel.
	Utlöppsmunstycket är igensatt.	Blås ut eller ta bort skräp. Spola varmt vatten genom munstycket för att ta bort skräp
	Flödesreglaget är stängt.	Justera flödesvredet ovanpå högtrycksskumkanonen.
Tråddrösslansens anslutning läcker.	Lösa anslutningar.	Dra åt anslutningar.
	Gummipackningar som saknas eller är utslitna.	Byt ut packningen i slangadaptern.
Sugslangen självsuger inte.	Lösa anslutningar.	Dra åt anslutningar.
	Filteret är inte helt nedsänkt.	Justera flottören och se till att filteret förblir helt täckt med vätska.
	Låt pumpen få mer tid att fyllas upp.	Det kan ta flera minuter när den ska fyllas första gången. Se till att enheten är påslagen och att avtryckaren har tryckts in.
Sprutlansen eller förlängningen läcker.	Sprutlansen är inte ordentligt fastsatt.	Se Montering av sprutlans i Montering och justering .
	Trasig O-ring.	Kontakta DeWALT kundtjänst på 1-800-4-DeWALT (1-800-433-9258).
Oljud hörs från pumpen.	Pumpen suger in luft.	Kontrollera att slangar och anslutningar är lufttåta. Stäng AV maskinen och töm pumpen genom att trycka på avtryckaren tills ett jämnt vattenflöde kommer ut från munstycket.
Det läcker vatten från pumpen.	Lösa anslutningar.	Kontrollera att alla anslutningar har dragits åt.
	Vattentätningar är skadade är utslitna.	Kontakta DeWALT kundtjänst på 1-800-4-DeWALT (1-800-433-9258).
Ojfeläckeage.	Oljetätningar är skadade är utslitna.	Kontakta DeWALT kundtjänst på 1-800-4-DeWALT (1-800-433-9258).
Ljud hörs från motorn, men den går inte.	Resttryck finns i systemet.	Stäng av enheten, tryck på avtryckaren på sprutlansen för att släppa trycket och slå sedan på enheten.
	Högtrycksvätten har inte använts under en längre tid.	Kontakta DeWALT kundtjänst på 1-800-4-DeWALT (1-800-433-9258).

ŞARJLI BASINÇLI TEMİZLEYİCİ

DCMPW1600

Çevrimiçi Olarak Mevcut Belgeler

www.2helpU.com/DoC/ veya
www.2helpU.com/DoC/index/xxx*

*Doğrudan erişim için "xxx" yerine ürün derecelendirme etiketinde veya ambalajında verilen ürün model numarasını girin.

- Kullanım Kılavuzu
- Uygunluk Beyanı (DoC)
- Ürün Emisyon Verileri (PED): Gürültü, Titreşim ve Toz Hakkında Bilgiler (tüm ürünler için geçerli değildir)

UYARI: Orijinal alet kılavuzunda veya ayrıca sunulan Bataryalar ve Şarj Cihazları kılavuzunda mevcut olan batarya ve şarj cihazı bölümleri de dahil olmak üzere, bu kılavuzdaki tüm güvenlik uyarılarını, talimatları, çizimleri ve teknik özellikleri okuyun. Kılavuzlar,

Müşteri Hizmetleri ile iletişime geçilerek edinilebilir (bu kılavuzun arka sayfasına bakın).

Teknik Veriler

	DCMPW1600
Voltaj Girişi	2x18 V _{DC}
Batarya tipi	Li-lyon
Tip	1
Nominal Akış Hızı	4,5 L/dk
Maks. Su Akış Hızı	5,5 L/dk
Nominal basınç	110 Bar / 1600 PSI / 11 MPa
Maksimum Basınç	165 Bar / 2390 PSI / 16,5 MPa
Maksimum Giriş Sıcaklığı	50 °C
Maksimum Giriş Basıncı	1 Mpa (10 Bar)
Tabancanın Maksimum Basınca İtme Kuvveti	21N
Motor Koruma	IPX5
Giriş Suyu	Temiz soğuk su
Ağırlık	10,9kg

Tanımlar: Güvenlik Talimatları

Aşağıdaki tanımlar her işaret sözcüğü ciddiyet derecesini gösterir. Lütfen kılavuzu okuyunuz ve bu simgelere dikkat ediniz.

TEHLİKE: Engellenmemesi halinde **ölüm veya ciddi yaralanma** ile sonuçlanabilecek **çok yakın bir tehlikeli durumu** gösterir.

UYARI: Engellenmemesi halinde **ölüm veya ciddi yaralanma** ile sonuçlanabilecek **potansiyel bir tehlikeli durumu** gösterir.

DİKKAT: Engellenmemesi halinde **önemsiz veya orta dereceli yaralanma** ile sonuçlanabilecek **potansiyel bir tehlikeli durumu** gösterir.

İKAZ: Engellenmemesi halinde **maddi hasara neden olabilecek, yaralanma ile ilişkisi olmayan durumları gösterir.**



Elektrik çarpması riskini belirtir.



Yangın riskini belirtir.

ÖNEMLİ GÜVENLİK TALİMATLARI



UYARI: Bir basınçlı yıkayıcıyı kullanırken, aşağıdakiler de dahil olmak üzere tüm temel güvenlik önemlerine daima uyulmalıdır:

- Bu makine, fiziksel, algısal veya zihinsel kapasitesi sınırlı olan, deneyim ve bilgi eksikliği bulunan kişilerden (çocuklar dahil) kullanımı için tasarlanmamıştır.
- Cihazla oynamadıklarından emin olmak için çocuklar gözetim altında tutulmalıdır.
- Ürünü kullanmadan önce tüm talimatları okuyun.
- Yaralanma riskini azaltmak için, bu ürün çocukların yakınında kullanılırken çok dikkatli olunması gerekir.
- Ürünü nasıl durduracağınızı ve basınçları nasıl hızla boşaltacağınızı öğrenin. Kumandalara tam olarak aşına olun.
- Daima dikkatli olun - ne yaptığınıza dikkat edin.
- Bu ürünü, yorgunken veya alkol ya da uyuşturucu ilaç etkisi altındayken kullanmayın.
- Çevredeki insanları ve hayvanları çalışma alanından uzak tutun.
- Ulaşmakta zorlandığınız yerlerde kullanmayın veya dengesiz desteklerin üzerinde ayakta durmayın. Ayağınızı daima sağlam ve dengeli basın.
- Kılavuzda belirtilen bakım talimatlarını uygulayın.



UYARI: Püskürtme veya yaralanma riski – boşaltma akışını insanlara veya hayvanlara yönlendirmeyin.



UYARI: Ürünü monte etmeye, çalıştırmaya veya kurmaya çalışmadan önce bu kılavuzun tamamını okuyun.



UYARI: Bu ünite sadece belirli uygulamalar için tasarlanmıştır. Tasarlandığı amaç dışında herhangi bir uygulama için modifiye edilmemelidir ve/veya kullanılmamalıdır.

İKAZ: Basınçlı yıkayıcınızı her zaman sıcaklığın 4°C (40°F) altına düşmeyeceği bir yerde saklayın. Donma sonucu oluşan hasar garanti kapsamında değildir.



UYARI: Bu makine, üretici tarafından verilen veya önerilen temizlik maddesiyle kullanılmak üzere tasarlanmıştır. Diğer temizlik maddelerinin veya kimyasalların kullanılması makinenin güvenliğini olumsuz etkileyebilir.



UYARI: Yüksek basınçlı temizleyicilerin kullanımını sırasında aerosoller oluşabilir. Aerosollerin solunması sağlığa zararlı olabilir.



UYARI: Yanlış kullanım durumunda yüksek basınçlı püskürtücüler tehlikeli olabilir. Püskürtücü insanlara, akım

Aküler				Şarj Aletleri/Şarj Süreleri (Dakika)***									
Kat. #	V _{dc}	Ah	Ağırlık (kg)	DCB104	DCB107	DCB112/ DCB1102	DCB113	DCB115/ DCB1104	DCB116	DCB117	DCB118	DCB132	DCB119
DCB546	18/54	6,0/2,0	1,08	60	270	170	140	90	80	40	60	90	X
DCB547/G	18/54	9,0/3,0	1,46	75*	420	270	220	135*	110*	60	75*	135*	X
DCB548	18/54	12,0/4,0	1,46	120	540	350	300	180	150	80	120	180	X
DCB549	18/54	15,0/5,0	2,12	125	730	450	380	230	170	90	125	230	X
DCB181	18	1,5	0,35	22	70	45	35	22	22	22	22	22	45
DCB182	18	4,0	0,61	60/40**	185	120	100	60	60/45**	60/40**	60/40**	60	120
DCB183/B/G	18	2,0	0,40	30	90	60	50	30	30	30	30	30	60
DCB184/B/G	18	5,0	0,62	75/50**	240	150	120	75	75/60**	75/50**	75/50**	75	150
DCB185	18	1,3	0,35	22	60	40	30	22	22	22	22	22	40
DCB187	18	3,0	0,54	45	140	90	70	45	45	45	45	45	90
DCB189	18	4,0	0,54	60	185	120	100	60	60	60	60	60	120
DCBP034/G	18	1,7	0,32	27	82	50	40	27	27	27	27	27	50
DCBP518/G	18	5,0	0,75	50	240	150	120	75	60	50	50	75	150

*Veri kodu 201811475B veya sonrası

**Veri kodu 201536 veya sonrası

***Batarya şarj süreleri şablonu yalnızca bilgi verme amacıyla sunulmuştur, şarj süreleri, bataryaların sıcaklığına ve durumuna bağlı olarak değişir.

taşıyan elektrikli ekipmanlara veya makinenin kendisine doğrultulmamalıdır.



UYARI: Koruyucu giysi giymedikleri sürece, makineyi çevrede insanlar varken kullanmayın.



UYARI: Püskürtücüyü, giysileri ya da ayakkabıları temizlemek için kendinize veya başkalarınıza doğrultmayın.



UYARI: Patlama riski – Yanıcı sıvılar püskürtmeyin.



UYARI: Yüksek basınçlı temizleyiciler çocuklar veya eğitimciler tarafından kullanılmamalıdır.



UYARI: Yüksek basınç hortumları, bağlantı parçaları ve kaplinler makinenin güvenliği için önemlidir. Yalnızca üretici tarafından önerilen hortumları, bağlantı parçalarını ve kaplinleri kullanın.



UYARI: Makine güvenliğini sağlamak için yalnızca üreticiden alınan veya üretici tarafından onaylanan orijinal yedek parçaları kullanın.



UYARI: Geri akış önleyicilerden akan su, işlemez olarak kabul edilir.



UYARI: Temizlik veya bakım sırasında ve parça değiştirilirken makinenin fişi güç kaynağından ayrılmalıdır.



UYARI: Güvenlik cihazları, yüksek basınç hortumları, tetik tabancası vb. gibi makinenin önemli parçaları hasar görmüşse makineyi kullanmayın.



UYARI: Uygulamaya bağlı olarak, yüksek basınçlı temizlik için sulu aerosollerin emisyonunu önemli ölçüde azaltacak olan korumalı uç parçaları kullanılabilir. Ancak, tüm uygulamalar böyle bir cihazın kullanımına olanak sağlamaz. Aerosoller karşı koruma için korumalı uç parçaları uygun değilse, temizlik ortamına bağlı olarak FFP 2 sınıfı veya eşdeğeri bir solunum maskesi gerekebilir.



Yürürlükteki yönetmelikler uyarınca, cihaz sistem ayırıcısı olmadan içme suyu şebekesinde kesinlikle kullanılmamalıdır. IEC 61770 ile uyumlu bir ayırıcı kullanın. Bir sistem ayırıcısından akan su, işlemez su olarak kabul edilir.

- 1. Fiş veya prize ıslak elle dokunmayın.**
- 2. Kazara çalışmasını önleyin.** Kabloyu prize takmadan veya prizden çıkartmadan önce üniteye düğmeyi KAPALI konuma getirin.
- 3. Su püskürtücü asla herhangi bir elektrik kablosuna veya doğrudan basınçlı yıkama makinesinin kendisine yönlendirilmemelidir, aksi takdirde ölümcül elektrik çarpması meydana gelebilir.**
- 4. Son derece ince veya hassas akış çok güçlüdür.** Boyalı yüzeylerde, ahşap yüzeylerde veya arkası yapışkanlı öğelerde kullanılması önerilmez.
- 5. Çevredeki insanları ve hayvanları çalışma alanından uzak tutun.**
- 6. Çubuğun tam kontrolünü sağlamak için basınçlı yıkayıcıyı çalıştırırken her zaman iki elinizi de kullanın.**
- 7. Çalışırken uç parçasına veya su spreyine dokunmayın.** Ellerinizi kesinlikle uç parçasının önüne koymayın.
- 8. Çalışırken koruyucu gözlük takın.** Kazara püskürtmeye karşı korunmak için koruyucu giysiler ve ayakkabıları giyin.
- 9. Kullanılmadığı zaman ve yüksek basınç hortumunu çıkartmadan önce batarya(lar)ı aletten çıkartın.**
- 10. Hasara yol açabileceğinden, yüksek basınç hortumunu asla düğümle bağlamayın veya bükmeyin. Yüksek basınç hortumunu düzenli olarak kontrol edin. Hasarlıysa, aşınmışsa veya herhangi bir çatlak, kabarcık, iğne deliği veya başka bir sızıntı belirtisi varsa hortumu hemen değiştirin. Sızıntı yapan veya hasar görmüş bir yüksek basınç hortumunu asla tutmayın.**

11. **Aleti ve bataryayı sıcaklığın 4 °C (39,2 °F) altına düşüğü veya 40 °C'ye (104 °F) (kışın küçük kulübeler veya metal binalar gibi) ulaştığı veya bu değeri aştığı yerlerde (yazın küçük kulübeler veya metal binalar gibi) muhafaza etmeyin veya kullanmayın.** Donma sonucu oluşan hasar garanti kapsamında değildir.
12. **Kullanmadan önce tüm kimyasal madde talimatları ve uyarılarını dikkatlice takip edin. Yalnızca onaylı basınçlı yıkama temizleyicileri kullanın. Ağartıcı, klor veya asit içeren temizleyiciler kullanmayın. Temizlik maddelerinin doğru kullanımıyla ilgili üreticinin etikette belirttiği tavsiyelere daima uyun.** Gözleri, cildi ve solunum sistemini her zaman temizleyicilerden koruyun.
13. **Basınçlı yıkayıcı, gaz buharlarının bulunabileceği yerlerde kullanılmamalıdır.** Bir elektrik kıvılcımı patlamaya veya yangına neden olabilir.
14. **Basınçlı yıkayıcıya giren su miktarını en aza indirmek için, ünite çalışma sırasında temizlik yapılan yerden mümkün olduğunca uzağa yerleştirilmelidir.**
15. **Yanlışlıkla boşalmasını önlemek için, püskürtme tabancası, kullanılmadığında tetiği kilitlemek suretiyle sabitlenmelidir.**
16. **Serbest hava sirkülasyonu sağlamak için, basınçlı yıkayıcının çalışma sırasında üzeri ÖRTÜLEMELİDİR.**
17. **Yüksek basınç hortumundaki iğne deliğine veya benzeri bir su sızıntısına asla dokunmayın, üzerini tutarak kavramayın veya kapatmaya çalışmayın.** Su akışı yüksek basınçlıdır ve cilde nüfuz EDER.
18. **Yalnızca basınçlı yıkayıcınızın PSI / Bar değerinden daha yüksek basınç anma değerine sahip hortumları ve aksesuarları kullanın.** Asla başka bir üreticinin aksesuarları veya bileşenleri ile kullanmayın.
19. **Bu ürünün güvenlik özelliklerini asla engellemeyin.**
20. **Makineyi, eksik, kırık veya onaylanmayan parçalarla çalıştırmayın.**
21. **Asla yanıcı sıvılar püskürtmeyin veya yanıcı toz, sıvı ya da buhar içeren yerlerde basınçlı yıkayıcıyı kullanmayın.**

Diğer kişilerin güvenliği

- Cihaz, güvenliklerinden sorumlu kişi gözetiminde cihazın kullanımı hakkında bilgi verilmeksizin, sınırlı fiziksel (çocuklar dahil), duyuşsal veya zihinsel kapasiteli veya deneyimsiz ve bilgisiz kişiler tarafından kullanılmamalıdır.
- Cihazla oynamadıklarından emin olmak için çocuklar gözetim altında tutulmalıdır.

Diğer Riskler

İlgili güvenlik düzenlemelerinin uygulanması ve güvenlik cihazlarının kullanılmasına rağmen, bazı risklerden kaçınmak mümkün değildir. Bunlar:

- İştirme kaybı.
- Sıçrayan parçacıklar kaynaklı yaralanma riski.
- Çalışma sırasında ısınan aksesuarlardan kaynaklanan yanık tehlikesi.
- Uzun süreli kullanımdan kaynaklanan yaralanma riski.

Şarj cihazları

DEWALT şarj cihazları herhangi bir ayar gerektirmez ve çalıştırılması mümkün olduğunca kolay olacak şekilde tasarlanmıştır.

Elektrik Emniyeti

Elektrik motoru sadece tek bir voltaj için tasarlanmıştır. Her zaman batarya voltajının, aletin üretim etiketinde voltajla aynı olup olmadığını kontrol edin. Aynı zamanda şarj aleti voltajının ana şebeke voltajınızla aynı olduğundan emin olun.



DEWALT şarj cihazınız, EN60335 uyarınca çift yalıtımlıdır; bu nedenle, topraklama kablosuna gerek yoktur.

Kablosu hasarlıysa, yalnızca DEWALT veya yetkili bir servis tarafından değiştirilmelidir.

Uzatma Kablosu Kullanılması

Uzatma kablosu gerçekten gerekmedikçe kullanılmamalıdır. Şarj aletinizin giriş gücüne (bkz. **Teknik Özellikleri**) uygun, onaylı bir uzatma kablosu kullanın. Minimum iletken ebadı 1 mm² ve maksimum uzunluk 30 m'dir.

Bir kablo makarası kullanırken, her zaman kabloyu tamamen makaradan çıkarın.

Tüm Batarya Şarj Cihazları için Önemli Güvenlik Talimatları

TALİMATLARI SAKLAYIN: Bu kılavuz, uyumlu bataryalar için önemli güvenlik ve çalıştırma talimatları içerir (bkz. **Teknik Özellikleri**). Şarj cihazını kullanmadan önce şarj cihazının, bataryanın ve bu bataryanın takıldığı ürünün üzerindeki talimatları ve uyarıcı işaretleri okuyun.



UYARI: Elektrik çarpması tehlikesi. Şarj cihazının içine sıvı kaçmasına izin vermeyin. Elektrik çarpmasına neden olabilir.



UYARI: 30 mA veya daha düşük kaçak akım değerine sahip bir kaçak akım rölesi kullanılmasını öneriyoruz.



DİKKAT: Yanma tehlikesi. Yaralanma riskini azaltmak için yalnızca DEWALT marka şarj edilebilir bataryaları şarj edin. Diğer batarya türleri patlayarak yaralanmaya ve hasara neden olabilir.



DİKKAT: Cihazla oynamadıklarından emin olmak için çocuklar gözetim altında tutulmalıdır.

İKAZ: Şarj aletinin güç kaynağına bağlı olduğu bazı durumlarda, şarj aletinin içindeki açıkta kalan şarj uçları yabancı maddelerle kısa devre yapabilir. Bunlarla sınırlı olmamak üzere çelik yünü, alüminyum folyo veya benzeri metal parçacıkları gibi iletken özelliğe sahip yabancı maddeler şarj aletinin yuvalarından uzak tutulmalıdır. Yuvalarda batarya yokken şarj cihazını daima güç kaynağından çıkarın. Temizlik öncesinde şarj cihazının fişini çekin.

- **Bataryayı bu kılavuzdaki şarj cihazlarının haricinde herhangi bir şarj cihazıyla şarj etmeye ÇALIŞMAYIN.** Şarj cihazı ve batarya özel olarak birlikte çalışacak şekilde tasarlanmıştır.
- **Bu şarj cihazları, DEWALT şarj edilebilir bataryaları şarj etmek dışında bir amaç için tasarlanmamıştır.** Başka kullanımlar yangın veya elektrik çarpmasına yol açabilir.

- **Şarj cihazını yağmura veya kara maruz bırakmayın.**
- **Şarj cihazını prizden çekerken kablosundan değil fişinden çekin.** Bu, fiş ve kablolu hasar görme riskini azaltır.
- **Kablolu; üzerine basılmayacak, ayağa dolaşmayacak veya başka bir şekilde hasar ve gerginliğe maruz kalmayacak şekilde yerleştirildiğinden emin olun.**
- **Kesinlikle gerekli olmadıkça uzatma kablosu kullanmayın.** Yanlış uzatma kablosu kullanımı yangın, elektrik çarpması veya elektrik şokuna neden olabilir.
- **Şarj cihazının üzerine herhangi bir eşya koymayın veya şarj cihazını havalandırma deliklerini kapatıp aşırı iç sıcaklığa neden olabilecek yumuşak bir yüzeye yerleştirmeyin.** Şarj cihazını herhangi bir ısı kaynağından uzakta bir yere koyun. Şarj cihazı muhafazanın üstündeki ve altındaki delikler aracılığıyla havalandırılır.
- **Kablosu veya fişi hasarlı bir şarj cihazını kullanmayın—** bunların hemen değiştirilmesini sağlayın.
- **Şarj cihazını sert bir darbe aldıysa, düştüyse veya herhangi bir şekilde hasar gördüyse çalıştırmayın.** Yetkili bir servise götürün.
- **Şarj cihazını kendiniz parçalarına ayırmayın; servis veya onarım gerektiğinde yetkili bir servis merkezine götürün.** Yanlış yeniden takma elektrik çarpmasına veya yangına yol açabilir.
- Güç kablosunun hasar görmesi halinde, kablo herhangi bir tehlikenin önlenmesi için üretici, servis birimi veya benzer yetkili bir kişi tarafından derhal değiştirilmelidir.
- **Herhangi bir temizlik yapmadan önce şarj cihazını prizden çekin.** Bu, elektrik çarpması riskini azaltır. Bataryayı çıkartmak bu riski azaltmaz.
- **KESİNLİKLE** iki şarj cihazını birbirine bağlamaya çalışmayın.
- **Şarj cihazı, standart 230V ev tipi elektrik gücüyle çalışmak üzere tasarlanmıştır. Cihazı başka bir voltajla kullanmaya çalışmayın.** Bu, araç şarj cihazı için geçerli değildir.

Bir Bataryanın Şarj Edilmesi (Şek. [Fig.] B)

1. Bataryayı takmadan önce şarj cihazını uygun prize takın.
2. Bataryayı **15** şarj cihazına takın, bataryanın şarj cihazına tamamen oturduğundan emin olun. Devamlı yanıp sönen kırmızı (şarj oluyor) ışık, şarj işleminin başladığını gösterir.
3. Şarjın tamamlandığı, kırmızı ışığın sürekli yanmasıyla belirtilir. Batarya tam olarak şarj edildikten sonra hemen kullanılabilir veya şarj cihazından bırakılabilir. Bataryayı şarj cihazından çıkarmak için, bataryanın üzerindeki batarya serbest bırakma düğmesine **36** basın.

NOT: Lityum iyon bataryalardan maksimum performans almak ve bataryaların kullanım ömrünü uzatmak için, ilk kullanım öncesinde tam olarak şarj edin.

Şarj Cihazının Çalışması

Bataryanın şarj durumu için aşağıdaki göstergelere bakın.



*Bu işlem esnasında kırmızı ışık yanıp sönmeye devam edecek, fakat bir sarı ışık da yanacaktır. Batarya uygun bir sıcaklığa ulaştığında, sarı ışık sönecek ve şarj aleti şarj işlemine devam edecektir.

Uyumlu şarj cihazı arızalı bir bataryayı şarj etmeyecektir. Şarj cihazının ışığı yanmadığında batarya arızalıdır.

NOT: Bu, aynı zamanda şarj cihazının arızalı olduğu anlamına da gelebilir.

Şarj cihazı bir sorun gösteriyorsa, şarj cihazını ve akü takımını test edilmek üzere yetkili bir servis merkezine gönderin.

Sıcak/Soğuk Batarya Gecikmesi

Şarj aleti çok sıcak veya çok soğuk bir batarya tespit ettiğinde, otomatik olarak Sıcak/Soğuk Batarya Gecikmesini başlatır ve batarya uygun sıcaklığa gelene kadar şarjı durdurur. Şarj aleti sonrasında otomatik olarak şarj moduna geçer. Bu özellik, maksimum batarya ömrü sağlar.

Soğuk bir batarya sıcak bir bataryaya göre daha yavaş bir hızla şarj olacaktır. Batarya tüm şarj döngüsü boyunca daha yavaş bir hızda şarj olacaktır ve batarya ısındığında bile maksimum şarj oranına geri dönmeyecektir.

DCB118 şarj cihazında bataryayı soğutmak için tasarlanmış bir dahili fan bulunmaktadır. Bataryanın soğutulması gerektiğinde bu fan otomatik olarak devreye girecektir. Fan doğru şekilde çalışmıyorsa veya havalandırma yuvaları tıkanmışsa şarj cihazını kesinlikle kullanmayın. Şarj cihazının içerisine yabancı maddelerin girmesine izin vermeyin.

Elektronik Koruma Sistemi

XR Li-Ion cihazlar; aşırı yük, aşırı ısınma veya tamamen boşalmadan koruyacak bir Elektronik Koruma Sistemine sahip olacak şekilde tasarlanmıştır.

Elektronik Koruma Sistemi devreye girerse alet otomatik olarak kapatılacaktır. Bu durum gerçekleşirse lityum iyon bataryayı tamamen şarj olana dek bir şarj cihazında tutun.

Duvara Montaj

Bu şarj cihazları duvara monte edilebilir veya bir masa veya çalışma tezgahı üzerinde yukarı doğru durabilir şekilde tasarlanır. Duvara monte edilecekse şarj cihazını bir elektrik prizinin yakınında veya bir köşe veya hava akımını engelleyebilecek diğer engellerden uzakta konumlandırın. Şarj cihazının arka tarafını montaj vidalarının duvar üzerindeki yerini belirlemek amacıyla şablon olarak kullanın. Şarj cihazını (ayrıca satın alınır) en az 25,4 mm uzunluğa ve 7–9 mm'lik çapa sahip, vidalandığında vidanın yaklaşık 5,5 mm'lik kısmının açıkta olduğu bir optimal derinlik bırakacak şekilde ahsap üzerine monte edin. Şarj cihazının arkasındaki yuvaları vidaların açıkta olan kısımlarıyla hizalayın ve onları yuvalara tam olarak oturtun.

Şarj Cihazı Temizlik Talimatları

UYARI: Elektrik çarpması tehlikesi. Temizlik öncesinde AC çıkışı bağlantısını kesin. Şarj cihazının

dış yüzeyindeki kir ve yağ, bir bez parçası ya da metal olmayan bir fırça kullanılarak temizlenebilir. Su veya temizlik solüsyonunu kullanmayın. Aletin içine herhangi bir sıvının girmesine izin vermeyin; aletin herhangi bir parçasını bir sıvı içine daldırmayın.

Bataryalar

Tüm Bataryalar için Önemli Güvenlik Talimatları

Yedek batarya sipariş ederken katalog numarası ve voltaj bilgilerini eklemeyi unutmayın.

Batarya ambalajından çıkarıldığında tam şarj edilmiş durumda değildir. Bataryayı ve şarj cihazını kullanmadan önce aşağıdaki güvenlik talimatlarını okuyun. Ardından ana hatlarıyla belirtilen şarj prosedürlerini takip edin.

TÜM TALIMATLARI OKUYUN

- **Bataryayı, yanıcı sıvılar, gazlar ve tozların bulunduğu yerler gibi yanıcı ortamlarda şarj etmeyin veya kullanmayın.** Bataryayı şarj cihazına takmak veya cihazdan çıkarmak toz veya dumanları tutuşturabilir.
- **Bataryayı asla şarj cihazına zorla takmaya çalışmayın. Ciddi yaralanmalara neden olacak şekilde patlayabileceği için bataryayı uyumlu olmayan bir şarj cihazına sığacak şekilde modifiye etmeyin.**
- **Bataryaları sadece DEWALT şarj aletleriyle şarj edin.**
- **Su veya diğer sıvıları SİÇRATMAYIN.**
- **Aleti ve bataryayı sıcaklığın 4 °C (39,2 °F) altına düştüğü veya 40 °C'ye (104 °F) (kışın küçük kulübeler veya metal binalar gibi) ulaştığı veya bu değeri aştığı yerlerde (yazın küçük kulübeler veya metal binalar gibi) muhafaza etmeyin veya kullanmayın.**
- **Bataryayı ciddi şekilde hasar görsen veya tamamen yıpranmış olsa bile yakmayın.** Batarya yanması durumunda patlayabilir. Lityum iyon bataryalar yandıklarında zehirli gaz ve materyaller açığa çıkarır.
- **Batarya içerikleri deriyle temas ederse derhal sabun ve suyla yıkayın.** Batarya sıvısı gözünüze temas ederse, 15 dakika süreyle veya yanma geçene kadar gözünüzü yıkayın. Tıbbi yardım gerekirse, batarya elektrolitleri sıvı organik karbonat ve lityum tuzlarının karışımından oluşmuştur.
- **Açtıktaki batarya içeriği solunum yollarında yanmaya sebep olabilir.** Temiz hava alın. Belirtiler devam ederse tıbbi yardım alın.



UYARI: Yanma tehlikesi. Batarya sıvısı kıvılcım veya alevle maruz bırakıldığında yanabilir.



UYARI: Kesinlikle bataryanın içini açmaya çalışmayın. Bataryanın muhafazası çatlarsa veya hasar görürse, şarj cihazını takmayın. Bataryayı ezmeyin, düşürmeyin veya ona hasar vermeyin. Sert bir darbe almış, düşmüş, çığnemiş veya herhangi bir şekilde hasar görmüş (örn. çiviyle delinmiş, çekiçle vurulmuş veya üzerine basılmış) bir batarya veya şarj cihazını kullanmayın. Elektrik şoku veya çarpmasına neden olabilir. Hasarlı bataryalar geri dönüşüm için yetkili servislere gönderilmelidir.



UYARI: Yangın tehlikesi. Bataryayı metal nesnelere batarya terminallerine değmeyecek şekilde

saklayın veya taşıyın. Örneğin, bataryayı içerisinde gevşek çiviler, vidalar, anahtarlar vb. bulunan kayışlı taşıyıcı, cep, alet kutuları, ürün kiti kutuları, çekmece vb. içerisine koymayın.



DİKKAT: Aleti kullanmadığınız zaman, devrilmeye veya düşme tehlikesine yol açmayacağı, dengeli bir yüzeye yan tarafının üzerine yerleştirin. Büyük bataryaya sahip bazı aletler bataryanın üzerinde dik durabilir, ancak kolayca devrilebilirler.

Taşıma



UYARI: Yangın tehlikesi. Batarya kutularının yanlışlıkla iletken malzemelerle temas etmesi halinde, bataryaların taşınması yangına neden olabilir. Bataryaları taşıma sırasında, batarya kutularının iyi korunduğundan ve kutularla temas edip kısa devreye sebep olabilecek maddelerden iyi şekilde izole edildiğinden emin olun. **NOT:** Lityum iyon bataryalar kontrol edilmiş bagaja konmamalıdır.

DEWALT bataryalar, Tehlikeli Maddelerin Nakliyesi Hakkında BM Tavsiyeleri; Uluslararası Hava Taşımacılığı Birliği (IATA) Tehlikeli Madde Düzenlemeleri, Uluslararası Deniz Taşımacılığı Tehlikeli Madde (IMDG) Düzenlemeleri ve Uluslararası Karayoluyla Tehlikeli madde Taşıma Konulu Avrupa Anlaşması (ADR) dahilinde belirtilen sektörel ve hukuki standartların tümüyle uyumludur. Lityum-iyon bataryalar, Tehlikeli Madde Taşımacılığı Kilavuzu Testleri ve Kriterleri Hakkındaki BM Tavsiyelerinin 38,3. Bölümü uyarınca test edilmiştir.

Çoğu durumda bir DEWALT bataryanın nakliyesi, tam olarak denetlenen Sınıf 9 Tehlikeli Madde olarak sınıflandırılmaktan muaf tutulacaktır. Genel olarak sadece 100 Watt Saat (Wh) üzeri enerji sınıflandırmasına sahip bir lityum iyon batarya içeren nakliye işlemlerinin tam olarak düzenlenmiş Sınıf 9 dahilinde yapılması gerekir. Tüm lityum-iyon bataryaların üzerinde Watt saat değeri belirtilmiştir. Ayrıca yasal düzenlemelerin karmaşıklığı nedeniyle, DEWALT Wh değerine bakılmaksızın lityum iyon bataryaların tek başına hava yoluyla gönderilmesini önermez. Bataryanın Watt saat değeri 100 Wh'nin üzerindeyse, batarya içeren aletlerin taşınması (kombo kitle) havayoluyla yapılabilir. Taşıma işlemi istisna kapsamında veya tamamen düzenlenmiş de olsa, paketleme, etiketleme ve belgeleme gereklilikleri hakkındaki son düzenlemeleri takip etmek taşımacının sorumluluğundadır.

Kilavuzun bu bölümünde bulunan bilgiler iyi niyetle yazılmıştır ve kilavuzun hazırlandığı tarih itibarıyla doğru olduğuna inanılmaktadır. Fakat, sözlü veya yazmen hiçbir garanti verilmemektedir. Gerçekleştirdiği işlemlerin geçerli düzenlemelerle uyumlu olduğundan emin olmak alıcının sorumluluğundadır.

FLEXVOLT™ Bataryanın Taşınması

DEWALT FLEXVOLT™ bataryada iki farklı mod bulunur: **Kullanım ve Taşıma.**

Kullanım Modu: FLEXVOLT™ batarya tek başına olduğunda veya bir DEWALT 18V ürün içerisinde bulunduğunda, bir 18V batarya olarak çalışacaktır. FLEXVOLT™ batarya 54V veya 108V (iki adet 54V batarya) ürün olduğunda, bir 54V batarya olarak çalışacaktır.

Taşıma Modu: FLEXVOLT™ bataryaya kapak takıldığında batarya, Taşıma modundadır. Taşıma için kapağı muhafaza edin.

Taşıma modundayken hücre dizileri, 3 bataryanın daha yüksek bir Watt saati (Wh) değerine sahip 1 bataryaya kıyasla daha



düşük bir Watt saatıyla sonuçlanacak şekilde elektriksel olarak birbirinden ayrılır. Daha düşük bir Watt saati değerine sahip 3 bataryanın bu artan miktarı bataryanın daha yüksek bir Watt saati değerine sahip bataryaların tabi olduğu belirli taşımacılık düzenlemelerinden muaf olmasına neden olabilir.

Örneğin, 3 x 36 Wh olarak gösterilen Taşıma Wh değeri her biri 36 Watt'lık 3 batarya anlamına gelir.

Kullanım ve Taşıma Etiketleri Örneği



Kullanım Wh değeri

108 Watt değerini gösterir (1 batarya kastedilmiştir).

Saklama Önerileri

1. En iyi saklama yerleri doğrudan güneş ışığı almayan, aşırı sıcak veya soğuk olmayan, serin ve kuru yerlerdir. En iyi batarya performansı ve ömrü için, kullanılmadığında bataryaları oda sıcaklığında saklayın.
2. Uzun süreli saklama için, en iyi sonucu almak amacıyla tamamen şarj edilmiş bir bataryanın şarj cihazının dışında kuru bir yerde saklanması tavsiye edilir.

NOT: Bataryalar tamamen boşalmış şekilde saklanmamalıdır. Kullanılmadan önce bataryanın yeniden şarj edilmesi gerekir.

Şarj Cihazı ve Batarya Üzerindeki Etiketler

Bu kılavuzda kullanılan resimli grafiklere ek olarak, şarj cihazı ve batarya üzerindeki resimli grafikler aşağıdakileri gösterebilir:



Kullanmadan önce kullanım kılavuzunu okuyun.



Şarj süresi için **Teknik Veriler** bölümüne bakın.



İletken nesnelere temas ettirmeyin.



Hasarlı bataryaları şarj etmeyin.



Suya maruz bırakmayın.



Zarar gören kabloları vakit kaybetmeden değiştirin.



Sadece 4 °C ve 40 °C arasında şarj edin.



Yalnızca kapalı alanda kullanım içinidir.



Bataryayı çevreye zarar vermemeye dikkat ederek bertaraf edin.

LI-ION



Bu aletle kullanılan bataryaları sadece DEWALT şarj aletleriyle şarj edin. Özel olarak belirtilen DEWALT bataryalar haricindeki bataryaların bir DEWALT şarj aletiyle şarj edilmesi, bataryaların patlamasına veya başka tehlikeli durumlara yol açmasına neden olabilir.



Bataryayı ateşe atmayın.



KULLANIM (Taşıma kapağı olmadan). Örnek: Wh değeri 108 Wh gösteriyor (108 Wh değerine sahip 1 batarya).



TAŞIMA (Taşıma kapağı ile birlikte). Örnek: Wh değeri 3 x 36 Wh gösterir (36 Wh değerine sahip 3 batarya).

Batarya tipi

Bu DCMWPW1600, eşit kapasitede iki 18-volt batarya ile çalışacak şekilde tasarlanmıştır. Bu DCMWPW1600 tek bir batarya ile çalışmaz ve farklı kapasiteye sahip 18-volt bataryalar kullanılıyorsa, daha küçük kapasiteli bataryanın bitmesi aletin kapanmasına neden olur. Optimum performans ve çalışma süresi için DCB547 9.0 AH bataryaları kullanmanızı önerir. **NOT:** En iyi sonucu almak için, her iki bataryanın da tamamen şarj edildiğinden emin olun.

Bu bataryalar kullanılmalıdır: DCB181, DCB182, DCB183, DCB183B, DCB183G, DCB184, DCB184B, DCB184G, DCB185, DCB187, DCB189, DCBP034, DCBP034G, DCBP518, DCBP518G, DCB546, DCB547, DCB547G, DCB548, DCB549. Daha fazla bilgi için **Teknik Veriler** bölümüne bakın.

Paket içeriği

Paket şunları içerir:

- 1 Basınçlı yıkama ünitesi
- 1 Püskürtme kolu
- 1 Püskürtme çubuğu
- 1 Yüksek basınç hortumu
- 1 Kendinden emişli emme hortumu
- 1 Yüksek basınçlı köpük haznesi
- 1 Su giriş filtresi
- 1 Ayarlanabilir püskürtme ucu
- 1 Turbo uç parçası
- 1 Uç parçası temizleme aleti
- 1 Çok amaçlı hortum konektörü
- 1 Li-lyon batarya (C1, D1, E1, G1, H1, L1, M1, P1, Q1, S1, T1, U1, X1, Y1, Z1 modelleri)
- 2 Li-lyon batarya (C2, D2, E2, G2, H2, L2, M2, P2, Q2, S2, T2, U2, X2, Y2, Z2 modelleri)
- 3 Li-lyon batarya (C3, D3, E3, G3, H3, L3, M3, P3, Q3, S3, T3, U3, X3, Y3, Z3 modelleri)
- 1 Kullanım kılavuzu

NOT: Bataryalar, şarj cihazları ve alet kutuları N modellerinde bulunmaz. Bataryalar ve şarj cihazları NT modellerinde bulunmaz. B modellerinde Bluetooth® bataryalar bulunur.

NOT: Bluetooth® kelimesi tescilli ve logoları Bluetooth®, SIG, Inc.'nin tescilli markalarıdır ve bunların DEWALT tarafından her türlü kullanımı lisans kapsamındadır. Diğer ticari markalar ve ticari isimler ilgili sahibine aittir.

- Nakliye sırasında alet, parçalar ve aksesuarlarda hasar oluşup oluşmadığını kontrol edin.
- Çalıştırmadan önce bu kılavuzu iyice okuyup anlamak için zaman ayırın.

Alet Üzerindeki Etiketler

Alet üzerinde aşağıdaki semboller gösterilir:



Uyarı! Yaralanma riskini en aza indirmek için kullanıcı kullanım talimatlarını mutlaka okumalıdır.



Göz koruması kullanın.



Kulak koruması kullanın.



Makine, içme suyu şebekesine bağlantı için uygun değildir.



Yönetmelik 2000/14/EC garanti edilen ses şiddeti.
97 dB
DCMPW1600



Herhangi bir temizlik veya bakım yapmadan önce her zaman bataryayı cihazdan çıkarın.

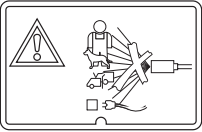

Su püskürtücüyü kesinlikle insanlara, hayvanlara, makineye veya elektrikli bileşenlere doğrultmayın

Tarih Kodu Konumu (Şek. [Fig.] B)

Üretim tarihi kodu 5 haneli bir yıldan ve ardından 2 haneli bir haftadan oluşur ve 2 haneli bir fabrika kodu eklenerek uzatılır.

Açıklama (Şekil A)

UYARI! Hiçbir zaman elektrikli aleti veya herhangi bir parçasını değiştirmeyin. Hasar veya yaralanmayla sonuçlanabilir.

- 1 Yüksek basınç hortumu
- 2 Püskürtme çubuğu
- 3 Uç parçası düğmesi
- 4 Püskürtme kolu
- 5 Tutamak sapı
- 6 Tetik kilidi
- 7 Tetik
- 8 Basınçlı yıkama ünitesi
- 9 Hız seçme düğmesi
- 10 Saklama kapağı

- 11 Kapı kilidi
- 12 Teleskopik kol
- 13 Kol serbest bırakma düğmesi
- 14 Kafes
- 15 Taşıma tekerlekleri
- 16 Feet
- 17 Bahçe hortumu su girişi
- 18 Yüksek basınçlı su çıkışı
- 19 Takviye düğmesi
- 20 Batarya port kapağı
- 21 Batarya kapağı mandalı
- 22 Turbo uç parçası
- 23 Ayarlanabilir püskürtme ucu
- 24 Su giriş filtresi
- 25 Hızlı bağlanan hortum adaptörü
- 26 Yüksek basınçlı köpük haznesi
- 27 Uç parçası temizleme aleti
- 28 Kendinden emişli emme hortumu
- 29 Küresel şamandıra
- 30 Emme hortumu filtresi
- 31 Emme hortumu bileziği
- 32 Hortum saklama desteği
- 33 Hortum saklama mandalı
- 34 Hortum saklama kayışı

Kullanım Amacı

Bu basınçlı yıkayıcı, tekneleri, arabaları, güverteleri, garaj yollarını, ızgaraları, ev dış cephe kaplamasını, motosikletleri, terasları ve açık hava mobilyalarını temizlemek amacıyla tasarlanmıştır.

ISLAK KOŞULLARDA VEYA YANICI SIVI YA DA GAZLARIN MEVCUT OLDUĞU ORTAMLARDA kullanmayın.

Çocukların aleti ellemesine **IZIN VERMEYİN**. Bu alet deneyimsiz kullanıcılar tarafından kullanılırsa nezarat edilmelidir.

- **Küçük çocuklar ve engelliler.** Bu cihaz yanlarında bir gözetmen olmadan küçük çocukların ve engellilerin kullanımına uygun değildir.
- Bu ürün, güvenliklerinden sorumlu kişinin gözetiminde olmadıklarında, fiziksel (çocuklar dahil), algısal veya zihinsel kapasite kaybı yaşamış deneyimsiz, bilgisiz ve yeteneksiz kişiler tarafından kullanılmamalıdır. Çocuklar asla bu ürünle yalnız bırakılmamalıdır.

MONTAJ VE AYARLAR



UYARI: Ciddi fiziksel yaralanma riskini azaltmak için makineyi kapalı konuma getirin ve herhangi bir ayarlama veya ekleri ya da aksesuarları çıkarma/takma işlemi öncesinde bataryayı çıkartın. Kazara çalıştırma yaralanmaya neden olabilir.



UYARI: Yalnızca DEWALT bataryaları ve şarj cihazlarını kullanın.

Kafes Taşıma Tutamakları (Şekil C)

Bu basınçlı yıkayıcı, makineyi günlük iş sahasında aşınma ve yıpranmaya karşı koruyan, ancak aynı zamanda birden fazla taşıma tutamağı 14 seçeneği sunan koruyucu bir kafese

sahiptir. Basıncılı yıkayıcıyı taşırken kafesin uygulamanız için uygun olan kısmını kullanın. **BASINÇLI YIKAYICIYI** hortum saklama desteği **32** veya teleskopik kol **12** ile taşıyaya çalışmayın.

Teleskopik Kol (Şekil A, D)

Bu basınçlı yıkayıcının dahili olan kullanışlı teleskopik kolu ve taşıma tekerlekleri vardır.

1. Teleskopik kolun **12**, kilidini açmak için, kolu serbest bırakma düğmesine **13** basın ve kolu yukarı doğru kaydırın. Yerine oturduğunda bir tık sesi duyarsınız.
2. Teleskopik kolu **12** saklamak için, kol serbest bırakma düğmesine **13** basın ve teleskopik kolu aşağı ve basınçlı yıkama makinesi gövdesine doğru kaydırın. Yerine oturduğunda bir tık sesi duyarsınız.
3. Basınçlı yıkayıcıyı **8** hareket ettirmek için, taşıma tekerlekleri **15** zemine değecek şekilde üniteyi eğin ve teleskopik koldan çekerek üniteyi çekin.

Aksesuar Saklama Bölmesi (Şekil E)

Bu basınçlı yıkayıcıda, püskürtme çubuğunu, püskürtme kolunu, tutma sapını ve uçları taşımak için dahili bir aksesuar saklama bölgesi **41** mevcuttur.

1. Saklama bölgesine kapağını **10** açmak için, kapı mandalını **11** saatın aksi yönde çevirin püskürtme çubuğu **2**, püskürtme kolu **4**, tutma sapı **5**, turbo uç **22** ve ayarlanabilir püskürtme ucuna **23** erişmek için kapağı çevirerek açın.
2. Saklama kapağını **10** kilitlemek için saklama kapağını kapalı konuma getirin. Saklama kapağını yerine kilitlemek için kapı mandalını **11** saat yönünde çevirin.

Püskürtme Çubuğunun Takılması (Şekil F)

1. Püskürtme kolunu **4** tutma sapına **5** takmak için, püskürtme kolunun dişli ucunu tutma sapının dişli ucuna sokun. Püskürtme kolunu **4** tam olarak takılana kadar saat yönünde çevirin.
2. Püskürtme çubuğunu **2** tutma sapına **4** takmak için, püskürtme kolunun dişli ucunu tutma sapının dişli bileziğine **42** sokun. Dişli bileziği **42** tam olarak takılana kadar saat yönünde çevirin.

Yüksek Basınç ve Emme Hortumunu Saklama (Şekil G)

Bu basınçlı yıkayıcı, yüksek basınç hortumunu taşımak için dahili bir depolama alanına sahiptir. Sarılmış hortum, hortum saklama desteği **32** ve basınçlı yıkama ünitesi **8** arasına sabitlenir.

1. Yüksek basınç hortumuna **1** veya emme hortumuna **28** erişmek için, hortum saklama mandalının **33** kilidini açın ve hortum saklama desteğini **32** basınçlı yıkama ünitesinden **8** uzağa doğru çevirin.
2. Hortum saklama kayışını **34** açın ve hortumu basınçlı yıkama ünitesinden **8** çıkarın.
3. Hortum saklama desteğini **32** kapalı konuma getirin ve hortum saklama mandalını **33** kilitleyerek hortum saklama desteğini **32** to the basınçlı yıkama ünitesine **8** sabitleyin.

Yüksek Basınç Hortumunun Takılması

(Şekil H)



DIKKAT: BASINÇLI YIKAYICIYI HAREKET ETTİRMEK İÇİN ASLA su besleme hortumunu çekmeyin. Bu, hortuma ve/veya pompa girişine zarar verebilir.

NOT: Hortumun kıvrılmasını önlemek için yüksek basınç hortumunu **1** takma işleminden önce açın.

NOT: Hortumu takarken çapraz düğümlemekten kaçının. Çapraz düğümlemek kaçaqlara neden olur.

1. Yüksek basınç hortumunu **1** tutma sapına **5** bağlamak için hortum bileziğini **39** giriş bağlantı elemanına **40** geçirin.
2. Yüksek basınç hortumunu basınçlı yıkama ünitesine **8** takmak için, hortum bileziğini **40** yüksek basınçlı su çıkışına **18** çevirerek geçirin.

Bahçe Hortumunun Takılması (Şekil I)

NOT: Bahçe hortumunu basınçlı yıkama ünitesine takmadan önce, bahçe hortumunun içindeki kalıntıları temizlemek için otuz saniye boyunca bahçe hortumundan su akıtın.

1. Bahçe hortumunu **38** basınçlı yıkayıcıya **8** takmak için, öncelikle su giriş filtresini **24** su girişine **17** vidalayarak takın.
 2. Hızlı bağlanan hortum adaptörünün **25** alt kısmını çevirerek çıkartın alt kısmı hortum üzerine kaydırın. Hortumu, durana kadar hızlı bağlanan hortum adaptörüne bastırın. Alt kısmı hızlı bağlanan hortum adaptörüne **25** çevirerek takın ve hortumu hızlı bağlanan hortum adaptörüne **25** kelepçeyin.
 3. Hızlı bağlanan hortum adaptörünü **25** yerine tam oturana kadar su giriş filtresine **24** bastırın.
- NOT:** Kullanımdan sonra bahçe hortumunu daima çıkartın.

Uçların Takılması (Şekil J)



TEHLİKE: Sıvı püskürme riski. Boşalma akışını insanlara, korumasız cilde, gözlere veya herhangi bir evcil veya yabani hayvanlara doğru yönlendirmeyin. Ciddi yaralanmalarla sonuçlanabilir.



UYARI: Uçan nesnelere ciddi yaralanma riskine neden olabilir. Basınçlı yıkama makinesi çalışırken uç parçalarını değiştirmeye **ÇALIŞMAYIN**. Uç parçalarını değiştirmeden önce basınçlı yıkama ünitesini **KAPATIN**.

1. Püskürtme çubuğuna **2** bir uç parçası takmak için püskürtme çubuğu üzerindeki uç parçası düğmesine **3** basın ve uygun ucu takın.
2. Ucu yerinde kilitlemek için uç düğmesini **3** serbest bırakın.
3. Uç parçasının yerine kilitlendiğinden emin olmak için uç parçayı sağlam bir şekilde çekin.

Uç Parçası Tipleri	Uygun Uygulamalar
Ayarlanabilir Uç Parçası	Geniş açılı hassas temizlik için
Turbo Uç Parçası	Aşındırıcı temizlik için

NOT: Turbo uç parçası **22** beton ve duvar temizliği için uygundur. Yüzeze zarar verme ihtimali nedeniyle, bu uç parçasının araç temizliği için kullanılması önerilmez.

Ayarlanabilir Uç Parçası Püskürtme Yapısının Ayarlanması (Şekil J)

Uç parçasından çıkan püskürtme akışı, uç parçası döndürülerek ayarlanabilir. Bu, püskürtme yapısını, yaklaşık 0 ° dar yüksek darbe akışı ile 60 ° geniş fan püskürtmeye kadar aralıkta değiştirecektir.

- Dar bir kalem püskürtme akışı, suyun etkisini bir alana yoğun şekilde dağıtarak temizlenen yüzeyde yüksek bir darbe kuvveti oluşturur. Konsantre bir alanda derinlemesine temizlik için dar bir kalem püskürtme akışını kullanın. Ancak bu bazı yüzeylere zarar verebileceğinden dikkatli kullanın.
- Geniş bir fan püskürtme modeli, suyun etkisini daha geniş bir alana dağıtarak yüzey hasarı riskini azaltır ve mükemmel temizleme eylemi sağlar. Geniş yüzey alanları, geniş bir fan püskürtme modeli kullanılarak daha hızlı temizlenebilir.

Kendinden Emişli Emme Hortumunun Takılması (Şekil K)

Bir kovadan veya başka bir tatlı su kaynağından su çekmek için kendinden emişli emme hortumunu kullanın.

İKAZ: Sabun, kimyasallar, cam temizleyicisi, bitki yemi, gübre veya çamaşır suyu gibi kirli veya aşındırıcı sıvıları emmek için kullanmayın. Tuzlu suyla kullanmayın.

NOT: Emme hortumunu 28 takarken çapraz düğümlemekten kaçının. Çapraz düğümlemek kaçaklara neden olur.

1. Kendinden emişli emme hortumunu 28 basınçlı yıkama ünitesine bağlamak için 8, emme hortumu bileziğini 31 su girişine 17 geçirin.
2. Emme hortumu bileziğini 31 elle güvenli bir şekilde sıkın.
NOT: Kullanımdan sonra emme hortumunu daima çıkartın.
3. Emme hortumunun diğer ucunu, üzerinde emme hortumu filtresi 30 olacak şekilde bir temiz su kabına veya bir tatlı su kaynağına koyun.
4. Emme hortumundaki şamandırayı 29 filtre 30 sıvı içinde kalacak şekilde ayarlayın.
5. Kullanılacak doğru uç parçasını seçin. **Uç Parçalarının Takılması**
6. Yaptığınız iş tamamlandıktan sonra, emme hortumunu temiz su içeren bir kaba yerleştirin ve durulamak için temiz suyu sistemden çekin.

NOT: Kendinden emişli emme hortumunu kullanırken, basınçlı yıkayıcının kendi kendini temizlemesi birkaç dakika alabilir. Basınçlı yıkayıcının açık olduğundan ve basınç tahliye edilene kadar püskürtme çubuğundaki tetiğin çekildiğinden emin olun.

Yüksek Basınçlı Köpük Püskürtücünün Takılması (Şekil L)

1. Yüksek basınçlı köpük püskürtücü haznesinin 26 püskürtme borusuna 2 takmak için uç parça düğmesine 3 basın ve köpük püskürtücü haznesini takın.
2. Uç parça düğmesini 3 serbest bırakarak yüksek basınçlı köpük püskürtücü haznesini 26 yerine kilitleyin.
3. Yerine kilitlendiğinden emin olmak için yüksek basınçlı köpük püskürtücü haznesini 26 sıkıca çekin.

NOT: Köpük püskürtücü haznesi püskürtme borusunun altında konumlandırılmalıdır. Püskürtme borusuna sabun damlamasına neden olacağı için, yüksek basınçlı köpük püskürtücü haznesini püskürtme borusunun üzerine yerleştirmeyin. Yüksek basınçlı köpük püskürtücü haznesinin 26 püskürtme ucu dikey veya yatay uygulama için döner.

KULLANMA

Kullanma Talimatları



UYARI: Güvenlik talimatlarına ve geçerli yönetmeliklere daima uyun.



UYARI: Ciddi yaralanma riskini azaltmak için herhangi bir ayar yapmadan ya da parça veya aksesuarları söküp takmadan önce aleti kapatın ve aküyü ayırın. Aletin yanlışlıkla çalıştırılması yaralanmaya neden olabilir

Bataryaların Takılması ve Sökülmesi (Şekil M, N)

Bu basınçlı yıkama makinesi, eşit kapasitede iki batarya ile çalışacak şekilde tasarlanmıştır. Basınçlı yıkama makinesi tek bir batarya ile çalışmaz ve farklı kapasiteye sahip bataryalar kullanılıyorsa, daha küçük kapasiteli bataryanın bitmesi aletin kapanmasına neden olur

NOT: En iyi sonucu almak için, her iki bataryanın tamamen şarj edildiğinden emin olun.

Bataryaların Takılması



UYARI: Bataryaları takmadan önce hız seçme düğmesini KAPALI şeklinde orta konumda olduğundan emin olun.



DIKKAT: Ünite, batarya yuvası kapağı açıkken çalışmayı durdurur. Hız seçme düğmesi HI (Yüksek) veya LO (Düşük) konumdaysa, batarya yuvası kapağı kapandığında ünite açılır.



DIKKAT: Batarya yuvası kapağını kapatırken tetiği tutmayın.

1. Batarya yuvası kapağının 20 kilidini açın, batarya yuvası kapağının mandalını 21 saatin tersi yönde döndürün ve batarya portuna erişmek için batarya portu kapağını açın.
2. Bataryaları 35 batarya yuvasının içindeki raylarla hizalayın, bataryaları alete tam olarak sıkıca oturana kadar kaydırın ve yerinden çıkmadıklarından emin olun.
3. Batarya port kapağını 20, kilitlemek için batarya port kapağını 20 basınçlı yıkama ünitesine 8 sızdırmazlık sağlayacak şekilde kapatın.
4. Batarya portu kapağını kilitlemek için batarya portu kapağı mandalını 21 saat yönünde çevirin. Aleti çalıştırmadan önce batarya portu kapağının tam olarak yerine oturduğundan emin olun.

NOT: Batarya portu kapağı tam olarak kapatılmazsa ve mandal kapatılmazsa ünite çalışmaz.

Bataryaların Çıkarılması

1. Batarya portu kapağı mandalını 21 saat yönünün tersine çevirin ve bataryalara 35 erişmek için batarya portu kapağını çekerek açın.
2. Bataryalardaki serbest bırakma düğmelerine 36 basın ve bataryaları 35 aletten dışarı çekin.

- Bataryaları bu klavyezun şarj cihazı kısmında açıldığında gibi bir şarj cihazına takın.
- Batarya portu kapağını **20** basınçlı yıkama ünitesine **8** tam oturacak şekilde kapatın ve kilitleyin. Batarya portu kapağının tam olarak yerine oturduğundan emin olun.

Enerji Göstergeli Bataryalar (Şekil B)

Bazı Bazı DEWALT bataryalarda, üç yeşil LED lambasından oluşan ve bataryada kalan şarj seviyesini gösteren bir enerji durum göstergesi mevcuttur.

Yakıt göstergesini çalıştırmak için yakış göstergesi düğmesine **43** basın ve basılı tutun. Üç yeşil LED lambasının bir kombinasyonu kalan şarj seviyesini gösterecek şekilde yanacaktır. Bataryadaki şarj seviyesi kullanılabilir limitin altındayken, enerji göstergesi yanmaz ve bataryanın şarj edilmesi gerekir.

NOT: Yakıt göstergesi sadece akü grubunda kalan şarjın bir göstergesidir. Bu gösterge, aletin işlevselliğini göstermez ve ürün bileşenlerine, sıcaklığa ve son kullanıcı uygulamasına göre farklılık gösterebilir.

Doğru El Pozisyonu (Şekil O)

UYARI: Ciddi yaralanma riskini azaltmak için, **DAIMA** şekilde gösterilen uygun el pozisyonunu kullanın.

UYARI: Ciddi yaralanma riskini azaltmak için, ani tepki ihtimaline karşı aleti **DAIMA** sıkıca tutun.

Doğru tutma pozisyonu her bir elin tutma sapının **5** üzerinde ve diğer elin püskürtme kolu **4** üzerinde olduğu konumdur.

Basinçli Yıkama Ünitesi Doğru Konumu (Şekil A, C)

DİKKAT: Çalıştırmadan önce:

Üniteyi daima ayakları **16** ve tekerlekleri **15** yerde olacak şekilde sağ tarafı yukarı bakacak şekilde tutun, bkz. Şekil C.

NOT: Basınçlı yıkayıcıyı asla dikey dururken, yan yatarken veya yerde ters çevrilmiş durumdayken kullanmaya çalışmayın.

Hız Seçme Düğmesi (Şekil A, P)

Bu basınçlı yıkayıcı, size daha hassas işler için yüksek basınçta veya dilerseniz daha düşük basınçta çalıştırma seçeneği sunar ve ayrıca yüksek performanslı temizlik için basıncı artırabilirsiniz.

Hız seçme düğmesi **9** aşağıdaki üç konuma sahiptir;

- Off (Kapalı), orta.
- HI (Yüksek), sağ taraf.
- LO (Düşük), sol taraf.

Basınçlı yıkayıcıyı AÇIK konuma getirmek için hız seçme düğmesini **9** sağa ya da sola getirin.

Basınçlı yıkayıcıyı KAPALI konuma getirmek için hız seçme düğmesini **9** ortaya getirin.

Daha yüksek basınçlı yıkama için, hız seçme düğmesini **9** sağda "HI" konumuna getirin. Bu mod, daha yüksek basınç/Bar değerine ihtiyaç duyulan uygulamalar için en iyisidir.

Daha düşük basınçlı yıkama için, hız seçme düğmesini **9** solda "LO" konumuna getirin. Bu mod, daha hassas bir temizlik

gerektiren projeler için idealdir. Bu mod ayrıca genellikle daha uzun bir çalışma süresi sunar.

NOT: Basınçlı yıkama makinesi "HI" modundayken çalışma süresi, "LO" modunda olduğu süreye göre daha azdır.

Turbo takviye modunu etkinleştirmek için, takviye düğmesine **19** basın, etkinleştildiğinde yeşil LED yanar. Bu mod, kullanılabilir maksimum Bar değeri gerektiren uygulamalar için en iyisidir.

NOT: Turbo takviye modu maksimum on dakika süreyle kadar çalışır. Beş dakikadan önce turbo takviye modundan çıkmak için takviye düğmesine **19** tekrar basarsanız, hız seçme düğmesinin **9** ayarlandığı moda geri dönersiniz. On dakikanın sonuna yaklaştığınızda yeşil LED yanıp sönmeye başlayacak ve turbo takviye modu zaman aşımına uğradıktan sonra ünite hız seçme düğmesinin **9** ayarlandığı moda geri döner.

NOT: Takviye modu tam on dakika kullanıldıktan sonra, takviye düğmesine **19** tekrar bastığınızda ünite takviye moduna dönebilir.

NOT: Takviye modu kullanıldığında genel çalışma süresi kısılır.

Basinçli Yıkama (Şekil A-P)

UYARI: Ciddi yaralanma riskini azaltmak için, **üniteyi kapatın ve bataryayı çıkartın ve herhangi bir ayarlama veya ekleri veya aksesuarları çıkarma/takma işlemi bu şekilde yapın. Yanlışlıkla çalıştırılması yaralanmaya yol açabilir.**

Yüzeyin Temizlik İçin Hazırlanması

- Çocuk oyuncakları veya bahçe mobilyaları gibi tehlike oluşturabilecek nesnelere alandan uzaklaşın.
- Tüm kapı ve pencerelerin sıkıca kapatıldığından emin olun. Yakındaki tüm bitkileri ve ağaçları, herhangi bir aşırı püskürtmeden zarar görmemelerini sağlamak için bir mobilya örtüsüyle koruyun.
- Temizlik yapılacak alanda temiz suyla ön durulama yapın.
- Yalnızca basınçlı yıkama makineleri için formüle edilmiş deterjanları kullanın.
- Deterjanı kullanmadan önce daima önemsiz bir yerde test edin.

Basınçlı Yıkama Ünitesinin Kullanıma Hazırlanması

TEHLİKE: Sıvı püskürme ve yaralanma riski. Yüksek basınç ayarını kullanırken, yüksek basınçlı püskürtmenin korunmasız cilt, göz veya herhangi bir evcil veya yabani hayvanla temas etmesine İZİN VERMEYİN. Ciddi yaralanmalarla sonuçlanabilir.

DİKKAT: Çalıştırmadan önce:

1. Yüksek basınç hortumunu basınçlı yıkayıcıya ve basınçlı yıkama borusuna takın. Yüksek basınç hortumunu basınçlı yıkayıcıya ve basınçlı yıkama borusuna bağlama talimatları için, **Montaj ve Ayarlar** başlığı altındaki **Yüksek Basınç Hortumunun Takılması** bölümüne bakın.
2. Su kaynağını basınçlı yıkayıcıya bağlayın. Su kaynağını basınçlı yıkayıcıya bağlama talimatları için, **Montaj ve Ayarlar** başlığı altındaki **Bahçe Hortumunun Takılması** bölümüne bakın.

- İki bataryayı **35** takın. Batarya portu kapağını **20** kapatın ve kilitleyin. Kapağın tam olarak yerine oturduğundan emin olmak için lütfen bkz. **Bataryaların Takılması ve Çıkartılması** başlığı altındaki **Bataryaların Takılması** bölümüne bakın.

Püskürtme Çubuğunun Hazırlanması (Şekil A, F)

ÖNEMLİ: Basınçlı yıkama ünitesini kapatmadan önce, tetik kilidini **6** devre dışı bırakın ve tetiğe **7** basın.

- Püskürtme çubuğu, kullanım öncesinde takılmalıdır. Lütfen **Montaj ve Ayarlar** başlığının altındaki **Püskürtme Çubuğunun Takılması** bölümüne bakın.
- Tetik güvenlik kilidini **6** devre dışı bırakın.
- Su kaynağını açın.
- Tetiğe **7** basın. Sistemin havasını boşaltmak için tetiği 30 saniye basılı tutun.
- Su akışında halen hava varsa, püskürtme çubuğundan su akıtmaya devam edin.

Bir Yüzeyin Temizlenmesi (Şekil P)

- Basınçlı yıkayıcıyı çalıştırmak için hız seçme düğmesini **9** HI (Yüksek) veya LO (Düşük) konumuna getirin.
- Temizleme yüzeyine su püskürtmek için en iyi açı 45°'dir.
 - Yükümlenmiş püskürtme, kir partiküllerinin yüzeye gökürdülmesine neden olabilir.
 - Dikey yüzeylerde çalışırken, deterjanın aşağı kaymasını ve çizgi izlerine neden olmasını önlemek için alttan başlayıp yukarı doğru deterjan uygulamak en iyisidir.
- Püskürtme kolunu ayırmak için tetiği bırakın.

Basınçlı Yıkayıcının Taşınması (Şekil A–D)

- Basınçlı yıkama makinesini **8** kapatmak için hız seçme düğmesini **9** orta konuma getirin. Ardından su kaynağını kapatın.
- Püskürtme çubuğu **2** güvenli bir yöne doğrultun ve kalan su basıncını boşaltmak için tetiğe **7** basın.
- Püskürtme çubuğu tamamen boş olduğunda teleskopik kolu **12** çekin ve tekerlekleri **15** kullanarak basınçlı yıkama makinesini sonraki konumuna çekin.

Kapatılması (Şekil A, H, I, N, P)

- Basınçlı yıkama makinesini **8** kapatmak için hız seçme düğmesini **9** orta konuma getirin. Ardından su kaynağını kapatın ve bataryaları basınçlı yıkama makinesinden **8** çıkartın.
- Tetiğe **7** basarak kalan basıncı boşaltın ve püskürtme çubuğundan **2** artık hiç su gelmeyinceye kadar bekleyin.
- Tetik güvenlik kilidini **6** etkinleştirin.
- Bahçe hortumunu su girişinden **17** çekin.
- Yüksek basınç hortumunu **1** yüksek basınçlı su çıkışından **18** ve tahliye hortumundan ayırın.

Uç Parçasının Temizlenmesi (Şekil A, Q)

- !** **UYARI:** Ciddi yaralanma riskini azaltmak için, üniteyi kapatın ve bataryayı çıkartın ve herhangi bir ayarda veya ekleme veya aksesuarları çıkarma/ takma işlemini bu şekilde yapın. Yanlışlıkla çalıştırma yaralanmaya yol açabilir.

Uç parçası, kir gibi yabancı maddelerle tıkanırsa aşırı basınç oluşabilir. Uç parçası kısmen tıkanırsa veya engellenirse, pompa basıncında ani yükselip alçalmalar yaşanır. Uç parçası temizleyiciyi kullanarak uç parçasını hemen temizleyin.

- Basınçlı yıkama makinesini **8** kapatmak için hız seçme düğmesini **9** orta konuma getirin.
- Su kaynağını kapatın ve bataryaları basınçlı yıkama makinesinden **8** çıkartın.
- Herhangi bir su basıncını tahliye etmek için püskürtme kolu **4** üzerindeki tetiğe **7** basın.
- Uç parçasını püskürtme çubuğundan **2** çıkartmak için püskürtme çubuğu üzerindeki uç parçası düğmesine **3** basın ve uygun ucu takın.
- Uç parçası temizleme aletini **27** kullanarak uç parçasındaki tüm pislikleri temizleyin.
- Musluktan veya bahçe hortumundan gelen suyu uç parçasından akıtın.

Emme Hortumu (Şekil R)

- Emme hortumunu **28** temizlemek için, basınçlı yıkama makinesini kapatın.
- Herhangi bir su basıncını tahliye etmek için tetik düğmesini çekin.
- Emme hortumunu **28** basınçlı yıkama makinesinden çıkartın.
- Emme hortumunu temizlemek için bir bahçe hortumundan su kullanarak emme hortumunu iyice durulayın ve tamamen kurumasını bekleyin.

Emme Hortumu Filtresi (Şekil R)

- Emme hortumunun ucundaki **28** filtreyi **30** saatin aksi yönde çevirerek çıkartın.
- Filtrenin içindeki süzgeci çıkartın.
- Tüm parçaları temiz suyla durulayın ve yeniden birleştirin.

BAKIM

Elektrikli aletiniz minimum bakımla uzun bir süre çalışacak şekilde tasarlanmıştır. Kesintisiz olarak memnuniyet verici bir şekilde çalışması gerekli özenin gösterilmesine ve düzenli temizliğe bağlıdır.

- !** **UYARI:** Ciddi yaralanma riskini azaltmak için herhangi bir ayar yapmadan ya da parça veya aksesuarları söküp takmadan önce aleti kapatın ve aküyü ayırın. Aletin yanlışlıkla çalıştırılması yaralanmaya neden olabilir.

Şarj cihazı ve akü bakım gerektirmezler.

Servis merkezi iletişim bilgileri için lütfen bu kılavuzun arka sayfasına bakın veya www.2helpU.com adresini ziyaret edin.

Yağlama

Elektrikli aletiniz ek bir yağlama gerektirmemektedir.

Temizleme

- !** **UYARI:** Elektrik çarpması ve mekanik tehlike. Temizlemeden önce fiş güç kaynağından çekin ve/veya bataryaya çıkarılabilir tipteyseniz bataryayı üründen çıkarın.

- !** **UYARI:** Güvenli ve verimli çalışmayı sağlamak için ürünü ve havalandırma deliklerini (eğer varsa) her zaman temiz tutun. Havalandırma delikleri kuru, yumuşak, metalik olmayan bir fırça ve/veya uygun bir elektrikli

süpürgesi kullanılarak temizlenebilir. Su veya temizlik çözümü kullanmayın.



UYARI: Havalandırma deliklerinin içinde ve etrafında toz toplanması halinde bu toz ve kiri, kuru hava kullanarak ana gövdeden temizleyin. Bu işlemi gerçekleştirirken onaylı bir göz koruması ve onaylı toz maskesi takın.



UYARI: Ürünün metalik olmayan parçalarını temizlemek için asla solvent veya başka sert kimyasal kullanmayın. Bu kimyasallar bu parçalarda kullanılan malzemeleri güçsüzdendirir. Yalnızca su ve yumuşak sabunla nemlendirilmiş bir bez kullanın. Ürünün içerisine kesinlikle sıvı kaçmasına izin vermeyin. Ürünün herhangi bir kısmını asla bir sıvının içerisine daldırmayın.

sorumluluğundadır. Daha sonra atığı, genellikle ücretsiz olarak kabul edecek olan resmi bir atık toplama merkezine veya geri dönüşüm kampanyasına katılan bir bayiye götürün. Ambalajlar, işaretli malzeme koduna göre çöpe atılmalıdır. Kullanım ve güvenlik talimatları ancak ilgili ürün artık kullanılmadığında çöpe atılmalıdır.

Atıkların yönetimiyle ilgili rehberlik için lütfen yerel yönetim biriminize/belediyenize danışın. Daha fazla bilgi için www.2helpU.com adresini ziyaret edin ve yukarıdaki QR kodunu tarayın.

Saklama (Şekil C, E, S)

- Donma sıcaklığının üzerindeki kuru ve üstü kapalı bir yerde, bataryaları çıkarılmış olarak saklayın. KAPALI YERLERDE MUHAFAZA EDİN.
- Yüksek basınç hortumu, basınçlı yıkama ünitesi, uç parçaları ve püskürtme çubuğundaki suyu daima tam olarak boşaltın.
- Uç parçaları, saklama bölmesindeki uç parçası saklama yuvalarında saklanabilir **41** bkz. Şekil E ve Şekil S.
- Yüksek basınç hortumu ve emme hortumu kafes ve basınçlı yıkama ünitesi arasında sarılı ve sabitlenmiş olarak saklanabilir **8** bkz. Şekil C.
- Püskürtme çubuğu saklama bölmesinde üç parçaya bölünerek saklanabilir **41** bkz. Şekil E ve Şekil S.
- Yüksek basınçlı köpük haznesi **26** basınçlı yıkama ünitesindeki yerleşik depolama alanında boş olarak saklanabilir bkz. Şekil C.

Dahili Tahliye Yerleri (Şekil T)

Aksesuar saklama bölümünde su birikmesini önlemek için DCMPW1600 dahili drenaj yerlerine sahip olacak şekilde tasarlanmıştır. Tahliye deliği **42** basınçlı yıkama ünitesinin **8** alt kısmında bulunur, bkz. Şekil T.

İsteğe Bağlı Aksesuarlar



UYARI: Şuna dikkat edilmelidir ki DEWALT tarafından tedarik veya tavsiye edilenler dışındaki aksesuarlar bu ürün üzerinde test edilmediğinden, söz konusu aksesuarların bu aletle birlikte kullanılması tehlikeli olabilir. Yaralanma riskini azaltmak için, bu üründe sadece Bu ürünle, DEWALT tarafından önerilen aksesuarlar kullanılmalıdır.

Uygun aksesuarlarla ilgili daha fazla bilgi almak için satış noktalarıyla görüşün.

Çevrenin Korunması



Ürünler/bataryalar geri dönüşüm yapılabilir, fakat üzerinde çarpı işaretli bir çöp tenekesi işareti olanlar normal evsel atıklarla birlikte çöpe atılmamalıdır. Bataryaları tamamen bitirip ayırın ve mümkünse tüm ışık kaynaklarını üründen ayırın. Üründe bulunan kişisel verilerin silinmesi kullanıcının

SORUN GIDERME



UYARI: Tehlikeli Çalışma Riski. Üniteye bakım yapmadan önce elektrik beslemesini çıkarın veya bağlantısını kesin, su kaynağını kapatın, kalan basıncı boşaltın ve püskürtme kolu kilidini etkinleştirin.

SORUN	SEBEP	ÇÖZÜM
Motor başlamıyor.	Bataryalar doğru şekilde takılmamış.	Bataryanın nasıl takıldığını kontrol edin.
	Bataryalar şarj edilmemiş.	Batarya şarj gerekliliklerini kontrol edin.
	Hız seçme düğmesinin KAPALI konumunda olduğundan emin olun.	Düğmeyi HI (Yüksek) veya LO (Düşük) konumuna getirin.
	Boru tetiğine basılmıyor.	Tetiğe, düğme ON (AÇIK) konumdayken basın.
	Batarya bağlantı noktası kapağı tam sürgülenmemiş.	Batarya bağlantı noktası kapağını tamamen kapalı konuma bastırın ve batarya bağlantı noktası kapak kilidinin kilidi konumunda olduğundan emin olun.
Ünite yüksek basınca ulaşmıyor.	Su musluğu tamamen açık değil.	Su vanasını tamamen açın.
	Su giriş filtresi tıkalı.	Filtreyi çıkarın ve temizlemek için durulayın.
	Uç parçası aşınmış.	Yeni uç parçasıyla değiştirin.
	Pompa hava emiyor.	Hortumların ve bağlantı parçalarının hava sızdırmazlığını kontrol edin. Uç parçasından düzenli su akışı çıkana kadar tetiği sıkarak makineyi KAPATIN ve pompaya boşaltın.
	Su beslemesi sınırlı.	Su hortumunda bükülme, sızıntı ve tıkanıklık olup olmadığını kontrol edin.
Çıkış basıncı yüksek/düşük olarak değişiyor.	Yeterli giriş suyu kaynağı yok.	Suyu tam güçle açın - hortumda sızıntı ve bükülme olup olmadığını kontrol edin.
	Pompa hava emiyor.	Hortumların ve bağlantı parçalarının hava sızdırmazlığını kontrol edin. Uç parçasından düzenli su akışı çıkana kadar tetiği sıkarak makineyi KAPATIN ve pompaya boşaltın.
	Su giriş filtresi tıkanmış.	Tıkanıklığı gidermek amacıyla suyla durulayın.
	Tahliye uç parça başlığı tıkalı.	Kalıntılar basınçla üfleğin veya temizleyerek çıkarın.
	Köpük püskürtücü haznesi boş.	Daha fazla deterjan ekleyin.
Deterjan yok.	Köpük püskürtücü haznesi doğru şekilde bağlanmamış.	Bağlantıları kontrol edin. Köpük püskürtücü haznesinin püskürtme borusuna tam olarak doğru takıldığını kontrol edin.
	Deterjan çok kalın.	Yalnızca basınçlı yıkama makinelerinde kullanılması önerilen deterjanları kullanın. Üreticinin seyreltme talimatlarını izleyin.
	Hasarlı veya tıkanmış deterjan emme bağlantı noktaları.	Tıkanıklıkları giderin ve deterjan emme bağlantı noktalarının üzerinden ilk su akıtın.
	Tahliye uç parça başlığı tıkalı.	Kalıntılar basınçla üfleğin veya temizleyerek çıkarın. Birken kirleri temizlemek için uç parça başlığından ilk su geçirin.
	Akış kontrol düğmesi kapalı.	Yüksek basınçlı köpük püskürtücü haznesinin üstündeki akış kontrol düğmesini ayarlayın.
	Bahçe hortumu bağlantısını sızdırıyor.	Bağlantıları sıkın.
	Yerinde olmayan/aşınmış lastik pul.	Hortum adaptörü pulunu değiştirin.
Emme hortumu kendiliğinden hava tahliyesi yapmıyor.	Bağlantıları gevşek.	Bağlantıları sıkın.
	Filtre tamamen suya daldırılmamış.	Şamandırayı ayarlayın ve filtrenin tamamen sıvıyla kaplı kalmasını sağlayın.
	Pompanın havayı tahliye etmesi için daha fazla zaman tanıyın.	İlk başta kendiliğinden hava tahliyesi birkaç dakika sürebilir. Ünitenin açık olduğundan ve tetiğin sıkıldığından emin olun.
Püskürtme borusunda veya uzatmada kaçak var.	Püskürtme borusu düzgün şekilde takılmamış.	Lütfen bkz. Püskürtme Borusunun Takılması bölümü, Montaj ve Ayarlar .
	Bozuk O-halka.	Bunun için 1-800-4-DEWALT (1-800-433-9258) nolu telefonu arayarak DEWALT müşteri hizmetleri temsilcisiyle temas kurun.
Pompadan aşırı ses geliyor.	Pompa hava emiyor.	Hortumların ve bağlantı parçalarının hava sızdırmazlığını kontrol edin. Uç parçasından düzenli su akışı çıkana kadar tetiği sıkarak makineyi KAPATIN ve pompaya boşaltın.
Pompa su sızdırıyor.	Bağlantıları gevşek.	Tüm bağlantıların sıkı olduğunu kontrol edin.
	Su contaları hasarlı veya aşınmış.	Bunun için 1-800-4-DEWALT (1-800-433-9258) nolu telefonu arayarak DEWALT müşteri hizmetleri temsilcisiyle temas kurun.
Yağ kaçağı var.	Yağ contaları hasarlı veya aşınmış.	Bunun için 1-800-4-DEWALT (1-800-433-9258) nolu telefonu arayarak DEWALT müşteri hizmetleri temsilcisiyle temas kurun.
Motordan ses geliyor ancak çalışmıyor.	Sistemde artık basınç var.	Üniteyi kapatın, basıncı tahliye etmek için püskürtme borusu tetiğine basın, ardından üniteyi açın.
	Basınçlı yıkama makinesi uzun süre kullanılmamış.	Bunun için 1-800-4-DEWALT (1-800-433-9258) nolu telefonu arayarak DEWALT müşteri hizmetleri temsilcisiyle temas kurun.

ΠΛΥΣΤΙΚΟ ΠΙΕΣΗΣ ΜΠΑΤΑΡΙΑΣ

DCMPW1600

Έγγραφο διαθέσιμο στο Διαδίκτυο

www.2helpU.com/DoC/ ή

www.2helpU.com/DoC/index/xxx*

*Για απευθείας πρόσβαση, αντικαταστήστε το "xxx" με τον αριθμό μοντέλου του προϊόντος ο οποίος αναφέρεται στην πινακίδα στοιχείων ή στη συσκευασία του προϊόντος.



- Εγχειρίδιο οδηγιών
- Δήλωση Συμμόρφωσης (DoC)
- Δεδομένα Εκπομπών Προϊόντων (PED): Πληροφορίες σχετικά με Θόρυβο, Κραδασμούς και Σκόνη (δεν έχει εφαρμογή σε όλα τα προϊόντα)

ΠΡΟΕΙΔΟΠΟΙΗΣΗ: Διαβάστε όλες τις προειδοποιήσεις ασφαλείας, τις οδηγίες, τις εικόνες και τις προδιαγραφές στο παρόν εγχειρίδιο, καθώς και τις ενότητες σχετικά με μπαταρίες και φορτιστές που παρέχονται στο αρχικό εγχειρίδιο ενός εργαλείου ή το

Ξεχωριστό εγχειρίδιο Μπαταρίας και Φορτιστές. Για την απόκτηση εγχειριδίων μπορείτε να επικοινωνήσετε με το τμήμα Εξυπηρέτησης πελατών (ανατρέξτε στο οπισθόφυλλο αυτού του εγχειριδίου).

Τεχνικά χαρακτηριστικά

	DCMPW1600
Είσοδος τάσης	2x18 V _{DC}
Τύπος μπαταριών	Ιόντων λιθίου
Τύπος	1
Ονομαστική ογκομετρική ροή	4,5 L/min
Μέγιστη ογκομετρική ροή νερού	5,5 L/min
Ονομαστική πίεση	110 bar / 1600 PSI / 11 MPa
Μέγιστη πίεση	165 bar / 2390 PSI / 16,5 MPa
Μέγιστη θερμοκρασία εισόδου	50 °C
Μέγιστη πίεση εισόδου	1 MPa (10 bar)
Δύναμη απώθησης του πιστολιού στη μέγιστη πίεση	21 N
Βαθμός προστασίας μοτέρ	IPX5
Νερό εισόδου	Κρύο καθαρό νερό
Βάρος	10,9 kg

Ορισμοί: Οδηγίες ασφαλείας

Οι παρακάτω ορισμοί περιγράφουν το επίπεδο σοβαρότητας για κάθε προειδοποιητική λέξη. Παρακαλούμε διαβάστε το εγχειρίδιο και δώστε προσοχή σε αυτά τα σύμβολα.

! **ΚΙΝΔΥΝΟΣ:** Υποδεικνύει μια επικείμενη επικίνδυνη κατάσταση, η οποία, εάν δεν αποφευχθεί, **θα** προκαλέσει **θάνατο ή σοβαρό τραυματισμό.**

! **ΠΡΟΕΙΔΟΠΟΙΗΣΗ:** Υποδεικνύει μια ενδεχομένου επικίνδυνη κατάσταση, η οποία, εάν δεν αποφευχθεί,

θα μπορούσε να προκαλέσει θάνατο ή σοβαρό τραυματισμό.

! **ΠΡΟΣΟΧΗ:** Υποδεικνύει μια ενδεχομένου επικίνδυνη κατάσταση, η οποία, εάν δεν αποφευχθεί, **ενδέχεται να προκαλέσει τραυματισμό μικρής ή μέτριας σοβαρότητας.**

ΣΗΜΕΙΩΣΗ: Υποδεικνύει μια πρακτική που **δεν έχει σχέση με προσωπικό τραυματισμό** και η οποία, εάν δεν αποφευχθεί, **ενδέχεται να προκαλέσει υλική ζημιά.**

! Υποδηλώνει κίνδυνο ηλεκτροπληξίας.

! Υποδηλώνει κίνδυνο πυρκαγιάς.

ΣΗΜΑΝΤΙΚΕΣ ΟΔΗΓΙΕΣ ΑΣΦΑΛΕΙΑΣ

! **ΠΡΟΕΙΔΟΠΟΙΗΣΗ:** Όταν χρησιμοποιείτε αυτό το πλυστικό πίεσης, πρέπει να τηρείτε πάντα βασικές προφυλάξεις, περιλαμβανομένων των εξής:

- Αυτό το μηχάνημα δεν προορίζεται για χρήση από άτομα (περιλαμβανομένων παιδιών) με μειωμένες σωματικές, αισθητηριακές ή διανοητικές ικανότητες, ή με έλλειψη εμπειρίας και γνώσης.
- Τα παιδιά πρέπει να επιτηρούνται, ώστε να διασφαλίζεται ότι δεν παίζουν με τη συσκευή.
- Διαβάστε όλες τις οδηγίες πριν χρησιμοποιήσετε το προϊόν.
- Για να μειώσετε τον κίνδυνο σωματικής βλάβης, απαιτείται στενή επίβλεψη όταν ένα προϊόν χρησιμοποιείται κοντά σε παιδιά.
- Πρέπει να γνωρίζετε πώς να σταματήσετε τη λειτουργία του προϊόντος και να εκτονώνετε τις πιέσεις γρήγορα. Εξοικειωθείτε πλήρως με τα στοιχεία χειρισμού.
- Παραμένετε σε εγρήγορση – προσέχετε τις ενέργειές σας.
- Μη χρησιμοποιείτε αυτό το προϊόν όταν είστε κουρασμένοι ή υπό την επήρεια οινοπνεύματος ή ναρκωτικών ουσιών.
- Απομακρύνετε από την περιοχή λειτουργίας όλα τα πρόσωπα και ζώα.
- Μην τεντώνετε υπερβολικά και μη στέκεστε πάνω σε ασταθές στήριγμα. Διατηρείτε πάντα καλή στήριξη στα πόδια σας και καλή ισορροπία.
- Τηρείτε τις οδηγίες συντήρησης που παρέχονται στο εγχειρίδιο.

! **ΠΡΟΕΙΔΟΠΟΙΗΣΗ:** Κίνδυνος έγχυσης υγρού στο σώμα ή τραυματισμού – μην κατευθύνετε το ρεύμα εξόδου προς πρόσωπα ή ζώα.

! **ΠΡΟΕΙΔΟΠΟΙΗΣΗ:** Διαβάστε πλήρως το παρόν εγχειρίδιο πριν επιχειρήσετε να συναρμολογήσετε, χρησιμοποιήσετε ή εγκαταστήσετε το προϊόν.

! **ΠΡΟΕΙΔΟΠΟΙΗΣΗ:** Αυτή η μονάδα έχει σχεδιαστεί για συγκεκριμένες εφαρμογές. Δεν πρέπει να τροποποιηθεί και/ή να χρησιμοποιηθεί για οποιαδήποτε εφαρμογή άλλη από αυτές που σχεδιάστηκε.

ΕΙΔΟΠΟΙΗΣΗ: Πάντα φυλάσσετε το πλυστικό πίεσης σε τοποθεσία όπου η θερμοκρασία δεν θα πέσει κάτω από

Μπαταρίες				Φορτιστές/Χρόνοι φόρτισης (λεπτά)***									
Αρ. κατ.	V _{DC}	Ah	Βάρος (kg)	DCB104	DCB107	DCB112/ DCB1102	DCB113	DCB115/ DCB1104	DCB116	DCB117	DCB118	DCB132	DCB119
DCB546	18/54	6,0/2,0	1,08	60	270	170	140	90	80	40	60	90	X
DCB547/G	18/54	9,0/3,0	1,46	75*	420	270	220	135*	110*	60	75*	135*	X
DCB548	18/54	12,0/4,0	1,46	120	540	350	300	180	150	80	120	180	X
DCB549	18/54	15,0/5,0	2,12	125	730	450	380	230	170	90	125	230	X
DCB181	18	1,5	0,35	22	70	45	35	22	22	22	22	22	45
DCB182	18	4,0	0,61	60/40**	185	120	100	60	60/45**	60/40**	60/40**	60	120
DCB183/B/G	18	2,0	0,40	30	90	60	50	30	30	30	30	30	60
DCB184/B/G	18	5,0	0,62	75/50**	240	150	120	75	75/60**	75/50**	75/50**	75	150
DCB185	18	1,3	0,35	22	60	40	30	22	22	22	22	22	40
DCB187	18	3,0	0,54	45	140	90	70	45	45	45	45	45	90
DCB189	18	4,0	0,54	60	185	120	100	60	60	60	60	60	120
DCBP034/G	18	1,7	0,32	27	82	50	40	27	27	27	27	27	50
DCBP518/G	18	5,0	0,75	50	240	150	120	75	60	50	50	75	150

*Κωδικός ημερομηνίας 201811475B ή μεταγενέστερος

**Κωδικός ημερομηνίας 201536 ή μεταγενέστερος

***Αυτό ο πίνακας προορίζεται μόνο για καθοδήγηση, οι χρόνοι θα διαφέρουν ανάλογα με τη θερμοκρασία και την κατάσταση της μπαταρίας.

40 °F (4 °C). Οι ζημιές από παγετό δεν καλύπτονται από την εγγύηση.

 **ΠΡΟΕΙΔΟΠΟΙΗΣΗ:** Αυτό το μηχανήμα έχει σχεδιαστεί για χρήση με το καθαριστικό που προμηθεύει ή συστήα κατασκευαστής. Η χρήση οποιονδήποτε άλλων καθαριστικών ή χημικών μπορεί να επηρεάσει αρνητικά την ασφάλεια του μηχανήματος.

 **ΠΡΟΕΙΔΟΠΟΙΗΣΗ:** Κατά τη χρήση καθαριστικών υπό υψηλή πίεση μπορεί να σχηματιστούν αερολύματα. Η εισπνοή αερολυμάτων μπορεί να είναι επικίνδυνη για την υγεία.

 **ΠΡΟΕΙΔΟΠΟΙΗΣΗ:** Οι πίδακες υψηλής πίεσης μπορεί να είναι επικίνδυνοι σε περίπτωση κακής χρήσης τους. Ο πίδακας δεν πρέπει να κατευθύνεται προς άτομα, ηλεκτρικό εξοπλισμό υπό τάση ή προς το ίδιο το μηχανήμα.

 **ΠΡΟΕΙΔΟΠΟΙΗΣΗ:** Μη χρησιμοποιείτε το μηχανήμα κοντά σε ανθρώπους εκτός αν φορούν προστατευτικό ρουχισμό.

 **ΠΡΟΕΙΔΟΠΟΙΗΣΗ:** Μην κατευθύνετε τον πίδακα προς τον εαυτό σας ή προς άλλους για καθαρισμό ρούχων ή υποδημάτων.

 **ΠΡΟΕΙΔΟΠΟΙΗΣΗ:** Κίνδυνος έκρηξης – Μην ψεκάζετε εύφλεκτα υγρά.

 **ΠΡΟΕΙΔΟΠΟΙΗΣΗ:** Τα καθαριστικά υψηλής πίεσης δεν πρέπει να χρησιμοποιούνται από παιδιά ή από μη εκπαιδευμένο προσωπικό.

 **ΠΡΟΕΙΔΟΠΟΙΗΣΗ:** Οι εύκαμπτοι σωλήνες, τα εξαρτήματα σύνδεσης και οι συζεύξεις υψηλής πίεσης παίζουν σημαντικό ρόλο για την ασφάλεια του μηχανήματος. Χρησιμοποιείτε μόνο εύκαμπτους σωλήνες, εξαρτήματα σύνδεσης και συνδέσμου που συστήονται από τον κατασκευαστή.

 **ΠΡΟΕΙΔΟΠΟΙΗΣΗ:** Για την εξασφάλιση της ασφάλειας του μηχανήματος, χρησιμοποιείτε μόνο ανταλλακτικά γνήσια από τον κατασκευαστή ή εγκεκριμένα από τον κατασκευαστή.

 **ΠΡΟΕΙΔΟΠΟΙΗΣΗ:** Το νερό που έχει περάσει από διατάξεις αποτροπής αντίστροφης ροής θεωρείται μη πόσιμο.

 **ΠΡΟΕΙΔΟΠΟΙΗΣΗ:** Το μηχανήμα θα πρέπει να αποσυνδεθεί από την πηγή ισχύος του κατά τον καθαρισμό ή τη συντήρησή και κατά την αντικατάσταση εξαρτημάτων.

 **ΠΡΟΕΙΔΟΠΟΙΗΣΗ:** Μη χρησιμοποιείτε το μηχανήμα αν έχουν υποστεί ζημιά σημαντικά εξαρτήματα του μηχανήματος, π.χ. διατάξεις ασφαλείας, εύκαμπτοι σωλήνες υψηλής πίεσης, πιστόλι με σκανδάλη.

 **ΠΡΟΕΙΔΟΠΟΙΗΣΗ:** Ανάλογα με την εφαρμογή, μπορούν να χρησιμοποιηθούν προστατευμένα ακροστόμια για καθαρισμό υψηλής πίεσης, για δραματική μείωση της εκπομπής υδατικών αερολυμάτων (αεροζόλ). Ωστόσο, δεν επιτρέπουν όλες οι εφαρμογές τη χρήση μιας τέτοιας διάταξης. Αν δεν έχουν εφαρμογή ειδικά ακροστόμια για την προστασία από αερολύματα, μπορεί να χρειαστεί αναπνευστική μάσκα κλάσης FFP 2 ή ισοδύναμη, ανάλογα με το περιβάλλον καθαρισμού.

Σύμφωνα με τους εφαρμοσίμους κανονισμούς, η συσκευή δεν πρέπει ποτέ να χρησιμοποιηθεί σε δίκτυο πόσιμου νερού χωρίς έναν διαχωριστή συστήματος. Χρησιμοποιήστε έναν διαχωριστή σύμφωνα με το IEC 61770. Το νερό που περνάει μέσα από έναν διαχωριστή συστήματος θεωρείται μη πόσιμο.



1. **Μην αγγίζετε το φως ή την πρίζα με υγρά χέρια.**
2. **Αποφεύγετε την αθέλητη θέση σε λειτουργία.** Μετακινείτε τον διακόπτη της μονάδας στη θέση απενεργοποίησης πριν τη σύνδεση ή αποσύνδεση καλωδίου από πρίζα ρευματοληψίας.
3. **Ο ψεκασμός νερού δεν πρέπει ποτέ να κατευθύνεται προς οποιαδήποτε ηλεκτρική καλωδίωση ή προς το ίδιο το πλυστικό μηχάνημα πίεσης, διαφορετικά μπορεί να προκύψει θανάσιμη ηλεκτροπληξία.**
4. **Ο στενός πίδακας έχει συγκεντρωμένη ισχύ.** Δεν συνιστάται για χρήση σε βαμμένες επιφάνειες, ξύλινες επιφάνειες ή είδη στερεωμένα με αυτοκόλλητο υπόθεμα.
5. **Απομακρύνετε από την περιοχή λειτουργίας όλα τα πρόσωπα και ζώα.**
6. **Χρησιμοποιείτε πάντα και τα δύο χέρια κατά τη χρήση του πλυστικού πίεσης, για να διατηρείτε πλήρη έλεγχο της ράβδου ψεκασμού.**
7. **Μην αγγίζετε το ακροστόμιο ή τον πίδακα νερού κατά τη λειτουργία.** Ποτέ μην τοποθετείτε τα χέρια μπροστά από το ακροστόμιο.
8. **Φοράτε προστατευτικά γυαλιά ασφαλείας κατά τη λειτουργία.** Φοράτε προστατευτικό ρουχισμό και υποδήματα για προστασία από αθέλητο ψεκασμό.
9. **Αποσυνδέετε το πακέτο (τα πακέτα) μπαταριών από το εργαλείο όταν δεν χρησιμοποιείται το εργαλείο και πριν την αποσύνδεση του εύκαμπτου σωλήνα υψηλής πίεσης.**
10. **Ποτέ μη δένετε σε κόμπο και μην τσακίζετε τον εύκαμπο σωλήνα υψηλής πίεσης επειδή θα μπορούσε να προκύψει ζημιά. Επιθεωρείτε τακτικά τον εύκαμπο σωλήνα υψηλής πίεσης. Αντικαταστήστε τον εύκαμπο σωλήνα αμέσως αν έχει υποστεί ζημιά, έχει φθαρεί ή παρουσιάζει οποιεσδήποτε ενδείξεις ρωγμών, φυσαλίδων, μικρών οπών ή άλλη διαρροή. Ποτέ μην πιάνετε έναν εύκαμπο σωλήνα υψηλής πίεσης που παρουσιάζει διαρροή ή ζημιά.**
11. **Μη φυλάσσετε ή χρησιμοποιείτε το εργαλείο και το πακέτο μπαταριών σε θεσίες όπου η θερμοκρασία μπορεί να πέσει κάτω από τους 4 °C (39,2 °F) (όπως σε εξωτερικά υπόστεγα ή μεταλλικά κτίρια τον χειμώνα) ή υπερβεί τους 40 °C (104 °F) (όπως σε εξωτερικά υπόστεγα ή μεταλλικά κτίρια το καλοκαίρι).** Οι ζημιές από παγετό δεν καλύπτονται από την εγγύηση.
12. **Τηρείτε προσεκτικά όλες τις οδηγίες και προειδοποιήσεις για χημικά, πριν τη χρήση. Χρησιμοποιείτε μόνο εγκεκριμένα καθαριστικά για πλυστικά πίεσης. Μη χρησιμοποιείτε λευκαντικό, χλωρίνη ή οποιαδήποτε καθαριστικά που περιέχουν οξέα. Πάντα τηρείτε τις υποδείξεις στην ετικέτα του κατασκευαστή σχετικά με τη σωστή χρήση καθαριστικών.** Πάντα προστατεύετε τα μάτια, το δέρμα και το αναπνευστικό σύστημα από καθαριστικά.
13. **Το πλυστικό πίεσης δεν θα πρέπει να χρησιμοποιείται σε περιοχές όπου μπορεί να υπάρχουν αναθυμιάσεις.** Ένας ηλεκτρικός σπινθήρας θα μπορούσε να προκαλέσει έκρηξη ή πυρκαγιά.
14. **Για την ελαχιστοποίηση της ποσότητας νερού που εισέρχεται στο πλυστικό πίεσης, η μονάδα θα πρέπει να**

τοποθετείται όσο το δυνατόν πιο μακριά από τη θέση καθαρισμού κατά τη χρήση.

15. **Για την αποτροπή αθέλητης εξόδου νερού, το πιστόλι ψεκασμού θα πρέπει να προστατεύεται με ασφάλιση της σκανδάλης όταν δεν χρησιμοποιείται η συσκευή.**
16. **Για να διευκολύνεται η ελεύθερη κυκλοφορία του αέρα, το πλυστικό πίεσης ΔΕΝ θα πρέπει να καλύπτεται κατά τη λειτουργία του.**
17. **Ποτέ μην αγγίζετε, πιάνετε ή επιχειρείτε να καλύψετε με το χέρι μια μικρή οπή ή παρόμοιο σημείο διαρροής νερού στον εύκαμπο σωλήνα υψηλής πίεσης.** Το ρεύμα νερού ΕΙΝΑΙ σε υψηλή πίεση και ΘΑ διεισδύσει στο δέρμα.
18. **Χρησιμοποιείτε μόνο εύκαμπτους σωλήνες και αξεσουάρ με ονομαστικές τιμές λειτουργίας μεγαλύτερες από την τιμή πίεσης σε psi / bar του πλυστικού πίεσης.** Ποτέ να μη χρησιμοποιηθεί με αξεσουάρ ή μονάδες πουισοδύηποτε άλλου κατασκευαστή.
19. **Ποτέ μην παρακάμψετε τα χαρακτηριστικά ασφαλείας αυτού του προϊόντος.**
20. **Μη χρησιμοποιείτε το μηχάνημα αν λείπουν ή έχουν υποστεί ζημιά εξαρτήματα, και επίσης μην το χρησιμοποιείτε με μη εγκεκριμένα εξαρτήματα.**
21. **Ποτέ μην ψεκάζετε εύφλεκτα υγρά και μη χρησιμοποιείτε το πλυστικό πίεσης σε χώρους που περιέχουν καύσιμη σκόνη, υγρό, ατμούς ή αναθυμιάσεις.**

Ασφάλεια τρίτων

- Αυτό το εργαλείο δεν προορίζεται για χρήση από άτομα (στα οποία περιλαμβάνονται και τα παιδιά) με μειωμένες φυσικές, αισθητηριακές ή διανοητικές ικανότητες ή άτομα χωρίς εμπειρία και γνώσεις, παρά μόνο εφόσον επιτηρούνται ή τους έχουν δοθεί οδηγίες σχετικά με τη χρήση του εργαλείου, από άτομο υπεύθυνο για την ασφάλειά τους.
- Τα παιδιά πρέπει να επιτηρούνται, ώστε να διασφαλίζεται ότι δεν παίζουν με τη συσκευή.

Υπολειπόμενοι κίνδυνοι

Παρά την εφαρμογή των σχετικών κανονισμών ασφαλείας και την εφαρμογή διατάξεων ασφαλείας, ορισμένοι υπολειπόμενοι κίνδυνοι δεν μπορούν να αποφευχθούν. Αυτοί είναι:

- Βλάβη της ακοής.
- Κίνδυνος σωματικής βλάβης λόγω εκτανασόμενων σωματιδίων.
- Κίνδυνος εγκαυμάτων επειδή τα αξεσουάρ θερμαίνονται πολύ κατά τη λειτουργία.
- Κίνδυνος σωματικής βλάβης λόγω παρατεταμένης χρήσης.

Φορτιστές

Οι φορτιστές DeWALT δεν χρειάζονται καμία ρύθμιση και έχουν σχεδιαστεί για τη μεγαλύτερη δυνατή ευκολία χρήσης τους.

Ασφαλής χρήση ηλεκτρικού ρεύματος

Το ηλεκτρικό μοτέρ έχει σχεδιαστεί μόνο για μία τάση. Ελέγχετε πάντα ότι η τάση του πακέτου μπαταριών συμφωνεί με αυτήν που αναγράφεται στην πινακίδα τεχνικών χαρακτηριστικών. Επίσης να βεβαιώνεστε ότι η τάση του φορτιστή σας αντιστοιχεί ο' αυτή του ρεύματος δικτύου.



Ο φορτιστής σας μάρκας DEWALT έχει διπλή μόνωση σύμφωνα με το πρότυπο EN60335 και επομένως δεν απαιτείται αγωγός γείωσης.

Αν υποστεί ζημιά το καλώδιο τροφοδοσίας ρεύματος, αυτό πρέπει να αντικατασταθεί μόνο από την εταιρεία DEWALT ή έναν εξουσιοδοτημένο οργανισμό σέρβις.

Χρήση καλωδίου επέκτασης

Δεν πρέπει να χρησιμοποιείτε καλώδιο επέκτασης, εκτός αν είναι απολύτως απαραίτητο. Χρησιμοποιείτε εγκεκριμένο καλώδιο επέκτασης κατάλληλο για την κατανάλωση ρεύματος του φορτιστή σας (βλ. **Τεχνικά χαρακτηριστικά**). Το ελάχιστο μέγεθος αγωγών είναι 1 mm², το μέγιστο μήκος είναι 30 m. Όταν χρησιμοποιείτε καλώδιο σε καρούλι, πάντα ξετυλίγετε τελείως το καλώδιο.

Σημαντικές οδηγίες ασφαλείας για όλους τους φορτιστές μπαταριών

ΦΥΛΑΞΤΕ ΑΥΤΕΣ ΤΙΣ ΟΔΗΓΙΕΣ: Το παρόν εγχειρίδιο περιέχει σημαντικές οδηγίες ασφαλείας και λειτουργίας για συμβατούς φορτιστές μπαταριών (ανατρέξτε στα **Τεχνικά χαρακτηριστικά**). Πριν χρησιμοποιήσετε τον φορτιστή, διαβάστε όλες τις οδηγίες και τις επισημάνσεις προσοχής πάνω στον φορτιστή, το πακέτο μπαταριών και το προϊόν όπου χρησιμοποιείται το πακέτο μπαταριών.



ΠΡΟΕΙΔΟΠΟΙΗΣΗ: Κίνδυνος ηλεκτροπληξίας. Μην επιτρέψετε να εισέλθει οποιοδήποτε υγρό μέσα στον φορτιστή. Μπορεί να προκληθεί ηλεκτροπληξία.



ΠΡΟΕΙΔΟΠΟΙΗΣΗ: Συνιστούμε τη χρήση διάταξης προστασίας από ρεύμα διαρροής με διαβάθμιση έντασης ρεύματος διαρροής 30 mA ή μικρότερη.



ΠΡΟΣΟΧΗ: Κίνδυνος εγκαυμάτων. Για να μειώσετε τον κίνδυνο τραυματισμού, φορτιζέτε μόνο επαναφορτιζόμενες μπαταρίες DEWALT. Άλλοι τύποι μπαταριών μπορεί να εκραγούν, προκαλώντας τραυματισμό και ζημιά.



ΠΡΟΣΟΧΗ: Τα παιδιά θα πρέπει να βρίσκονται υπό επίβλεψη ώστε να διασφαλίζεται ότι δεν παίζουν με τη συσκευή.

ΣΗΜΕΙΩΣΗ: Υπό ορισμένες συνθήκες, με τον φορτιστή συνδεδεμένο στην παροχή ρεύματος, οι εκτεθειμένες επαφές φόρτισης μέσα στον φορτιστή μπορεί να βραχυκυκλωθούν από ξένο υλικό. Τα ξένα υλικά με αγωγίσιμες ιδιότητες, όπως είναι, αλλά χωρίς περιορισμό σε αυτά, το σύρμα τριψίματος, το αλουμινοχαρτό ή οποιαδήποτε συσώρευση μεταλλικών σωματιδίων, θα πρέπει να διατηρούνται μακριά από τις κοιλότητες των φορτιστών. Πάντα αποσυνδέετε τον φορτιστή από την παροχή ρεύματος όταν δεν υπάρχει πακέτο μπαταριών μέσα στην κοιλότητα του φορτιστή. Αποσυνδέετε τον φορτιστή από την πρίζα πριν επιχειρήσετε να τον καθαρίσετε.

- **ΜΗΝ επιχειρήσετε να φορτίσετε το πακέτο μπαταριών με οποιοσδήποτε φορτιστές άλλους από τους αναφερόμενους στο παρόν εγχειρίδιο.** Ο φορτιστής και το πακέτο μπαταριών έχουν σχεδιαστεί ειδικά για να λειτουργούν μαζί.

- **Αυτοί οι φορτιστές δεν προορίζονται για οποιοσδήποτε χρήσης άλλης από τη φόρτιση επαναφορτιζόμενων μπαταριών DEWALT.** Οποιοσδήποτε άλλες χρήσεις μπορεί να προκαλέσουν κίνδυνο πυρκαγιάς και ελαφράς ή θανατηφόρου ηλεκτροπληξίας.
- **Μην εκθέσετε τον φορτιστή σε βροχή ή χιόνι.**
- **Τραβάτε το φικ και όχι το καλώδιο όταν αποσυνδέετε τον φορτιστή.** Έτσι θα μειωθεί ο κίνδυνος ζημιάς στο φικ και στο καλώδιο.
- **Να βεβαιώνεστε ότι το καλώδιο έχει διευθετηθεί έτσι ώστε να μην πατηθεί, μπερδευτεί στα πόδια ατόμων ή υποβληθεί με άλλο τρόπο σε ζημιά ή καταπόνηση.**
- **Μη χρησιμοποιείτε καλώδιο επέκτασης, εκτός αν είναι απολύτως απαραίτητο.** Η χρήση ακατάλληλου καλωδίου επέκτασης θα μπορούσε να επιφέρει κίνδυνο πυρκαγιάς και ελαφράς ή θανατηφόρου ηλεκτροπληξίας.
- **Μην τοποθετείτε οποιοδήποτε αντικείμενο πάνω στον φορτιστή και μην τοποθετείτε τον φορτιστή πάνω σε μαλακή επιφάνεια που θα μπορούσε να φράξει τα ανοίγματα αερισμού και να έχει ως αποτέλεσμα έντονη εσωτερική θέρμανση.** Τοποθετείτε τον φορτιστή μακριά από οποιαδήποτε πηγή θερμότητας. Ο φορτιστής αερίζεται μέσω ανοιγμάτων στο πάνω και στο κάτω μέρος του περιβλήματος.
- **Μη χρησιμοποιήσετε τον φορτιστή αν το καλώδιο ή το φικ του έχει υποστεί ζημιά**—φροντίστε να αντικατασταθούν άμεσα.
- **Μη χρησιμοποιήσετε τον φορτιστή αν έχει δεχθεί δυνατό χτύπημα, έχει πέσει ή αν έχει υποστεί ζημιά με οποιονδήποτε άλλο τρόπο.** Παραδώστε τον σε εξουσιοδοτημένο κέντρο σέρβις.
- **Μην αποσυναρμολογήσετε τον φορτιστή. Παραδώστε τον σε εξουσιοδοτημένο κέντρο σέρβις όταν απαιτείται σέρβις ή επισκευή.** Η λανθασμένη επανοσυναρμολόγηση μπορεί να έχει ως αποτέλεσμα κίνδυνο ελαφράς ή θανατηφόρου ηλεκτροπληξίας ή πυρκαγιάς.
- Σε περίπτωση που το καλώδιο τροφοδοσίας ρεύματος έχει υποστεί ζημιά, αυτό πρέπει να αντικατασταθεί άμεσα από τον κατασκευαστή, τον αντιπρόσωπό του για σέρβις ή άτομο με παρόμοια εξειδίκευση, ώστε να αποτραπεί οποιοσδήποτε κίνδυνος.
- **Αποσυνδέετε τον φορτιστή από την πρίζα πριν επιχειρήσετε οποιονδήποτε καθαρισμό.** Έτσι θα μειωθεί ο κίνδυνος ηλεκτροπληξίας. Με την αφαίρεση του πακέτου μπαταριών δεν μειώνεται αυτός ο κίνδυνος.
- **ΠΟΤΕ μην επιχειρήσετε να συνδέσετε δύο φορτιστές μεταξύ τους.**
- **Ο φορτιστής έχει σχεδιαστεί για να λειτουργεί με κανονικό οικιακό ρεύμα 230V. Μην επιχειρήσετε να τον χρησιμοποιήσετε με οποιαδήποτε άλλη τάση.** Αυτό δεν ισχύει για τον φορτιστή οχήματος.

Φόρτιση μιας μπαταρίας (Εικ. [Fig.] B)

1. Συνδέστε τον φορτιστή σε κατάλληλη πρίζα πριν τοποθετήσετε ένα πακέτο μπαταριών.
2. Εισάγετε το πακέτο μπαταριών  στον φορτιστή και βεβαιωθείτε ότι το πακέτο μπαταριών έχει τερματίσει πλήρως στην κανονική του θέση μέσα στον φορτιστή. Η









κόκκινη λυχνία (φόρτιση) θα αναβοσβήνει επανειλημμένα υποδηλώνοντας ότι έχει αρχίσει η διαδικασία φόρτισης.

3. Η φόρτιση έχει ολοκληρωθεί όταν η κόκκινη λυχνία είναι μόνιμα αναμμένη. Τότε το πακέτο μπαταριών είναι πλήρως φορτισμένο και μπορείτε να το χρησιμοποιήσετε άμεσα ή να το αφήσετε τοποθετημένο στον φορτιστή. Για να αφαιρέσετε το πακέτο μπαταριών από τον φορτιστή, πατήστε το κουμπί ασφαλισής μπαταρίας **36** που υπάρχει πάνω στο πακέτο μπαταριών.

ΣΗΜΕΙΩΣΗ: Για να εξασφαλίσετε μέγιστη απόδοση και μέγιστη ωφέλιμη ζωή των πακέτων μπαταριών ιόντων λιθίου, φορτίζετε πλήρως ένα πακέτο μπαταριών πριν την πρώτη χρήση του.

Λειτουργία του φορτιστή

Ανατρέξτε στις παρακάτω ενδείξεις σχετικά με την κατάσταση φόρτισης του πακέτου μπαταριών.

Ενδείξεις φόρτισης	
	Φορτίζεται  
	Πλήρως φορτισμένο  
	Καθυστέρηση θερμού/ψυχρού πακέτου*  

*Η κόκκινη λυχνία θα συνεχίσει να αναβοσβήνει, αλλά θα είναι αναμμένη μια κίτρινη ενδεικτική λυχνία στη διάρκεια αυτής της διαδικασίας. Αφού το πακέτο μπαταριών φθάσει σε κατάλληλη θερμοκρασία, η κίτρινη λυχνία θα σβήσει και ο φορτιστής θα συνεχίσει τη διαδικασία φόρτισης.

Ο/Οι συμβατός(-οί) φορτιστής(-ές) δεν θα φορτίσουν ένα πακέτο μπαταριών που παρουσιάζει βλάβη. Ο φορτιστής θα υποδείξει ότι υπάρχει βλάβη στην μπαταρία με το να μην ανάψει καμία ενδεικτική λυχνία.

ΣΗΜΕΙΩΣΗ: Αυτό θα μπορούσε να σημαίνει και πρόβλημα με τον φορτιστή.

Αν ο φορτιστής υποδηλώνει πρόβλημα, παραδώστε τον φορτιστή και το πακέτο μπαταριών για έλεγχο σε εξουσιοδοτημένο κέντρο σέρβις.

Καθυστέρηση θερμού/ψυχρού πακέτου

Αν ο φορτιστής ανιχνεύσει πακέτο μπαταριών με υπερβολικά υψηλή ή χαμηλή θερμοκρασία, ξεκινά αυτόματα μια Καθυστέρηση θερμού/ψυχρού πακέτου, αναστέλλοντας τη φόρτιση έως ότου το πακέτο μπαταριών έχει φθάσει σε κατάλληλη θερμοκρασία. Κατόπιν, ο φορτιστής αρχίζει αυτόματα τη φόρτιση του πακέτου. Αυτή η λειτουργία διασφαλίζει τη μέγιστη διάρκεια ζωής του πακέτου μπαταριών.

Ένα κρύο πακέτο μπαταριών θα φορτίζεται πιο αργά από ένα θερμό πακέτο μπαταριών. Το πακέτο μπαταριών θα φορτιστεί με αυτή τη μικρότερη ταχύτητα σε όλον τον κύκλο φόρτισης και δεν θα επιστρέψει στη μέγιστη ταχύτητα φόρτισης ακόμα και το πακέτο μπαταριών ζεσταθεί.

Ο φορτιστής DCB118 είναι εξοπλισμένος με εσωτερικό ανεμιστήρα που έχει σχεδιαστεί για να ψύχει το πακέτο μπαταριών. Ο ανεμιστήρας θα ενεργοποιείται αυτόματα όταν χρειάζεται να ψυχθεί το πακέτο μπαταριών. Σε καμία περίπτωση μη χρησιμοποιήσετε τον φορτιστή αν ο ανεμιστήρας δεν

λειτουργεί σωστά ή αν είναι φραγμένες οι οχισμές αερισμού. Μην επιτρέψετε την είσοδο ξένων αντικειμένων στο εσωτερικό του φορτιστή.

Ηλεκτρονικό σύστημα προστασίας

Τα εργαλεία XR Li-Ion (ιόντων λιθίου) έχουν σχεδιαστεί με ένα Ηλεκτρονικό Σύστημα Προστασίας το οποίο προστατεύει το πακέτο μπαταριών από υπερφόρτωση, υπερθέρμανση ή βαθιά εκφόρτιση.

Το εργαλείο θα απενεργοποιηθεί αυτόματα αν ενεργοποιηθεί το ηλεκτρονικό σύστημα προστασίας. Αν συμβεί αυτό, τοποθετήστε το πακέτο μπαταριών ιόντων λιθίου στον φορτιστή έως ότου φορτιστεί πλήρως.

Στερέωση σε τοίχο

Αυτοί οι φορτιστές έχουν σχεδιαστεί να μπορούν να στερεωθούν σε τοίχο ή να στέκονται όρθιοι πάνω σε τραπέζι ή επιφάνεια εργασίας. Αν πρόκειται να στερεωθεί σε τοίχο, τοποθετήστε τον φορτιστή κοντά σε πρίζα ρεύματος και μακριά από γωνιές ή άλλα εμπόδια που μπορεί να εμποδίζουν τη ροή του αέρα. Χρησιμοποιήστε την πίσω πλευρά του φορτιστή ως υπόδειγμα για τον καθορισμό της θέσης των βιδών στερέωσης στον τοίχο. Στερώστε τον φορτιστή με ασφάλεια χρησιμοποιώντας βίδες γυφθοσανίδας (αγοράζονται ξεχωριστά) μήκους τουλάχιστον 25,4 mm με κεφαλή βίδας διαμέτρου 7–9 mm, βιδωμένες σε ξύλο σε βέλτιστο βάθος με τρόπο ώστε κάθε βίδα να προεξέχει περίπου 5,5 mm. Ευθυγραμμίστε τις εγκοπές στην πίσω πλευρά του φορτιστή με τις βίδες που προεξέχουν και συμπλέξτε τις βίδες πλήρως μέσα στις εγκοπές.

Οδηγίες καθαρισμού του φορτιστή



ΠΡΟΕΙΔΟΠΟΙΗΣΗ: Κίνδυνος ηλεκτροπληξίας.

Αποσυνδέετε το φορτιστή από την πρίζα ρεύματος

ΑC πριν τον καθαρισμό. Οι ρύποι και το γράσο

μπορούν να αφαιρεθούν από τις εξωτερικές επιφάνειες του φορτιστή με χρήση ενός πανιού ή μιας μαλακής, μη μεταλλικής βούρτσας. Μη χρησιμοποιείτε νερό ή οποιοδήποτε καθαριστικό διάλυμα. Ποτέ μην αφήσετε οποιοδήποτε υγρό να εισέλθει στο εργαλείο. Ποτέ μη βυθίσετε κανένα μέρος του εργαλείου σε υγρό.

Πακέτα μπαταριών

Σημαντικές οδηγίες ασφαλείας για όλα τα πακέτα μπαταριών

Όταν παραγγέλλετε ανταλλακτικά πακέτα μπαταριών, να βεβαιώνετε ότι έχετε συμπεριλάβει αριθμό καταλόγου και τάση. Το πακέτο μπαταριών δεν είναι πλήρως φορτισμένο κατά την παράδοσή του. Πριν χρησιμοποιήσετε το πακέτο μπαταριών και τον φορτιστή, διαβάστε τις παρακάτω οδηγίες ασφαλείας. Κατόπιν ακολουθήστε τις αναφερόμενες διαδικασίες φόρτισης.

ΔΙΑΒΑΣΤΕ ΟΛΕΣ ΤΙΣ ΟΔΗΓΙΕΣ

- **Μη φορτίσετε ή χρησιμοποιήσετε την μπαταρία σε εκρηκτική ατμόσφαιρα, όπως με παρουσία εύφλεκτων υγρών, αερίων ή σκόνης.** Η εισαγωγή ή αφαίρεση της μπαταρίας από τον φορτιστή μπορεί να προκαλέσει ανάφλεξη της σκόνης ή των αναθυμιάσεων.
- **Ποτέ μην εισάγετε με τη βία πακέτο μπαταριών σε φορτιστή. Μην τροποποιήσετε με κανένα τρόπο ένα πακέτο μπαταριών για να ταιριάζει σε μη συμβατό**

φορτιστή, επειδή το πακέτο μπαταριών μπορεί να εκραγεί προκαλώντας σοβαρό τραυματισμό.

- Φορτίζετε τα πακέτα μπαταριών μόνο σε DEWALT φορτιστές.
- **ΜΗ** βρέξετε το προϊόν και μην το βυθίσετε ποτέ σε νερό ή άλλα υγρά.
- **Μη φυλάσσετε ή φορτίζετε το πακέτο μπαταριών σε θεσίες όπου η θερμοκρασία μπορεί να πέσει κάτω από τους 4 °C (39,2 °F) (όπως σε εξωτερικές αποθήκες ή μεταλλικά κτίρια το χειμώνα) ή να φθάσει ή να ξεπεράσει τους 40 °C (104 °F) (όπως σε εξωτερικές αποθήκες ή μεταλλικά κτίρια το καλοκαίρι).**
- **Μην κάψετε το πακέτο μπαταριών, ακόμα και αν έχει σοβαρή ζημιά ή αν έχει φθαρεί τελείως.** Το πακέτο μπαταριών μπορεί να εκραγεί σε φωτιά. Όταν καίγονται πακέτα μπαταριών ιόντων λιθίου παράγονται τοξικές αναθυμιάσεις και τοξικά υλικά.
- **Αν τα περιεχόμενα της μπαταρίας έρθουν σε επαφή με το δέρμα, ξεπλύνετε αμέσως την περιοχή με ήπιο σαπούνι και νερό.** Σε περίπτωση επαφής υγρού μπαταρίας με το μάτι, ξεπλύνετε με νερό με ανοιχτό μάτι για 15 λεπτά ή έως ότου σταματήσει ο ερεθισμός. Αν χρειαστεί ιατρική βοήθεια, αναφέρετε ότι ο ηλεκτρολύτης της μπαταρίας αποτελείται από μείγμα υγρών οργανικών ανθρακικών ενώσεων και αλάτων λιθίου.
- **Τα περιεχόμενα των στοιχείων της ανοιγμένης μπαταρίας μπορεί να προκαλέσουν ερεθισμό του αναπνευστικού συστήματος.** Παρέχετε καθαρό αέρα. Αν τα συμπτώματα επιμένουν, ζητήστε ιατρική βοήθεια.

ΠΡΟΕΙΔΟΠΟΙΗΣΗ: Κίνδυνος εγκαυμάτων. Το υγρό της μπαταρίας μπορεί να αναφλεγεί αν εκτεθεί σε σπινθήρα ή φλόγα.

ΠΡΟΕΙΔΟΠΟΙΗΣΗ: Ποτέ μην επιχειρήσετε να ανοίξετε το πακέτο μπαταριών, για κανένα λόγο. Αν το περίβλημα του πακέτου μπαταριών είναι ραγισμένο ή έχει υποστεί ζημιά, μην τοποθετήσετε το πακέτο μπαταριών σε φορτιστή. Μη συνθλίψετε, ρίξετε κάτω ή προσεξήστε ζημιά στο πακέτο μπαταριών. Μη χρησιμοποιήσετε πακέτο μπαταριών ή φορτιστή που έχει δεχθεί ισχυρό χτύπημα, έχει πέσει, έχει πατηθεί από όχημα ή έχει υποστεί ζημιά με οποιονδήποτε τρόπο (π.χ. τρυπηθεί με καρφί, χτυπηθεί με σφυρί, πατηθεί). Μπορεί να προκληθεί ηλεκτροπληξία που μπορεί να είναι θανάσιμη. Τα πακέτα μπαταριών που έχουν υποστεί ζημιά θα πρέπει να παραδίδονται σε κέντρο σέρβις για ανακύκλωση.

ΠΡΟΕΙΔΟΠΟΙΗΣΗ: Κίνδυνος πυρκαγιάς. Μην αποθηκεύετε ή μεταφέρετε το πακέτο μπαταριών με τρόπο ώστε μεταλλικά αντικείμενα να μπορούν να έρθουν σε επαφή με εκτεθειμένους ακροδέκτες μπαταρίας. Για παράδειγμα, μην τοποθετείτε το πακέτο μπαταριών μέσα σε παδιές, τσέπες, εργαλειοθήκες, κουτιά μεταφοράς προϊόντων, συρτάρια κλπ. μαζί με μη στερεωμένα καρφιά, βίδες, κλειδιά κλπ.

ΠΡΟΣΟΧΗ: Όταν δεν χρησιμοποιείτε το εργαλείο, τοποθετείτε το στο πλάι του πάνω σε μια σταθερή επιφάνεια όπου δεν θα προκαλέσει κίνδυνο να σκοντάψει ή να πέσει κάποιος. Ορισμένα εργαλεία με μεγάλα πακέτα μπαταριών μπορούν να στέκονται όρθια πάνω στο πακέτο μπαταριών, αλλά μπορεί να πέσουν εύκολα αν απρηχτούν.

Μεταφορά

ΠΡΟΕΙΔΟΠΟΙΗΣΗ: Κίνδυνος πυρκαγιάς. Η μεταφορά μπαταριών μπορεί ενδεχομένως να γίνει αιτία πυρκαγιάς αν οι πόλοι της μπαταρίας έρθουν κατά

λάθος σε επαφή με αγώγιμα υλικά. Κάτω των μεταφορών μπαταριών να βεβαιώνετε ότι οι πόλοι των μπαταριών είναι προστατευμένοι και καλά μονωμένοι από υλικά που θα μπορούσαν να έρθουν σε επαφή μαζί τους και να προκαλέσουν βραχυκύκλωμα. **ΣΗΜΕΙΩΣΗ:** Οι μπαταρίες ιόντων λιθίου δεν πρέπει να τοποθετούνται σε παραδιδόμενες αποσκευές.

Οι μπαταρίες DEWALT συμμορφώνονται με όλους τους εφαρμοσίμους κανονισμούς μεταφορών προϊόντων, όπως αυτοί καθορίζονται από τα βιομηχανικά και νομικά πρότυπα, στα οποία περιλαμβάνονται ο Συστάσεις των Ηνωμένων Εθνών σχετικά με τη μεταφορά επικινδύνων αγαθών, οι κανονισμοί μεταφοράς επικινδύνων αγαθών της Διεθνούς Ένωσης Αερομεταφορών (IATA), οι διεθνείς ναυτιλιακοί κανονισμοί περί επικινδύνων αγαθών (IMDG) και η Ευρωπαϊκή συμφωνία για τις διεθνείς οδικές μεταφορές επικινδύνων αγαθών (ADR). Τα στοιχεία και οι μπαταρίες ιόντων λιθίου έχουν δοκιμαστεί σύμφωνα με το τμήμα 38,3 του Υχειριδίου και κριτηρίων δοκιμών των συστάσεων των Ηνωμένων Εθνών σχετικά με τη μεταφορά επικινδύνων αγαθών.

Στις περισσότερες περιπτώσεις, η αποστολή ενός πακέτου μπαταριών DEWALT θα εξαιρείται από την ταξινόμηση ως πλήρως ρυθμιζόμενο Επικίνδυνο υλικό Κατηγορίας 9. Γενικά, μόνο για αποστολές που περιέχουν μπαταρία ιόντων λιθίου με ενεργειακή διαβάθμιση μεγαλύτερη από 100 βατώρες (Wh) θα απαιτείται αποστολή ως πλήρως ρυθμιζόμενο υλικό Κατηγορίας 9. Σε όλες τις μπαταρίες ιόντων λιθίου, η διαβάθμιση Wh επισήμαινείται πάνω στο πακέτο μπαταριών. Επιπλέον, λόγω κανονισμών περιπλοκών, η DEWALT δεν συνιστά την ξεχωριστή αεροπορική αποστολή πακέτων μπαταριών ιόντων λιθίου, ανεξάρτητα από τη διαβάθμιση σε Wh. Οι αποστολές εργαλείων μαζί με μπαταρίες (συνδυασμένα kit) μπορούν να γίνουν αεροπορικές ως εξαιρούμενες αν η διαβάθμιση σε Wh του πακέτου μπαταριών δεν είναι μεγαλύτερη από 100 Wh.

Ανεξάρτητα από το αν μια αποστολή θεωρείται εξαιρούμενη ή πλήρως ρυθμιζόμενη, αποτελεί ευθύνη του αποστολέα να λάβει υπόψη του τους πιο πρόσφατους κανονισμούς για τις απαιτήσεις συσκευασίας, σήμανσης και τεκμηρίωσης.

Οι πληροφορίες που παρέχονται στην παρούσα ενότητα του χειριδίου, παρέχονται καλή τη πίστη και πιστεύεται ότι είναι ακριβείς κατά το χρόνο της σύνταξης του εγγράφου. Ωστόσο δεν παρέχεται καμία εγγύηση, ρητή ή συναγόμενη. Αποτελεί ευθύνη του αγοραστή να διασφαλίζει ότι οι δραστηριότητες του συμμορφώνονται με τους εφαρμοστέους κανονισμούς.

Μεταφορά της μπαταρίας FLEXVOLT™

Η μπαταρία DEWALT FLEXVOLT™ μπορεί να διαμορφωθεί σε δύο καταστάσεις: **Χρήσης** και **Μεταφορικής**.

Κατάσταση Χρήσης: Όταν η μπαταρία FLEXVOLT™ δεν έχει τοποθετηθεί σε προϊόν ή έχει τοποθετηθεί σε προϊόν DEWALT 18V, θα λειτουργεί σαν μπαταρία 18V. Όταν η μπαταρία FLEXVOLT™ έχει τοποθετηθεί σε προϊόν 54V ή 108V (δύο μπαταριών των 54V), θα λειτουργεί σαν μπαταρία 54V.

Κατάσταση Μεταφοράς: Όταν έχει τοποθετηθεί το καπάκι στην μπαταρία FLEXVOLT™, η μπαταρία είναι σε κατάσταση Μεταφοράς. Φυλάξτε το καπάκι για την περίπτωση μεταφοράς.

Όταν είναι σε κατάσταση Μεταφοράς, οι σειρές των στοιχείων είναι ηλεκτρικά αποσυνδεδεμένες μέσα στο πακέτο μπαταριών, με αποτέλεσμα το σύνολο να θεωρείται ως

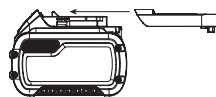

3 μπαταρίες με χαμηλότερη ονομαστική τιμή βατρωρών (Wh) αντί για 1 μπαταρία με υψηλότερη ονομαστική τιμή βατρωρών. Αυτή η αυξημένη ποσότητα των 3 μπαταριών με τη μειωμένη ονομαστική τιμή βατρωρών μπορεί να κάνει εφικτή την εξαίρεση του πακέτου μπαταριών από ορισμένους κανονισμούς μεταφορών που επιβάλλονται στις μπαταρίες με υψηλότερη ονομαστική τιμή βατρωρών.

Για παράδειγμα, η ονομαστική τιμή Wh μεταφοράς είναι 3 x 36 Wh, που σημαίνει 3 μπαταρίες των 36 Wh η κάθε μία. Η ονομαστική τιμή Wh χρήσης μπορεί να είναι 108 Wh (υπονοείται 1 μπαταρία).

Παράδειγμα σήμανσης χρήσης και μεταφοράς στην ετικέτα



Υποδείξεις για τη φύλαξη

1. Το καλύτερο μέρος φύλαξης είναι ένα δροσερό και ξηρό μέρος μακριά από άμεση ηλιακή ακτινοβολία και από υπερβολική ζέση ή κρύο. Για βέλτιστη απόδοση και διάρκεια ζωής της μπαταρίας, φυλάσσετε τα πακέτα μπαταριών σε θερμοκρασία δωματίου, όταν δεν χρησιμοποιούνται.
2. Για μεγάλο χρόνο αποθήκευσης, για τα καλύτερα αποτελέσματα συνιστάται να αποθηκεύετε το πακέτο μπαταριών πλήρως φορτισμένο, σε δροσερό, ξηρό μέρος, εκτός του φορτιστή.

ΣΗΜΕΙΩΣΗ: Τα πακέτα μπαταριών δεν θα πρέπει να φυλάσσονται τελείως αποφορτισμένα. Το πακέτο μπαταριών θα χρειαστεί να επαναφορτιστεί πριν τη χρήση.

Ετικέτες πάνω στον φορτιστή και το πακέτο μπαταριών

Επιπλέον των εικονογραμμάτων που χρησιμοποιούνται στο εγχειρίδιο αυτό, οι ετικέτες πάνω στον φορτιστή και στο πακέτο μπαταριών μπορεί να δείχνουν τα εξής εικονογράμματα:



Διαβάστε το εγχειρίδιο οδηγιών πριν τη χρήση.



Σχετικά με τον χρόνο φόρτισης, ανατρέξτε στο τμήμα **Τεχνικά χαρακτηριστικά**.



Μην αγγίζετε με αγωγή αντικείμενα.



Μην φορτίζετε πακέτα μπαταριών που έχουν υποστεί ζημιά.



Μην εκθέτετε σε νερό.



Φροντίζετε να αντικαθίστανται άμεσα τα καλώδια που παρουσιάζουν βλάβη.



Φορτίζετε μόνο μεταξύ 4 °C και 40 °C.



Μόνο για χρήση σε εσωτερικό χώρο.



Απορρίψτε το πακέτο μπαταριών με τρόπο φιλικό για το περιβάλλον.



Φορτίζετε τα πακέτα μπαταριών μόνο με τους προβλεπόμενους φορτιστές DEWALT. Η φόρτιση πακέτων μπαταριών άλλων από τις προβλεπόμενες μπαταρίες DEWALT με έναν φορτιστή DEWALT μπορεί να προκαλέσει έκρηξη ή άλλες επικίνδυνες καταστάσεις.



Μην πετάτε το πακέτο μπαταριών σε φωτιά.



ΧΡΗΣΗ (χωρίς καπάκι μεταφοράς). Παράδειγμα: Η ονομαστική τιμή Wh είναι 108 Wh (1 μπαταρία με 108 Wh).



ΜΕΤΑΦΟΡΑ (με ενσωματωμένο καπάκι μεταφοράς). Παράδειγμα: Η ονομαστική τιμή Wh είναι 3 x 36 Wh (3 μπαταρίες των 36 Wh).

Τύπος μπαταρίας

Το DCMPW1600 έχει σχεδιαστεί να λειτουργεί με δύο πακέτα μπαταριών των 18 V της ίδιας χωρητικότητας. Το DCMPW1600 δεν μπορεί να λειτουργήσει με ένα μόνο πακέτο μπαταριών και αν χρησιμοποιήσετε πακέτα μπαταριών 18 διαφορετικής χωρητικότητας, όταν εξαντληθεί το πακέτο μπαταριών μικρότερης χωρητικότητας θα προκληθεί απενεργοποίηση της μονάδας. Για να έχετε την καλύτερη απόδοση και τον μεγαλύτερο χρόνο λειτουργίας, συνιστούμε να χρησιμοποιείτε πακέτα μπαταριών DCB547 9.0 Ah. **ΣΗΜΕΙΩΣΗ:** Για τα καλύτερα αποτελέσματα, να βεβαιώνετε ότι τα πακέτα μπαταριών που χρησιμοποιείτε είναι πλήρως φορτισμένα.

Αυτά τα πακέτα μπαταριών μπορούν να χρησιμοποιηθούν: DCB181, DCB182, DCB183, DCB183B, DCB183G, DCB184, DCB184B, DCB184G, DCB185, DCB187, DCB189, DCBP034, DCBP034G, DCBP518, DCBP518G, DCB546, DCB547, DCB547G, DCB548, DCB549. Ανατρέξτε στα **Τεχνικά χαρακτηριστικά** για περισσότερες πληροφορίες.

Περιεχόμενα συσκευασίας

Η συσκευασία περιέχει:

- 1 Μονάδα πλυστικού πίεσης
- 1 Λαβή ψεκασμού
- 1 Ράβδο ψεκασμού
- 1 Εύκαμπτο σωλήνα υψηλής πίεσης
- 1 Εύκαμπτο σωλήνα αναρρόφησης με αυτόματη αρχική πλήρωση
- 1 Κανόνι αφρού υψηλής πίεσης
- 1 Φίλτρο εισόδου νερού
- 1 Ρυθμιζόμενο ακροστόμιο ψεκασμού
- 1 Περιστρεφόμενο ακροστόμιο
- 1 Εργαλείο καθαρισμού ακροστομίου
- 1 Σύνδεσμο εύκαμπτου σωλήνα γενικής χρήσης
- 1 Πακέτο μπαταριών ιόντων λιθίου (μοντέλα C1, D1, E1, G1, H1, L1, M1, P1, Q1, S1, T1, U1, X1, Y1, Z1)

- 2 Πακέτα μπαταριών ιόντων λιθίου (μοντέλα C2, D2, E2, G2, H2, L2, M2, P2, Q2, S2, T2, U2, X2, Y2, Z2)
- 3 Πακέτα μπαταριών ιόντων λιθίου (μοντέλα C3, D3, E3, G3, H3, L3, M3, P3, Q3, S3, T3, U3, X3, Y3, Z3)
- 1 Εγχειρίδιο οδηγιών

ΣΗΜΕΙΩΣΗ: Τα πακέτα μπαταριών, οι φορτιστές και τα κουτιά μεταφοράς δεν περιλαμβάνονται στα μοντέλα N. Τα πακέτα μπαταριών και οι φορτιστές δεν περιλαμβάνονται στα μοντέλα NT. Τα μοντέλα B περιλαμβάνουν πακέτα μπαταριών Bluetooth®.

ΣΗΜΕΙΩΣΗ: Το σήμα λέξης και τα λογότυπα Bluetooth® είναι κατατεθέντα εμπορικά σήματα ιδιοκτησίας της Bluetooth®, SIG, Inc. και οποιαδήποτε χρήση τέτοιων σημάτων από την DEWALT τελεί υπό άδεια. Άλλα εμπορικά σήματα και εμπορικές ονομασίες ανήκουν στους αντίστοιχους ιδιοκτήτες τους.

- Ελέγξτε για ζημιές στο εργαλείο, τα εξαρτήματα ή τα αξεσουάρ, που μπορεί να προκλήθηκαν κατά τη μεταφορά.
- Αφιερώστε χρόνο για να διαβάσετε σχολαστικά και να κατανοήσετε αυτό το εγχειρίδιο πριν τη χρήση του προϊόντος.

Σημάνσεις στο εργαλείο

Στο εργαλείο εμφανίζονται τα εξής εικονογράμματα:



Προειδοποίηση! Για να μειωθεί ο κίνδυνος τραυματισμού, ο χρήστης πρέπει να διαβάσει το εγχειρίδιο οδηγιών.



Φοράτε προστασία ματιών.



Το μηχανήμα δεν είναι κατάλληλο για σύνδεση στο δίκτυο πόσιμο νερού.



Εγγυημένη ηχητική ισχύς σύμφωνα με την Οδηγία 2000/14/EK.
DCMPW1600



Πάντα να αφαιρείτε την μπαταρία από τη συσκευή πριν από οποιαδήποτε εργασία καθαρισμού ή συντήρησης.

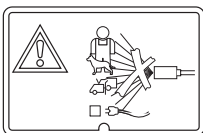

Ποτέ μην κατευθύνετε τον πίδακα νερού προς ανθρώπους, ζώα, το ίδιο το μηχανήμα ή ηλεκτρικά εξαρτήματα

Περιγραφή (Εικ. Α)



ΠΡΟΕΙΔΟΠΟΙΗΣΗ: Ποτέ μην τροποποιήσετε το ηλεκτρικό εργαλείο ή οποιοδήποτε μέρος του. Θα μπορούσε να προκύψει ζημιά ή τραυματισμός.

- 1 Εύκαμπτος σωλήνας υψηλής πίεσης
- 2 Ράβδος ψεκασμού
- 3 Κουμπί ακροστομίου
- 4 Λαβή ψεκασμού
- 5 Χερούλι λαβής
- 6 Ασφάλεια της σκανδάλης
- 7 Σκανδάλη
- 8 Μονάδα πλυστικού πίεσης
- 9 Διακόπτης επιλογής ταχύτητας
- 10 Κάλυμμα χώρου φύλαξης
- 11 Ασφάλιση καλύμματος
- 12 Τηλεσκοπική λαβή
- 13 Κουμπί απασφάλισης λαβής
- 14 Κλωβός
- 15 Τροχοί μεταφοράς
- 16 Πόδια
- 17 Εισαγωγή νερού λάστιχου κήπου
- 18 Εξοδος νερού υψηλής πίεσης
- 19 Κουμπί Ενισχυμένης Λειτουργίας
- 20 Κάλυμμα υποδοχής μπαταριών
- 21 Ασφάλιση καλύμματος μπαταριών
- 22 Περιστρεφόμενο ακροστόμιο
- 23 Ρυθμιζόμενο ακροστόμιο ψεκασμού
- 24 Φίλτρο εισόδου νερού
- 25 Προσαρμογέας ταχείας σύνδεσης εύκαμπτου σωλήνα
- 26 Κανόνι αφρού υψηλής πίεσης
- 27 Εργαλείο καθαρισμού ακροστομίου
- 28 Εύκαμπτος σωλήνας αναρρόφησης με αυτόματη αρχική πλήρωση
- 29 Σφαιρικός πλωτήρας
- 30 Φίλτρο εύκαμπτου σωλήνα αναρρόφησης
- 31 Κολάρο εύκαμπτου σωλήνα αναρρόφησης
- 32 Έλασμα φύλαξης εύκαμπτου σωλήνα
- 33 Ασφάλιση φύλαξης εύκαμπτου σωλήνα
- 34 Ιμάντας φύλαξης εύκαμπτου σωλήνα

Προβλεπόμενη χρήση

Αυτό το πλυστικό πίεσης προορίζεται για καθαρισμό σκαφών, αυτοκινητών, βεραντών, ιδιωτικών οδών, σαράνων, εξωτερικών επενδύσεων τοίχων, μοτοσυκλετών, αυλών και επίπλων εξωτερικού χώρου.

ΝΑ ΜΗ χρησιμοποιείται σε υγρές συνθήκες ή σε χώρους όπου υπάρχουν εύφλεκτα υγρά ή αέρια.

ΜΗΝ αφήνετε παιδιά να έρθουν σε επαφή με το εργαλείο.

Απαιτείται επίβλεψη όταν το εργαλείο το χρησιμοποιούν άπειροι χρήστες.

- **Μικρά παιδιά και εξασθενημένα άτομα.** Αυτή η συσκευή δεν προορίζεται για χρήση χωρίς επίβλεψη από μικρά παιδιά ή εξασθενημένα άτομα.

Θέση κωδικού ημερομηνίας (Εικ. [Fig.] B)

Ο κωδικός ημερομηνίας παραγωγής **5** αποτελείται από έναν 4ψήφιο αριθμό έτους ακολουθούμενο από έναν 2ψήφιο αριθμό εβδομάδας και έχει ως τελική επέκταση έναν 2ψήφιο κωδικό εργοστασίου.

- Το προϊόν αυτό δεν προορίζεται για χρήση από άτομα (περιλαμβανομένων παιδιών) που έχουν μειωμένες σωματικές, αισθητηριακές ή διανοητικές ικανότητες, ή έλλειψη εμπειρίας και/ή γνώσης και δεξιοτήτων, εκτός αν τα άτομα αυτά επιβλέπονται από άτομο υπεύθυνο για την ασφάλειά τους. Τα παιδιά δεν πρέπει να μένουν ποτέ μόνα τους με αυτό το προϊόν.

ΣΥΝΑΡΜΟΛΟΓΗΣΗ ΚΑΙ ΡΥΘΜΙΣΕΙΣ



ΠΡΟΕΙΔΟΠΟΙΗΣΗ: Για να μειώσετε τον κίνδυνο σοβαρού τραυματισμού, απενεργοποιήστε το εργαλείο και αποσυνδέστε το πακέτο μπαταριών πριν πραγματοποιήσετε οποιοσδήποτε ρυθμίσεις ή αφαιρέσετε/εγκαταστήσετε προσαρτήματα ή αξεσουάρ. Τυχόν αθέλητη εκκίνηση μπορεί να προκαλέσει τραυματισμό.



ΠΡΟΕΙΔΟΠΟΙΗΣΗ: Χρησιμοποιείτε μόνο μπαταρίες και φορτιστές DEWALT.

Λαβές μεταφοράς κλωβού (Εικ. C)

Αυτό το πλυστικό πίεσης έχει έναν προστατευτικό κλωβό που προστατεύει το πλυστικό πίεσης από την καθημερινή φθορά στον χώρο εργασίας αλλά επίσης προσφέρει και πολλαπλές επιλογές λαβών μεταφοράς **14**. Μεταφέρετε το πλυστικό πίεσης χρησιμοποιώντας όποιο μέρος του κλωβού είναι εξυπηρετικό για την εφαρμογή σας. **ΜΗΝ** επιχειρήσετε να μεταφέρετε το πλυστικό πίεσης από το έλασμα φύλαξης εύκαμπτου σωλήνα **32** ή από την τηλεσκοπική λαβή **12**.

Τηλεσκοπική λαβή (Εικ. A, D)

Αυτό το πλυστικό πίεσης διαθέτει μια άνετη, ενσωματωμένη τηλεσκοπική λαβή και τροχούς μεταφοράς.

1. Για να απασφαλίσετε την τηλεσκοπική λαβή **12**, πατήστε το κουμπί απασφάλισης της λαβής **13** και κινήστε τη λαβή προς τα πάνω. Θα ακούσετε ένα χαρακτηριστικό ήχο κλικ όταν κουμπώσει στη θέση της.
2. Για να φυλάξετε την τηλεσκοπική λαβή **12**, πατήστε το κουμπί απασφάλισης της λαβής **13** και κινήστε την τηλεσκοπική λαβή προς τα κάτω και εισάγετέ την στο σώμα του πλυστικού πίεσης. Θα ακούσετε ένα χαρακτηριστικό ήχο κλικ όταν κουμπώσει στη θέση της.
3. Για να μετακινήσετε το πλυστικό πίεσης **8**, γείρετε τη μονάδα ώστε οι τροχοί μεταφοράς **15** να είναι σε επαφή με το έδαφος και τραβήξτε τη μονάδα από την τηλεσκοπική λαβή.

Διαμέρισμα φύλαξης αξεσουάρ (Εικ. E)

Αυτό το πλυστικό πίεσης έχει ενσωματωμένο διαμέρισμα φύλαξης αξεσουάρ **41** για τη μεταφορά της ράβδου ψεκασμού, της λαβής ψεκασμού, του εξαρτήματος κρατήματος λαβής και των ακροστοιμών.

1. Για να απασφαλίσετε το κάλυμμα χώρου φύλαξης **10**, περιστρέψτε την ασφάλιση καλύμματος **11** αριστερόστροφα και γυρίστε το κάλυμμα για να ανοίξει ώστε να αποκτήσετε πρόσβαση στη ράβδο ψεκασμού **2**, τη λαβή ψεκασμού **4**, το εξάρτημα κρατήματος της λαβής **5**, το περιστρεφόμενο ακροστόμιο **22** και το ρυθμιζόμενο ακροστόμιο ψεκασμού **23**.

2. Για να ασφαλίσετε το κάλυμμα χώρου φύλαξης **10**, τοποθετήστε το κάλυμμα χώρου φύλαξης στην κλειστή θέση. Περιστρέψτε την ασφάλιση καλύμματος **11** δεξιόστροφα για να ασφαλίσετε το κάλυμμα χώρου φύλαξης στη θέση του.

Συναρμολόγηση της ράβδου ψεκασμού

(Εικ. F)

1. Για να συνδέσετε τη λαβή ψεκασμού **4** στο εξάρτημα κρατήματος της λαβής **5**, εισαγάγετε το άκρο με σπείρωμα της λαβής ψεκασμού στο άκρο με σπείρωμα του εξαρτήματος κρατήματος της λαβής. Περιστρέψτε τη λαβή ψεκασμού **4** δεξιόστροφα μέχρι να συσφιχτεί πλήρως.
2. Για να συνδέσετε τη ράβδο ψεκασμού **2** στη λαβή ψεκασμού **4**, εισαγάγετε το άκρο με σπείρωμα της ράβδου ψεκασμού στο κολάρο με σπείρωμα **42** της λαβής ψεκασμού. Περιστρέψτε το κολάρο με σπείρωμα **42** δεξιόστροφα μέχρι να συσφιχτεί πλήρως.

Φύλαξη εύκαμπτου σωλήνα υψηλής πίεσης

και αναρρόφησης (Εικ. G)

Αυτό το πλυστικό πίεσης διαθέτει μια ενσωματωμένη περιοχή φύλαξης για τη μεταφορά του εύκαμπτου σωλήνα υψηλής πίεσης. Ο τυλιγμένος εύκαμπος σωλήνας στερεώνεται ανάμεσα στον ιμάντα φύλαξης εύκαμπτου σωλήνα **32** και τη μονάδα πλυστικού πίεσης **8**.

1. Για να αποκτήσετε πρόσβαση στον εύκαμpto σωλήνα υψηλής πίεσης **1** ή τον εύκαμpto σωλήνα αναρρόφησης **28**, απασφαλίστε την ασφάλιση φύλαξης εύκαμπτου σωλήνα **33** και γυρίστε το έλασμα φύλαξης εύκαμπτου σωλήνα **32** απομακρύνοντάς το από τη μονάδα πλυστικού πίεσης **8**.
2. Ξετύλιξτε τον ιμάντα φύλαξης εύκαμπτου σωλήνα **34** και αφαιρέστε τον εύκαμpto σωλήνα από τη μονάδα πλυστικού πίεσης **8**.
3. Στρίψτε το έλασμα φύλαξης εύκαμπτου σωλήνα **32** στην κλειστή θέση και ασφαλίστε την ασφάλιση φύλαξης εύκαμπτου σωλήνα **33** που στερεώνει το έλασμα φύλαξης εύκαμπτου σωλήνα **32** στη μονάδα πλυστικού πίεσης **8**.

Σύνδεση εύκαμπτου σωλήνα υψηλής πίεσης

(Εικ. H)



ΠΡΟΣΟΧΗ: ΠΟΤΕ ΜΗΝ ΤΡΑΒΑΤΕ ΤΟΝ ΕΥΚΑΜΠΤΟ ΣΩΛΗΝΑ ΥΨΗΛΗΣ ΠΙΕΣΗΣ Η ΤΟΝ ΕΥΚΑΜΠΤΟ ΣΩΛΗΝΑ ΠΑΡΟΧΗΣ ΝΕΡΟΥ ΓΙΑ ΝΑ ΜΕΤΑΚΙΝΗΣΕΤΕ ΤΟ πλυστικό πίεσης. Αυτό θα μπορούσε να προξενήσει ζημιά στον εύκαμpto σωλήνα και/ή στην είσοδο της αντλίας.

ΣΗΜΕΙΩΣΗ: Ξετύλιξτε τον εύκαμpto σωλήνα υψηλής πίεσης **1** πριν τον εγκαταστήσετε, για να αποφύγετε τσακίσματα.

ΣΗΜΕΙΩΣΗ: Αποφύγετε το στραβό βίδωμα κατά την εγκατάσταση του εύκαμπτου σωλήνα. Τυχόν στραβό βίδωμα θα προκαλέσει διαρροές.

1. Για να συνδέσετε τον εύκαμpto σωλήνα υψηλής πίεσης **1** στο εξάρτημα κρατήματος της λαβής **5**, βιδώστε το κολάρο εύκαμπτου σωλήνα **39** πάνω στον σύνδεσμο εισόδου **40**.

2. Για να συνδέσετε τον εύκαμπο σωλήνα υψηλής πίεσης στη μονάδα πλυστικού πίεσης **8**, βιδώστε το κολάρο εύκαμπτου σωλήνα **40** στην έξοδο νερού υψηλής πίεσης **18**.

Σύνδεση λάστιχου κήπου (Εικ. Ι)

ΣΗΜΕΙΩΣΗ: Πριν συνδέσετε το λάστιχο κήπου στη μονάδα πλυστικού πίεσης, περάστε νερό από το λάστιχο κήπου για να τριάντα δευτερόλεπτα, για να καθαρίσετε τυχόν κατάλοιπα από το εσωτερικό του λάστιχου κήπου.

1. Για να συνδέσετε το λάστιχο κήπου **38** στο πλυστικό πίεσης **8**, πρώτα βιδώστε το φίλτρο εισόδου νερού **24** πάνω στην εισαγωγή νερού **17**.
2. Ξεβιδώστε τη βάση του προσαρμογέα ταχείας σύνδεσης εύκαμπτου σωλήνα **25** και περάστε τη βάση του πάνω από τον εύκαμπο σωλήνα. Σπρώξτε τον εύκαμπο σωλήνα μέσα στον προσαρμογέα ταχείας σύνδεσης εύκαμπτου σωλήνα **25** για να συσφίξετε τον εύκαμπο σωλήνα μέσα στον προσαρμογέα ταχείας σύνδεσης εύκαμπτου σωλήνα **25**.
3. Σπρώξτε τον προσαρμογέα ταχείας σύνδεσης εύκαμπτου σωλήνα **25** μέσα στο φίλτρο εισόδου νερού **24** έως ότου ασφαλίσει με "κλικ".

ΣΗΜΕΙΩΣΗ: Πάντα να αποσυνδέετε το λάστιχο κήπου μετά τη χρήση.

Σύνδεση ακροστομίων (Εικ. J)

⚠ ΚΙΝΔΥΝΟΣ: Κίνδυνος υποδάριας έγχυσης υγρού. Μην κατευθύνετε τη ροή εξόδου της συσκευής προς άτομο, απροστάτευτο δέρμα, μάτια ή οποιαδήποτε κατοικίδια ή άλλα ζώα. Θα προκύψει σοβαρός τραυματισμός.

⚠ ΠΡΟΕΙΔΟΠΟΙΗΣΗ: Εκπαισσομένα αντικείμενα θα μπορούσαν να προκαλέσουν κίνδυνο σοβαρού τραυματισμού. ΜΗΝ επιχειρήσετε να αλλάξετε ακροστόμια ενώ είναι σε λειτουργία το πλυστικό πίεσης. Απενεργοποιείτε τη μονάδα πλυστικού πίεσης πριν αλλάξετε ακροστόμια.

1. Για να συνδέσετε ένα ακροστόμιο στη ράβδο ψεκασμού **2** πιέστε το κουμπί ακροστομίου **3** στη ράβδο ψεκασμού και εισαγάγετε το κατάλληλο ακροστόμιο.
2. Ελευθερώστε το κουμπί ακροστομίου **3** για να ασφαλίσετε το ακροστόμιο στη θέση του.
3. Τραβήξτε σταθερά το ακροστόμιο για να βεβαιωθείτε ότι έχει ασφαλίσει στη θέση του.

Τύποι ακροστομίων	Κατάλληλες εφαρμογές
Ρυθμιζόμενο ακροστόμιο	Για απαλό καθαρισμό ευρείας γωνίας
Περιστρεφόμενο ακροστόμιο	Για καθαρισμό με λείανση

ΣΗΜΕΙΩΣΗ: Το περιστρεφόμενο ακροστόμιο **22** είναι κατάλληλο για καθαρισμό σκυροδέματος και ειδών τοιχοποιίας. Δεν συνιστάται η χρήση αυτού του ακροστομίου για καθαρισμό οχημάτων επειδή μπορεί να προξενήσει ζημιά στην επιφάνειά τους.

Ρυθμιζόμενο σχήμα ψεκασμού του ρυθμιζόμενου ακροστομίου (Εικ. J)

Η γωνία του πίδακα ψεκασμού που εξέρχεται από το ακροστόμιο μπορεί να ρυθμιστεί με περιστροφή του ακροστομίου. Με αυτό τον τρόπο, το σχήμα ψεκασμού μεταβάλλεται από έναν πίδακα υψηλής ενέργειας με γωνία περίπου 0° έως μια βεντάλια ψεκασμού εύρους 60°.

- Ένας πίδακας σημειακού ψεκασμού συγκεντρώνει την ενέργεια του νερού σε μια μικρή περιοχή, με αποτέλεσμα μεγαλύτερη δύναμη πρόσκρουσης του νερού στην καθαριζόμενη επιφάνεια. Χρησιμοποιείτε πίδακα σημειακού ψεκασμού για να επιτύχετε βαθύ καθαρισμό σε μια μικρή περιοχή. Ωστόσο, πρέπει να χρησιμοποιείτε αυτή τη μέθοδο με προσοχή, γιατί μπορεί να προκαλέσει ζημιά σε ορισμένες επιφάνειες.
- Με ένα ευρύ σχήμα ψεκασμού η ενέργεια του νερού κατανέμεται σε μεγαλύτερη επιφάνεια, με αποτέλεσμα εξαιρετική δράση καθαρισμού με μειωμένο κίνδυνο ζημιάς στην επιφάνεια. Οι μεγάλες επιφάνειες καθαρίζονται γρηγορότερα με ένα πλατύ σχήμα βεντάλιας.

Για να συνδέσετε τον εύκαμπο σωλήνα αναρρόφησης με αυτόματη αρχική πλήρωση (Εικ. K)

Χρησιμοποιείτε τον εύκαμπο σωλήνα αναρρόφησης με αυτόματη αρχική πλήρωση για να αναρροφήσετε νερό από έναν κουβά ή άλλη πηγή καθαρού νερού.

ΕΙΔΟΠΟΙΗΣΗ: Να μη χρησιμοποιείται για αναρρόφηση σαπουνιού, χημικών, ακάθαρτων ή διαβρωτικών υγρών, όπως καθαριστικού παραθύρων, θρεπτικών διαλυμάτων φυτών, λιπασμάτων ή χλωρίνης. Μη χρησιμοποιείτε τη συσκευή με αλμυρό νερό.

ΣΗΜΕΙΩΣΗ: Αποφύγετε το στραβό βίδωμα όταν εγκαθιστάτε τον εύκαμπο σωλήνα αναρρόφησης με αυτόματη αρχική πλήρωση **28**. Τυχόν στραβό βίδωμα θα προκαλέσει διαρροές.

1. Για να συνδέσετε τον εύκαμπο σωλήνα αναρρόφησης με αυτόματη αρχική πλήρωση **28** στη μονάδα πλυστικού πίεσης **8**, βιδώστε το κολάρο εύκαμπτου σωλήνα αναρρόφησης **31** στην εισαγωγή νερού **17**.
2. Σφίξτε καλά το κολάρο εύκαμπτου σωλήνα αναρρόφησης **31** με το χέρι.
ΣΗΜΕΙΩΣΗ: Πάντα αποσυνδέετε τον εύκαμπο σωλήνα αναρρόφησης μετά τη χρήση.
3. Τοποθετήστε το άλλο άκρο του εύκαμπτου σωλήνα αναρρόφησης, με το φίλτρο **30** τοποθετημένο, μέσα σε ένα δοχείο καθαρού νερού ή πηγή καθαρού νερού.
4. Ρυθμίστε τον σφαιρικό πλωτήρα **29** στον εύκαμπο σωλήνα αναρρόφησης ώστε το φίλτρο **30** να παραμένει καλυμμένο μέσα στο υγρό.
5. Επιλέξτε το σωστό ακροστόμιο που θα χρησιμοποιηθεί.

Σύνδεση ακροστομίων

6. Αφού ολοκληρωθεί η εκτελούμενη εργασία, τοποθετήστε τον εύκαμπο σωλήνα αναρρόφησης μέσα σε ένα δοχείο καθαρού νερού και αναρροφήστε καθαρό νερό μέσα από το σύστημα για να το ξεπλύνετε.

ΣΗΜΕΙΩΣΗ: Όταν χρησιμοποιείτε τον εύκαμπτο σωλήνα αναρρόφησης με αυτόματη αρχική πλήρωση, μπορεί να χρειαστούν λίγα λεπτά για την αυτόματη αρχική πλήρωση του πλυστικού πίεσης. Βεβαιωθείτε ότι το πλυστικό πίεσης είναι ενεργοποιημένο και η σκανδάλη στη ράβδο ψεκασμού παραμένει πατημένη μέχρι να ολοκληρωθεί η αρχική πλήρωση.

Σύνδεση κανονιού αφρού υψηλής πίεσης

(Εικ. L)

1. Για να συνδέσετε το κανόνι αφρού υψηλής πίεσης **26** στη ράβδο ψεκασμού **2**, πιέστε το κουμπί ακροστομίου **3** και εισαγάγετε το κανόνι αφρού.
2. Ελευθερώστε το κουμπί ακροστομίου **3** για να ασφαλίσετε το κανόνι αφρού υψηλής πίεσης **26** στη θέση του.
3. Κατόπιν τραβήξτε σταθερά το κανόνι αφρού υψηλής πίεσης **26** για να βεβαιωθείτε ότι έχει ασφαλιστεί στη θέση του.

ΣΗΜΕΙΩΣΗ: Το κανόνι αφρού πρέπει να τοποθετηθεί κάτω από τη ράβδο ψεκασμού. Μην τοποθετείτε το κανόνι αφρού υψηλής πίεσης πάνω από τη ράβδο ψεκασμού, γιατί θα στάξει σαπούνι πάνω στη ράβδο ψεκασμού. Η μύτη ψεκασμού στο κανόνι αφρού υψηλής πίεσης **26** μπορεί να περιστραφεί, για κάθετη ή οριζόντια εφαρμογή.

ΛΕΙΤΟΥΡΓΙΑ

Οδηγίες χρήσης



ΠΡΟΕΙΔΟΠΟΙΗΣΗ: Τηρείτε πάντοτε τις οδηγίες ασφαλείας και τους ισχύοντες κανονισμούς.



ΠΡΟΕΙΔΟΠΟΙΗΣΗ: Για να ελαττώσετε τον κίνδυνο σοβαρού προσωπικού τραυματισμού, απενεργοποιείτε το εργαλείο και αποσυνδέετε την μπαταρία πριν από την πραγματοποίηση τυχόν ρυθμίσεων ή την τοποθέτηση/αφαίρεση προσαρτημάτων ή παρελκόμενων. Η τυχαία εκκίνηση μπορεί να προκαλέσει τραυματισμό.

Τοποθέτηση και αφαίρεση των πακέτων μπαταριών (Εικ. M, N)

Αυτό το πλυστικό πίεσης έχει σχεδιαστεί να λειτουργεί με δύο πακέτα μπαταριών της ίδιας χωρητικότητας. Το πλυστικό πίεσης δεν μπορεί να λειτουργήσει με ένα μόνο πακέτο μπαταριών, και αν χρησιμοποιήσετε πακέτα μπαταριών διαφορετικής χωρητικότητας, όταν εξαντληθεί το πακέτο μπαταριών μικρότερης χωρητικότητας θα προκληθεί απενεργοποίηση της μονάδας.

ΣΗΜΕΙΩΣΗ: Για τα καλύτερα αποτελέσματα, να βεβαιώνετε ότι τα πακέτα μπαταριών είναι πλήρως φορτισμένα.

Για να εγκαταστήσετε τα πακέτα μπαταριών



ΠΡΟΕΙΔΟΠΟΙΗΣΗ: Βεβαιωθείτε ότι ο διακόπτης επιλογής ταχύτητας βρίσκεται στη θέση OFF, την κεντραρισμένη θέση, πριν εγκαταστήσετε πακέτα μπαταριών.



ΠΡΟΣΟΧΗ: Η μονάδα σταματά να λειτουργεί όταν είναι ανοικτό το κάλυμμα υποδοχής μπαταριών. Όταν ο διακόπτης επιλογής ταχύτητας είναι στη θέση HI (Υψηλή) ή LO (Χαμηλή), η μονάδα θα ενεργοποιηθεί όταν κλείσετε το κάλυμμα υποδοχής μπαταριών.



ΠΡΟΣΟΧΗ: Μην κρατάτε πατημένη τη σκανδάλη όταν κλείετε το κάλυμμα υποδοχής μπαταριών.

1. Απασφαλίστε το κάλυμμα υποδοχής μπαταριών **20**, περιστρέψτε την ασφάλιση καλύμματος υποδοχής μπαταριών **21** αριστερόστροφα και γυρίστε το κάλυμμα υποδοχής μπαταριών για να ανοίξει, ώστε να αποκτήσετε πρόσβαση στην υποδοχή μπαταριών.
 2. Ευθυγραμμίστε τα πακέτα μπαταριών **35** με τις ράγες στο εσωτερικό των υποδοχών μπαταριών και εισάγετε τα πακέτα στην υποδοχή έως ότου εδράσουν σταθερά μέσα στο εργαλείο, και βεβαιωθείτε ότι δεν μπορούν να αποσυνδεθούν.
 3. Ασφαλίστε το κάλυμμα υποδοχής μπαταριών **20**, κλείστε το κάλυμμα υποδοχής μπαταριών **20** ώστε να σφραγίσει στη μονάδα πλυστικού πίεσης **8**.
 4. Περιστρέψτε το κάλυμμα υποδοχής μπαταριών **21** δεξιόστροφα για να ασφαλίσετε το κάλυμμα υποδοχής μπαταριών. Βεβαιωθείτε ότι η πόρτα του καλύμματος υποδοχής μπαταριών έχει ασφαλίσει πλήρως στη θέση του πριν θέσετε σε λειτουργία το εργαλείο.
- ΣΗΜΕΙΩΣΗ:** Η μονάδα δεν θα λειτουργήσει αν δεν έχει κλειστεί πλήρως και ασφαλιστεί το κάλυμμα υποδοχής μπαταριών.

Για να αφαιρέσετε τα πακέτα μπαταριών

1. Περιστρέψτε την ασφάλιση **21** του καλύμματος υποδοχής μπαταριών αριστερόστροφα και τραβήξτε το κάλυμμα υποδοχής μπαταριών για να ανοίξει ώστε να αποκτήσετε πρόσβαση στα πακέτα μπαταριών **35**.
2. Πατήστε τα κουμπιά απελευθέρωσης μπαταρίας **36** στα πακέτα μπαταριών **35** και τραβήξτε σταθερά τα πακέτα μπαταριών έξω από το εργαλείο.
3. Εισάγετε τις μπαταρίες σε ένα φορτιστή όπως περιγράφεται στο τμήμα περί φορτιστή του παρόντος εγχειριδίου.
4. Κλείστε το κάλυμμα υποδοχής μπαταριών **20** ώστε να σφραγίσει στη μονάδα πλυστικού πίεσης **8** και ασφαλίστε το. Βεβαιωθείτε ότι το κάλυμμα υποδοχής μπαταριών έχει ασφαλίσει πλήρως στη θέση του.

Ένδειξη επιπέδου φόρτισης πακέτων μπαταριών (Εικ. B)

Ορισμένα πακέτα μπαταριών Τα πακέτα μπαταριών DEWALT περιλαμβάνουν ένδειξη επιπέδου φόρτισης με τρεις πράσινες λυχνίες LED που υποδηλώνουν τη στάθμη φόρτισης που απομένει στο πακέτο μπαταριών.

Για να ενεργοποιήσετε τον δείκτη στάθμης φόρτισης, πατήστε και κρατήστε πατημένο το κουμπί του δείκτη στάθμης φόρτισης **43**. Θα ανάψει ένας συνδυασμός των τριών πράσινων λυχνιών LED που είναι ενδεικτικός του επιπέδου φόρτισης που απομένει. Όταν το επίπεδο φόρτισης στην μπαταρία είναι κάτω από το χρησιμοποιήσιμο όριο, η ένδειξη επιπέδου φόρτισης δεν θα ανάψει και η μπαταρία θα χρειαστεί να επαναφορτιστεί.

ΣΗΜΕΙΩΣΗ: Ο δείκτης φορτίου αποτελεί μόνο μια ένδειξη του φορτίου που έχει απομείνει στο πακέτο μπαταριών. Δεν δείχνει τη λειτουργικότητα του εργαλείου και υπόκειται σε μεταβολές βάσει των εξαρτημάτων του προϊόντος, της θερμοκρασίας και της εφαρμογής του τελικού χρήστη.

Σωστή τοποθέτηση των χεριών (Εικ. 0)



ΠΡΟΕΙΔΟΠΟΙΗΣΗ: Για να μειώσετε τον κίνδυνο σοβαρού τραυματισμού, **ΠΙΑΝΤΑ** χρησιμοποιείτε τη σωστή τοποθέτηση των χεριών όπως δείχνει η εικόνα.



ΠΡΟΕΙΔΟΠΟΙΗΣΗ: Για να μειώσετε τον κίνδυνο σοβαρού τραυματισμού, **ΠΙΑΝΤΑ** κρατάτε σταθερά το εργαλείο σε αναμονή απότομης αντίδρασης.

Για τη σωστή τοποθέτηση των χεριών απαιτείται ένα χέρι στο εξάρτημα κρατήματος λαβής ψεκαμού **5** και το άλλο χέρι στη λαβή ψεκαμού **4**.

Σωστή θέση της μονάδας πλυστικού πίεσης (Εικ. Α, C)



ΠΡΟΣΟΧΗ: Πριν τη λειτουργία:

Πάντα διατηρείτε τη μονάδα όρθια με τα πόδια της **16** και τους τροχούς της **15** σε επαφή με το έδαφος όπως δείχνει η Εικ. C.

ΣΗΜΕΙΩΣΗ: Ποτέ μην επιχειρήσετε να χρησιμοποιήσετε τη μονάδα πλυστικού πίεσης ενώ στέκεται όρθια, στο πλάι της ή ανάποδα στο έδαφος.

Διακόπτης επιλογής ταχύτητας (Εικ. Α, P)

Αυτό το πλυστικό πίεσης παρέχει την επιλογή λειτουργίας σε υψηλή πίεση, ή χαμηλότερη πίεση για εργασίες που χρειάζονται περισσότερη προσοχή, και μπορεί επίσης να προσφέρει ενισχυμένη πίεση για καθαρισμό υψηλής απόδοσης.

Ο διακόπτης επιλογής ταχύτητας **9** μπορεί να τεθεί σε τρεις θέσεις:

- Απενεργοποίηση, κεντραρισμένος.
- HI (υψηλή ταχύτητα), δεξιά πλευρά.
- LO (χαμηλή ταχύτητα), αριστερή πλευρά.

Για να ενεργοποιήσετε το πλυστικό πίεσης, μετακινήστε τον διακόπτη επιλογής ταχύτητας **9** στη δεξιά ή την αριστερή θέση. Για να απενεργοποιήσετε το πλυστικό πίεσης, μετακινήστε τον διακόπτη επιλογής ταχύτητας **9** στη μεσαία θέση.

Για πλύσιμο με υψηλότερη πίεση, πιέστε τον διακόπτη επιλογής ταχύτητας **9** προς τα δεξιά στη θέση "HI". Αυτός ο τρόπος λειτουργίας είναι ο καλύτερος για εφαρμογές που χρειάζονται υψηλότερη πίεση/bar.

Για πλύσιμο με χαμηλότερη πίεση, πιέστε τον διακόπτη επιλογής ταχύτητας **9** προς τα αριστερά στη θέση "LO". Αυτός ο τρόπος λειτουργίας είναι καλύτερος για εργασίες που χρειάζονται πιο προσεκτικό καθαρισμό. Αυτός ο τρόπος λειτουργίας γενικά προσφέρει μεγαλύτερο χρόνο λειτουργίας.

ΣΗΜΕΙΩΣΗ: Στον τρόπο λειτουργίας "HI", ο χρόνος λειτουργίας του πλυστικού πίεσης θα είναι μειωμένος σε σύγκριση με τον τρόπο λειτουργίας "LO".

Για να ενεργοποιηθεί η Ενισχυμένη λειτουργία, πατήστε το κουμπί Ενισχυμένης λειτουργίας **19**, η πράσινη LED θα ανάψει όταν ενεργοποιηθεί η λειτουργία. Αυτός ο τρόπος λειτουργίας είναι ο καλύτερος για εφαρμογές που χρειάζονται τα ανώτατα διαθέσιμα bar.

ΣΗΜΕΙΩΣΗ: Η ενισχυμένη λειτουργία θα είναι ενεργή για έως δέκα λεπτά. Μπορείτε να πατήσετε πάλι το κουμπί ενισχυμένης λειτουργίας **19** για έξοδο από την ενισχυμένη λειτουργία πριν

περάσουν τα δέκα λεπτά και θα επιστρέψετε έτσι στον τρόπο λειτουργίας που είχατε επιλέξει με τον διακόπτη επιλογής ταχύτητας **9**. Όταν πλησιάζει το τέλος των δέκα λεπτών, η πράσινη LED θα αρχίσει να αναβοσβήνει και η μονάδα θα επιστρέψει στον τρόπο λειτουργίας που είχατε επιλέξει με τον διακόπτη επιλογής ταχύτητας **9** αφού λήξει ο χρόνος της ενισχυμένης λειτουργίας.

ΣΗΜΕΙΩΣΗ: Αφού η ενισχυμένη λειτουργία χρησιμοποιηθεί για το πλήρες διάστημα των δέκα λεπτών, μπορείτε να επαναφέρετε τη μονάδα σε ενισχυμένη λειτουργία πατώντας πάλι το κουμπί Ενισχυμένης λειτουργίας **19**.

ΣΗΜΕΙΩΣΗ: Ο συνολικός διαθέσιμος χρόνος λειτουργίας θα μειωθεί αν χρησιμοποιήσετε την ενισχυμένη λειτουργία.

Πλύσιμο με πίεση (Εικ. Α–P)



ΠΡΟΕΙΔΟΠΟΙΗΣΗ: Για μείωση του κινδύνου σοβαρού τραυματισμού, απενεργοποιήστε τη μονάδα και αφαιρέστε το πακέτο μπαταριών πριν πραγματοποιήσετε οποιοδήποτε ρυθμίσεις ή αφαιρέσετε/εγκαταστήσετε προσαρτήματα ή αξεσουάρ. Τυχόν αθέλητη εκκίνηση μπορεί να προκαλέσει τραυματισμό.

Προετοιμασία της επιφάνειας για καθαρισμό

- Αφαιρέστε από την περιοχή τα αντικείμενα που θα μπορούσαν να προκαλέσουν κίνδυνο, όπως παιδικά παιχνίδια ή έπιπλα κήπου.
- Βεβαιωθείτε ότι όλες οι πόρτες και τα παράθυρα είναι κλεισμένα καλά. Προστατεύετε όλα τα φυτά και τα δέντρα στην άμεση περιοχή με ένα πανί κάλυψης, και διασφαλίστε ότι δεν θα επηρεαστούν αρνητικά από τυχόν ψεκασμό εκτός της επιθυμητής επιφάνειας.
- Ξεπλύνετε προκαταρκτικά την επιφάνεια καθαρισμού χρησιμοποιώντας καθαρό νερό.
- Χρησιμοποιείτε μόνο απορρυπαντικά που έχουν σύνθεση ειδικά για πλυστικά πίεσης.
- Πάντα δοκιμάζετε το απορρυπαντικό σε μια περιοχή που δεν φαίνεται, πριν τη χρήση.

Προετοιμασία της μονάδας πλυστικού πίεσης για χρήση



ΚΙΝΔΥΝΟΣ: Κίνδυνος υποδόριας έγχυσης υγρού και δημιουργίας αμυχών. Όταν χρησιμοποιείτε τη ρύθμιση υψηλής πίεσης, ΜΗΝ επιτρέπετε στον πίδακα υψηλής πίεσης να έρθει σε επαφή με μη προστατευμένο δέρμα, μάτια ή με τυχόν κατοικίδια ή άλλα ζώα. Θα προκύψει σοβαρός τραυματισμός.



ΠΡΟΣΟΧΗ: Πριν τη λειτουργία:

1. Συνδέστε τον εύκαμπο σωλήνα υψηλής πίεσης στο πλυστικό πίεσης και στη ράβδο ψεκαμού. Για οδηγίες σχετικά με τη σύνδεση του εύκαμπτου σωλήνα υψηλής πίεσης στο πλυστικό πίεσης και στη ράβδο ψεκαμού, ανατρέξτε στο τμήμα **Σύνδεση εύκαμπτου σωλήνα υψηλής πίεσης** στην ενότητα **Συναρμολόγηση και ρυθμίσεις**.
2. Συνδέστε την παροχή νερού στο πλυστικό πίεσης. Για οδηγίες σχετικά με τη σύνδεση της παροχής νερού στο

πλυστικό πίεσης, ανατρέξτε στο τμήμα **Σύνδεση λάστιχου κήπου** της ενότητας **Συναρμολόγηση και ρυθμίσεις**.

- Εγκαταστήστε τα δύο πακέτα μπαταριών **35**. Κλείστε και ασφαλίστε το κάλυμμα υποδοχής μπαταριών **20**. Βεβαιωθείτε ότι η πόρτα έχει ασφαλίσει πλήρως στη θέση της, ανατρέξτε στο τμήμα **Για να εγκαταστήσετε τα πακέτα μπαταριών** στην ενότητα **Εγκατάσταση και αφαίρεση των πακέτων μπαταριών**.

Προετοιμασία της ράβδου ψεκασμού (Εικ. Α, F)

ΣΗΜΑΝΤΙΚΟ: Πριν ενεργοποιήσετε τη μονάδα πλυστικού πίεσης, αποσυμπλέξτε την ασφάλεια της σκανδάλης **6** και πιέστε τη σκανδάλη **7**.

- Η ράβδος ψεκασμού πρέπει να συναρμολογηθεί πριν τη χρήση. Ανατρέξτε στο τμήμα **Συναρμολόγηση της ράβδου ψεκασμού** της ενότητας **Συναρμολόγηση και ρυθμίσεις**.
- Αποσυμπλέξτε την ασφάλεια σκανδάλης **6**.
- Ενεργοποιήστε την παροχή νερού.
- Πατήστε τη σκανδάλη **7**. Κρατήστε τη σκανδάλη πατημένη για 30 δευτερόλεπτα για να αποβάλετε τον αέρα από το σύστημα.
- Αν συνεχίζει να βγαίνει αέρας μαζί με τη ροή νερού, συνεχίστε να περνάτε νερό από τη ράβδο ψεκασμού.

Καθαρισμός μιας επιφάνειας (Εικ. Ρ)

- Για να ενεργοποιήσετε το πλυστικό πίεσης, μετακινήστε τον διακόπτη επιλογής ταχύτητας **9** στη θέση HI ή LO.
- Η καλύτερη γωνία για ψεκασμό του νερού στην καθαριζόμενη επιφάνεια είναι 45°.
 - Ο κάθετος ψεκασμός τείνει να προκαλεί την ενσωμάτωση των σωματιδίων ακαθαρσιών στην επιφάνεια.
 - Όταν εργάζεστε σε κατακόρυφες επιφάνειες, είναι καλύτερα να εφαρμόζετε απορροπτικό ξεκινώντας από το κάτω μέρος και να προχωράτε προς τα πάνω, ώστε να μην αφήνετε το απορροπτικό να γλιστράει προς τα κάτω προκαλώντας λωρίδες διαφορετικού χρώματος.
- Για να απενεργοποιήσετε τη λαβή ψεκασμού, ελευθερώστε τη σκανδάλη.

Μετακίνηση του πλυστικού πίεσης (Εικ. Α–D)

- Απενεργοποιήστε τη μονάδα πλυστικού πίεσης **8** μετακινώντας τον διακόπτη επιλογής ταχύτητας **9** στη μεσαία θέση. Κατόπιν απενεργοποιήστε την παροχή νερού.
- Κατευθύνετε τη ράβδο ψεκασμού **2** προς μια ασφαλή κατεύθυνση και πατήστε τη σκανδάλη **7** για να ελευθερώσετε την υπολειπόμενη πίεση νερού.
- Όταν έχει αδειάσει τελείως η ράβδος ψεκασμού, τραβήξτε πάνω την τηλεσκοπική λαβή **12** και τραβήξτε τη μονάδα πλυστικού πίεσης στην επόμενη θέση χρήσης χρησιμοποιώντας τους τροχούς **15**.

Τερματισμός λειτουργίας (Εικ. Α, Η, Ι, Ν, Ρ)

- Απενεργοποιήστε τη μονάδα πλυστικού πίεσης **8** μετακινώντας τον διακόπτη επιλογής ταχύτητας **9** στη μεσαία θέση. Κατόπιν απενεργοποιήστε την παροχή

νερού και αφαιρέστε τα πακέτα μπαταριών από τη μονάδα πλυστικού πίεσης **8**.

- Εκτονώστε την παραμένουσα πίεση πιέζοντας τη σκανδάλη **7** έως ότου σταματήσει να εξέρχεται νερό από τη ράβδο ψεκασμού **2**.
- Συμπλέξτε την ασφάλεια της σκανδάλης **6**.
- Αποσυνδέστε το λάστιχο κήπου από την εισαγωγή νερού **17**.
- Αποσυνδέστε τον εύκαμπτο σωλήνα υψηλής πίεσης **1** από την έξοδο νερού υψηλής πίεσης **18** και τον εύκαμπτο σωλήνα αποστράγγισης.

Καθαρισμός ακροστομίου (Εικ. Α, Q)



ΠΡΟΕΙΔΟΠΟΙΗΣΗ: Για να μειώσετε τον κίνδυνο σοβαρού τραυματισμού, απενεργοποιήστε τη μονάδα και αφαιρέστε το πακέτο μπαταριών πριν πραγματοποιήσετε οποιοδήποτε ρυθμίσεις ή αφαιρέσετε/εγκαταστήσετε προσαρτήματα ή αξεσουάρ. Τυχόν αθέλητη εκκίνηση μπορεί να προκαλέσει τραυματισμό.

Σε περίπτωση φραγμένου ακροστομίου λόγω ξένων σωματιών, όπως για παράδειγμα ακαθαρσιών, μπορεί να αναπτυχθεί υπερβολική πίεση. Αν το ακροστόμιο είναι μόνο εν μέρει φραγμένο ή έχει περιορισμό ροής, η πίεση της αντλίας θα μεταβάλλεται παλμικά. Καθαρίστε το ακροστόμιο αμέσως χρησιμοποιώντας το εργαλείο καθαρισμού ακροστομίου.

- Απενεργοποιήστε τη μονάδα πλυστικού πίεσης **8** μετακινώντας τον διακόπτη επιλογής ταχύτητας **9** στη μεσαία θέση.
- Απενεργοποιήστε την παροχή νερού και αφαιρέστε τα πακέτα μπαταριών από τη μονάδα πλυστικού πίεσης **8**.
- Πατήστε τη σκανδάλη **7** στη λαβή ψεκασμού **4** για να εκτονώσετε τυχόν πίεση νερού.
- Αφαιρέστε το ακροστόμιο από τη ράβδο ψεκασμού **2** πατώντας το κουμπί ακροστομίου **3** στη ράβδο ψεκασμού και τραβώντας το ακροστόμιο.
- Χρησιμοποιώντας το εργαλείο καθαρισμού ακροστομίου **27**, απομακρύνετε τυχόν κατάλοιπα που έχουν συσσωρευτεί στο ακροστόμιο.
- Περάστε μέσα από το ακροστόμιο νερό από μια βρύση ή ένα λάστιχο κήπου.

Εύκαμπτος σωλήνας αναρρόφησης (Εικ. Κ)

- Για να καθαρίσετε τον εύκαμπτο σωλήνα αναρρόφησης **28**, απενεργοποιήστε το πλυστικό πίεσης.
- Πατήστε τον διακόπτη σκανδάλης για να εκτονώσετε τυχόν πίεση νερού.
- Αφαιρέστε τον εύκαμπτο σωλήνα αναρρόφησης **28** από το πλυστικό πίεσης.
- Για να καθαρίσετε τον εύκαμπτο σωλήνα αναρρόφησης, χρησιμοποιήστε νερό από ένα λάστιχο κήπου για να ξεπλύνετε σχολαστικά τον εύκαμπτο σωλήνα αναρρόφησης και αφήστε τον να στεγνώσει τελείως.

Φίλτρο εύκαμπτου σωλήνα αναρρόφησης (Εικ. R)

- Περιτρέψτε το φίλτρο **30** στο άκρο του εύκαμπτου σωλήνα αναρρόφησης **28** στην αριστερόστροφη κατεύθυνση και αφαιρέστε το.

2. Αφαιρέστε τη σήτα από το εσωτερικό του φίλτρου.
3. Ξεπλύνετε όλα τα εξαρτήματα με καθαρό νερό και επαναυναρμολογήστε τα.

ΣΥΝΤΗΡΗΣΗ

Το ηλεκτρικό εργαλείο της σχεδιάστηκε για να λειτουργεί επί μεγάλο χρονικό διάστημα με ελάχιστη συντήρηση. Η συνεχής κανονιστική λειτουργία εξαρτάται από τη σωστή φροντίδα του εργαλείου και τον τακτικό καθαρισμό.



ΠΡΟΕΙΔΟΠΟΙΗΣΗ: Για να ελαττώσετε τον κίνδυνο σοβαρού προσωπικού τραυματισμού, απενεργοποιείτε το εργαλείο και αποσυνδέετε την μπαταρία πριν από την πραγματοποίηση τυχόν ρυθμίσεων ή την τοποθέτηση/αφαίρεση προσαρτημάτων ή παρελκόμενων. Η τυχαία εκκίνηση μπορεί να προκαλέσει τραυματισμό.

Ο φορτιστής και το πακέτο μπαταριών δεν επιδέχονται σέρβις. Ανατρέξτε στο οπισθοφύλλο αυτού του χειριδίου για πληροφορίες επικοινωνίας με κέντρο σέρβις, ή επισκεφθείτε τον ιστότοπο www.2helpu.com.

Λίπανση

Το ηλεκτρικό σας εργαλείο δεν απαιτεί επιπλέον λίπανση.

Καθαρισμός



ΠΡΟΕΙΔΟΠΟΙΗΣΗ: Κίνδυνος ηλεκτροπληξίας και μηχανικός κίνδυνος. Αποσυνδέστε το φως από την πηγή ρεύματος και/ή αφαιρέστε από το προϊόν το πακέτο μπαταριών, αν είναι αποσπώμενο, πριν διεξάγετε καθαρισμό.



ΠΡΟΕΙΔΟΠΟΙΗΣΗ: Για να εξασφαλίσετε την ασφαλή και αποδοτική λειτουργία του προϊόντος, πάντα διατηρείτε σε καθαρή κατάσταση το προϊόν και τα ανοίγματα αερισμού του (αν υπάρχουν). Μπορείτε να καθαρίζετε τα ανοίγματα αερισμού χρησιμοποιώντας μια στεγνή και μαλακή μη μεταλλική βούρτσα και/ή μια κατάλληλη ηλεκτρική συσκευή καθαρισμού με αναρρόφηση. Μη χρησιμοποιείτε νερό ή οποιοδήποτε καθαριστικό διάλυμα.



ΠΡΟΕΙΔΟΠΟΙΗΣΗ: Φυσιώξει ακαθαρσίες και σκόνη από το κύριο περίβλημα με ξηρό αέρα όταν βλέπετε να συλλέγονται ακαθαρσίες μέσα και γύρω από τα ανοίγματα αερισμού. Φοράτε εγκεκριμένη προστασία ματιών και εγκεκριμένη μάσκα προστασίας από τη σκόνη όταν εκτελείτε αυτή τη διαδικασία.



ΠΡΟΕΙΔΟΠΟΙΗΣΗ: Ποτέ μη χρησιμοποιήσετε διαλύτες ή άλλα σκληρά χημικά για τον καθαρισμό των μη μεταλλικών εξαρτημάτων του προϊόντος. Τα χημικά αυτά μπορεί να εξασθενήσουν τα υλικά που χρησιμοποιούνται στα εξαρτήματα αυτά. Χρησιμοποιείτε ένα πανί που έχετε υγράνει ελαφρά μόνο με νερό και ήπιο απορρυπαντικό. Ποτέ μην επιτρέψετε σε οποιοδήποτε υγρό να εισέλθει στο προϊόν. Ποτέ μη βυθίσετε οποιοδήποτε μέρος του προϊόντος σε υγρό.

Φύλαξη (Εικ. C, E, S)

- Φυλάσσετε το προϊόν σε μια ξηρή, στεγασμένη θέση σε θερμοκρασίες πάνω από το μηδέν έχοντας αφαιρέσει τις μπαταρίες. **ΝΑ ΦΥΛΑΣΣΕΤΑΙ ΣΕ ΕΣΩΤΕΡΙΚΟ ΧΩΡΟ.**
- Πάντα εκκενώνετε τελείως το νερό από τον εύκαμπο σωλήνα υψηλής πίεσης, τη μονάδα πλυστικού πίεσης, τα ακροστόμια και τη ράβδο ψεκασμού.
- Μπορείτε να φυλάσσετε τα ακροστόμια στις εσοχές φύλαξης ακροστομιών στο διαμέρισμα φύλαξης **41** όπως δείχνει η Εικ. E και η Εικ. S.
- Μπορείτε να φυλάσσετε τον εύκαμπο σωλήνα υψηλής πίεσης και τον εύκαμπο σωλήνα αναρρόφησης τυλιγμένους και ασφαλισμένους ανάμεσα στον κλωβό και τη μονάδα πλυστικού πίεσης **8** όπως δείχνει η Εικ. C.
- Μπορείτε να φυλάσσετε τη ράβδο ψεκασμού, αφού την έχετε απουναρμολογήσει σε τρία μέρη, μέσα στο διαμέρισμα φύλαξης **41** όπως δείχνει η Εικ. E και η Εικ. S.
- Το κανόνι αφρού υψηλής πίεσης **26** μπορεί να φυλάσσεται κενό, μέσα στον ενσωματωμένο χώρο φύλαξης στη μονάδα πλυστικού πίεσης όπως δείχνει η Εικ. C.

Ενσωματωμένα σημεία αποστράγγισης (Εικ. T)

Για να αποφύγετε τη συγκέντρωση νερού στο διαμέρισμα φύλαξης αξεσουάρ, το DCMPW1600 έχει σχεδιαστεί με ενσωματωμένο σημείο αποστράγγισης. Η οπή αποστράγγισης **42** βρίσκεται στο κάτω μέρος της μονάδας πλυστικού πίεσης **8** όπως δείχνει η Εικ. T.

Προαιρετικά αξεσουάρ



ΠΡΟΕΙΔΟΠΟΙΗΣΗ: Επειδή τα αξεσουάρ, εκτός αυτών που προσφέρει η DEWALT, δεν έχουν δοκιμαστεί με αυτό το προϊόν, η χρήση τέτοιων αξεσουάρ με αυτό το εργαλείο θα μπορούσε να είναι επικίνδυνη. Για να μειώσετε τον κίνδυνο τραυματισμού, με αυτό το προϊόν πρέπει να χρησιμοποιούνται μόνο αξεσουάρ που συνιστά η DEWALT.

Για περισσότερες πληροφορίες σχετικά με τα κατάλληλα αξεσουάρ, συμβουλευτείτε το τοπικό σας κατάστημα.

Προστασία του περιβάλλοντος



Τα προϊόντα/οι μπαταρίες μπορούν να ανακυκλωθούν, αλλά αν φέρουν τη σήμανση διαγραμμένου κάδου απορριμμάτων, δεν πρέπει να απορριφθούν στα κανονικά οικιακά απορρίμματα. Χρησιμοποιήστε τις μπαταρίες μέχρι να εξαντληθούν πλήρως και διαχωρίστε τις από το προϊόν. Επίσης διαχωρίστε τυχόν φωτεινές πηγές από το προϊόν, αν αυτό είναι εφικτό. Αποτελεί ευθύνη σας ως χρήστη να διαγράψετε τυχόν προσωπικά δεδομένα από το προϊόν. Κατόπιν παραδώστε τα απόβλητα σε επίσημο κέντρο συλλογής αποβλήτων ή σε συμμετέχοντα έμπορο, που συχνά θα τα δεχθεί χωρίς χρέωση. Η συσκευασία θα πρέπει να απορριφθεί με βάση τη σήμανση κωδικού υλικού που φέρει. Οι οδηγίες χρήσης και ασφάλειας θα πρέπει να απορριφθούν μόνον όταν δεν χρησιμοποιείται πλέον το αντίστοιχο προϊόν το οποίο αφορούν.

Ζητήστε την καθοδήγηση της τοπικής σας κοινοτικής/
δημοτικής αρχής στο θέμα της διαχείρισης αποβλήτων. Για
περισσότερες πληροφορίες, επισκεφθείτε το www.2helpU.com
και σαρώστε τον παραπάνω κωδικό QR.

ΑΝΤΙΜΕΤΩΠΙΣΗ ΠΡΟΒΛΗΜΑΤΩΝ



ΠΡΟΕΙΔΟΠΟΙΗΣΗ: Κίνδυνος μη ασφαλούς λειτουργίας. Πριν από το σέρβις στη μονάδα, αφαιρέστε το φως από την πρίζα ή απουσνέστε την παροχή ηλεκτρικού ρεύματος, κλείστε την παροχή νερού, εκτονώστε την παραμένουσα πίεση και ασφαλίστε τη λαβή ψεκασμού.

ΠΡΟΒΛΗΜΑ	ΑΙΤΙΑ	ΔΙΟΡΘΩΣΗ
Δεν ξεκινά το μοτέρ.	Τα πακέτα μπαταριών δεν έχουν εγκατασταθεί σωστά.	Ελέγξτε την εγκατάσταση των πακέτων μπαταριών.
	Τα πακέτα μπαταριών δεν είναι φορτισμένα.	Ελέγξτε τις απαιτήσεις φόρτισης των πακέτων μπαταριών.
	Ο διακόπτης επιλογής ταχύτητας βρίσκεται στη θέση απενεργοποίησης (OFF).	Γυρίστε τον διακόπτη στη θέση HI ή LO.
	Δεν πατιέται η σκανδάλη της ράβδου ψεκασμού.	Πατήστε τη σκανδάλη με τον διακόπτη στη θέση ON.
	Δεν έχει ασφαλιστεί το κάλυμμα της υποδοχής μπαταριών.	Πέστε το κάλυμμα της υποδοχής μπαταριών ώστε να κλείσει τελείως και βεβαιωθείτε ότι η ασφάλιση του καλύμματος της υποδοχής μπαταριών είναι στην ασφαλισμένη θέση.
Η μονάδα δεν επιτυγχάνει υψηλή πίεση.	Η βρύση παροχής νερού δεν είναι τελείως ανοικτή.	Ανοίξτε πλήρως τη βαλβίδα νερού.
	Φραγμένο φίλτρο εισόδου νερού.	Αφαιρέστε το φίλτρο και ξεπλύνετε το για να καθαριστεί.
	Φθαρμένο ακροστόμιο.	Αντικαταστήστε το ακροστόμιο με νέο.
	Η αντλία αναρροφά αέρα.	Ελέγξτε την αεροστεγή σύνδεση ελαστικών σωλήνων και εξαρτημάτων σύνδεσης. Απενεργοποιήστε το μηχάνημα και αποπλύνετε την αντλία πατώντας τη σκανδάλη μέχρι να εξέρχεται από το ακροστόμιο μια σταθερή ροή νερού.
	Περιορισμένη παροχή νερού.	Ελέγξτε τον ελαστικό σωλήνα νερού για τσακίσματα, διαρροές και σημεία έμφραξης.
Η πίεση εξόδου κυμαίνεται, υψηλή/χαμηλή.	Ανεπαρκής παροχή νερού εισόδου.	Ανοίξτε τελείως το νερό - ελέγξτε τον ελαστικό σωλήνα για διαρροές και τσακίσματα.
	Η αντλία αναρροφά αέρα.	Ελέγξτε την αεροστεγή σύνδεση ελαστικών σωλήνων και εξαρτημάτων σύνδεσης. Απενεργοποιήστε το μηχάνημα και αποπλύνετε την αντλία πατώντας τη σκανδάλη μέχρι να εξέρχεται από το ακροστόμιο μια σταθερή ροή νερού.
	Φραγμένο φίλτρο σήτας εισόδου νερού.	Για να το αποφύγετε, ξεπλύνετε το με νερό.
	Περιορισμός ροής στο ακροστόμιο εξόδου.	Φουσίξτε ή αφαιρέστε τυχόν υπολείμματα.
	Δεν υπάρχει απορρυπαντικό.	Το κανόνι αφρού είναι κενό.
Το κανόνι αφρού δεν έχει συνδεθεί σωστά.		Ελέγξτε τις συνδέσεις. Βεβαιωθείτε ότι το κανόνι αφρού έχει ασφαλιστεί πλήρως στη ράβδο ψεκασμού.
Το απορρυπαντικό είναι πολύ παχύρρευστο.		Χρησιμοποιείτε απορρυπαντικό συνιστώμενο για χρήση μόνο σε πλαστικά πιέζες. Ακολουθείτε τις οδηγίες αραίωσης του κατασκευαστή.
Ζημιά ή έμφραξη στα στόμια αναρρόφησης απορρυπαντικού.		Αφαιρέστε τα εμπόδια ή τα κατάλοιπα που προκαλούν έμφραξη και περάστε χλιαρό νερό από τα στόμια αναρρόφησης απορρυπαντικού.
Περιορισμός ροής στο ακροστόμιο εξόδου.		Φουσίξτε ή αφαιρέστε χειροκίνητα τυχόν υπολείμματα. Περάστε χλιαρό νερό από το ακροστόμιο για να απομακρύνετε τα κατάλοιπα.
Κλειστό περιστροφικό κουμπι έλεγχου ροής.		Ρυθμίστε το περιστροφικό κουμπι έλεγχου ροής στο πάνω μέρος του κανονού αφρού υψηλής πίεσης.
Διαρροή στη σύνδεση λάστιχου κήπου.	Λασκαρισμένα εξαρτήματα σύνδεσης.	Σφίξτε τα εξαρτήματα σύνδεσης.
	Λείπει/είναι φθαρμένη η λάστιχένα ροδέλα.	Αντικαταστήστε τη ροδέλα μέσα στον προσαρμογέα ελαστικού σωλήνα.
Ο ελαστικός σωλήνας αναρρόφησης δεν γεμίζει αυτόματα.	Λασκαρισμένα εξαρτήματα σύνδεσης.	Σφίξτε τα εξαρτήματα σύνδεσης.
	Το φίλτρο δεν έχει βυθιστεί πλήρως.	Προσαρμόστε τη ρύθμιση του πιλωτρά και βεβαιωθείτε ότι το φίλτρο παραμένει πλήρως καλυμμένο με νερό.
Διαρροές στη ράβδο ψεκασμού ή στην προέκταση.	Περίμενετε περισσότερο για την αρχική πλήρωση της αντλίας.	Μπορεί να χρειαστούν αρκετά λεπτά για την αρχική πλήρωση. Βεβαιωθείτε ότι η μονάδα είναι ενεργοποιημένη και πατιέται η σκανδάλη.
	Δεν έχει συνδεθεί σωστά ή ραβδός ψεκασμού.	Ανατρέξτε στο τμήμα Συμπαράλογηση της ράβδου ψεκασμού της ενότητας Συμπαράλογηση και ρυθμίσεις .
Η αντλία παράγει υπερβολικό θόρυβο.	Κομμένους δακτύλιος κυκλικής διατομής (O-ring).	Επικοινωνήστε με τον αντιπρόσωπο εξυπηρέτησης πελατών της DEWALT στο 1-800-4-DEWALT (1-800-433-9258).
	Η αντλία αναρροφά αέρα.	Ελέγξτε την αεροστεγή σύνδεση ελαστικών σωλήνων και εξαρτημάτων σύνδεσης. Απενεργοποιήστε το μηχάνημα και αποπλύνετε την αντλία πατώντας τη σκανδάλη μέχρι να εξέρχεται από το ακροστόμιο μια σταθερή ροή νερού.
Διαρροή νερού από την αντλία.	Λασκαρισμένα εξαρτήματα σύνδεσης.	Ελέγξτε ότι όλα τα εξαρτήματα σύνδεσης είναι καλά σφηνωμένα.
	Οι στεγανοποιήσεις νερού έχουν υποστεί ζημιά ή φθορά.	Επικοινωνήστε με τον αντιπρόσωπο εξυπηρέτησης πελατών της DEWALT στο 1-800-4-DEWALT (1-800-433-9258).
Διαρροές λαδιού.	Οι στεγανοποιήσεις λαδιού έχουν υποστεί ζημιά ή φθορά.	Επικοινωνήστε με τον αντιπρόσωπο εξυπηρέτησης πελατών της DEWALT στο 1-800-4-DEWALT (1-800-433-9258).
	Το μοτέρ βουίζει αλλά δεν κινείται.	Υπάρχει παραμένουσα πίεση στο σύστημα. Απενεργοποιήστε τη μονάδα, πατήστε τη σκανδάλη στη ράβδο ψεκασμού για να εκτονώσετε την πίεση και κατόπιν ενεργοποιήστε τη μονάδα.
Το πλαστικό πιέζας δεν έχει χρησιμοποιηθεί για μεγάλο χρονικό διάστημα.	Υπάρχει παραμένουσα πίεση στο σύστημα.	Επικοινωνήστε με τον αντιπρόσωπο εξυπηρέτησης πελατών της DEWALT στο 1-800-4-DEWALT (1-800-433-9258).
	Το πλαστικό πιέζας δεν έχει χρησιμοποιηθεί για μεγάλο χρονικό διάστημα.	Επικοινωνήστε με τον αντιπρόσωπο εξυπηρέτησης πελατών της DEWALT στο 1-800-4-DEWALT (1-800-433-9258).

Australia / New Zealand	Tel: Aust Tel: NZ	1800 338 002 0800 339 258	www.dewalt.com.au www.dewalt.co.nz support@dewalt.au support@dewalt.co.nz
Belgique et Luxembourg België en Luxemburg	Tel: NL Tel: FR	32 15 47 37 63 32 15 47 37 64	www.dewalt.be support@dewalt.be support@dewalt.be.fr
Danmark	Tel:	70 20 15 10	www.dewalt.dk support@dewalt.dk
Deutschland	Tel:	06126-21-0	www.dewalt.de support@dewalt.de
Ελλάς	Τηλ:	00302108981616	www.dewalt.gr support@dewalt.gr
España	Tel:	934 797 400	www.dewalt.es support@dewalt.es
France	Tel:	04 72 20 39 20	www.dewalt.fr support@dewalt.fr
Schweiz, Suisse, Svizzera	Tel:	044 - 755 60 70	www.dewalt.ch support@dewalt.ch.de support@dewalt.ch.fr support@dewalt.ch.it
Ireland	Tel:	00353-2781800	www.dewalt.ie support@dewalt.ie
Italia	Tel:	800-014353 39 039-9590200	www.dewalt.it support@dewalt.it
Nederlands	Tel:	31 164 283 063	www.dewalt.nl support@dewalt.nl
Norge	Tel:	45 25 13 00	www.dewalt.no support@dewalt.no
Österreich	Tel:	01 - 66116 - 0	www.dewalt.at support@dewalt.at
Portugal	Tel:	+351 214667500	www.dewalt.pt support@dewalt.pt
Suomi	Puh:	010 400 4333	www.dewalt.fi support@dewalt.fi
Sverige	Tel:	031 68 61 60	www.dewalt.se support@dewalt.se
Türkiye	Tel:	+90 216 665 2900	tr.dewalt.global support@dewalt.com.tr
United Kingdom	Tel:	(+44) (0)1753 260094	www.dewalt.co.uk support@dewalt.co.uk
Middle East Africa	Tel:	971 4 812 7400	www.dewalt.ae support@dewalt.ae